

EQS 450+ Edition 1

MP202401版

Data Information

Technical Data

Dimensions

Equipment

Price List

Combination Options

Accessories

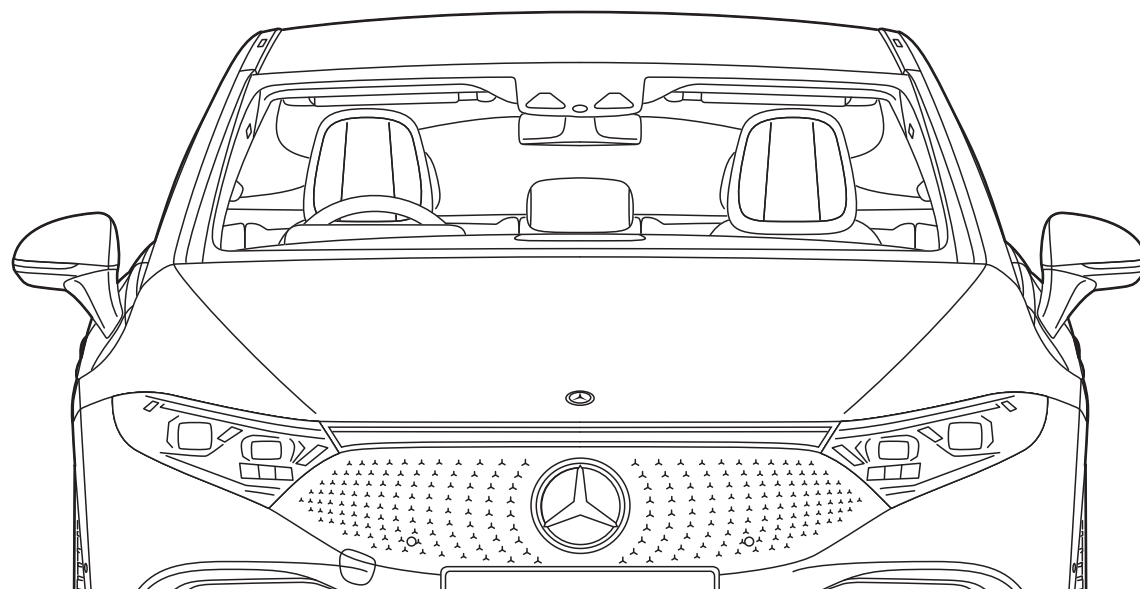

Mercedes-Benz



Technical Data

主要諸元

| | | | | |
|--------------------------|----------------------------|--------------------------------|--------------------|-----|
| 車名:メルセデス・ベンツ | | EQS 450+ Edition 1 MP202401 | | |
| 車両型式 | | ZAA-297123 | | |
| 運転タイプ | ステアリング | 右 | | |
| 駆動方式 | | 後輪駆動 | | |
| エレクトリック ドライブ モジュール | 最高出力 | kW(EEC) | 265 | |
| | 最高出力 | PS | 360 | |
| | システム | 最高出力(RACE START時) | kW(EEC) | — |
| | | 最高出力(RACE START時) | PS | — |
| | 最大トルク | N·m(EEC) | 568 | |
| | 最大トルク(RACE START時) | N·m(EEC) | — | |
| フロントモーター | 電動機型式 | | — | |
| | 電動機種類 | | — | |
| | 最高出力 | kW/rpm(EEC) | — | |
| | 最大トルク | N·m/rpm(EEC) | — | |
| リアモーター | 電動機型式 | | EM0027 | |
| | 電動機種類 | | 交流同期電動機 | |
| | 最高出力 | kW/rpm(EEC) | 265/4,513~8,786 | |
| | 最大トルク | N·m/rpm(EEC) | 568/0~4,427 | |
| 蓄電池種類 | | リチウムイオン電池 | | |
| 重量・定員 | 車両重量 | kg | 2,560 | |
| | 乗車定員 | 名 | 5 | |
| 性能 | 最小回転半径 | m | 5.5 | |
| | 交流電力量消費率(WLTCモード/国土交通省審査値) | Wh/km | 200(WLTCモード) | |
| | 一充電走行距離(WLTCモード/国土交通省審査値) | km | 652(WLTCモード) | |
| | 交流電力量消費率 (国土交通省審査値) | 市街地モード(WLTC-L) | Wh/km | 200 |
| | | 郊外モード(WLTC-M) | Wh/km | 198 |
| 高速道路モード(WLTC-H) | | Wh/km | 204 | |
| 環境情報 | カーエアコン冷媒の種類(GWP値*1)/使用量 | g | R1234yf(1*2)/1,150 | |
| 寸法 | 全長 | mm | 5,225 | |
| | 全幅 | mm | 1,925 | |
| | 全高 | mm | 1,520 | |
| | ホイールベース | mm | 3,210 | |
| | トレッド(前) | mm | 1,645 | |
| | トレッド(後) | mm | 1,660 | |
| | 最低地上高(社内測定値*3) | mm | 140 | |
| | トランクスペース(VDA方式) | ℓ | 610~1,770 | |
| ブレーキ(前/後) | ベンチレーテッドディスク/ベンチレーテッドディスク | | | |
| タイヤサイズ(前/後) | 265/40R21/265/40R21 | | | |

*1:GWP…Global Warming Potential(地球温暖化係数)。

*2:フロント法において、カーエアコン冷媒は、2023年度までにGWP150以下(対象の乗用車における国内向け年間出荷台数の加重平均値)にすることを求められております。

*3:実際の車両を使用した実測値のため、車両状況により誤差が生じる場合があります。あらかじめご了承ください。

■記載の諸元は予告なく変更することがありますのでご了承ください。また上記諸元表は道路運送車両法による自動車型式指定申請書数値を基に作成しておりますので、メーカー発表の資料に記載されるものと異なる場合もあります。

■交流電力量消費率及び一充電走行距離は、定められた試験条件での値です。お客様の使用環境(気象、渋滞等)や運転方法(急発進、エアコン使用等)、整備状況(タイヤの空気圧等)に応じて値は異なります。電気自動車は、走り方や使い方、使用環境等によって航続可能距離が大きく異なります。

■WLTCモードは、市街地、郊外、高速道路の各走行モードを平均的な使用時間配分で構成した国際的な走行モードです。市街地モードは、信号や渋滞等の影響を受ける比較的低速な走行を想定し、郊外モードは、信号や渋滞等の影響をあまり受けにくい走行を想定、高速道路モードは、高速道路等での走行を想定しています。

Dimensions

※下記の図面は車両の寸法を示すものであり、仕様の詳細は実際と異なる場合があります。また仕様は予告なく変更することがありますのでご了承ください。

EQS 450+ Edition 1

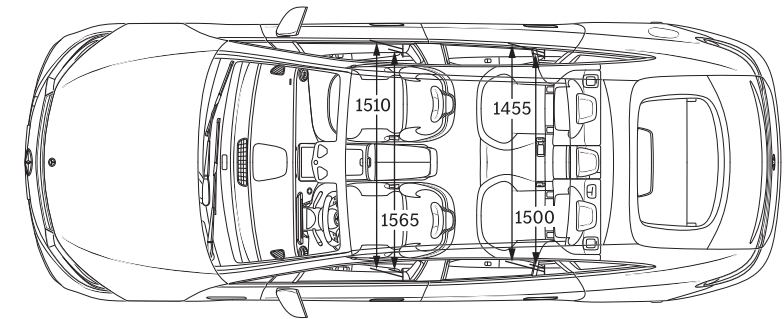
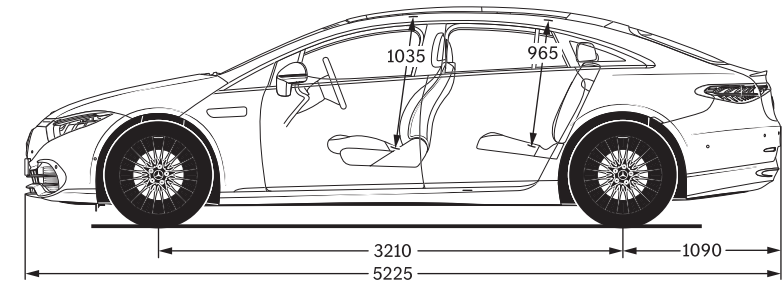
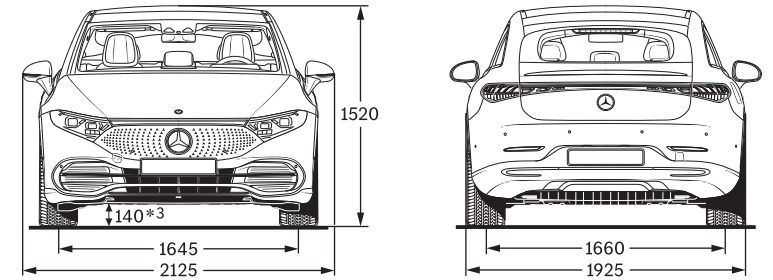

単位: mm

Equipment

標準装備 ●は標準装備

| | | EQS 450+ Edition 1 MP202401 | | | EQS 450+ Edition 1 MP202401 | |
|------------------------|--------------------------|--------------------------------|-----------------|---------------------------|---|---|
| セーフティ | レーダーセーフティパッケージ | ● | シャーシ | リア・アクスルステアリング | | |
| | PRE-SAFEインパルスサイド | ● | | | [リア・アクスルステアリングの切れ角は、モデルにより異なります。 詳細については、メルセデス・ベンツ正規販売店にお問い合わせください。] | ● |
| | トラフィックサインアシスト | ● | | | AIRMATICサスペンション | ● |
| | アクティブディスタンスアシスト・ディストロニック | ● | | | アダプティブダンピングシステム | ● |
| | アクティブステアリングアシスト | ● | | | DYNAMIC SELECT(ダイナミックセレクト) | ● |
| | 緊急回避補助システム | ● | | 内装 | コンフォートシート | ● |
| | リアセンサー | ● | | | ナッパレザーシート | ● |
| | アクティブブレーキアシスト | ● | | | パワーシート[後席] | ● |
| | PRE-SAFE機能 | ● | | | アダプティブリアライト | ● |
| | アクティブブレーキチェンジングアシスト | ● | | | コンフォートアームレスト(後席) | ● |
| | 自動再発進機能 | ● | | | シッパデッキオープンボアメープルウッドインテリアトリム | ● |
| | メモリーパーキングアシスト | ● | | | シッパデッキオープンボアメープルウッドセンタートリム | ● |
| | リモートパーキングアシスト*1 | ● | | | デザインベルトバックル(前席・後席) | ● |
| | アクティブパーキングアシスト | ● | | | ファブリックルーフライナー | ● |
| | 360°カメラシステム | ● | | | センターコンソール下収納スペース | ● |
| | デジタルライト | ● | | | インテリアライトパッケージ | ● |
| | アダプティブハイビームアシスト・プラス | ● | | アンピエントライト | ● | |
| 後席シートベルトインジケーター | ● | | 本革巻ステアリング | ● | | |
| チャイルドセーフティシートセンサー(助手席) | ● | | イルミネーテッドステップカバー | ● | | |
| アクティブボンネット | ● | | フロアマット | ● | | |
| エアバッグ | SRSエアバッグ(運転席・助手席) | ● | 機能装備 | メモリー付パワーシート(運転席・助手席) | ● | |
| | SRSニーバッグ(運転席) | ● | | | 分割可倒式シート | ● |
| | SRSサイドバッグ(運転席・助手席) | ● | | | 指紋認証機能 | ● |
| | SRSサイドバッグ(リア) | ● | | | ネック&ショルダーウォーマー(後席) | ● |
| | ウィンドウバッグ | ● | | | マルチコントロールシートバックパッケージ(運転席・助手席) | ● |
| | リアベルトバッグ | ● | | | シートベンチレーター(シートヒーター機能含む)(運転席・助手席) | ● |
| ライン | AMGラインエクステリア | ● | | | シートベンチレーター(シートヒーター機能含む)(後席) | ● |
| | エレクトリックアートラインインテリア | ● | | | シートヒータープラス(運転席・助手席) | ● |
| 外装 | AMGトランクリッドスポイラーリップ | ● | | | シートヒータープラス(後席) | ● |
| | スターバタングリル | ● | | | ステアリングヒーター | ● |
| | ライトバンド(フロント) | ● | | マルチコントロールシート機能(後席) | ● | |
| | パノラミックスライディングルーフ | ● | | ラグジュアリーヘッドレスト(運転席・助手席) | ● | |
| | フライバシージャラス | ● | | ラグジュアリーヘッドレスト(2列目) | ● | |
| | タイヤ空気圧モニタリングシステム | ● | | MBUXハイバースクリーン | ● | |
| | タイヤフィット | ● | | ARヘッドアップディスプレイ | ● | |
| | サマータイヤ | ● | | MBUXリアタブレット | ● | |
| | ノイズ軽減タイヤ | ● | | Burmester®3Dサラウンドサウンドシステム | ● | |
| | 21インチAMGアルミホイール(RWY) | ● | | | | |

*1: リモートパーキングアシスト機能のご使用にはスマートフォンで専用アプリ「Mercedes me Remote parking」のダウンロード(インストール)が必要です。スマートフォンのメーカー、機種、OSのバージョンなどによってはご使用いただけない場合があります。
Mercedes me connectサービスのご利用には、サービスの利用約款にご同意いただき、別途お手続きが必要となります。また、サービスをご利用いただける期間は定められており、Mercedes me Storeにてご購入後、継続してご利用いただけるサービスもございます。
詳細については、メルセデス・ベンツ正規販売店にお問い合わせください。ご利用いただけるサービスは、変更または終了の可能性があります。あらかじめご了承ください。

Equipment

標準装備 ●は標準装備

| | | EQS 450+ Edition 1 MP202401 |
|---------------------|---|--------------------------------|
| 機能装備 | 車両接近通報装置 | ● |
| | ブランドロゴプロジェクターライト | ● |
| | MBUXリアエンターテインメントシステム | ● |
| | アクティブアンビエントライト | ● |
| | ワイヤレスチャージング(フロント)*2 | ● |
| | ワイヤレスチャージング(後席)*2 | ● |
| | HEPAフィルター | ● |
| | 自動防眩ルームミラー&ドアミラー(運転席側) | ● |
| | 電動調整・可倒式ドアミラー | ● |
| | クライメートコントロール(前席左右後席左右独立調整) | ● |
| | MBUXインテリアアシスタント | ● |
| | MBUXインテリアアシスタント(後席) | ● |
| | テレビ機能(12セグ/ワンセグ自動切替) | ● |
| | フットランクオープナー | ● |
| | シームレスドアハンドル / キーレススタート・キーレスゴー*3 | ● |
| | EASY-PACK自動開閉テールゲート | ● |
| | エアバランスパッケージ | ● |
| | エナジージングエアコントロールプラス | ● |
| | エナジージングコンフォートパッケージ(フロント) | ● |
| | MBUX ARナビゲーション | ● |
| Mercedes me connect | 24時間緊急通報サービス*5*6 | ● |
| | アドバンスドコネクティビティプラス/Mercedes me Charge*7 | ● |
| *4 | MBUXナビゲーションプレミアム | ● |
| | [ハードディスクナビゲーションおよびMercedes me connectサービスの一部を含みます。] | ● |
| | リモート&ナビゲーションサービス | ● |
| | MBUXエンターテインメントパッケージプラス*8 | ● |

| | | EQS 450+ Edition 1 MP202401 |
|--------|------------------------|--------------------------------|
| エンター | Apple CarPlay*9 | ● |
| テインメント | Android Auto™*9 | ● |
| サービス | サウンドバーストナライゼーション機能 | ● |
| その他 | ヒートポンプ | ● |
| | 電動充電フラップ | ● |
| | ラゲッジルームカバー | ● |
| | ETC対応車載器 | ● |
| | デジタルオーナーズマニュアル | ● |
| | 普通充電(AC)対応*10 | ● |
| | 急速充電(DC対応)含むV2H/V2L*10 | ● |
| | 普通充電用ケーブル(AC200V) | ● |
| | ワイヤレスヘッドフォン(2個) | ● |

- *2: Qi規格対応のスマートフォンのみ充電できます。
- *3: キーレスゴーは、電波により埋め込み型心臓ペースメーカー及び埋め込み型除細動器の作動に影響を与えるおそれがあります。クルマを使用する前に、あらかじめ医師や医療用電子機器メーカーなどにキーレスゴーによる電波の影響についてご相談ください。
- *4: Mercedes me connectサービスのご利用には、サービスの利用約款にご同意いただき、別途お手続きが必要となります。また、サービスをご利用いただける期間は定められており、Mercedes me Storeにてご購入後、継続してご利用いただけるサービスもございます。詳細については、メルセデス・ベンツ正規販売店にお問い合わせください。ご利用いただけるサービスは、変更または終了の可能性があります。あらかじめご了承ください。
- *5: 24時間緊急通報サービスはボッシュサービスソリューションズ株式会社様が提供いたします。別途契約手続きが必要となります。
- *6: 24時間緊急通報サービスを希望されない場合は、情報通信サービスおよびMercedes me connectサービス(ソフトウェアアップデート、地図情報の更新を含みます)もすべてご利用いただけなくなります。
- *7: 「Mercedes me Charge」は別途、契約手続きが必要となる有料サービスです。料金プランについては、Webサイト、またはメルセデス・ベンツ正規販売店にお問い合わせください。
- *8: 本サービスのご利用にあたって、純正ナビゲーションが搭載されている必要があります。本サービスは、お客様のスマートフォンを車両にBluetooth/Wi-Fiテザリングして利用し、通信費用はお客様負担となります。ユーザーアカウントが必要なサービスはお客様ご自身の契約が必要です。サービス内容およびサービスプロバイダーは予告なく変更となる可能性があります。
- *9: Android Auto™のご利用には、Android5.1(Lollipop)以降を搭載したスマートフォンが必要です。Apple CarPlayのご利用には、iOS8以降のOSを搭載したiPhoneが必要です。最新のOSをご使用ください。電波が届かない場所や電波の弱い場所ではサポートエリア内でも動作しない場合があります。Android Auto™のスマートフォン、またはApple CarPlayのiPhoneのデータ通信にかかる費用(通信費など)はお客様のご負担となります。Android Auto™はGoogle LLCが提供するアプリケーションであり、各機能は予告なく変更・終了することがあります。あらかじめご了承ください。
- *10: お客様が埋め込み型心臓ペースメーカーもしくは埋め込み型除細動器を装着されている場合、医師や医療用電気機器製造業者などに、急速充電器及び普通充電器による医療用電気機器への影響の有無を事前に確認してください。

※走行状況・環境等によって、AMラジオをお聴きになっているときに、電波干渉によりノイズが入ることがあります。

Price List

価格 ※車両本体価格は、消費税率10%を加えた消費税込みの価格となります。

| | |
|---------|--------------------------------|
| | EQS 450+ Edition 1 MP202401 |
| 車両本体価格 | 21,570,000円 |
| 消費税抜き価格 | 19,609,091円 |

※車両本体価格はすべてメーカー希望小売価格であり、付属品価格及び税金(消費税を除く)、保険料、登録などに伴う諸費用を含まない参考価格です。
 ※販売価格の詳細については、メルセデス・ベンツ正規販売店にお問い合わせください。
 ※上記の費用以外にリサイクル料金が別途必要になります。

Combination Options (ボディカラーと内装の組み合わせ)

| | | |
|-------|-------------|---|
| | | EQS 450+ Edition 1 |
| インテリア | 内装色 | ネバグレー/リフレックスブルー |
| | 標準シート素材 | ナッパレザー 519A |
| | 標準インテリアトリム | シッパデッキオープンボアメーブルウッドインテリアトリム シッパデッキオープンボアメーブルウッドセンタートリム |
| | ダッシュボード上部 | リフレックスブルー |
| | ダッシュボード中部 | ネバグレー |
| | ルーフライナー(素材) | ネバグレー(ファブリック) |
| | ボディカラー | ハイテックシルバー(メタリック)/オープンディアンブラック(メタリック)*1 922/197 |

(メタリック):メタリックペイント

*1:ツートーンペイントは「ボディ下部/ボディ上部」の順で記載しています。

Accessories

アクセサリはWebサイトでご紹介しております。
EQS アクセサリ https://www.mercedes-benz.jp/qr/eqs_accessory.html



※Burmester®は、Burmester Audiosysteme GmbHの商標または登録商標です。
※Qi (チー) は、Wireless Power Consortium (WPC) の登録商標です。
※Bluetooth®は、Bluetooth SIG, Inc.の登録商標です。
※Wi-Fiは、Wi-Fi Allianceの登録商標です。
※iPhone、Apple CarPlayはApple Inc.の登録商標です。
※Google、AndroidおよびAndroid Auto™は、米国およびその他の国で登録されたGoogle LLCの商標です。
※ETCは、一般財団法人 ITSサービス高度化機構 (ITS-TEA) の登録商標です。

■記載の仕様・価格は予告なく変更及び販売終了することがありますので、あらかじめご了承ください。
■このデータインフォメーションの内容は、2023年11月現在のものです。

製造事業者：Mercedes-Benz AG

総輸入元

メルセデス・ベンツ日本株式会社 〒140-0002 東京都品川区東品川4-12-4 品川シーサイドパークタワー

お求めは、メルセデス・ベンツ正規販売店ネットワークへ。

2023年11月17日版

DS・1123・EQS450+Edition1-A-02