

The Mercedes-AMG GT 4-Door Coupé

MP202302版

Data Information

Technical Data

Dimensions

Price List

Equipment

Options

Combination Options

Accessories

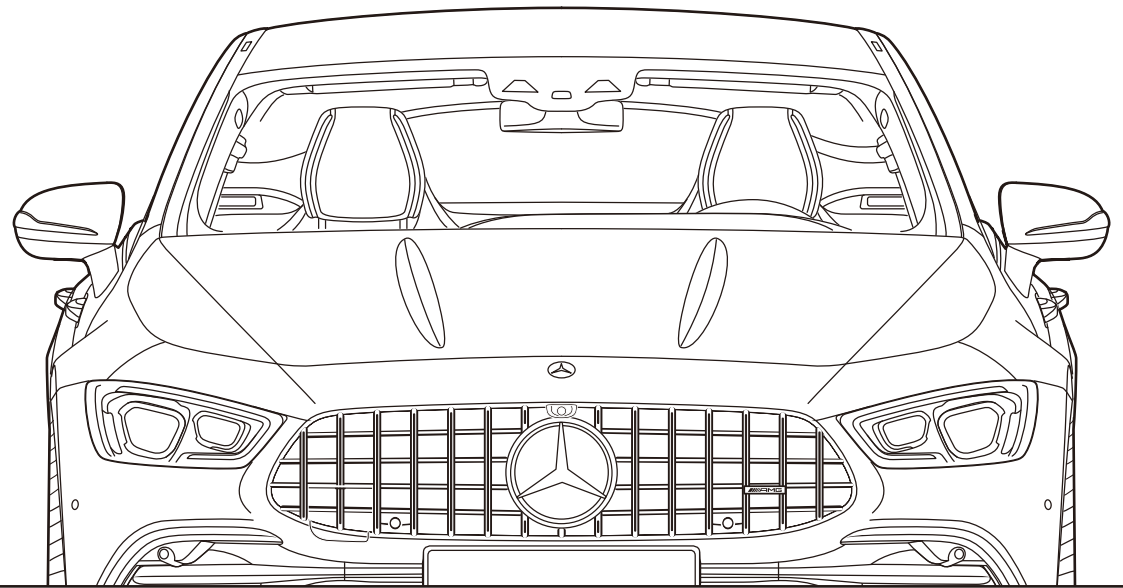

AMG
DRIVING PERFORMANCE



Technical Data

主要諸元

車名:メルセデス・ベンツ		Mercedes-AMG GT 43 4MATIC+(ISG*1搭載モデル)	
		MP202302	AMG RIDE CONTROL+パッケージ
車両型式		4AA-290659C	4AA-290659
運転タイプ	ステアリング トランスミッション	右 電子制御9速A/T	右 電子制御9速A/T
駆動方式		四輪駆動	四輪駆動
エンジン	エンジン型式	256	256
	種類・シリンダー数	直列6気筒	直列6気筒
	総排気量	cc 2,996	2,996
	ボア×ストローク	mm 83.0×92.3	83.0×92.3
	最高出力	kW/rpm(EEC) 270/5,500~6,100	270/5,500~6,100
		PS/rpm(EEC) 367/5,500~6,100	367/5,500~6,100
	最大トルク	N・m/rpm(EEC) 500/1,600~4,500	500/1,600~4,500
	燃料供給方式	電子制御式燃料噴射(直噴)	電子制御式燃料噴射(直噴)
	使用燃料/燃料タンク容量	ℓ 無鉛プレミアム・ガソリン/80	無鉛プレミアム・ガソリン/80
ハイブリッド モジュール	電動機型式	EM0014	EM0014
	電動機種類	交流同期電動機	交流同期電動機
	定格電圧	V 44	44
	定格出力	kW 10	10
	最高出力	kW 16	16
	トルク	N・m 250	250
	蓄電池種類	リチウムイオン電池	リチウムイオン電池
重量・定員	車両重量*2	kg 2,060(2,080)	2,070(2,090)
	乗車定員	名 5	5
性能	最小回転半径	m 6.1	6.1
	WLTCモード	km/ℓ 9.3	9.3
	燃料消費率	市街地モード(WLTC-L) km/ℓ 7.0	7.0
	(国土交通省審査値)	郊外モード(WLTC-M) km/ℓ 10.1	10.1
		高速道路モード(WLTC-H) km/ℓ 10.3	10.3
	主要燃費向上対策	ハイブリッドシステム、アイドリングストップ装置、筒内直接噴射、 可変バルブタイミング、電動パワーステアリング	ハイブリッドシステム、アイドリングストップ装置、筒内直接噴射、 可変バルブタイミング、電動パワーステアリング
環境情報	カーエアコン冷媒の種類(GWP値*3)/使用量	g R1234yf(1*4)/540(欧州参考値)	R1234yf(1*4)/540(欧州参考値)
寸法	全長	mm 5,050	5,050
	全幅	mm 1,955	1,955
	全高	mm 1,455	1,440
	ホイールベース	mm 2,950	2,950
	トレッド(前)	mm 1,670	1,670
	トレッド(後)	mm 1,665	1,665
	最低地上高(社内測定値*5)	mm 125	130
	ラゲッジスペース(VDA方式)	ℓ 456~1,319	456~1,319
ブレーキ(前/後)		ベンチレーテッドディスク/ベンチレーテッドディスク	ベンチレーテッドディスク/ベンチレーテッドディスク
タイヤサイズ(前/後)		265/40R20/295/35R20	265/40R20/295/35R20

*1:ISGはIntegrated Starter Generatorの略称です。

*2:()はパノラミックルーフ(オプション)装着時。

*3:GWP=Global Warming Potential(地球温暖化係数)。

*4:フロントにおいて、カーエアコン冷媒は、2023年度までにGWP150以下(対象の乗用車における国内向け年間出荷台数の加重平均値)にすることを求められております。

*5:実際の車両を使用した実測値のため、燃料量などの車両状況により誤差が生じる場合があります。あらかじめご了承ください。

■記載の諸元は予告なく変更することがありますのでご了承ください。また上記諸元表は道路運送車両法による自動車型式指定申請書数値及び欧州仕様の数値(参考値)を基に作成してありますので、メーカー発表の資料に記載されるものと異なる場合もあります。

■燃料消費率は定められた試験条件での値です。お客様の使用環境(気象、渋滞等)や運転方法(急発進、エアコン使用等)に応じて燃料消費率は異なります。

■WLTCモードは、市街地、郊外、高速道路の各走行モードを平均的な使用時間配分で構成した国際的な走行モードです。市街地モードは、信号や渋滞等の影響を受ける比較的低速な走行を想定し、郊外モードは、信号や渋滞等の影響をあまり受けない走行を想定、高速道路モードは、高速道路等での走行を想定しています。

Technical Data

主要諸元

車名:メルセデス・ベンツ	Mercedes-AMG GT 53 4MATIC+(ISG*1搭載モデル)		
			MP202302
車両型式			4AA-290661
運転タイプ	ステアリング トランスミッション		左/右 電子制御9速A/T
駆動方式			四輪駆動
エンジン	エンジン型式		256
	種類・シリンダー数		直列6気筒
	総排気量	cc	2,996
	ボア×ストローク	mm	83.0×92.3
	最高出力	kW/rpm(EEC) PS/rpm(EEC)	320/6,100 435/6,100
	最大トルク	N·m/rpm(EEC)	520/1,800~5,800
	燃料供給方式		電子制御式燃料噴射(直噴)
	使用燃料/燃料タンク容量	ℓ	無鉛プレミアム・ガソリン/80
ハイブリッド モジュール	電動機型式		EM0014
	電動機種類		交流同期電動機
	定格電圧	V	44
	定格出力	kW	10
	最高出力	kW	16
	トルク	N·m	250
	蓄電池種類		リチウムイオン電池
重量・定員	車両重量*2	kg	2,080(2,100)[2,060(2,080)]
	乗車定員	名	5
性能	最小回転半径*2	m	6.0(5.8)(左ハンドル仕様)/6.1(5.9)(右ハンドル仕様)
	WLTCモード	km/ℓ	9.4
	燃料消費率 (国土交通省審査値)	市街地モード(WLTC-L) 郊外モード(WLTC-M) 高速道路モード(WLTC-H)	km/ℓ km/ℓ km/ℓ
			7.0 10.1 10.3
	主要燃費向上対策		ハイブリッドシステム、アイドリングストップ装置、筒内直接噴射、 可変バルブタイミング、電動パワーステアリング
環境情報	カーエアコン冷媒の種類(GWP値*3)/使用量	g	R1234yf(1*4)/540(欧州参考値)
寸法	全長	mm	5,050
	全幅	mm	1,955
	全高	mm	1,440
	ホイールベース	mm	2,950
	トレッド(前)*2	mm	1,670(1,660)
	トレッド(後)*2	mm	1,665(1,645)
	最低地上高(社内測定値*5)	mm	130
	ラゲージスペース(VDA方式)	ℓ	456~1,319
ブレーキ(前/後)			ベンチレーテッドディスク/ベンチレーテッドディスク
タイヤサイズ(前/後)*2			265/40R20/295/35R20(275/35R21/315/30R21)

*1:ISGはIntegrated Starter Generatorの略称です。

*2:()はパラミックスループ(オプション)装着時。[]はAMGカーボンセラミックブレーキ(オプション)装着時。()はAMGダイナミックパッケージまたはAMGダイナミックプラスパッケージ(オプション)装着時。

()はAMGダイナミックプラスパッケージ(オプション)装着時。

*3:GWP=Global Warming Potential(地球温暖化係数)。

*4:フロン法において、カーエアコン冷媒は、2023年度までにGWP150以下(対象の乗用車における国内向け年間出荷台数の加重平均値)にすることを求められております。

*5:実際の車両を使用した実測値のため、燃料量などの車両状況により誤差が生じる場合があります。あらかじめご了承ください。

■記載の諸元は予告なく変更することがありますのでご了承ください。また上記諸元表は道路運送車両法による自動車型式指定申請書数値及び欧州仕様の数値(参考値)を基に作成してありますので、メーカー発表の資料に記載されるものと異なる場合もあります。

■燃料消費率は定められた試験条件での値です。お客様の使用環境(気象、渋滞等)や運転方法(急発進、エアコン使用等)に応じて燃料消費率は異なります。

■WLTCモードは、市街地、郊外、高速道路の各走行モードを平均的な使用時間配分で構成した国際的な走行モードです。市街地モードは、信号や渋滞等の影響を受ける比較的低速な走行を想定し、郊外モードは、信号や渋滞等の影響をあまり受けけない走行を想定、高速道路モードは、高速道路等での走行を想定しています。

Dimensions

※下記の図面は車両の寸法を示すものであり、仕様の詳細は実際と異なる場合があります。後席の形状・仕様は実際と異なります。また仕様は予告なく変更することがありますのでご了承ください。

Mercedes-AMG GT 53 4MATIC+ (ISG搭載モデル)

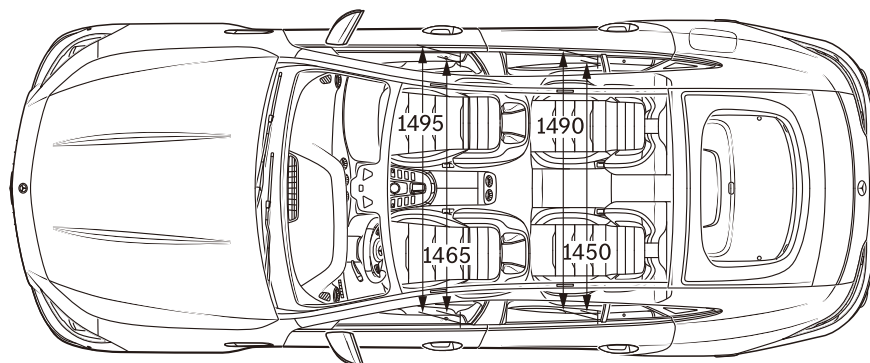
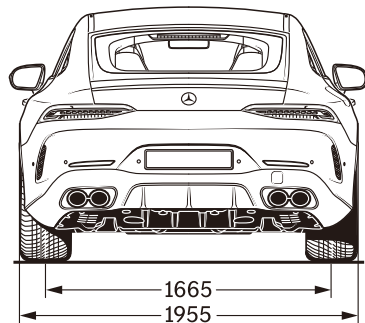
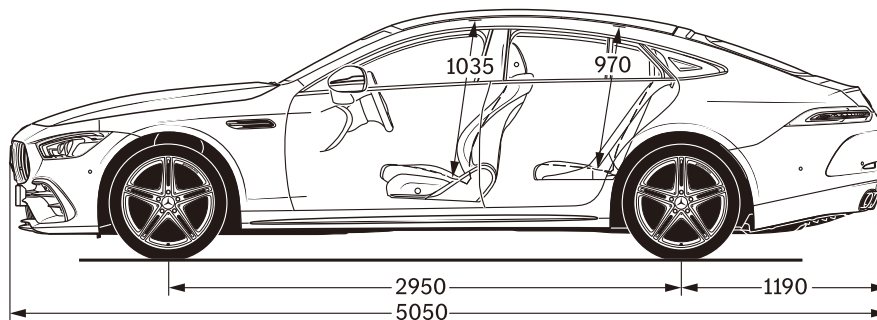
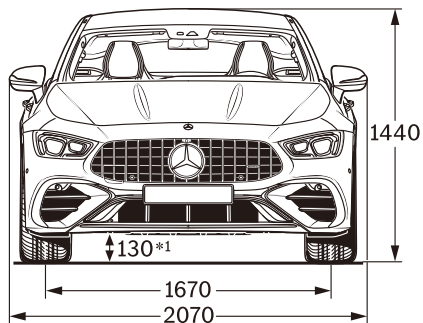

単位:mm

Price List

価格

※車両本体価格及び有料保証延長プログラムの価格は、消費税率10%を加えた消費税込みの価格となります。

		Mercedes-AMG GT 43 4MATIC+(ISG搭載モデル) MP202302	Mercedes-AMG GT 53 4MATIC+(ISG搭載モデル) MP202302
車両本体価格		15,000,000円	19,700,000円
消費税抜き価格		13,636,364円	17,909,091円
有料保証延長プログラム	保証プラス(新車時適用価格)*3	704,000円	704,000円
	消費税抜き価格	640,000円	640,000円
(メルセデス・ケア*2) 終了後2年間	メンテナンスプラス	—(対象外)	—(対象外)
	消費税抜き価格	—	—

*1: 実際の車両を使用した実測値のため、燃料量などの車両状況により誤差が生じる場合があります。あらかじめご了承ください。

*2: 正規販売店でご購入いただいた新車に、3年間・走行距離無制限で「一般保証」「24時間ツアーリングサポート」「メンテナンス保証」が適用される無料サービスプログラムです。

*3: ファーストオーナーでかつ初度登録日から3ヶ月以内の場合のみ適用となります。

※車両本体価格はすべてメーカー希望小売価格であり、付属品価格及び税金(消費税を除く)、保険料、登録などに伴う諸費用を含まない参考価格です。

※販売価格及びサポート内容の詳細については、メルセデス・ベンツ正規販売店にお問い合わせください。

※上記の費用以外にリサイクル料金が別途必要になります。

Equipment

標準・オプション装備 ●は標準装備 ○はオプション ーは設定なし ▲は注意事項あり

※オプションの詳細につきましては、オプションページをご参照ください。
また、選べるオプションにつきましては、事前にメルセデス・ベンツ正規販売店までお問い合わせください。

	Mercedes-AMG GT 43 4MATIC+(ISG搭載モデル)		Mercedes-AMG GT 53 4MATIC+(ISG搭載モデル)	
	MP202302		MP202302	
セーフティ	レーダーセーフティパッケージ	●		●
	アクティブディスタンスアシスト・ディストロニック	●		●
	アクティブパーキングアシスト	●		●
	アクティブステアリングアシスト	●		●
	PRE-SAFEインパルスサイド	●		▲ [AMGダイナミックプラスパッケージ選択時は、 PRE-SAFEインパルスサイドは装備されません]
	360°カメラシステム	●		●
	トラフィックサインアシスト	●		●
	アダプティブハイビームアシスト・プラス	●		●
	マルチビームLEDヘッドライト	●		●
	自動再発進機能	●		●
	後席シートベルトインジケーター	●		●
	チャイルドセーフティシートセンサー(助手席)	●		●
アクティブボンネット	●		●	
エアバッグ	SRSエアバッグ(運転席・助手席)	●		●
	SRSニーバッグ(運転席)	●		●
	SRSサイドバッグ(運転席・助手席)	●		●
	SRSウインドウバッグ	●		●
シャーシ	リア・アクスルステアリング	—		○
	AMG RIDE CONTROLサスペンション	▲ [AMG RIDE CONTROL+パッケージ選択時は、 AMG RIDE CONTROLサスペンションは装備されません]		—
	AMG RIDE CONTROL+エアサスペンション	○		●
	電子制御AMGリミテッド・スリップ・デフ	—		○
	AMG DYNAMIC SELECT(AMGダイナミックセレクト)	●		●
	AMGダイナミックプラスパッケージ	—		○
	AMGパフォーマンスエグゼーストシステム	—		○
外装	パノラミックルーフ*1	○		○
	AMGエクステリアクロームパッケージ	—		○
	AMGナイトパッケージ	—		▲ [ラグジュアリーラインパッケージ選択時は、 AMGナイトパッケージは装備されません]
	プライバシーガラス	●		●
	V8スタイリングパッケージ	—		●
	チタニウムグレーペイント20インチAMGマルチスポークアルミホイール	○		—
	マットブラックペイント21インチAMG5ツインスポークアルミホイール(鍛造)	—		○
	グレーペイント20インチAMG5ツインスポークアルミホイール	▲ [AMG RIDE CONTROL+パッケージ選択時は、 グレーペイント20インチAMG5ツインスポークアルミホイールは装着されません]		▲ [AMGダイナミックパッケージおよびAMGダイナミックプラスパッケージ選択時は、 グレーペイント20インチAMG5ツインスポークアルミホイールは装備されません]
	タイヤ空気圧モニタリングシステム	●		●
	タイヤフィット	●		●
	サマータイヤ	●		●
	AMGイエローブレーキ・キャリパー	—		○
	AMG強化ブレーキシステム	●		—
	AMGカーボンセラミックブレーキ	—		○
AMGレッドブレーキ・キャリパー	—		▲ [AMGダイナミックプラスパッケージもしくはAMGカーボンセラミックブレーキ選択時は、 AMGレッドブレーキ・キャリパーは装備されません]	

*1:パノラミックルーフに開閉機能はございません。

Equipment

標準・オプション装備 ●は標準装備 ○はオプション ーは設定なし ▲は注意事項あり

※オプションの詳細につきましては、オプションページをご参照ください。
また、選択できるオプションにつきましては、事前にメルセデス・ベンツ正規販売店までお問い合わせください。

	Mercedes-AMG GT 43 4MATIC+(ISG搭載モデル)		Mercedes-AMG GT 53 4MATIC+(ISG搭載モデル)	
	MP202302		MP202302	
内装	3シーター(後席)	●	●	
	AMGパフォーマンスシート	—	○	
	レザーARTICO/MICROCUTシート	▲ [エクスクルーシブパッケージおよびAMG RIDE CONTROL+パッケージ選択時は、 レザーARTICO/MICROCUTシートは装備されません]	—	
	ナッパレザーシート	○	▲ [フルレザー仕様(ナッパレザー)、フルレザー仕様(ナッパレザー/ダイヤモンドステッチ入) およびMANUFAKTURレザーエクスクルーシブパッケージ選択時は、 ナッパレザーシートは装備されません]	
	フルレザー仕様(ナッパレザー)*2	—	○	
	フルレザー仕様(ナッパレザー、ダイヤモンドステッチ入)*2	—	○	
	フルレザー仕様(MANUFAKTURレザーエクスクルーシブ仕様)*2	—	○	
	アンスラサイトウッドインテリアトリム	—	○	
	グレーアッシュウッドインテリアトリム	○	▲ [ラグジュアリーラインパッケージ選択時は、 グレーアッシュウッドインテリアトリムは装備されません]	
	ブラックピアノラッカー調トリム	▲ [エクスクルーシブパッケージおよびAMG RIDE CONTROL+パッケージ選択時は、 ブラックピアノラッカー調トリムは装備されません]	—	
	ルーフライナー:MICROCUT	—	○	
	AMGパフォーマンスステアリング(ナッパレザー)	●	▲ [AMGダイナミックパッケージおよびAMGダイナミックプラスパッケージ選択時は、 AMGパフォーマンスステアリング(ナッパレザー)は装備されません]	
	AMGパフォーマンスステアリング(ナッパレザー/MICROCUT)	—	○	
	機能装備	アンビエントライト	●	●
イルミネーテッドステップカバー		○	●	
メモリー付パワーシート(運転席・助手席)*3		●	●	
分割可倒式シート		●	●	
マルチコントロールシートバック(運転席・助手席)		—	○	
アクティブマルチコントロールシートバックパッケージ(運転席・助手席)		○	○	
自動防眩ルームミラー&ドアミラー(運転席側)		●	●	
電動調整・可倒式ドアミラー		●	●	
EASY-PACK自動開閉テールゲート		●	●	
シートベンチレーター(シートヒーター機能含む)(運転席・助手席)		○	●	
シートヒーター(後席)		○	●	
シートヒーター(運転席・助手席)		●	—	
シートヒータープラス(運転席・助手席)		○	○	
アームレストヒーター(前席)		—	○	
タッチパッド		●	●	
ヘッドアップディスプレイ		○	●	
メディアディスプレイ		●	●	
MBUX ARナビゲーション		●	●	
Burmester®サラウンドサウンドシステム	○	●		

*2:一部ARTICO素材のパーツがございますので、ご注意ください。
*3:ドアミラー及びステアリングのポジションもメモリーされます。

Equipment

標準・オプション装備 ●は標準装備 ○はオプション ーは設定なし ▲は注意事項あり

※オプションの詳細につきましては、オプションページをご参照ください。
また、選択できるオプションにつきましては、事前にメルセデス・ベンツ正規販売店までお問い合わせください。

	Mercedes-AMG GT 43 4MATIC+(ISG搭載モデル) MP202302	Mercedes-AMG GT 53 4MATIC+(ISG搭載モデル) MP202302
機能装備		
	▲ [AMG RIDE CONTROL+パッケージ選択時は、 クライメートコントロール(前席左右独立調整)は装備されません]	ー
	○	●
	○	●
	●	●
	●	●
	○	○
	●	●
	●	●
	●	●
	○	●
	●	●
	○	●
	●	●
Mercedes me connect*6	▲*6	▲*6
	▲*6	▲*6
	▲*6	▲*6
エンターテインメントサービス	●	●
その他	●	●
	●	●

*4: キーレスコーは、電波により埋め込み型心臓ペースメーカー及び埋め込み型除細動器の作動に悪影響を与えるおそれがあります。クルマを使用する前に、あらかじめ医師や医療用電子機器メーカーなどにキーレスコーによる電波の影響についてご相談ください。

*5: Qi規格対応のスマートフォンのみ充電できます。

*6: Mercedes me connectサービスのご利用には、サービスの利用約款にご同意いただき、別途お手続きが必要となります。また、サービスをご利用いただける期間は定められており、Mercedes me Storeにてご購入後、継続してご利用いただけるサービスもございます。

詳細については、メルセデス・ベンツ正規販売店にお問い合わせください。ご利用いただけるサービスは、変更または終了の可能性があります。あらかじめご了承ください。

*7: 24時間緊急通報サービスはボッシュサービスソリューションズ株式会社をご提供いたします。別途契約手続きが必要となります。

*8: 24時間緊急通報サービスを希望されない場合は、情報通信サービスおよびMercedes me connectサービス(ソフトウェアアップデート、地図情報の更新を含みます)もすべてご利用いただけなくなります。

*9: アドバンスドコネクティビティプラスのうちリモートエンジンスタートサービスのご利用には、別途Mercedes me Storeでのご購入が必要です。販売時期は車種によって異なりますので、別途Mercedes me Store内でご確認ください。

*11: Android Auto™のご利用には、Android5.1(Lollipop)以降を搭載したスマートフォンが必要です。Apple CarPlayのご利用には、iOS8以降のOSを搭載したiPhoneが必要です。最新のOSをご使用ください。電波の届かない場所や電波の弱い場所ではサポートエリア内でも動作しない場合があります。

Android Auto™のスマートフォン、またはApple CarPlayのiPhoneのデータ通信にかかる費用(通信費など)は、お客様のご負担となります。Android Auto™はGoogle LLCが提供するアプリケーションであり、各機能は予告なく変更・終了することがあります。あらかじめご了承ください。

Options(オプション)

※選択できるオプションにつきましては、事前にメルセデス・ベンツ正規販売店までお問い合わせください。
 数字はメーカー装着の場合のオプション装備品価格(単位:円)を表します。
 ()内は消費税10%抜きの価格となります。

オプション装備 ○はオプション ーは設定なし

	Mercedes-AMG GT 43 4MATIC+(ISG搭載モデル) MP202302	Mercedes-AMG GT 53 4MATIC+(ISG搭載モデル) MP202302	
エクスクルージブパッケージ	ナッパレザーシート グレーアッシュウッドインテリアトリム イルミネーテッドステップカバー シートベンチレーター(シートヒーター機能含む)(運転席・助手席) ヘッドアップディスプレイ Burmester®サラウンドサウンドシステム シートヒーター(後席) ワイヤレスチャージング(フロント) エアバランスパッケージ	○ 995,000(904,546) [AMG RIDE CONTROL+パッケージと同時装着不可]	—
AMG RIDE CONTROL+ パッケージ	ナッパレザーシート AMG RIDE CONTROL+エアサスペンション チタニウムグレーペイント20インチAMGマルチスポークアルミホイール グレーアッシュウッドインテリアトリム イルミネーテッドステップカバー シートベンチレーター(シートヒーター機能含む)(運転席・助手席) アクティブマルチコントロールシートバックパッケージ(運転席・助手席) ヘッドアップディスプレイ クライメートコントロール(前席左右・後席独立調整) ブランドロゴプロジェクターライト Burmester®サラウンドサウンドシステム シートヒーター(後席) ワイヤレスチャージング(フロント) シートヒータープラス(運転席・助手席) エアバランスパッケージ	○ 1,740,000(1,581,819) [エクスクルージブパッケージと同時装着不可]	—
AMGダイナミックパッケージ	マットブラックペイント21インチAMG5ツインスポークアルミホイール(鍛造) AMGパフォーマンスエグゾーストシステム AMGパフォーマンスステアリング(ナッパレザー/MICROCUT)*12 アクティブマルチコントロールシートバックパッケージ(運転席・助手席) ブランドロゴプロジェクターライト シートヒータープラス(運転席・助手席)	—	○ 995,000(904,546) [AMGダイナミックプラスパッケージおよび ラグジュアリーラインパッケージと同時装着不可]
AMGダイナミックプラス パッケージ	マットブラックペイント21インチAMG5ツインスポークアルミホイール(鍛造) AMGイエローブレーキ・キャリパー リア・アクスルスステアリング 電子制御AMGリミテッド・スリップ・デフ AMGダイナミックプラスパッケージ AMGパフォーマンスエグゾーストシステム AMGパフォーマンスシート AMGパフォーマンスステアリング(ナッパレザー/MICROCUT)*12 マルチコントロールシートバック(運転席・助手席) ブランドロゴプロジェクターライト	—	○ 1,310,000(1,190,909) [AMGダイナミックパッケージおよびラグジュアリーラインパッケージと同時装着不可 AMGカーボンセラミックブレーキ選択時は AMGイエローブレーキ・キャリパーが装着されません]
ラグジュアリーライン パッケージ	AMGエクステリアクロームパッケージ アンスラサイトウッドインテリアトリム アクティブマルチコントロールシートバックパッケージ(運転席・助手席) ブランドロゴプロジェクターライト シートヒータープラス(運転席・助手席) アームレストヒーター(前席) ウォームコンフォートパッケージ	—	○ 403,000(366,364) [AMGダイナミックパッケージおよびAMGダイナミックプラスパッケージと同時装着不可]

*12:内装色565もしくはMANUFAKTURレザーエクスクルージブパッケージ選択時は、本国設定によりステアリングホイールがAMGパフォーマンスステアリング(ナッパレザー)となります。なお、AMGパフォーマンスステアリング(ナッパレザー)は標準装備のため、有償オプション欄には表示されません。

Options(オプション)

オプション装備 ○はオプション ーは設定なし

※選択できるオプションにつきましては、事前にメルセデス・ベンツ正規販売店までお問い合わせください。
数字はメーカー装着の場合のオプション装備品価格(単位:円)を表します。
()内は消費税10%抜きの価格となります。

		Mercedes-AMG GT 43 4MATIC+(ISG搭載モデル) MP202302	Mercedes-AMG GT 53 4MATIC+(ISG搭載モデル) MP202302
パノラミックルーフ		○ 299,000(271,819)	○ 299,000(271,819)
AMGカーボンセラミック ブレーキ		—	○ 1,187,000(1,079,091)
フルレザー仕様 (ナッパレザー)*2	シートカラー:ブラック ルーフライナー:ブラック(MICROCUT)	—	○ 380,000(345,455)
フルレザー仕様 (ナッパレザー)*2	シートカラー:レッドベツパー/ブラック ルーフライナー:ブラック(MICROCUT)	—	○ 380,000(345,455)
フルレザー仕様 (ナッパレザー)*2	シートカラー:ブラック/チタニウムグレーパール ルーフライナー:ブラック(MICROCUT)	—	○ 380,000(345,455)
フルレザー仕様 (ナッパレザー、 ダイヤモンドステッチ入)*2	シートカラー:サドルブラウン/ブラック ルーフライナー:ブラック(MICROCUT)	—	○ 435,000(395,455)
フルレザー仕様 (ナッパレザー、 ダイヤモンドステッチ入)*2	シートカラー:トリュフブラウン/ブラック ルーフライナー:ブラック(MICROCUT)	—	○ 435,000(395,455)
フルレザー仕様 (ナッパレザー、 ダイヤモンドステッチ入)*2	シートカラー:マキアートベージュ/マグマグレー ルーフライナー:ベージュ(MICROCUT) AMG/パフォーマンスステアリング(ナッパレザー)*15	—	○ 435,000(395,455)
MANUFAKTUR レザーエクスクルーシブ パッケージ	フルレザー仕様(MANUFAKTURレザーエクスクルーシブ仕様)*2 AMGフロアマット ルーフライナー:ブラック(MICROCUT)	—	○ 779,000(708,182)
ダイヤモンドホワイト (メタリック)		○ 147,000(133,637)	○ 147,000(133,637)
バタコニアレッド (メタリック)		○ 201,000(182,728)	○ 201,000(182,728)
MANUFAKTURオリーブ (メタリック)		—	○ 875,000(795,455) AMGダイナミックパッケージ、AMGダイナミックプラスパッケージ、 ラグジュアリーラインパッケージのいずれかと同時装着必須
MANUFAKTUR ルビーライトレッド (メタリック)		—	○ 875,000(795,455) AMGダイナミックパッケージ、AMGダイナミックプラスパッケージ、 ラグジュアリーラインパッケージのいずれかと同時装着必須
グラファイトグレーマグノ (マット)		○ 464,000(421,819)	○ 464,000(421,819)
スペクトラルブルーマグノ (マット)		○ 464,000(421,819)	○ 464,000(421,819)
セレナイトグレーマグノ (マット)		○ 464,000(421,819)	○ 464,000(421,819)

*2:一部ARTICO素材のパーツがございますので、ご注意ください。

*15:Mercedes-AMG GT 53 4MATIC+ではAMGダイナミックパッケージおよびAMGダイナミックプラスパッケージと同時装着した場合でも、本国設定によりステアリングホイールが標準装備のAMG/パフォーマンスステアリング(ナッパレザー)となり、AMG/パフォーマンスステアリング(ナッパレザー/MICROCUT)は装備されませんのでご注意ください。なお、AMG/パフォーマンスステアリング(ナッパレザー)は標準装備のため、有償オプション欄には表示されません。

Combination Options (ボディカラーと内装の組み合わせ)

■納車までに6ヶ月以上お時間がかかる場合があります。また、選択できるボディカラー・内装につきましては、事前にメルセデス・ベンツ正規販売店までお問い合わせください。 —は設定なし (M):メタリックペイント (マット):マットペイント

		Mercedes-AMG GT 43 4MATIC+ (ISG搭載モデル)	
インテリア	内装色	ブラック	
	標準シート素材	レザー-ARTICO*3/MICROCUT*4 601	—
	有償シート素材	—	ナッパレザー 801
	標準インテリアトリム	ブラックピアノラッカー調	
	有償インテリアトリム	グレーアッシュウッド	
	標準ルーフライナー	ブラック	
ボディカラー	無償	オブシディアンブラック(M)	197
		スペクトラルブルー(M)	970
		ハイテックシルバー(M)	922
		クラファイトグレー(M)	831
		ダイヤモンドホワイト(M)	799
	有償	パタゴニアレッド(M)	993
		スペクトラルブルー-マグノ(マット)*1	593
		クラファイトグレー-マグノ(マット)*1	818
		セラナイトグレー-マグノ(マット)*1	297

		Mercedes-AMG GT 53 4MATIC+ (ISG搭載モデル)									
		フルレザー仕様(ダイヤモンドステッチ入)					MANUFAKTURレザーエクスクルーシブ仕様				
		ブラック	レッドベーパー/ブラック	ブラック/チタニウムグレーパール	サドルブラウン/ブラック	トリュフブラウン/ブラック	マキアートベージュ/マグマグレー	シエナブラウン/ブラック	クラシックレッド/ブラック	ネバグレー/ブラック	ディープホワイト/ブラック
インテリア	内装色	ブラック	レッドベーパー/ブラック	ブラック/チタニウムグレーパール	サドルブラウン/ブラック	トリュフブラウン/ブラック	マキアートベージュ/マグマグレー	シエナブラウン/ブラック	クラシックレッド/ブラック	ネバグレー/ブラック	ディープホワイト/ブラック
	標準シート素材	ナッパレザー 801	—	—	—	—	—	—	—	—	—
	有償シート素材	ナッパレザー フルレザー仕様 501	ナッパレザー フルレザー仕様 507	ナッパレザー フルレザー仕様 528	ナッパレザー フルレザー仕様 554	ナッパレザー フルレザー仕様 564	ナッパレザー フルレザー仕様 565	ナッパレザー フルレザー仕様 954	ナッパレザー フルレザー仕様 957	ナッパレザー フルレザー仕様 958	ナッパレザー フルレザー仕様 959
	標準インテリアトリム	グレーアッシュウッド									
	有償インテリアトリム	アンスラサイトウッド									
	標準ルーフライナー	ブラック	—					—			
	有償ルーフライナー	MICROCUT ブラック					MICROCUT ベージュ	MICROCUT ブラック			
ボディカラー	無償	オブシディアンブラック(M)	197								
		スペクトラルブルー(M)	970								
		ハイテックシルバー(M)	922								
		クラファイトグレー(M)	831								
		ダイヤモンドホワイト(M)	799								
	有償	パタゴニアレッド(M)	993	—	—						
		MANUFAKTURオリーブ(M)	255								
		MANUFAKTUR ルビーライトレッド(M)	660								
		スペクトラルブルー-マグノ(マット)*1	593								
		クラファイトグレー-マグノ(マット)*1	818								
	セラナイトグレー-マグノ(マット)*1	297									

*1: つや消し塗装となります。
 *2: ARTICOは、人工皮革を表すMercedes-AMG Group AGの登録商標です。
 *3: 3: ARTICOは、人工皮革を表すMercedes-AMG Group AGの登録商標です。
 *4: 前席及び後席左右のシート座面中央とバックレスト中央部分がレザーMICROCUT、その他の部分が人工皮革になります。

Accessories

アクセサリはWebサイトでご紹介しております。
Mercedes-AMG GT 4ドア クーペ アクセサリ https://www.mercedes-benz.jp/qr/gt_accessory.html



※ARTICOは、人工皮革を表すMercedes-Benz Group AGの登録商標です。
※Burmester[®]は、Burmester Audiosysteme GmbHの商標または登録商標です。
※Qi(デー)は、Wireless Power Consortium(WPC)の登録商標です。
※iPhone、Apple CarPlayおよびその他のマークは、Apple Inc.の登録商標です。
※Google、AndroidおよびAndroid Auto[™]は、米国およびその他の国で登録されたGoogle LLCの商標です。
※ETCは、一般財団法人ITSサービス高度化機構(ITS-TEA)の登録商標です。

■記載の仕様・価格は、予告なく変更及び販売終了することがありますので、あらかじめご了承ください。
■このデータインフォメーションの内容は、2023年4月現在のものです。
■受注生産は、納車までに6ヶ月以上お時間がかかります。また、オプションの組み合わせにより、納車までに6ヶ月以上お時間がかかります。詳細につきましては、メルセデス・ベンツ正規販売店までお問い合わせください。

製造事業者: Mercedes-Benz AG

総輸入元

メルセデス・ベンツ日本株式会社 〒140-0002 東京都品川区東品川4-12-4 品川シーサイドパークタワー

お求めは、メルセデス・ベンツ正規販売店ネットワークへ。

2023年4月25日版

DS-0423-AMG_GT4DC (43/53)-A-01