

The new Mercedes-AMG GT

4-Door Coupé

MP202202版

Data Information

Technical Data

Dimensions

Price List

Equipment

Special Options

Combination Options

Accessories

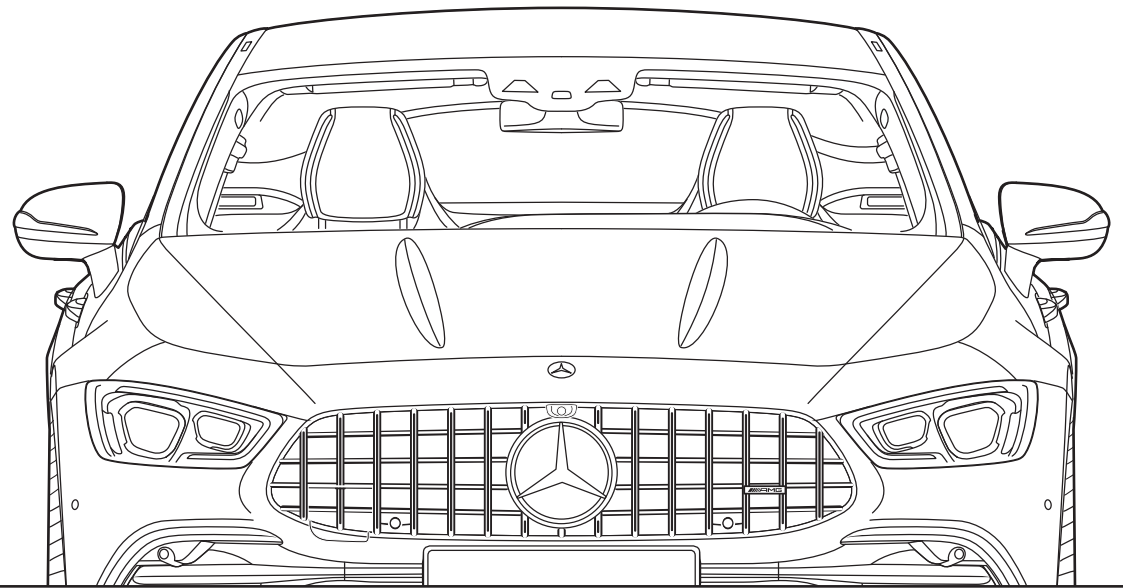

AMG
DRIVING PERFORMANCE



Technical Data

主要諸元

車名:メルセデス・ベンツ		Mercedes-AMG GT 43 4MATIC+(ISG*1搭載モデル)		Mercedes-AMG GT 53 4MATIC+(ISG*1搭載モデル)	
		MP202202	AMG RIDE CONTROL+パッケージ	MP202202	
車両型式		4AA-290659C		4AA-290659	
運転タイプ	ステアリング	左/右		左/右	
トランスミッション		電子制御9速A/T		電子制御9速A/T	
駆動方式		四輪駆動(4WD)		四輪駆動(4WD)	
エンジン		M256		M256	
種類・シリンダー数		DOHC 直列6気筒 ターボチャージャー付		DOHC 直列6気筒 ターボチャージャー付	
総排気量		2,996 cc		2,996	
ボア×ストローク		83.0×92.3 mm		83.0×92.3	
最高出力		270/5,500~6,100 kW/rpm(EEC)		270/5,500~6,100	
		367/5,500~6,100 PS/rpm(EEC)		367/5,500~6,100	
最大トルク		500/1,600~4,500 N・m/rpm(EEC)		500/1,600~4,500	
		51.0/1,600~4,500 kgf・m/rpm(EEC)		51.0/1,600~4,500	
燃料供給方式		電子制御式燃料噴射(直噴)		電子制御式燃料噴射(直噴)	
使用燃料/燃料タンク容量		無鉛プレミアム・ガソリン/80 ℓ		無鉛プレミアム・ガソリン/80	
ハイブリッドモジュール		EM0014		EM0014	
電動機種類		交流同期電動機		交流同期電動機	
駆動用電動機の定格出力/最高出力		10/16 kW		10/16	
トルク		250(25.5) N・m(kgf・m)		250(25.5)	
蓄電池種類		リチウムイオン電池		リチウムイオン電池	
重量・定員		2,060(2,080) kg		2,070(2,090)	
乗車定員		5 名		5	
性能		6.0(左ハンドル仕様)/6.1(右ハンドル仕様) m		6.0(左ハンドル仕様)/6.1(右ハンドル仕様)	
燃料消費率		9.5 km/ℓ		9.5	
(国土交通省審査値)		7.1 km/ℓ		7.1	
WLTCモード		10.2 km/ℓ		10.2	
市街地モード(WLTC-L)		10.6 km/ℓ		10.6	
郊外モード(WLTC-M)					
高速道路モード(WLTC-H)					
主要燃費向上対策		ハイブリッドシステム、アイドリングストップ装置 筒内直接噴射、可変バルブタイミング 電動パワーステアリング		ハイブリッドシステム、アイドリングストップ装置 筒内直接噴射、可変バルブタイミング 電動パワーステアリング	
環境情報		R134a(1,430*4)/570/630 g		R134a(1,430*4)/570/630	
カーエアコン冷媒の種類(GWP値*3)/使用量					
寸法		5,050 mm		5,050	
全長		1,955 mm		1,955	
全幅		1,455 mm		1,440	
全高		2,950 mm		2,950	
ホイールベース		1,670 mm		1,670	
トレッド(前)*2		1,665 mm		1,665	
トレッド(後)*2		125 mm		130	
最低地上高(社内測定値*5)		456~1,319 ℓ		456~1,319	
ラゲッジスペース(VDA方式)		ベンチレーテッドディスク/ベンチレーテッドディスク		ベンチレーテッドディスク/ベンチレーテッドディスク	
ブレーキ(前/後)		265/40R20/295/35R20		265/40R20/295/35R20	
タイヤサイズ(前/後)*2				265/40R20/295/35R20(275/35R21/315/30R21)	

*1-ISGはIntegrated Starter Generatorの略称です。

*2:()はパラミックグループ(オプション)装着時、[]はAMGカーボンセラミックブレーキ(オプション)装着時、()は21インチアルミホイール(オプション)装着時、()はAMGリア・アクスルステアリング(オプション)装着時。

*3-GWP:Global Warming Potential(地球温暖化係数)。

*4:フロンの冷媒は、2023年度までにGWP150以下(対象の乗用車における国内向け年間出荷台数の加重平均値)にすることを求められております。

*5:実際の車両を使用した実測値のため、燃料量などの車両状況により誤差が生じる場合があります。あらかじめご了承ください。

■記載の諸元は予告なく変更することがありますのでご了承ください。また上記諸元表は道路運送車両法による自動車型式指定申請値を基に作成してありますので、メーカー発表の資料に記載されるものと異なる場合もあります。

■燃料消費率は定められた試験条件での値です。お客様の使用環境(気象、渋滞等)や運転方法(急発進、エアコン使用等)に応じて燃料消費率は異なります。

■WLTCモードは、市街地、郊外、高速道路の各走行モードを平均的な使用時間配分で構成した国際的な走行モードです。市街地モードは、信号や渋滞等の影響を受ける比較的低速な走行を想定し、郊外モードは、信号や渋滞等の影響をあまり受けない走行を想定、高速道路モードは、高速道路等での走行を想定しています。

Dimensions

Mercedes-AMG GT 53 4MATIC+ (ISG搭載モデル)

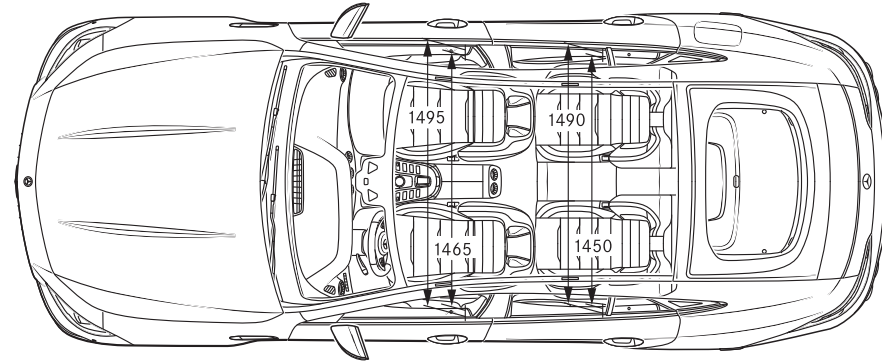
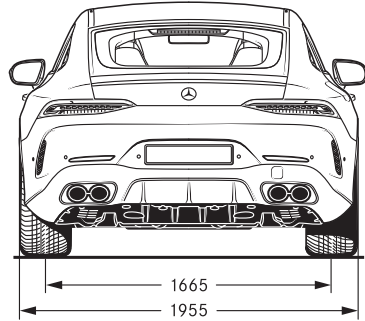
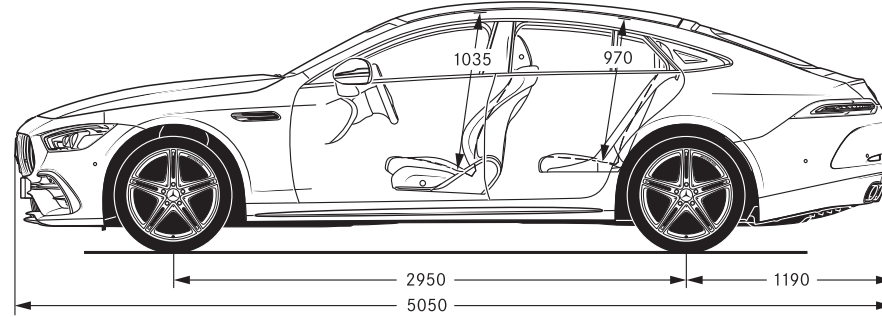
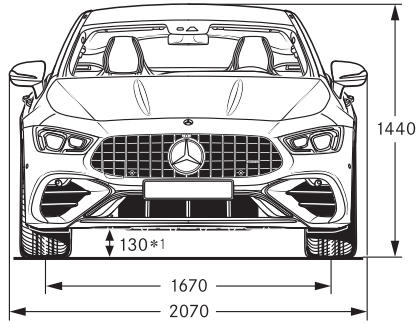

単位:mm

Price List

価格

※車両本体価格及び有料保証延長プログラムの価格は、消費税率10%を加えた消費税込みの価格となります。

	Mercedes-AMG GT 43 4MATIC+ (ISG搭載モデル) MP202202	Mercedes-AMG GT 53 4MATIC+ (ISG搭載モデル) MP202202
車両本体価格	13,490,000円	18,390,000円
消費税抜き価格	12,263,637円	16,718,182円
有料保証延長プログラム (メルセデス・ケア*2) 終了後2年間	704,000円	704,000円
保証プラス(新車時適用価格)*3	640,000円	640,000円
消費税抜き価格	—(対象外)	—(対象外)
メンテナンスプラス	—(対象外)	—(対象外)
消費税抜き価格	—(対象外)	—(対象外)

*1:実際の車両を使用した実測値のため、燃料量などの車両状況により誤差が生じる場合があります。あらかじめご了承ください。
 *2:正規販売店でご購入いただいた新車に、3年間・走行距離無制限で、「一般保証」「24時間ツーリングサポート」「メンテナンス保証」が適用される無料サービスプログラムです。
 *3:ファーストオーナーでかつ初度登録日から3ヶ月以内の場合のみ適用となります。

※車両本体価格はすべてメーカー希望小売価格であり、付属品価格及び税金(消費税を除く)、保険料、登録などに伴う諸費用を含まない参考価格です。
 ※販売価格及びサポート内容の詳細については、メルセデス・ベンツ正規販売店にお問い合わせください。
 ※上記の費用以外にリサイクル料金が別途必要になります。

Equipment

モデル別標準・オプション装備 ●は標準装備 ーは設定なし △は注意事項あり

※オプションの詳細につきましては、オプションページをご参照ください。

	Mercedes-AMG GT 43 4MATIC+(ISG搭載モデル)		Mercedes-AMG GT 53 4MATIC+(ISG搭載モデル)	
	MP202202		MP202202	
セーフティ	レーダーセーフティパッケージ	●	●	
	自動再発進機能	●	●	
	トラフィックサインアシスト	●	●	
	PRE-SAFE® インパルスサイド	●	△	(AMGダイナミックプラスパッケージ選択時は、)
	アクティブステアリングアシスト	●	●	(PRE-SAFE®インパルスサイドは装備されません)
	アクティブディスタンスアシスト・ディストロニック	●	●	
	アクティブレーンチェンジングアシスト	●	●	
	パーキングパッケージ	●	●	
	360°カメラシステム	●	●	
	アクティブパーキングアシスト	●	●	
	後席シートベルトインジケーター	●	●	
	チャイルドセーフティシートセンサー(助手席)	●	●	
	アクティブボンネット	●	●	
	エアバッグ	SRSエアバッグ(運転席・助手席)	●	●
SRSニーバッグ(運転席)		●	●	
SRSサイドバッグ(運転席・助手席)		●	●	
SRSウインドウバッグ		●	●	
アダプティブハイビームアシスト・プラス		●	●	
テクノロジー	マルチビームLEDヘッドライト	●	●	
	AMGトラックベース	●	●	
	AMG DYNAMIC SELECT(AMGダイナミックセレクト)	●	●	
	AMGパフォーマンスエクソーストシステム	—	○	
外装	AMGエクステリアナイトパッケージ	—	△	(ラグジュアリーラインパッケージ選択時は、)
	AMGエクステリアクロームパッケージ	—	○	(AMGエクステリアナイトパッケージは装備されません)
	AMG V8スタイリングパッケージ	—	●	
	パノラミックルーフ*6	○	○	
	ブランドロゴプロジェクターライト	○	○	
	プライバシーガラス	●	●	
	EASY-PACK自動開閉テールゲート	●	●	
	フットランクオープナー(テールゲート自動開閉機能)	●	●	
	キーレスゴー*2	●	●	
	ミラーパッケージ	●	●	
	電動調整・可倒式ドアミラー	●	●	
	自動防眩ルームミラー&ドアミラー(運転席側)	●	●	
	盗難防止警報システム	●	●	
	室内センサー	●	●	
	けん引防止機能	●	●	
	シャーシ	AMGリアアクスルステアリング	—	○
AMG RIDE CONTROLサスペンション		●	—	
AMG RIDE CONTROL+エアサスペンション		○	●	
AMGダイナミックプラスパッケージ		—	○	
AMGイエローブレーキ・キャリパー		—	○	
電子制御AMGリミテッド・スリッパ・デフ	—	○		

*2:キーレスゴーは、電波により埋め込み型心臓ペースメーカー及び埋め込み型除細動器の作動に悪影響を与えるおそれがあります。クルマを使用する前に、あらかじめ医師や医療用電子機器メーカーなどにキーレスゴーによる電波の影響についてご相談ください。

*6:パノラミックルーフに開閉機能はございません。

Equipment

モデル別標準・オプション装備 ●は標準装備 ーは設定なし △は注意事項あり

※オプションの詳細につきましては、オプションページをご参照ください。

	Mercedes-AMG GT 43 4MATIC+(ISG搭載モデル)		Mercedes-AMG GT 53 4MATIC+(ISG搭載モデル)	
	MP202202		MP202202	
タイヤ/ホイール	グレーペイント20インチAMG5ツインスポークアルミホイール	●	●	
	チタニウムグレーペイント20インチAMGマルチスポークアルミホイール	○	—	
	マットブラックペイント21インチAMG5ツインスポークアルミホイール(鍛造)	—	○	
	AMGカーボンセラミックブレーキ	—	○	
	AMGレッドブレーキ・キャリパー	—	△	(AMGダイナミックプラスパッケージもしくはAMGカーボンセラミックブレーキ選択時は、AMGレッドブレーキ・キャリパーは装備されません)
	AMG強化ブレーキシステム	●	—	
	タイヤ空気圧モニタリングシステム	●	●	
	タイヤフィット	●	●	
シート素材	レザー-ARTICO/DINAMICAシート	●	—	
	ナッパレザーシート	○	●	
	フルレザー仕様(ナッパレザー)	—	○	(フルレザー仕様(ナッパレザー) およびフルレザー仕様(ナッパレザー、ダイヤモンドステッチ入)に含む)
内装	3シーター(後席)	●	●	
	分割可倒式シート	●	●	
	メモリー付パワーシート(運転席・助手席)*1	●	●	
	アクティブマルチコントロールシートバックパッケージ(運転席・助手席)	○	○	
	AMGパフォーマンスシート	—	○	
	マルチコントロールシートバック(運転席・助手席)	—	○	
	カップホルダー	●	●	
	シートヒーター(運転席・助手席)	●	—	
	シートヒーター(後席)	○	●	
	ウォームコンフォートパッケージ	—	○	
	アームレストヒーター(前席)	—	○	
	シートヒータープラス(運転席・助手席)	○	○	
	シートベンチレーター(シートヒーター機能含む)(運転席・助手席)	○	●	
	クライメートコントロール(前席左右独立調整)	△	—	
	クライメートコントロール(前席左右・後席独立調整)	○	●	(クライメートコントロール(前席左右・後席独立調整)が装備されます)
	タッチパッド	●	●	
	ヘッドアップディスプレイ	○	●	
MBUXインテリアアシスタント	●	●		
メディアディスプレイ	●	●		
アンビエントライト	●	●		
エアバランスパッケージ	○	●		
イルミネーテッドステップカバー	○	●		
インテリアトリム	ブラックピアノラッカー調トリム	●	—	
	グレーアッシュウッドインテリアトリム	○	●	
	アンズラサイトウッドインテリアトリム	—	○	

*1: ドアミラー及びステアリングのポジションもメモリーされます。

Equipment

モデル別標準・オプション装備 ●は標準装備 ーは設定なし △は注意事項あり

※オプションの詳細につきましては、オプションページをご参照ください。

	Mercedes-AMG GT 43 4MATIC+(ISG搭載モデル) MP202202	Mercedes-AMG GT 53 4MATIC+(ISG搭載モデル) MP202202
ルーフライナー	ルーフライナー:ブラック	● [内装ブラック、ナッパレザー選択時のルーフライナーです]
	ルーフライナー:ブラック(DINAMICA)	ー △ (内装フルレザー仕様選択時のルーフライナーです (マキアートベージュ/マグマグレー、フルレザー仕様(ナッパレザー、ダイヤモンドステッチ入)除く))
	ルーフライナー:ベージュ(DINAMICA)	ー △ (マキアートベージュ/マグマグレー、フルレザー仕様 (ナッパレザー、ダイヤモンドステッチ入)選択時のルーフライナーです)
ステアリング	AMGパフォーマンスステアリング(ナッパレザー)	●
	AMGパフォーマンスステアリング(ナッパレザー/DINAMICA)	ー
	AMGドライフトコントロールスイッチ	●
Mercedes me connect	24時間緊急通報サービス*8*9	△ (サービスをご利用いただくためには情報通信サービス契約が必要となります)
	Mercedes me connect*10*11	△ (サービスをご利用いただくためには情報通信サービス契約が必要となります)
	アドバンスドコネクティビティプラス	△ (サービスをご利用いただくためには情報通信サービス契約が必要となります)
	ナビゲーションプラス	△ (サービスをご利用いただくためには情報通信サービス契約が必要となります)
	スマートフォン連携機能*12	●
	Android Auto™*12	●
	Apple CarPlay*12	●
	ナビゲーション	●
	MBUX(メルセデス・ベンツ ユーザーエクスペリエンス)	●
	Burmester®サラウンドサウンドシステム	○
テレビ機能(12セグ/ワンセグ自動切替)	●	
その他	デジタルオーナーズマニュアル	●
	収納パッケージ	●
	ETC対応車載器	●
	48V電気システム	●

*8:24時間緊急通報サービスはボッシュサービスソリューションズ株式会社をご提供いたします。別途契約手続きが必要となります。

*9:24時間緊急通報サービスを希望されない場合は、情報通信サービスおよびMercedes me connectサービス(ソフトウェアアップデート、地図情報の更新を含みます)もすべてご利用いただけなくなります。

*10:サービスのご利用には、Mercedes me connectサービスの利用約款にご同意いただき、別途お手続きが必要となります。詳細については、Webサイト、またはメルセデス・ベンツ正規販売店にお問い合わせください。

*11:ご利用いただけるサービスについては、順次更新されます。最新のサービス一覧については、Webサイトをご確認ください。

*12:Android Auto™のご利用には、Android5.1(Lollipop)以降を搭載したスマートフォンが必要です。Apple CarPlayのご利用には、iOS8以降のOSを搭載したiPhoneが必要です。最新のOSをご使用ください。電波の届かない場所や電波の弱い場所ではサポートエリア内でも動作しない場合があります。

Android Auto™のスマートフォン、またはApple CarPlayのiPhoneのデータ通信にかかる費用(通信費など)は、お客様のご負担となります。Android Auto™はGoogle LLCが提供するアプリケーションであり、各機能は予告なく変更・終了することがあります。あらかじめご了承ください。

Special Options (受注生産オプション)

モデル別受注生産オプション装備 ○はオプション(受注生産のため、納車までに6ヶ月以上お時間がかかります) ーは設定なし

数字はメーカー装着の場合のオプション装備品価格(単位:円)を表します。
()内は消費税率10%抜きの価格となります。

	Mercedes-AMG GT 43 4MATIC+(ISG搭載モデル) MP202202	Mercedes-AMG GT 53 4MATIC+(ISG搭載モデル) MP202202	
エクスクルーシブパッケージ	ナッパレザーシート シートベンチレーター(シートヒーター機能含む)[運転席・助手席] ヘッドアップディスプレイ シートヒーター(後席) エアバランスパッケージ イルミネーテッドステップカバー グレーアッシュウッドインテリアトリム Burmester®サラウンドサウンドシステム	○733,000(666,364) (AMG RIDE CONTROL+パッケージと同時装着不可)	—
AMG RIDE CONTROL+パッケージ	ナッパレザーシート ブランドロゴプロジェクターライト AMG RIDE CONTROL+エアサスペンション チタニウムグレーペイント20インチAMGマルチスポークアルミホイール シートベンチレーター(シートヒーター機能含む)[運転席・助手席] アクティブマルチコントロールシートバックパッケージ(運転席・助手席) ヘッドアップディスプレイ クライメートコントロール(前席左右・後席独立調整) シートヒーター(後席) エアバランスパッケージ シートヒータープラス(運転席・助手席) イルミネーテッドステップカバー グレーアッシュウッドインテリアトリム Burmester®サラウンドサウンドシステム	○1,462,000(1,329,091) (エクスクルーシブパッケージと同時装着不可)	—
AMGダイナミックパッケージ	AMGパフォーマンスエグゾーストシステム マットブラックペイント21インチAMG5ツインスポークアルミホイール(鍛造) アクティブマルチコントロールシートバックパッケージ(運転席・助手席) シートヒータープラス(運転席・助手席) AMGパフォーマンスステアリング(ナッパレザー/DINAMICA)*7	—	○857,000(779,091) (AMGダイナミックプラスパッケージおよび ラグジュアリーラインパッケージと同時装着不可)
AMGダイナミックプラスパッケージ	AMGパフォーマンスエグゾーストシステム AMGリアアクスルステアリング AMGダイナミックプラスパッケージ AMGイエローブレーキ・キャリパー 電子制御AMGリミテッド・スリップ・デフ マットブラックペイント21インチAMG5ツインスポークアルミホイール(鍛造) マルチコントロールシートバック(運転席・助手席) AMGパフォーマンスシート AMGパフォーマンスステアリング(ナッパレザー/DINAMICA)*7	—	○1,136,000(1,032,728) (AMGダイナミックパッケージおよび ラグジュアリーラインパッケージと同時装着不可 AMGカーボンセラミックブレーキ選択時は AMGイエローブレーキ・キャリパーが装着されません)

*7:内装色565選択時は、本国設定によりステアリングホイールがAMGパフォーマンスステアリング(ナッパレザー)となります。

Special Options (受注生産オプション)

モデル別受注生産オプション装備 ○はオプション(受注生産のため、納車までに6ヶ月以上お時間がかかります) ーは設定なし

数字はメーカー装着の場合のオプション装備品価格(単位:円)を表します。
()内は消費税率10%抜きの価格となります。

	Mercedes-AMG GT 43 4MATIC+(ISG搭載モデル) MP202202	Mercedes-AMG GT 53 4MATIC+(ISG搭載モデル) MP202202
ラグジュアリーラインパッケージ	ブランドロゴプロジェクターライト AMGエクステリアクロームパッケージ アクティブマルチコントロールシートバックパッケージ(運転席・助手席) ウォームコンフォートパッケージ アームレストヒーター(前席) シートヒータープラス(運転席・助手席) アンスラサイトウッドインテリアトリム	○378,000(343,637) AMGダイナミックパッケージおよび (AMGダイナミックプラスパッケージと同時装着不可)
パノラミックルーフ*6	○280,000(254,546)	○280,000(254,546)
AMGカーボンセラミックブレーキ	ー	○1,113,000(1,011,819)
フルレザー仕様(ナッパレザー)*5	シートカラー:ブラック ルーフライナー:ブラック(DINAMICA)	○316,000(287,273)
フルレザー仕様(ナッパレザー)*5	シートカラー:レッドベツパー/ブラック ルーフライナー:ブラック(DINAMICA)	○316,000(287,273)
フルレザー仕様(ナッパレザー)*5	シートカラー:ブラック/チタニウムグレーパール ルーフライナー:ブラック(DINAMICA)	○316,000(287,273)
フルレザー仕様 (ナッパレザー、ダイヤモンドステッチ入)*5	シートカラー:サドルブラウン/ブラック ルーフライナー:ブラック(DINAMICA)	○343,000(311,819)
フルレザー仕様 (ナッパレザー、ダイヤモンドステッチ入)*5	シートカラー:トリュフブラウン/ブラック ルーフライナー:ブラック(DINAMICA)	○343,000(311,819)
フルレザー仕様 (ナッパレザー、ダイヤモンドステッチ入)*5	シートカラー:マキアートベージュ/マグマグレー*4 ルーフライナー:ベージュ(DINAMICA)	○343,000(311,819)
ダイヤモンドホホワイト(メタリックペイント)	○96,000(87,273)	○96,000(87,273)
グラファイトグレーマグノ(マットペイント)	○299,000(271,819)	○299,000(271,819)
スペクトラルブルーマグノ(マットペイント)	○299,000(271,819)	○299,000(271,819)
セレナイトグレーマグノ(マットペイント)	○299,000(271,819)	○299,000(271,819)

*4: AMGダイナミックパッケージおよびAMGダイナミックプラスパッケージと同時装着時した場合でも、本社設定によりステアリングホイールが標準装備のAMGパフォーマンスステアリング(ナッパレザー)となり、AMGパフォーマンスステアリング(ナッパレザー-DINAMICA)は装備されませんのでご注意ください。

*5: 一部ARTICO素材のパーツがございますので、ご注意ください。

*6: パノラミックルーフに開閉機能はございません。

Combination Options (ボディカラーと内装の組み合わせ)

■納車までに6ヶ月以上お時間がかかる場合があります。詳細につきましては、メルセデス・ベンツ正規販売店までお問い合わせください。

ーは設定なし (S):ソリッドペイント (M):メタリックペイント (マット):マットペイント

		Mercedes-AMG GT 43 4MATIC+ (ISG搭載モデル)		Mercedes-AMG GT 53 4MATIC+(ISG搭載モデル)						
		ブラック	ブラック	ブラック	レッドベッパー/ブラック	ブラック/チタニウムグレーパール	サドルブラウン/ブラック	トリュブブラウン/ブラック	マキアートベージュ/マグマグレー	
インテリア	内装色	ブラック	ブラック	ブラック	レッドベッパー/ブラック	ブラック/チタニウムグレーパール	サドルブラウン/ブラック	トリュブブラウン/ブラック	マキアートベージュ/マグマグレー	
	標準シート素材	ARTICO*1/DINAMICA*2 601	ー	ナッパレザー 801	ー	ー	ー	ー	ー	
	有償シート素材	ー	ナッパレザー 801	ナッパレザー フルレザー仕様 501	ナッパレザー フルレザー仕様 507	ナッパレザー フルレザー仕様 528	ナッパレザー フルレザー仕様 554	ナッパレザー フルレザー仕様 564	ナッパレザー フルレザー仕様 565	
	標準インテリアトリム	ハイグロスブラック			グレーアッシュウッド					
	有償インテリアトリム	グレーアッシュウッド [H32]			アンズラサイトウッド [H02]					
標準ルーフライナー	ブラック			ブラック						
有償ルーフライナー	ー			レザー-DINAMICA ブラック[61U]						レザー-DINAMICA ベージュ [65U]
ボディカラー	無償	オプションブラック(M)	197							
		ジュピターレッド(S)	589		ー		ー			
		グラファイトグレー(M)	831							
		ハイテックシルバー(M)	922							
		スペクトラルブルー(M)	970							
		セレナイトグレーマグ/マット)*3	297							
	有償	スペクトラルブルーマグ/マット)*3	593							
	ダイヤモンドホワイト(M)	799								
	グラファイトグレーマグ/マット)*3	818								

*1: ARTICOは、人工皮革を表すDaimler AGの登録商標です。
 *2: 前席及び後席左右のシート座面中央とバックレスト中央部分がレザー-DINAMICA、その他の部分が人工皮革になります。
 *3: つや消し塗装となります。

Accessories

アクセサリはWebサイトでご紹介しております。
GT 4ドア クーペ アクセサリ <https://www.mercedes-benz-accessories.jp/model.html?clid=16>



※PRE-SAFE®は、Daimler AGの登録商標です。

※ARTICOは、人工皮革を表すDaimler AGの登録商標です。

※Google、AndroidおよびAndroid Auto™は、米国およびその他の国で登録されたGoogle LLCの商標です。

※iPhone、Apple CarPlayおよびその他のマークは、Apple Inc.の登録商標です。

※Burmester®は、Burmester Audiosysteme GmbHの商標または登録商標です。

※ETCは、一般財団法人ITSサービス高度化機構(ITS-TEA)の登録商標です。

■記載の仕様・価格は、予告なく変更及び販売終了することがありますので、あらかじめご了承ください。

■このデータインフォメーションの内容は、2022年4月現在のものです。

■受注生産は、納車までに6ヶ月以上お時間がかかります。また、オプションの組み合わせにより、納車までに6ヶ月以上お時間がかかります。詳細につきましては、メルセデス・ベンツ正規販売店までお問い合わせください。

製造事業者: Mercedes-Benz AG

総輸入元

メルセデス・ベンツ日本株式会社 〒140-0002 東京都品川区東品川4-12-4 品川シーサイドパークタワー

お求めは、メルセデス・ベンツ正規販売店ネットワークへ。

2022年4月21日版

BC-0422-QNPJBJA0972-A-01