

WAKE



WAKE



ドテカタ
つかおう。
WAKE



街の喧噪を軽快にすり抜けよう。
目にも鮮やかな緑の世界が、僕らを待っているから。





■写真の小物類は撮影のために用意したものです。■積載はすべてイメージです。■お客様のお使いの製品のサイズや形状によっては積載できない場合もあります。■積載時には装備の耐荷重制限があります。詳しくは販売会社におたずねください。■走行中は収納したものが運転の支障、後方視界の妨げとならないよう安全に留意し、しっかりと収納または固定してください。■バックドアアップ使用時は必ずエンジンを停止して、パーキングブレーキをかけてください。Photo: GターボSA III 2WD, ボディカラーはオフビートカーメタリック(G55)。ラゲージボードセット(テーブル用脚付き)、バックドアアップはディーラーオプション。



背中に感じる力強い太陽。
火照った体に、海からの風が気持ちいい。





■写真の小物類は撮影のために用意したものです。■積載はすべてイメージです。■お客様のお使いの製品のサイズや形状によっては積載できない場合があります。■積載時には装備の耐荷重制限があります。詳しくは販売会社におたずねください。■走行中は収納したものが運転の支障、後方視界の妨げとならないよう安全に留意し、しっかりと収納または固定してください。
Photo: GターボSA III 2WD。ボディカラーはレイクブルーメタリック(B87)。サイクルホルダーセット(1台積載用)、サイクルホルダーベルトセット(4本セット)はディーラーオプション。

ひとつ↑行く

全方位型 ワンダー ウェイク



インパネ、シート、ラゲージにいたるまで、
全身にちりばめられた嬉しい驚きの数々。
特別な日をより楽しく、いつもの毎日をさらに快適に。
1年365日を充実させるクルマができました！



余裕のある
快適な車内。



アイポイント
1,387[※]mm

※JM50(日本人男性平均身長
170cm)での寸法となります。





思い通りに
使える。
遊べる。



室内長 2,215mm



室内高
1,455mm

全高
1,835mm



4人乗車+荷物
OK!

荷物に合わせて
ラゲージを
アレンジ!



Photo(左):L'SA III 2WD,ボディカラーはトニコオレンジメタリック(R71),純正ナビ装着用アップグレードバックはメーカーオプション,Photo(上):L'SA III 2WD,ボディカラーのレーザーブルークリスタルシャイン(B82),純正ナビ装着用アップグレードバックはメーカーオプション,Photo(中央):GターボSA III 2WD,ボディカラーのシャイニングホワイトパール(W25),純正ナビ装着用アップグレードバックはメーカーオプション,8インチ スタンダード メモリーナビ[2021モデル],ブラックのオーディオパネル,固定ベルトセットA,固定ベルトセットBはディーラーオプション,Photo(下):GターボSA III 2WD,ボディカラーはオフビートカーキメタリック(G55),純正ナビ装着用アップグレードバックはメーカーオプション,8インチ スタンダード メモリーナビ[2021モデル],ブラックのオーディオパネル,ラゲージボードセット(テーブル用脚付き)はディーラーオプション,Photo(右):GターボSA III 2WD,ボディカラーはタンクステングレーメタリック(S38),純正ナビ装着用アップグレードバックはメーカーオプション。最新の仕様・設定については、販売会社におたずねください。



ひとつ上行く
感動収納
ハイパー
インパネ

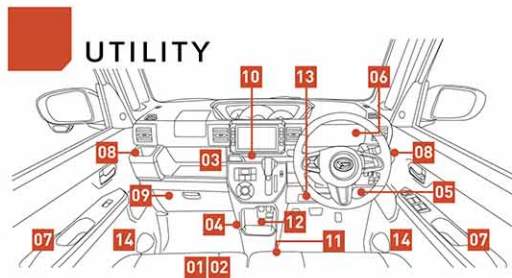

01 助手席シートバックテーブル & ショッピングフック



02 助手席アンダーボックス



03 大型インパネトレイ(助手席)



04 後席クォーターポケット & ボトルホルダー



05 大型ブルハンドル(運転席/助手席)



06 カップホルダー(前席/インパネ一体)



07 グローブボックス



08 インパネセンタートレイ



■写真は機能説明のためにボディの一部を切断したカットモデルです。 ■写真は機能説明のために各ランプを点灯したものです。実際の走行状態を示すものではありません。 ■写真の小物類は撮影のために用意したものです。 ■走行中は収納したものが運転の支障、後方視界の妨げとならないよう安全に留意し、しっかりと収納または固定してください。 ■平均燃費は表示例としてGターボSAⅢ2WDのWLTCモード走行燃費(国土交通省審査値)の数値を使用しています。 ■装備類の詳細はP.29-30の主要装備一覧表をご覧ください。 Photo:GターボSAⅢ2WD,ボディカラーはトニコレンジメタリック(R71)。ドライビングサポートバック、純正ナビ装着用アップグレードバックはメーカーオプション、8インチスタンダードメモリーナビ[2021モデル]、ブラックのオーディオパネルはディーラーオプション。最新の仕様・設定については、販売会社におたずねください。



ひとつ↑行く
創造空間
ウルトラ
スペース

状況によって臨機応変に対応できるシートアレンジ。
天井がびっくりするほど高い室内は、荷物も積みやすいから、
アウトドアレジャーも気軽に楽しめる。

SEAT ARRANGE

上質な肌触りで安らぎを与えてくれる
落ち着いたブラックカラーのシート。
乗員の人数や積み込む荷物の大きさなど、
状況に合わせた多彩なアレンジが可能です。



テーブルモード



ロングラゲージモード



フラットラゲージモード



フルフラットモード

※上下2段階調節式デッキボードが必要です。Gターボ・SA IIIで可能。



ロングソファモード

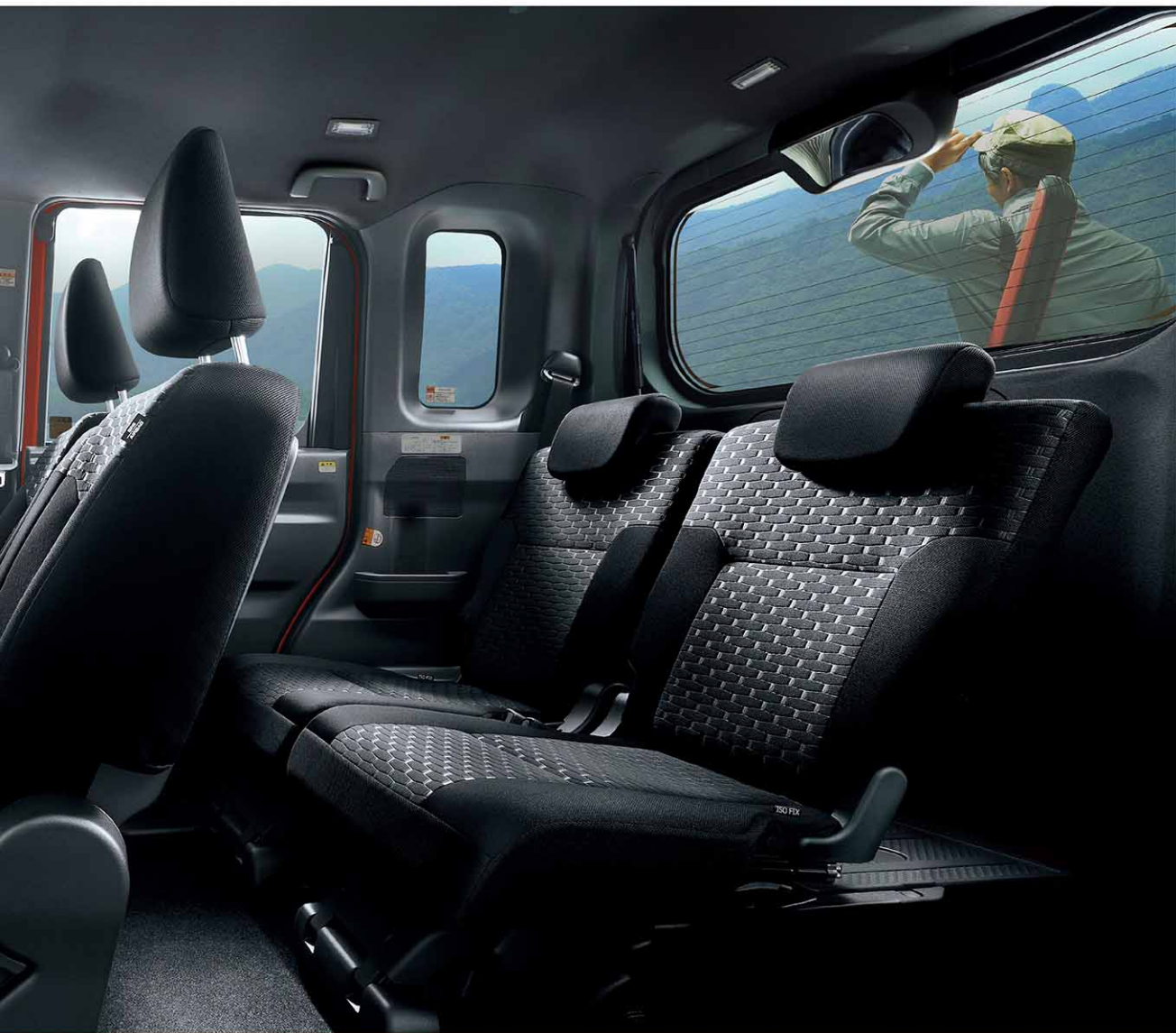

テーブルや荷室の一部に 助手席アレンジ

簡単な3つの手順で、
助手席がテーブルや荷室の
一部に変変わります。

- ① ストラップを引ながら
座面をはね上げる。
- ② ヘッドレストを取り外す。
- ③ 背もたれを前方に倒す。

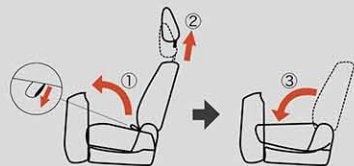

ラゲージをより広く 上下2段調節式 デッキボード

デッキボードの脚を立て、
リヤシートを倒すだけで
ラゲージをより広く
使うことができます。
アンダーランクの
容量もアップ。

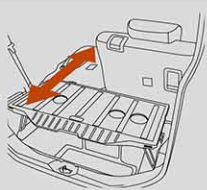

GターボSA III

■写真は機能説明のためにボディの一部を切断したカットモデルです。■写真の小物類は撮影のために用意したものです。■安全のため、シートの背もたれを必要以上に倒した状態で走行しないでください。シートベルトの性能が十分に発揮されない場合があります。■安全のため、左側リヤシートに人が乗っている場合は、助手席を倒した状態で走行しないでください。また、走行中は助手席シートバックテーブルを使用しないでください。■走行中は収納したものが運転の支障、後方視界の妨げとならないよう安全に留意し、しっかりと収納または固定してください。■装備類の詳細な設定はP29-30の主要装備一覧表をご覧ください。Photo: GターボSA III 2WD. ボディカラーはトニコオレンジメタリック(R71)。ドライビングサポートパック、純正ナビ装着用アップグレードパックはメーカーオプション。8インチスタンダードメモリーナビ[2021モデル]、ブラックのオーディオパネルはディーラーオプション。最新の仕様・設定については、販売会社におたずねください。

SEAT FUNCTION

座席一つ一つにも気配りを。

乗車時の快適性や、荷物を積み込む際の
利便性も考慮しました。

撥水加工シート

シート表皮はすべて撥水加工。また、リヤシートの
ラゲージ側は防水仕様となっているため、濡れた
荷物も気にせず積載ができます。



左右分割ロングスライド(リヤシート)

左右別々に前後スライドが可能。ラゲージ側のスライド
レバーを利用すれば、荷室側からも操作できます。



左右分割リクライニング(リヤシート)

シート肩口のリクライニングレバーを操作することで、
バックドアを開けた荷室側からも操作できます。



ひとつ上行く 変幻自在 ミラクル ラゲージ

ほんのちょっとした工夫で、
大きくて長い荷物もスッキリ収まる。
抜群の積載力のポイントは、
ラゲージ下のトランクにアリ!



1 通常時でも容量は たっぷり。 通常モード

大きな荷物も
長めの荷物も
同時に積み込めます。

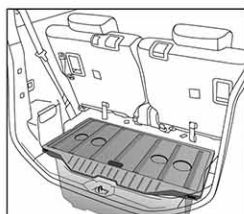

2 デッキボードを あけて使う。 アンダートランク 一体モード

植木鉢などの背の高い荷物も
アンダートランクを活用し、
高い空間を作ること積載が可能です。
(2WD車のみ)

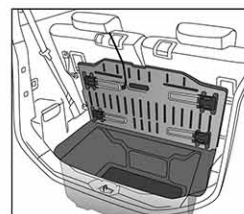

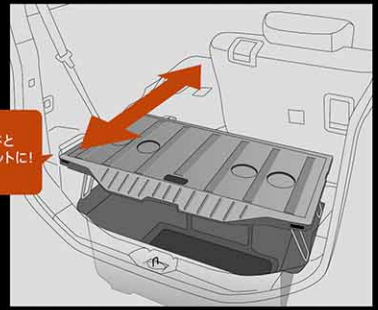

デッキボードと後席がフラットに!

大容量ラゲージアンダートランク

ラゲージの床下部分には90L[※]の大容量アンダートランクを装備。クーラーボックスなどの大きな荷物も積み込むことができます。また、デッキボードの裏に設置されている脚を立てることでアンダートランクの高さを自在に変化させることができます。

※4WD車は16L。



3 脚を立てればアンダートランクの容量UP!

二段積みモード

通常モードではアンダートランクに入らない物もデッキボードの脚を立てることで積載可能に。さらにその上にも積むことができます。

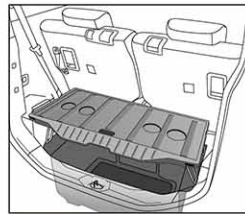

Gターボ[®]SA III



豊富なランプでラゲージを明るく照らす。



リヤパーソナルランプ/ラゲージルームランプ

荷室高 (デッキボード上段時) **960mm**

アンダートランク高 (デッキボード上段時) **500mm**
(2WD車の場合 [4WD車は300mm])

レジャー時に便利なラゲージアイテムをご用意。

上下2段階調節式デッキボード (固定フック付)

Gターボ[®]SA III



ウェイクの積載力を支えている頼もしいディーラーオプション。

Let's Select! Your Only Style.
ディーラーオプション
詳しくは別冊のウェイク アクセサリー カタログをご覧ください

サイクルホルダーセット

2台載せだってOK。青空サイクリングが、気軽に楽しめる。



サイクルホルダーセット (1台積載用)



サイクルホルダーベルトセット (4本セット)

収納アイテム

荷物をムダなくスッキリと収納できるグッドアイテム。



ラゲージバッグ



※テーブルとしても利用できます。(テーブル用脚付き)

ラゲージボード (テーブル用脚付き)



■走行中は収納したものが運転の支障、後方視界の妨げとならないよう安全に留意し、しっかりと収納または固定してください。 ■装備の詳細はP29-30の主要装備一覧表をご覧ください。 Photo(上):Gターボ[®]SA III 2WD,ボディカラーのプラムブラウンクリスタルマイカ(R59),純正ナビ装着用アップグレードバックはメーカーオプション,8インチ スタンダード メモリーナビ[2021モデル],ブラックのオーディオパネルはディーラーオプション。 Photo(下):Gターボ[®]SA III 2WD,ボディカラーは左からニコレレンジメタリック(R71),オフビートカーキメタリック(G55),レーザーブルークリスタルシャイン(B82),レーザーブルークリスタルシャイン(B82),純正ナビ装着用アップグレードバックはメーカーオプション。最新の仕様・設定については、販売会社におたずねください。



ひとつ↑行く

爽快展望 ファンクション

死角を減らして、運転に余裕を。

余裕を持って運転できる高いアイポイント。

クルマの背を高くしたことで、高いアイポイントを実現。見晴らしのよさが、運転に余裕をもたらします。

ミニバン並みの
1,387[※]mm
のアイポイント

乗降フロア高
365mm

遠くまで見渡せるから運転に安心感が生まれます。

室内高
1,455mm

フロアの位置が低いから、楽に乗り降りできます。

腰に負担をかけずに、荷物の積み降ろしができます。

荷室高
1,140mm

荷室フロア高
595mm

荷室幅 875mm

サイドと後ろが見やすい。 左後輪あたりが見えて、駐車が安心してできるサイドアンダーミラー（助手席）。そしてクルマのすぐ後ろが見えて、バック駐車の際に頼りになる、リアアンダーミラー（室内付）を設定。視界が良く、小回りもきくので、駐車や車庫入れもスムーズに行えます。

サイドアンダーミラー（助手席）



リアアンダーミラー（室内付）



最小回転半径

4.4m

キーフリーシステム

（イモビライザー（国土交通省認可品）機能付・リクエストスイッチ付（運転席/助手席/バックドア））・キーフリー電池残量警告灯

電子カードキーを携帯していれば、ドアハンドルやバックドアのリクエストスイッチを押すだけでドアの施錠と解錠が行えます。電子カードキーがないとエンジンが始動しない、盗難防止に役立つイモビライザー機能付。また、電子カードキーの電池残量が減ると、メーター内の警告灯でお知らせする機能も備えています。 **GターボSA III L'SA III**



電子カードキー（2個）



キーフリー電池残量警告灯



スイッチ操作でドアの施錠・解錠



室外作動エリア（ドア施錠/解錠） 室内作動エリア（エンジン始動）



プッシュボタンスタート

電子カードキーを携帯していれば、ブレーキを踏みながらボタンを押すだけで、エンジンの始動が手軽に、スマートに行えます。



キーフリー連動オート格納式ドアミラー

キーフリーシステムのドア施錠に連動して自動的に格納。閉じ忘れを防げるほか、降車の直前まで後方の確認ができます。



スイッチひとつで、開く、閉まる、ロックする。

パワースライドドア(ワンタッチオープン機能・予約ロック機能付)(左右)

電子カードキーや運転席スイッチなどで、ワンタッチ開閉。

また、ドアハンドルのワンタッチスイッチを押すだけで、ロック解除と同時に電動でドアが開きます。 **GターボSA III L SA III**



開閉時、ドアに一定以上のチカラが加わると、自動的にドアが反転する仕組みがないようにするチャイルドロック機能も装備しています。

室内からスライドドアを開けられないようにするチャイルドロック機能も装備しています。

イージークローザーは、半ドアの位置まで閉めると、あとは自動的に全閉する便利な装備です。

予約ロック機能

電子カードキーを押すことで、パワースライドドアの閉作動中に自動ロックを予約することができます。

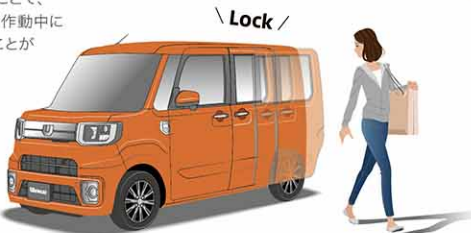

操作後すぐにレバーが戻る。

ワンタッチターンシグナル機能付方向指示スイッチ

レバーを上下に操作して、ターンシグナル(方向指示灯)を点灯。レバーはターン位置で固定されず、手を離すと元の位置に戻ります。レバーを途中まで動かし手を離すと、ターンシグナルが3回点滅するので便利です。



ドライビングをベストポジションで。



ドライビングサポートパック **GターボSA III L SA III**

(D assist 切替ステアリングスイッチ・チルトステアリング・運転席シートリフター)

Dアシストはパワーモードで余裕のある軽快な走りを、エコモードで燃費重視のスマートな走りを。2つの走行モードをワンタッチで選択できます。



D assist切替ステアリングスイッチ

ドライバーの体格に合わせてステアリングやシートの高さ調節も可能。最速・快適なドライビングポジションと、広い視界をご提供します。



チルトステアリング



運転席シートリフター

※JM50(日本人男性平均身長170cm)での寸法となります。 ■写真は機能説明のためにボディの一部を切断したカットモデルです。 ■写真は機能説明のために各ランプを点灯したものです。実際の走行状態を示すものではありません。 ■平均燃費は表示例としてGターボSA III 2WDのWLTCモード走行燃費(国土交通省審査値)の数値を使用しています。 ■装備類の詳細な設定はP.29-30の主要装備一覧表をご覧ください。 Photo:GターボSA III 2WD.ボディカラーはトニコオレンジメタリック(R71)。ドライビングサポートパック.パノラマモニター対応純正ナビ装着用アップグレードパックはメーカーオプション。8インチ スタンダード メモリーナビ [2021モデル]、ブラックのオーディオパネルはディーラーオプション。最新の仕様・設定については、販売会社におたずねください。

ひとつ上行く

第3世代 スマート アシスト



みんなに安全・安心を。「スマートアシストⅢ」搭載車はサポカー-S<ワイド>に適合。

楽しい、うれしい、アウトドアレジャーへのお出かけ。
 夜明け前の真っ暗な夜道を走ったり、慣れない初めての道を走ったり、
 道すがらの美しい景色にふと気を取られてしまったり。
 疲れた帰りの高速道路が渋滞してたら結構しんどい。
 そんな運転中に起こる「ヒヤッ」とするシーンで、
 衝突回避支援や被害軽減を図り、
 安全運転をサポートしてくれる頼もしい「スマートアシスト」。
 この先進技術によって安全性がさらに高まりました！

ピピピピピピ

ピピピピ
ピピピピ

キャンプ場に向かって快走中…

美しい景色に一瞬気をとられ、
車線からはみ出しそうになると
警告音で知らせてくれます。

→ 車線逸脱警報機能

遊び疲れた帰り道が大渋滞…

ついうっかりしてしまい

先行車に接近しすぎると警告音、
さらには緊急ブレーキで対応します。

→ 衝突警報機能/
衝突回避支援ブレーキ機能

日が暮れた山道はとっても暗い…

ハイビームなら視界はバッチリ。
対向車が走ってきた時には、
自動でロービームに切り替わります。

→ オートハイビーム

ハイビーム



自動切り替え

ロービーム

ひとつ↑行く 安心向上 スマート アシスト

危険を検知し衝突の回避を支援したり、被害を軽減できるように、安全運転を「スマートアシストⅢ」がガッチリサポート!



ステレオカメラによる左右の映像の違いにより、対象物との距離や奥行き、立体感などを認識。対歩行者への自動ブレーキにも対応します。

GターボSAⅢ L'SAⅢ D'SAⅢ

クルマだけでなく、歩行者との衝突回避もサポート 衝突警報機能(対車両・対歩行者)／衝突回避支援ブレーキ機能(対車両・対歩行者)

走行中に前方の車両と歩行者を認識し、衝突の危険性があると判断した場合にドライバーへ注意喚起。さらに危険性が高まった場合には緊急ブレーキで減速。衝突の回避や、衝突時の被害軽減に寄与します。

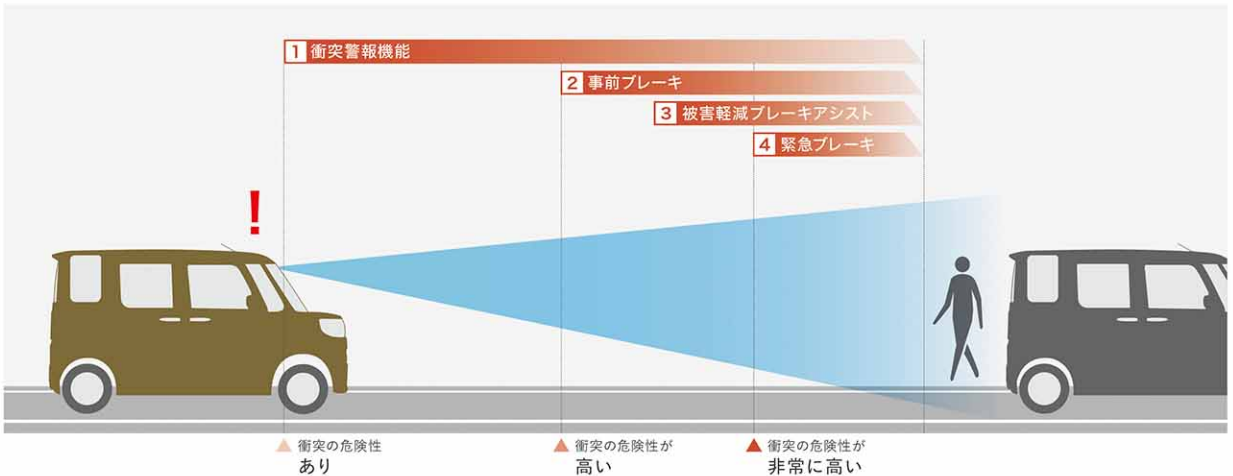

1 衝突警報機能

走行中に前方の車両や歩行者をステレオカメラが検知し、衝突の危険性があると判断した場合、ブザー音とメーター内表示で警告します。

作動条件	
対車両 約4～約100km/h走行時	対歩行者 約4～約50km/h走行時
ブザー音 ピピピピピッ +	メーター内表示 点減

2 事前ブレーキ

衝突の危険性がさらに高まったとシステムが判断した場合、弱いブレーキをかけます。

作動条件	
対車両 約4～約80km/h走行時	対歩行者 約4～約50km/h走行時
ブザー音 ピピピピピッ... +	メーター内表示 点減 点灯

3 被害軽減ブレーキアシスト

事前ブレーキが作動している時にドライバーがブレーキペダルを踏み込むと、ブレーキアシストが作動し、ブレーキ制動力を高めます。

作動条件	
対車両 約30～約80km/h走行時	対歩行者 約30～約50km/h走行時
ブザー音 ピピピピピッ... +	メーター内表示 点減 点灯

4 緊急ブレーキ

衝突が避けられないとシステムが判断した場合、強いブレーキで減速。衝突の回避や、被害の軽減をサポートします。

作動条件	
対車両 約4～約80km/h走行時	対歩行者 約4～約50km/h走行時
ブザー音 ピピピピピッ... +	メーター内表示 点減 点灯

■対車両の場合は前方約60m以内で検知し、対歩行者の場合は前方約30m以内で検知します。また、作動したときの速度差が約4～約30km/hであれば衝突を回避できる場合があり、速度差が約30～約80km/h(対歩行者の場合は約30～約50km/h)であれば被害を軽減できる場合があります。 ■状況によっては、衝突回避支援ブレーキ機能が作動せず、衝突の回避、被害の軽減ができない場合があります。 ■衝突回避支援ブレーキ機能作動中にアクセルペダルを踏んだ場合等には、作動を解除する場合があります。 ■衝突回避により車両停止後、衝突回避支援ブレーキ機能が解除されます。クリープ現象により前進しますので、停止後は必ずブレーキペダルを踏んでください。 ■衝突回避支援ブレーキ機能は、主に先行車、歩行者に作動します。ただし、二輪車や電柱、壁などに対しても作動することがありますが、これらへの衝突を回避することを目的とはしていません。 ■歩行者が大きな荷物を持っているなど、ステレオカメラが歩行者として正しく認識できない場合は作動しません。 ■車両、バイク、自転車、歩行者の割り込み、飛び出しには対応できません。 ■被害軽減ブレーキアシスト機能は、速度差が約30～約80km/h(対歩行者の場合は約30～約50km/h)で作動します。

**高速道路で起こりやすい、車線からはみ出しを警告
車線逸脱警報機能**

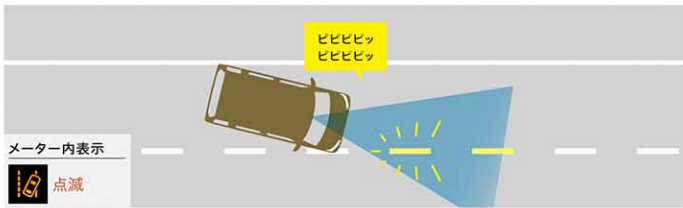

約60km/h以上で走行中にステレオカメラが車線を検知している場合、道路上の車線から逸脱しそうになると、ドライバーへ警報し、逸脱回避操作を促します。

- 道路上の車線がかすっていたり、汚れたりしている場合は、作動しません。
- ターンシグナル(方向指示灯)を使用している時は作動しません。

**駐車場でペダルを踏み間違えた時、急発進を抑制
誤発進抑制制御機能 (前方・後方)**

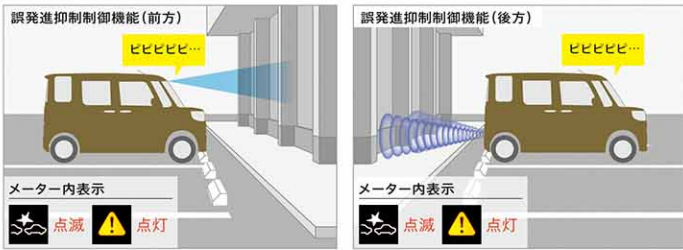

約10km/h以下で障害物を認識後、踏み間違い(アクセルペダルを強く踏み込んだ場合)を判定してエンジン出力を抑制し、ブザー音とメーター内表示で警告します。

誤発進抑制制御機能 (前方)

前方約4m以内に障害物等があることをステレオカメラが検知している時に、シフトポジションを「前進」にしたままブレーキペダルと間違えるなどして必要以上にアクセルペダルを踏み込んだ場合、急発進を抑制します。

誤発進抑制制御機能 (後方)

後方約2～約3m先までに壁などの障害物等があることをソナーセンサーが検知している時に、シフトポジションを「後退」にしたままブレーキペダルと間違えるなどして必要以上にアクセルペダルを踏み込んだ場合、急発進を抑制します。

- エンジン出力を制限することで、急な発進を抑えます。
- ハンドルを切ったり、ターンシグナル(方向指示灯)を使用している時は、右左折の意志があると判断し、システムは作動しません。
- ワイパーを高速で使用中は、誤発進抑制制御機能(後方)が停止します。ただし、誤発進抑制制御機能(前方)は作動します。
- 制御時間には制限があります。一定時間アクセルペダルを踏み続けるとアクセル操作に応じて加速しますのでご注意ください。

**信号待ちでのうっかりを防止
先行車発進お知らせ機能**

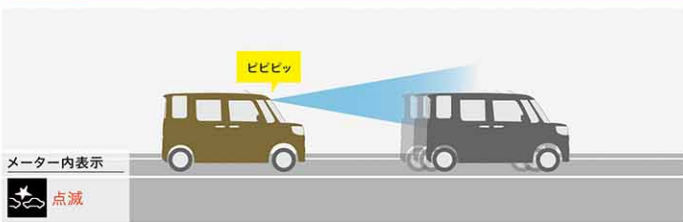

信号待ちなどで前のクルマが発進したことに気づかない時、ブザー音とメーター内表示でお知らせします。

- ブレーキペダルを踏んでいる時に作動します(シフトポジションが[P]・[R]の時は作動しません。[N]の時はブレーキペダルを踏んでいなくても作動します)。
- 前方約10m以内の先行車が約3m以上進んでも自車が止まったままだとシステムが判断した場合に作動します。

**ハイ& ロービームを自動で切り替え、夜道の前方視界を確保
オートハイビーム**

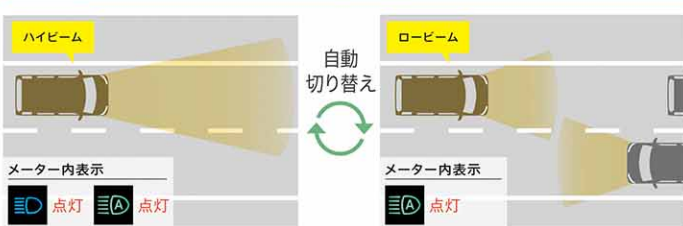

対向車のヘッドランプなど前方の明るさを検知し、ハイビームとロービームを手をわずらわせることなく自動で切り替え。先行車や対向車などがいない時にはハイビームにし、遠くまで見通しを確保。安心感を高めます。

- 自車速度約25km/h以上で作動します。
- ハイビーム・ロービームの切り替え自動制御には状況により限度があります。運転時には常に周囲の状況に注意し、状況に応じて手動で切り替えるなど、安全運転を心がけてください。

! ■スマートアシストⅢに頼った運転は絶対に行わないでください。スマートアシストⅢは、ドライバーの判断を補助し、事故被害の軽減を目的としています。脇見運転やぼんやり運転などドライバーの前方不注意を防止したり、悪天候時の視界不良下での運転を支援する装置ではありません。また、あらゆる状況での衝突を回避するものではありません。運転時は常に先行車や歩行者との距離や周囲の状況、運転環境に注意して必要に応じてブレーキペダルを踏むなど距離を保ち、安全運転を心がけてください。 ■スマートアシストⅢの認識性能・制御性能には限界があります。ドライバーの運転操作、急カーブ、急勾配、雨等の道路状況、および天候によっては、システムが作動しない、または作動が遅れる場合があります。 ■雪、濃霧、砂嵐の場合や、トンネル内、夜間、日射しの状況によってはステレオカメラ、ソナーセンサーが障害物などを正常に認識できず、適切に作動しない場合があります。 ■作動条件下であっても、システムが作動しない場合があります。 ■このほか、スマートアシストⅢについて重要な注意事項が記載されておりますので、詳しくは取扱説明書をご覧ください。 ■スマートアシストⅢの詳細は販売会社にお問い合わせください。

■スマートアシストⅢの写真・図は作動イメージです。 ■装備類の詳細い設定はP.29-30の主要装備一覧表をご覧ください。



ひとつ上行く
**周辺視界
 パノラマ
 モニター**

上から見下ろしたような「パノラマモニター」の映像で、
 気になるクルマの周辺をチェックできるから、ますます安心!

1 路地から
 広い道へ

路地から出るとき、左右の死角が見えるから安心

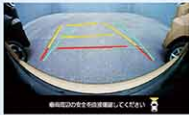

フロントワイドビュー

2 車庫入れ

後方の障害物を確認できるから安心



リヤワイドビュー

上から見ているように確認できるから
 駐車負担が軽減

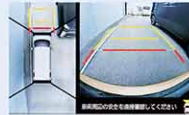

トップ&フロントビュー



トップ&リヤビュー

3 縦列駐車

左側面と後方の障害物を確認できるから安心



レフトサイド&リヤビュー

4 幅寄せ

すれ違うときも
 安心して幅寄せが可能



レフト&ライトサイドビュー

パノラマモニター対応純正ナビ装着用アップグレードパック

車両の前後左右に搭載した4つのカメラから取り込んだ映像を合成し、クルマを真上から見ているような映像を表示。運転席から確認しにくい車両周囲の状況を把握できます。

- ステアリングスイッチ
- フロントカメラ、サイドカメラ、バックカメラ※
- 16cmリヤスピーカー
- ツィーター
- GPSアンテナ
- フルセグTVフィルムアンテナ用ハーネス

GターボSA III[※] L[※]SA III[※]

■ナビ本体は含まれません。別途、ディーラーオプションの純正ナビの装着が必要です。純正以外のナビを装着した場合、動作の保証は致しかねます。
 ※カメラの映し出す範囲は限られています。必ず車両周辺の安全を直接確認してください。また、字光式ナンバープレートとの同時装着はできません。

■パノラマモニターの写真・図はイメージです。
 ■トップ&リヤビュー、レフトサイド&リヤビュー、リヤワイドビューは、シフトポジションを[R]レンジにする操作が必要です。
 ■安全のため、カメラ使用時も目視による安全確認を行いながら運転してください。



■写真は8インチスタンダードメモリーナビ・ブラックオーディオパネル装着時



SAFETY

TAF 新骨格構造を採用。進化した衝突安全ボディ(TAF(タフ))

TAFは、Total Advanced Functionボディの略で、総合的に衝突安全機能が進化したボディという意味の造語です。

衝突安全ボディ

フロントサイドメンバーを高効率エネルギー吸収構造とするとともに、最適化・合理化をきわめた骨格構造を採用。衝撃吸収性能の向上や強固なキャビンを実現し、軽量化も果たしています。

さまざまな衝突実験法により安全性を追求

国内および欧州の衝突安全基準を、余裕を持ってクリアしたのももちろん、世界で実施されている厳しい試験法を組み合わせた衝突実験においても十分な生存空間を確保しています。



55km/h 前面衝突実験

64km/h オフセット衝突実験

55km/h 後面衝突実験

歩行者傷害軽減ボディ

万一の対人事故を考慮した歩行者傷害軽減ボディを採用。歩行者の傷害を軽減するために、フードやフェンダー、ワイパーピボットなどの各所に衝撃緩和装置・吸収スペースを設け、さらにフェンダーには樹脂パーツを採用。歩行者保護性能をより高めています。



SOFI 乗員にやさしい安全インテリア(SOFI(ソフィ))

SOFIは、Safety-Oriented Friendly Interiorの略で、乗員にやさしく、より安全なインテリアを表した造語です。

SRSエアバッグ

前からの強い衝撃時、瞬時に膨張・収縮し、乗員の頭部、胸部への重大な傷害を軽減するデュアルSRSエアバッグと、車両側方からの衝突の際、衝撃を緩和するSRSサイドエアバッグ(運転席/助手席)を全車に標準装備。



●SRSは、Supplemental Restraint System(乗員保護補助装置)の略です。■SRSエアバッグはシートベルトを補助する装置です。必ずシートベルトをご着用ください。なお、チャイルドシートを助手席に装着する際には、ご注意ください項目があります。必ず取扱説明書をご覧ください。■SRSエアバッグはいずれも衝突時の衝撃が弱い場合は作動しません。■写真は機能説明のためにSRSエアバッグが作動した状態を再現し、助手席をリクライニング状態にしたものです。■SRSサイドエアバッグは前突、後突時は膨らまず、側突時のみ膨らみます。なお、実際の衝突時には衝突側のみ膨らみます。

ISOFIX対応チャイルドシート固定バー & トップテザーアンカー(後席)

ワンタッチでチャイルドシートを着脱、確実に固定できます。さらにチャイルドシート上部のトップテザーをアンカーに固定することによって、衝突時のチャイルドシートの前方回転を抑えられます。チャイルドシートを装着した状態でのシートスライドも可能です。

- 装着にはディーラーオプションのISOFIXチャイルドシートベースまたは、シートベルトでの取付が必要となります。
- チャイルドシートの種類や装着の向きによっては、シートベルトでの装着となり、シートスライドは使用できません。
- 詳しくは販売会社におたずねください。

プリテンショナー&フォースリミッター機構付フロント3点式ELRシートベルト

前席に、前からの強い衝撃を感じるとシートベルトを瞬時に巻き取り乗員の拘束効果を高めるプリテンショナー機構と、シートベルトに一定以上の荷重がかからないようにすることで乗員の胸部への負担を緩和するフォースリミッター機構を採用しました。

ACTIVE SAFETY アクシデントを未然に防ぐ(アクティブセーフティ)

コーナーセンサー(リア2個)

死角になりやすい左右後方の障害物をブザー音でお知らせして、縦列駐車や車庫入れをサポートします。

GターボSA III・LSA III・DSA III

検知距離	ブザー音
約60cm～約45cm	ピッピッという断続音
約45cm～約30cm	ピ・ピ・ピという断続音
約30cm以下	ピーという連続音



ABS(EBD機能付)

滑りやすい路面での急ブレーキ時に車輪ロックを防ぐABS。前後輪にブレーキ力を最適に配分し、常に安定した制動力を生むEBD機能付です。

●EBD=電子制御制動力配分システム。■ABSは、タイヤ性能の限界を超えた状態では制御できません。また、制動距離を短縮することはできません。

エマージェンシーストップシグナル

約60km/h以上で走行中に強くブレーキを踏んだ場合、ブレーキランプ点灯と同時にハザードランプが自動で高速度減速して、後続車に注意を促します。

VSC & TRC

VSCは急なハンドル操作や、滑りやすい路面でのコーナリング時に横滑りが発生した場合、ブレーキとエンジン出力を自動的にコントロールして車両安定性を確保します。TRCは発進・加速時にタイヤの空転を抑えて、安定した発進・加速を確保します。

- VSC=Vehicle Stability Control
- TRC=Traction Control

VSC 作動イメージ図

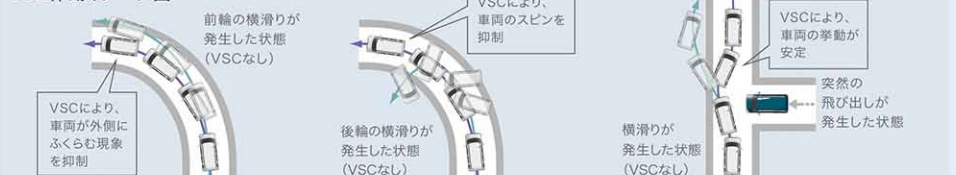

■VSC&TRCを過信しないでください。VSC&TRCが作動した状態でも車両の安定性の確保には限界があります。無理な運転をせず、安全運転を心がけてください。



TOPAZ NEO

●TOPAZはTop from A to Zの略。パワー、エコロジー、信頼性など、すべての面でトップレベルをめざしたパワーユニットという意味の造語です。

ツインカムDVVT 3気筒12バルブエンジン [L'SA III、D'SA III、D]



燃料消費率※1
(国土交通省審査値)

2WD車

17.4 km/L

市街地モード※2:15.4km/L
郊外モード※2:18.8km/L
高速道路モード※2:17.5km/L

最高出力(ネット) 38kW[52PS]/6,800rpm 最大トルク(ネット) 60N・m[6.1kg・m]/5,200rpm

4WD車 (L'SA III)

16.8 km/L

市街地モード※2:14.9km/L
郊外モード※2:18.1km/L
高速道路モード※2:16.9km/L

ツインカムDVVT 3気筒12バルブインタークーラーターボ付エンジン [GターボSA III]



燃料消費率※1
(国土交通省審査値)

2WD車

16.9 km/L

市街地モード※2:15.4km/L
郊外モード※2:18.3km/L
高速道路モード※2:16.7km/L

最高出力(ネット) 47kW[64PS]/6,400rpm 最大トルク(ネット) 92N・m[9.4kg・m]/3,200rpm

4WD車

16.1 km/L

市街地モード※2:14.6km/L
郊外モード※2:17.3km/L
高速道路モード※2:16.1km/L

※1:燃料消費率は定められた試験条件での値です。お客様の使用環境(気象、渋滞等)や運転方法(急発進、エアコン使用等)に応じて燃料消費率は異なります。
※2:WLTCモードは、市街地、郊外、高速道路の各走行モードを平均的な使用時間配分で構成した国際的な走行モードです。市街地モードは、信号や渋滞等の影響を受ける比較的低速な走行を想定し、郊外モードは、信号や渋滞等の影響をあまり受けない走行を想定、高速道路モードは、高速道路等での走行を想定しています。

乗り心地がよくて、燃費もいい。だから、うんと走りたくなる。

空力フィン

気流に小さな渦を発生させることで車体を左右から押さえつけ、揺れを軽減。高速時の安定性を追求しました。



ヒルホールドシステム

登り坂での発進時、ブレーキからアクセルに踏み替えるときに、クルマの後退を防ぎます。



エコアイドル クルマが止まる少し前からエンジンを自動で止めて低燃費。エコアイドルを全車に採用しています。

走行中

「エコアイドルインジケーター」が点灯すると、アイドリングストップ作動可能。

減速時

停車直前※になり、一定の条件が揃えばエンジンを自動停止します。
※2WD車、GターボSA IIIの4WD車は車速約9km/h以下、L'SA IIIの4WD車は車速約7km/h以下。
●アイドリングストップ中もオーディオやナビは使用可能です。
●エアコンは自動的に送風に切り替わります。

停車

停車時には引き続きエンジンを停止。

再スタート

ブレーキペダルを離す、またはステアリングを切ると、瞬時にエンジンを再始動。スムーズに発進できます。
●ブレーキを強く踏み込んでも、再始動が可能。右折の際など、あらかじめ再始動させておきたい場合に便利です。

状況に応じて作動をコントロールし、安心・快適。

坂道発進時も安心な機構付です。

- 渋滞** 渋滞時の微低速前進(約10km/h以内)と停止の繰り返しでは、作動しません。
- 駐車時** バック時とバック後の前進約10km/h以内の切り返しでも作動しないため、スムーズに駐車できます。
- 坂道** 道路勾配が約10%までの坂道なら、作動します。坂道発進時の後退を軽減するヒルスタートシステム付。

「エコアイドルオフスイッチ」を押せば、アイドリングストップの作動を停止することができます。

エコアイドルオフスイッチ

エコアイドルオフインジケーター

■エコアイドルの作動には、さまざまな条件があります。条件によってはエンジンを停止させない場合や、「停車前アイドリングストップ機能」が作動せず、通常のアイドリングストップとなる場合があります。詳しくは取扱説明書をご覧ください。

■写真は機能説明のために各ランプを点灯したものです。実際の走行状態を示すものではありません。■平均燃費は表示例としてGターボSA III 2WDのWLTCモード走行燃費(国土交通省審査値)の数値を使用しています。Photo:L'SA III 2WD、ボディカラーのシャイニングホワイトパール(W25)、LEDスタイルパック、パノラマモニター対応純正ナビ装着用アップグレードバックはメーカーオプション。8インチ スタンダード メモリーナビ[2021モデル]はディーラーオプション。最新の仕様・設定については、販売会社におすすねください。

見えるエコで、効果を実感できます。

マルチインフォメーションディスプレイ&エコドライブアシスト照明
平均燃費、現在のエコドライブ度のほか、アイドリングストップ作動中の経過時間や積算時間も表示。エコアイドルの効果を実感できます。

エコドライブアシスト照明 燃費のいい運転をするほどに、照明がブルーからグリーンへ。
グリーンの状態を長く保つだけで上手にエコドライブできます。
[GターボSA IIIはブルーからグリーン、L'SA III、D'SA III、Dはアンバーからグリーンとなります。]

ブルー 通常の状態

燃費がよい状態 グリーン

マルチインフォメーションディスプレイ表示項目

- アイドリングストップ時間
- アイドリングストップ積算時間
- 平均燃費
- 航続可能距離
- 外気温
- スマートアシスト故障/停止警告(GターボSA III、L'SA III、D'SA III、Dに表示)

EQUIPMENT

車内での時間を充実させる、きめ細やかな気遣い。



コンフォータブルパック GターボSA III L'SA III



■スーパーUV&IRカットガラス(フロントドア)

正面のフロントウィンドウガラスに加え、横のフロントドアガラスも紫外線を約99%※1カットします。また、赤外線も効果的に遮断し、ジリジリとしたお肌への刺激を低減。日射しの暑さによる車内の温度上昇を抑えます。

UV=Ultraviolet Rays(紫外線) IR=Infrared Rays(赤外線)

■スーパークリーンエアフィルター

帯電フィルターの採用により、高い集塵性能を実現。花粉もしっかりとキャッチします。高集塵フィルターは、気になるPM2.5にも対応。車内空間を快適に保ちます。

●2.0μm粒子を約90%、0.3~0.5μm粒子を約30%キャッチ※1。●数値は、フィルターの性能試験に基づく性能であり、実際の性能とは異なります。●このフィルターでは0.3μm未満の微小粒子状物質については、除去の確認ができていません。また、空気中の有害物質のすべてを除去できるものではありません。●PM2.5とは2.5μm以下の微小粒子状物質の総称です。

■運転席シートヒーター

4WD 2WD

シートの座面を温めるシートヒーター。冬の寒い日や、寒冷地でのドライブを快適にします。



●写真はイメージです。

■シートベルト締め忘れ警告灯(運転席/助手席/後席)・警告音(運転席/助手席)

シートベルトを締め忘れると、警告灯と警告音でお知らせします。



■格納式リヤドアアンシェード

GターボSA III L'SA III

後席にお乗りの方の日射しを軽減します。



夜間の走りも、クリアな視界で。



LEDスタイルパック

GターボSA III L'SA III



■LEDヘッドランプ(ロービーム・オートレベリング機能付)

対象物が見やすい白く明るい光で夜間走行の安心感を高め、低消費電力で低燃費にも貢献。乗車人数や荷物の量に応じて、照射軸の上下方向を自動調整するオートレベリング機能付です。



■フロントLEDクリアランスランプ

夜間走行時、対向車に自車の存在を知らせる役割を果たします。LEDがスタイリッシュなラインを描きます。



■LEDフォグランプ(メッキ加飾付)

LEDの明るい光が、霧の発生や悪天候時に、視界の確保をサポートします。

オートライト

周囲の明るさに応じて、ヘッドランプを自動的に点灯・消灯します。

ヘッドランプ自動消灯システム

ヘッドランプをつけたまま、エンジンを切っても、一定時間後、自動的に消灯しバッテリー上がりを防ぎます。

車速感応式間欠フロントワイパー

車速に応じて作動間隔を自動的に調整します。

リバース連動リヤワイパー

フロントワイパーの作動中に、シフトポジションを[R]にすると、3回程度自動的に作動し、後方視界を確保します。

迫力のサウンドなど、ドライビングタイムをさらに快適に。



純正ナビ装着用アップグレードパック

全車

純正ナビ(ディーラーオプション)に対応のアイテムを設定。ステアリングスイッチ、迫力のサウンドを楽しむ6スピーカー。バック時の運転をサポートするバックカメラがセットになりました。

●ナビ本体は含まれません。別途、ディーラーオプションの純正ナビの装着をおすすめします。純正以外のナビを装着した場合、動作の保証は致しかねます。



■ステアリングスイッチ



■16cmリヤスピーカー ■ツイーター



■バックカメラ※2

■GPSアンテナ

■フルセグTVフィルムアンテナ用ハーネス

安心ドラレコプラン [ディーラーオプション]

パノラマモニター対応、ダイハツ純正ナビなら安全安心。



8インチスタンダードメモリーナビ[2021モデル]+ドライブレコーダー(連動モデル)

●詳しくは、最新の仕様・設定の別冊「ナビ&オーディオカタログ」をご覧ください。●写真はイメージです。

ナビパッケージ [ディーラーオプション]

8インチスタンダードメモリーナビ[2021モデル]と後席モニターをセットで。



8インチスタンダードメモリーナビ[2021モデル]+後席モニター(天井吊り下げ式)LEDルームランプ付

●詳しくは、最新の仕様・設定の別冊「ナビ&オーディオカタログ」をご覧ください。●写真はイメージです。

※1:ダイハツ工業(株)調べ。※2:カメラが映し出す範囲は限られています。必ず車両周辺の安全を直接ご確認ください。また、字光式ナンバープレートとの同時装着はできません。●装備の詳細は設定はP.29-30の主要装備一覧表をご覧ください。Photo:GターボSA III*2WD,ボディカラーはタグステングレーメタリック(S38),コンフォータブルパック,パノラマモニター対応純正ナビ装着用アップグレードパックはメーカーオプション,8インチスタンダードメモリーナビ[2021モデル],ブラックのオーディオパネルはディーラーオプション,最新の仕様・設定については、販売会社におたずねください。

GRADE/EQUIPMENT

Gターボ“SAⅢ”

駆動方式	メーカー希望小売価格	北海道地区 メーカー希望小売価格
2WD	1,705,000円 (消費税抜き 1,550,000円)	1,719,300円 (消費税抜き 1,563,000円)
4WD	1,831,500円 (消費税抜き 1,665,000円)	1,831,500円 (消費税抜き 1,665,000円)



Photo:Gターボ“SAⅢ”2WD。ボディカラーはオフビートカーキメタリック〈G55〉。

L“SAⅢ”

駆動方式	メーカー希望小売価格	北海道地区 メーカー希望小売価格
2WD	1,584,000円 (消費税抜き 1,440,000円)	1,598,300円 (消費税抜き 1,453,000円)
4WD	1,710,500円 (消費税抜き 1,555,000円)	1,710,500円 (消費税抜き 1,555,000円)



Photo:L“SAⅢ”2WD。ボディカラーのシャイニングホワイトパール〈W25〉はメーカーオプションで27,500円高(消費税込み)。

D“SAⅢ”

駆動方式	メーカー希望小売価格	北海道地区 メーカー希望小売価格
2WD	1,443,200円 (消費税抜き 1,312,000円)	1,454,200円 (消費税抜き 1,322,000円)
D 2WD	1,377,200円 (消費税抜き 1,252,000円)	1,388,200円 (消費税抜き 1,262,000円)



Photo:D“SAⅢ”。ボディカラーはブラックマイカメタリック〈X07〉。

※1.スマートアシストⅢの詳細はP19-20をご覧ください。 ※2.軽自動車税(環境性能割)は税率2%+臨時的1%軽減で合計1%課税(2021年12月31日までの新車新規届出車)。2022年1月から2023年3月31日詳しくは販売会社におたずねください。 ■価格はスペアタイヤレス&タイヤパンク応急修理セットおよびタイヤ交換用工具付の価格です。 ■北海道地区の価格には寒冷地仕様が含まれます。 ■保険料、税金(消費税率)を示すものではありません。 ■等質は機能説明のためにボディの一部を切断したカットモデルです。 ■自動車リサイクル法の施行により、リサイクル料金が別途必要となります。詳しくは販売会社



※1



※2



※1



※2



DからD“SA III”に追加される標準装備

- 衝突回避支援システム“スマートアシストIII”
- コーナースエンサー（リヤ2個）



※1



※2

















●D“SA III”に標準装備。

(Dを除く)

(Dを除く)

(Dを除く)

■ウェイク グレードガイド

	Gターボ	L	D
Exterior	"SA III"	"SA III"	"SA III"
グレード差のある標準装備	 メッキフードガーニッシュ	 ブラックフードガーニッシュ	
	 14インチアルミホイール (Gターボ"SA III"専用)	 14インチアルミホイール	 14インチフルホイールキャップ
	 LEDヘッドランプ(ロービーム・オートレベリング機能・LEDクリアランスランプ・オートライト付)・LEDフォグランプ(メッキ加飾付)	 マルチリフレクターハロゲンヘッドランプ(マニュアルレベリング機能・オートライト付)・ハロゲンフォグランプ(メッキ加飾付)	
Interior			
グレード差のある標準装備	 本革巻ステアリングホイール (メッキオーナメント・シルバー加飾付)	 ウレタンステアリングホイール (メッキオーナメント・シルバー加飾付)	
	 自発光式大型3眼センターメーター (タコメーター付)	 自発光式大型1眼センターメーター	
	 本革巻インパネセンターシフト (シルバー加飾・メッキシフトレバーボタン付)	 ウレタンインパネセンターシフト (メッキシフトレバーボタン付)	 ウレタンインパネセンターシフト
	 オーディオパネル(プレミアムシャインシルバー) / センタークラスター(プレミアムシャインブラック) / カップホルダー(プレミアムシャインシルバー加飾)		 オーディオパネル / センタークラスター / カップホルダー
	メッキエアコンレジスターノブ / メッキインナードアハンドル (運転席/助手席)	エアコンレジスターノブ / インナードアハンドル (運転席/助手席)	
	上下2段調節式デッキボード (固定フック付)	デッキボード (固定フック付)	
Comfort			
グレード差のある標準装備	 パワースライドドア (ワンタッチオープン機能・予約ロック機能付) (左右)	—	
	プッシュボタンスタート/キーフリーシステム	キーレスエントリー	
	格納式リアドアサンシェード	—	
	オートエアコン(プッシュ式)	マニュアルエアコン(ダイヤル式)	

ウェイク 全グレード共通装備



COLOR VARIATION



オフビートカーキメタリック(G55)



トニコオレンジメタリック(R71)



レイクブルーメタリック(B87)



プラムブラウンクリスタルマイカ(R59)【メーカーオプション】★



レーザーブルークリスタルシャイン(B82)【メーカーオプション】★



シャイニングホワイトパール(W25)【メーカーオプション】★



タングステングレーメタリック(S38)



ブラックマイカメタリック(X07)

★レーザーブルークリスタルシャイン(B82)、シャイニングホワイトパール(W25)、プラムブラウンクリスタルマイカ(R59)のメーカー希望オプション価格は、各27,500円(消費税抜き25,000円)となります。
Photo:Gターボ*SA III*2WD.

ひとつ上行く

2 TONE COLOR

視線が集まる! オシャレな2トーンカラーは全4パターン。

【メーカーオプション。メーカー希望オプション価格は、各55,000円(消費税抜き50,000円)となります。】



Photo:L*SA III*2WD.



Photo:L*SA III*2WD.

【XK7】

シャイニングホワイトパール(W25)
×
オフビートカーキメタリック(G55)

【XK8】

シャイニングホワイトパール(W25)
×
トニコオレンジメタリック(R71)

【XK6】

シャイニングホワイトパール(W25)
×
レイクブルーメタリック(B87)

【XK9】

シャイニングホワイトパール(W25)
×
レーザーブルークリスタルシャイン(B82)

ウェイク主要装備一覧表

標準装備 メーカーオプション (車両ご注文時にご指定ください)

グレード	Gターボ		L		D		メーカー希望オプション価格	全車標準装備	
	"SA III"		"SA III"		"SA III"				
エンジン ・ 灯火器	フードガーニッシュ	メッキ						<ul style="list-style-type: none"> ●UVカットガラス(リヤドア/リヤクォーター/バックドアウインドゥ) ●スーパーUV&IRカットガラス(フロントウインドゥ) ●スモークガラス(リヤドア/リヤクォーター/バックドアウインドゥ) ●シルバードアアウトハンドル ●ピラーブラックアウト ※3 ●ルーフアンテナ(可倒式) ●リヤスポイラー ●ハイマウントLEDストップランプ ●リヤコンビネーションランプ(LEDストップランプ) ●ヘッドランプ自動消灯システム 	
	カラードアミラー	電動格納式							
		オート格納式(キーフリー連動)	2WD		2WD				
		オート格納式ヒートド(キーフリー連動) ※1	2WD	4WD	2WD	4WD			
		サイドアンダーミラー(助手席)							
		UVカットガラス(フロントドア)							
		スーパーUV&IRカットガラス(フロントドア) ※2							
		コンフォータブルバック(スーパーUV&IRカットガラス(フロントドア)、スーパークリーンエアフィルター) ※2					16,500円 (消費税抜き15,000円)		
		マルチリフレクターハロゲンヘッドランプ(マニュアルレベリング機能・オートライト付)							
		マルチリフレクターハロゲンフォグランプ(メッキ加飾付)							
	LEDスタイルバック(LEDヘッドランプ(ロービーム・オートレベリング機能・LEDクリアランスランプ・オートライト付)、LEDフォグランプ(メッキ加飾付))					60,500円 (消費税抜き55,000円)			
インテリア	フルファブリックシート(撥水加工)	ハニカムパターン			チェックパターン			<ul style="list-style-type: none"> ●フロントコンフォートベンチシート ●運転席シートバックポケット ●運転席シートクッションポケット ●足踏式パーキングブレーキ ●インパネアッパーボックス(運転席) ●運転席サイドトレイ ●インパネセンタートレイ(運転席) ●インパネセンターボックス ●ドアポケット&ボトルホルダー(前席) ●グローブボックス ●フロントセンターアームレスト(ボックス付) ●後席クォーターポケット&ボトルホルダー ●ショウピングフック(インパネ助手席側/助手席シートバック) ●格納式アシストグリップ(運転席/助手席/後席) ●リヤヘッドレスト ●フットレスト ●助手席シートバックテーブル ●助手席シートタンブル機構(アンダーボックス付) ●エコドライブアシスト照明 ●マルチインフォメーションディスプレイ(アイドリングストップ時間・アイドリングストップ積算時間・平均燃費・航続可能距離・外気温、スマートアシスト故障/停止警告) ※5 ●サンバイザー(バニティミラー(運転席/助手席)・チケットホルダー(運転席)) ●大型フルハンドル(運転席/助手席) ●リヤアンダーミラー(室内付) 	
	運転席シートヒーター ※1	2WD	4WD	2WD	4WD				
	カップホルダー(前席/インパネ一体)	プレミアムシャインシルバー加飾							
	リヤシート機構	左右分割ロングスライド(240mm)							
		左右分割リクライニング・格納(ラゲージ割スライドレバー付)							
	ステアリングホイール	本革巻(メッキオーナメント・シルバークラッシュ)							
		ウレタン(メッキオーナメント・シルバークラッシュ)							
	自発光式大型3眼センターメーター(タコメーター付)								
	自発光式大型1眼センターメーター								
	インパネセンターシフト	本革巻(シルバークラッシュ・メッキシフトレバーボタン付)							
		ウレタン			メッキシフトレバーボタン付				
	フロントパーソナルランプ								
	リヤパーソナルランプ								
	ラゲージルームランプ								
	バックドアランプ								
	大型インパネトレイ(助手席)								
	インパネセンタートレイ								
	オーディオパネル	プレミアムシャインシルバー							
	センタークラスタ	プレミアムシャインブラック							
	メッキエアコンレジスターノブ								
メッキインナードアハンドル(運転席/助手席)									
アクセサリースocket インパネ(12V)	インパネ ラゲージ								
大容量ラゲージアンダートランク ※4									
デッキボード(固定フック付)									
上下2段階調節式デッキボード(固定フック付)									
ドライビングサポートバック(D assist)切替ステアリングスイッチ、チルトステアリング、運転席シートリフター)						16,500円 (消費税抜き15,000円)			
安全 装備	衝突回避支援システム「スマートアシストIII」 (衝突回避支援ブレーキ機能(対車両・対歩行者)・衝突警報機能(対車両・対歩行者)・車線逸脱警報機能・誤発進抑制制御機能(前方・後方)・先行車発進お知らせ機能・オートハイビーム)							<ul style="list-style-type: none"> ●衝突安全ボディ(TAF) ●デュアルSRSエアバッグ ●プリテンショナー&フォースリミッター機構付フロント3点式ELRシートベルト ●リヤ3点式ELRシートベルト ●ISOFIX対応チャイルドシート固定バー&トップテザーアンカー(後席) ●リヤバリア連動リヤワイパー ●車速感応式間欠フロントワイパー ●セキュリティアラーム ※6 ●燃料残量警告灯・警告音 	
	コーナセンサー(リヤ2個)								
	SRSサイドエアバッグ(運転席/助手席)								
	ABS(EBD機能付)								
	VSC&TRC								
	エマージェンシーストップシグナル								
	ヒルホールドシステム								
	シートベルト締め忘れ警告灯(運転席/助手席/後席)・警告音(運転席/助手席)								
	プッシュボタンスタート								
	キーレスエントリー								
快適 装備	キーフリーシステム(イモビライザー(国土交通省認可品)機能付・リクエストスイッチ付(運転席/助手席/バックドア))						<ul style="list-style-type: none"> ●電動式パワーステアリング ●パワーウインドゥ(運転席ドアスイッチ照明付・運転席込み込み防止機構付) ●ワンタッチタンギング機能付方向指示スイッチ ●フェューエルリッドオペレーター ●車速感応式オートパワードロック(全ドア) 		
	パワースライドドア(ワンタッチオープン機能・予約ロック機能付)(左右)								
	スライドドアアイズローラー(左右)								
	エアコン	オート(プッシュ式) マニュアル(ダイヤル式)							
	クリーンエアフィルター								
	スーパークリーンエアフィルター ※2								
	格納式リヤドアサンシェード								
リヤヒーターダクト ※1	2WD	4WD	2WD	4WD					

グレード	Gターボ		L		D		メーカー希望オプション価格	全車標準装備
	SA III		*SA III*		*SA III*			
オーディオレス ※7								
16cmフロントスピーカー								
オーディオ パノラマモニター対応純正ナビ装着用アップグレードパック ●ステアリングスイッチ ●フロントカメラ、サイドカメラ、バックカメラ (トップ&フロントビュー/フロントワイドビュー/サイド&ライトビュー/トッパ&リヤビュー/リアサイド&リヤビュー/リアワイドビュー) ●16cmリヤスピーカー ●ツイーター ●GPSアンテナ ●フルセグTVフィルムアンテナ用ハーネス ※8※9							58,300円 (消費税抜き53,000円)	
純正ナビ装着用アップグレードパック ●ステアリングスイッチ ●バックカメラ ●16cmリヤスピーカー ●ツイーター ●GPSアンテナ ●フルセグTVフィルムアンテナ用ハーネス ※8※9							25,300円 (消費税抜き23,000円)	
足回り 14インチアルミホイール								●スペアタイヤレス&タイヤパンク応急修理セット ●フロントベンチレーテッドディスクブレーキ
14インチフルホイールキャップ								
スタビライザー フロント リヤ								
仕地域域 寒冷地仕様 ※1※10							14,300円(消費税抜き13,000円) 11,000円(消費税抜き10,000円)	

- ※1: 2WD車で寒冷地仕様を選択した場合はヒータードアミラー(D・SA III、D除く)、リヤヒーターダクト、運転席シートヒーター付となります。
 ※2: スーパーUV&IRカットガラス(フロントドア)・スーパークリーンエアフィルターは「コンフォータブルパック」としてセットでメーカーオプションとなります。
 ※3: ボディカラーのブラックマイカメタリック(X07)を選択した場合、ボディ同色となります。
 ※4: 2WD車と4WD車では形状・容量(2WD車は90L、4WD車は16L)が異なります。
 ※5: スマートアシスト故障/停止警告はGターボSA III、L・SA III、D・SA IIIに表示されます。
 ※6: セキュリティアラームは、室内ブザー警告、ハザードランプ点滅、ホーン警告機能が備わります。
 ※7: オーディオスペースは、ワイドサイズ(200mm)対応となります。オーディオなどの取り付けの際は、別途取付部品が必要となります。詳しくは販売会社におたずねください。
 ※8: 「パノラマモニター対応純正ナビ装着用アップグレードパック」と「純正ナビ装着用アップグレードパック」は同時選択できません。
 ※9: 「パノラマモニター対応純正ナビ装着用アップグレードパック」、「純正ナビ装着用アップグレードパック」は、純正以外のナビゲーションを装着した場合、動作の保証は致しかねます。
 ※10: 寒冷地での使用を考慮して、信頼性・耐久性の向上を図っております(エンジンクーラント濃度50%、寒冷地用ワイパーモーター)。なお、北海道地区には寒冷地仕様が標準装備となります。

■メーカーオプションは組み合わせによって装着できない場合があります。詳しくは販売会社におたずねください。

■価格はメーカー希望オプション価格(消費税込み)で参考価格です。価格は販売会社が独自に定めていますので、詳しくは販売会社におたずねください。

PACK OPTION FOR WAKE ドライブをもっと快適にするパックオプション

COMFORTABLE PACK



16,500円
(消費税抜き15,000円)

コンフォータブルパック

- スーパーUV&IRカットガラス(フロントドア)
- スーパークリーンエアフィルター

Gターボ*SA III*
L*SA III*

LED STYLE PACK



60,500円
(消費税抜き55,000円)

LEDスタイルパック

- LEDヘッドランプ
(ロービーム・オートレベリング機能・LEDクリアランスランプ
・オートライト付)
- LEDフォグランプ(メッキ加飾付)

Gターボ*SA III*
L*SA III*

DRIVING SUPPORT PACK



16,500円
(消費税抜き15,000円)

ドライビングサポートパック

- D assist切替ステアリングスイッチ
- チルトステアリング
- 運転席シートリフター

Gターボ*SA III*
L*SA III*

PANORAMA MONITOR ORIGINALNAVI UPGRADE PACK *1*2



58,300円
(消費税抜き53,000円)

パノラマモニター対応純正ナビ装着用アップグレードパック

- ステアリングスイッチ
- フロントカメラ、サイドカメラ、バックカメラ
(トップ&フロントビュー/フロントワイドビュー/サイド&ライトビュー/トッパ&リヤビュー/リアサイド&リヤビュー/リアワイドビュー)
- 16cmリヤスピーカー
- ツイーター ●GPSアンテナ
- フルセグTVフィルムアンテナ用ハーネス

Gターボ*SA III*
L*SA III*

ORIGINALNAVI UPGRADE PACK *1*2



25,300円
(消費税抜き23,000円)

純正ナビ装着用アップグレードパック

- ステアリングスイッチ
- バックカメラ
- 16cmリヤスピーカー
- ツイーター
- GPSアンテナ
- フルセグTVフィルムアンテナ用ハーネス

全車

■価格はメーカー希望オプション価格(消費税込み)で参考価格です。価格は販売会社が独自に定めていますので、詳しくは販売会社におたずねください。

*1: 「パノラマモニター対応純正ナビ装着用アップグレードパック」と「純正ナビ装着用アップグレードパック」は同時選択できません。

*2: 「パノラマモニター対応純正ナビ装着用アップグレードパック」、「純正ナビ装着用アップグレードパック」は、純正以外のナビゲーションを装着した場合、動作の保証は致しかねます。

ウェイク主要諸元表

駆動方式 グレード	2WD			4WD	
	Gターボ	L	D	Gターボ	L
	SA III	*SA III*	*SA III*	*SA III*	*SA III*
車名・型式	ダイハツ 3BA-LA700S			ダイハツ 4BA-LA700S	
車種記号	GBVZ			GBMF	
寸法・重量	全長 mm 3,395			全長 mm 3,395	
	全幅 mm 1,475			全幅 mm 1,475	
	全高 mm 1,835			全高 mm 1,835	
	室内長 mm 2,215			室内長 mm 2,215	
	幅 mm 1,345			幅 mm 1,345	
	高 mm 1,455			高 mm 1,455	
	ホイールベース mm 2,455			ホイールベース mm 2,455	
	トレッド 前 mm 1,305			トレッド 前 mm 1,305	
	トレッド 後 mm 1,295			トレッド 後 mm 1,295	
	最低地上高 mm 140			最低地上高 mm 140	
	車両重量 kg 1,020			車両重量 kg 1,060	
	乗車定員 名 1,000			乗車定員 名 1,040	
性能	燃料消費率 km/L 16.9			燃料消費率 km/L 16.1	
	市街地モード (WLTC-L) km/L 15.4			市街地モード (WLTC-L) km/L 14.6	
	郊外モード (WLTC-M) km/L 18.3			郊外モード (WLTC-M) km/L 17.3	
	国土交通省基準) 高速モード (WLTC-H) km/L 16.7			国土交通省基準) 高速モード (WLTC-H) km/L 16.9	
	主要燃費向上対策 自動無段変速機:CVT、ロックアップ機構付トルコン、可変バルブタイミング、オルタネータ回生制御、アイドリングストップ装置				
エンジン	最小回転半径 m 4.4				
	型式 KF型				
	種類 水冷直列3気筒 12バルブDOHC インタークーラーターボ機構				
	総排気量 cc 658				
	内径×行程 mm 63.0×70.4				
	圧縮比 9.5				
	最高出力(ネット) kW[PS]/rpm 47 [64] / 6,400				
	最大トルク(ネット) N·m[kg·m]/rpm 92 [9.4] / 3,200				
	燃料供給装置 EFI (電子制御式燃料噴射装置)				
	使用燃料およびタンク容量 L 無鉛レギュラーガソリン・36				
トランスミッション	駆動方式 FF(前2輪駆動)				
	クラッチ形式 3要素1段2相形(ロックアップ機構付)				
	変速比 前進 3.327~0.628				
	後進 2.230				
	最終減速比 4.800				
	ステアリング形式 ラック&ピニオン				
	ブレーキ形式 前 ペンチレテッドディスク				
	後 リーディング・トレーリング				
	駐車ブレーキ 機械式後2輪制動				
	サスペンション形式 マクファウン・ストラット式コイルスプリング				
	タイヤ 前 155/65R14 75S				
	後 155/65R14 75S				

ウェイク寸法図 車種:Gターボ*SA III* 2WD

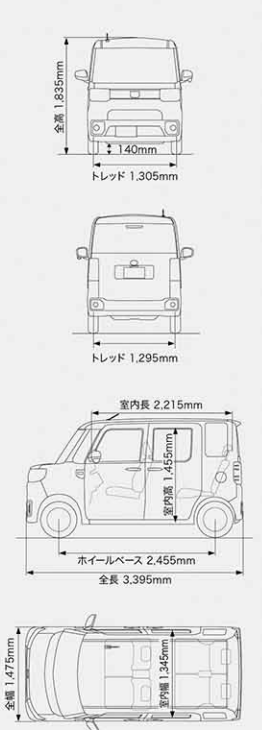

■「」内は従来の表示で参考値です。■燃料消費率は定められた試験条件下の値です。お客様の使用環境(気象、渋滞等)や運転方法(急発進、エアコン使用等)に応じて燃料消費率は異なります。■WLTCモードは、市街地、郊外、高速道路の各走行モードを平均的な使用時間配分で構成した国際的な走行モードです。市街地モードは、信号や渋滞等の影響を受けやすい低速走行を想定し、郊外モードは、信号や渋滞等の影響を受けにくい中速走行を想定し、高速道路モードは、高速道路等での走行を想定しています。■「DVT」、「キーフリースシステム」、「eco IDLE」、「スマートアシスト」はダイハツ工業株式会社の登録商標です。■「EFI」、「VSC」、「TRC」はトヨタ自動車株式会社の登録商標です。■道路運送車両法による自動車型式指定申請書数値 ■製造事業者:ダイハツ工業株式会社

人とクルマと自然が、いつまでもいい関係でいられるように。

ダイハツは、企画・開発から生産・物流・販売、走行、廃棄に至るすべての段階で、「人」と「環境」に配慮したクルマづくりをめざしています。クルマそのものの低燃費化、低公害化を高次元で実現することはもちろん、ダイハツ工業全体でISO14001^{※1}の認証を取得するなど、さまざまな角度から環境保全対策を推進しています。

Eco-VAS^{※2}/LCA^{※3}による環境負荷の削減

ダイハツでは2006年からEco-VASを導入し、環境負荷物質、リサイクル、LCA等の6つの環境目標を設定して開発を進めています。LCAでは素材製造から生産、走行、廃棄に至るライフサイクルすべてにおけるエネルギーの使用量や、CO₂などの環境への排出を評価し削減に努めています。



環境負荷物質の低減

廃棄時に漏出する恐れがある環境負荷物質(鉛、水銀、六価クロム、カドミウム)の削減は、日本自動車工業会(自工会)の目標を達成しています。

LCAの実施結果(2WD/自然吸気)

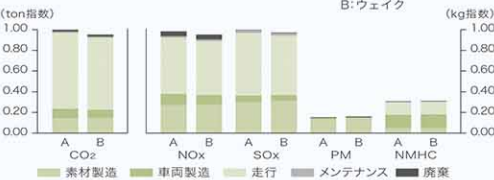

NMHC: 非メタン炭化水素(Non Methane Hydrocarbons)
PM: 粒子状物質(Particulate Matter) SO_x: 硫黄酸化物(Sulfur Oxide)
NO_x: 窒素酸化物(Nitrogen Oxide)
■自動車の生理走行距離10万km(10年)を、JC08モードで走行した場合の結果です。
■ダイハツではLCAにより徹底的な環境リスクを評価することを目指しているため、評価結果は指数で示しています。また、CO₂はtonレベル、それ以外の項目はkgレベルで排出されますので、指数を別々に示しています。
※1: 国際標準化機構(ISO)が1996年に制定したマネジメント(EMS)の国際規格。環境負荷を継続的に低減できるシステムを構築した企業、自治体の組織などに認証が与えられます。 ※2: Eco-VAS=Eco-Value Assessment System(自動車環境総合評価システム) ※3: LCA=Life Cycle Assessment
※4: 国土交通省審査値。燃料消費率は定められた試験条件下の値です。お客様の使用環境(気象、渋滞等)や運転方法(急発進、エアコン使用等)に応じて燃料消費率は異なります。 ※5: WLTCモードは、市街地、郊外、高速道路の各走行モードを平均的な使用時間配分で構成した国際的な走行モードです。市街地モードは、信号や渋滞等の影響を受けやすい低速走行を想定し、郊外モードは、信号や渋滞等の影響を受けにくい中速走行を想定し、高速道路モードは、高速道路等での走行を想定しています。 ※6: 省エネ法に基づき定められている燃費目標基準。 ※7: WLTCモード走行。 ※8: GWP: Global Warming Potential(地球温暖化係数) ※9: フロン法において、カーエアコン冷媒は、2023年度までにGWP150以下(対象の乗用車における国内向け年間出荷台数の加重平均値)にすることを、製造メーカーに求められています。 ※10: 厚生労働省が2002年1月に定めた指定物質で自動車に関する物質の指針値。

ウェイクの環境仕様

基礎情報	車両型式	3BA-LA700S		4BA-LA700S		3BA-LA710S	4BA-LA710S
		GBVZ	GBMF	GBDF	GBVZ	GBMF	
エンジン	型式	KF型					
	総排気量	658					
駆動装置	使用燃料	無鉛レギュラーガソリン					
	駆動方式	2WD			4WD		
環境性能情報	燃料消費率 ^{※4}	CVT					
	変速機	CVT					
	燃料消費率 ^{※4}	16.9	17.4	16.1	16.8	16.1	16.8
	市街地モード (WLTC-L) km/L	15.4	15.4	14.6	14.9	14.6	14.9
	郊外モード (WLTC-M) km/L	18.3	18.8	17.3	18.1	17.3	18.1
	国土交通省基準) 高速モード (WLTC-H) km/L	16.7	17.5	16.1	16.9	16.1	16.9
	CO ₂ 排出量 (g/km)	137	133	144	138	137	138
参考	燃費基準 車6 達成	2030年度燃費基準60%達成				2030年度燃費基準60%達成	
排出ガス	適合規制・認定レベル ^{※7}	平成30年排出ガス規制 適合		平成30年基準排出ガス 25%低減レベル		平成30年排出ガス 規制適合	
	規制値・認定値	CO (g/km)	0.10	0.075	0.10	0.075	0.10
		NMHC (g/km)	0.05	0.038	0.05	0.038	0.05
参考	環境対応車普及促進税制適合	グリーン購入法適合					
適合適合規制レベル	適合適合規制レベル	加速走行騒音規制値: 76dB-A					
エアコン冷媒の種類(GWP値 ※8)/使用量	エアコン冷媒の種類(GWP値 ※8)/使用量	HFC-134a(1430 89g)/300					
車室内VOC ※10	車室内VOC ※10	自工会自主目標達成(厚生労働省室内濃度指針値以下)					
環境負荷物質削減	鉛 ※1	自工会2006年目標達成(1996年比)/10以下					
	水銀 ※2	自工会目標達成(2005年1月以降使用禁止)					
	六価クロム	自工会目標達成(2008年1月以降使用禁止)					
	カドミウム	自工会目標達成(2007年1月以降使用禁止)					
	自工会目標達成除外部品	自工会目標達成除外部品					
環境への取り組み	リサイクル	リサイクルしにくい材料を使用した部品					
		リサイクル材の使用					
		インストルメントパネル、ドアトリム、フロアマット、リヤベンチナーなど					
		リサイクル材の使用					
		タックルインナー、エンジンアンダーカバー、リヤホイールハブスターナーなど					
		あり					
環境負荷物質使用状況	環境負荷物質使用状況	電子基板・電子部品のはんだ、圧着端子に使用					



らしく、ともに、軽やかに

Light you up

—— ブランドビジョン ——

ダイハツグループは、世界中の一人ひとりが
自分らしく、軽やかに輝くモビリティライフを広げます。

本カタログに記載の価格は、消費税率10%に基づく価格です。

お問い合わせ、ご相談はお近くの販売会社または、
下記お客様コールセンターまで。

ダイハツお客様コールセンター
フリーコール ☎0800-500-0182

受付時間 9:00～17:00
〒563-8651 大阪府池田市ダイハツ町1-1



弊社におけるお客様の個人情報の取扱いについては、
ダイハツ工業株式会社ホームページにて掲載しております。
(<https://www.daihatsu.com/jp/privacy.html>)

ダイハツ純正メンテナンス品のご紹介

アミックスエンジンオイル

■ダイハツ車の性能を十分に発揮するよう専用開発された純正オイルです。



eco IDLE付車専用バッテリー

■eco IDLE付車専用として、エコ発電制御に適した専用バッテリーです。



アミックスCVTフルード

■ダイハツ車のCVT専用フルードです。



保証制度の充実

保証には〈一般保証〉と〈特別保証〉があります。
いずれも期間と走行距離に応じて、あなたの愛車をお守りいたします。

〈一般保証〉 新車登録から3年間、またはその期間内の6万kmまで。

〈特別保証〉 新車登録から5年間、またはその期間内の10万kmまで。

*詳しい保証内容につきましては、保証書あるいは販売会社にてご確認ください。

- シートベルトはしっかりと。お子様にはチャイルドシート。 ●軽自動車にも保管場所が必要です。
- このカタログの仕様は改良のため予告なく変更することがあります。 ●写真は撮影条件、印刷インキの性質などから、実際の色とは異なって見えることがあります。
- 一部の写真は合成です。 ●写真の液晶画面はハモミ合成です。 ●交通法規を守り安全運転に心がけましょう。 ●本カタログの内容は2021年8月現在のものです。

