

Light you up
 DAIHATSU

WAKE

660cc





**ドテカタ
つかがおう。
WAKE**



■写真はイメージです。 Photo:Gターボ*レジャーエディション SA Ⅱ*2WD.



街の喧噪を軽快にすり抜けよう。
目にも鮮やかな緑の世界が、僕らを待っているから。





■写真の小物は撮影のために用意したものです。■掲載はすべてイメージです。■お客様のお使いの製品のサイズや形状によっては積載できない場合もあります。■積載時には装置の耐荷重制限があります。詳しくは販売会社におたずねください。■走行中は収納したものが運転の支障、後方視界の妨げとならないよう安全に留意し、しっかりと収納または固定してください。■バックドアタープ使用時は必ずエンジンを停止して、パーキングブレーキをかけてください。Photo: Gターボレジャーエディション SA II 2WD。ボディカラーはフレッシュグリーンメタリック (G57)。ラゲージボード (テーブル用別付)、セノレーターネットセット、バックドアタープはディーラーオプション。



背中に感じる力強い太陽。

火照った体に、海からの風が気持ちいい。





■写真の小物類は撮影のために用意したものです。■積載はすべてイメージです。■お客様のお使いの製品のサイズや形状によっては積載できない場合もあります。■積載時には装備の耐荷重制限があります。詳しくは販売会社におたずねください。■走行中は収納したものが運転の支障、後方視界の妨げとならないよう安全に留意し、しっかりと収納または固定してください。

Photo: Gターボ SA Ⅱ*2WD, ボディカラーはミストブルーマイカメタリック(B69), サイクルホルダーセットA(1台積載用), サイクルホルダーセットB(2台目積載用)はディーラーオプション。

ひとつ↑行く

全方位型 ワンダー ウェイク



インパネ、シート、ラゲージにいたるまで、
全身にちりばめられた嬉しい驚きの数々。
特別な日をより楽しく、いつもの毎日をさらに快適に。
1年365日を充実させるクルマができました！



余裕のある
快適な車内。



アイポイント
1,387[※]mm

※JM50(日本人男性平均身長
170cm)での寸法となります。





思い通りに
使える。
遊べる。



荷物に合わせて
ラゲージを
アレンジ!



室内高 2,215mm

日産
1,455mm



身長
1,835mm

4人乗車+荷物
OK!

Photo(左):L'レジャーエディション SA Ⅱ2WD,ボディカラーはトニコオレンジメタリック(R71)。純正ナビ装着用アップグレードパックはメーカーオプション,Photo(上):L' SA Ⅱ2WD,ボディカラーはミストブルーマイカメタリック(B68)。純正ナビ装着用アップグレードパックはメーカーオプション,Photo(中央):Qターボ SA Ⅱ2WD,ボディカラーはパールホワイトⅡ(W24)。純正ナビ装着用アップグレードパックはメーカーオプション,8インチ スタンダードメモリーナビ[2019モデル]、固定ベルトセットA、固定ベルトセットBはディーラーオプション,Photo(下):Qターボレジャーエディション SA Ⅱ2WD,ボディカラーはオフビートカーメタリック(G55)。純正ナビ装着用アップグレードパックはメーカーオプション,8インチ スタンダードメモリーナビ[2019モデル]、ラゲージボード(テーブル用取付)はディーラーオプション,Photo(右):L'レジャーエディション SA Ⅱ2WD,ボディカラーはタンクステングレーメタリック(S38)。純正ナビ装着用アップグレードパックはメーカーオプション,アッパーシステムレール、クロスシステムバー、ロードネムルダはディーラーオプション。最新の仕様・設定については、販売会社におたずねください。

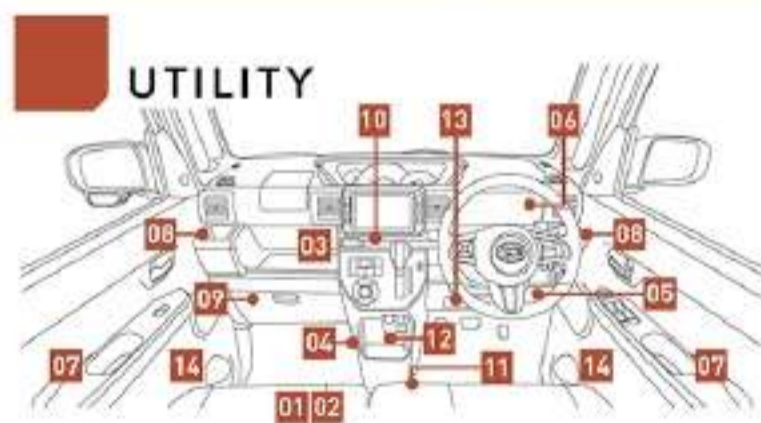

01 助手席シートバックテーブル
& ショッピングフック



02 助手席アンダーボックス



03 大型インパネトレイ(助手席)



04 後席クォーターポケット
& ボトルホルダー



05 大型プルハンドル(運転席/助手席)



06 カップホルダー(前席/インパネ一体)



07 グローブボックス



08 インパネセンタートレイ



フロントセンターアームレスト
(ボックス付)



フロントパーソナルランプ
【Gターボレジャーエディション SA III[®]、
L[®]レジャーエディション SA III[®]はLED】



インパネ助手席側 運転席
ショッピングフック・サイドトレイ



サンバイザー<バニティミラー(運転席/
助手席)>・チケットホルダー(運転席)



インパネアッパーボックス(運転席)



運転席シートクッションポケット



インパネセンターポケット



運転席シートバックポケット



インパネアンダートレイ(運転席)



ドアポケット&ボトルホルダー(前席)

■写真は機能説明のためにボディの一部を切断したカットモデルです。 ■写真は機能説明のために各ランプを点灯したものです。実際の走行状態を示すものではありません。 ■写真の小物等は撮影のために用意したものです。
■本行中は収納したものが運転の支障、後方視界の妨げとならないよう安全に留意し、しっかりと収納または固定してください。 ■平均燃費は表示例としてGターボレジャーエディション SA III[®]2WDのJC08モード走行燃費
(国土交通省審査値)の数値を使用しています。 ■装備等の詳しい設定はP33-34の主要装備一覧表をご覧ください。 Photo: Gターボレジャーエディション SA III[®]2WD。ボディカラーはトニコオレンジメタリック(R71)。
ドライビングサポートパック、純正ナビ装着用アップグレードパックはメーカーオプション、8インチ スタンダード メモリーナビ[2019モデル]はディーラーオプション。最新の仕様・設定については、販売会社におたずねください。



ひとつ上行く
創造空間
ウルトラ
スペース

状況によって臨機応変に対応できるシートアレンジ。
びっくりするほど高い天井は、ディーラーオプションとの組み合わせで
自転車や釣り竿などの荷物を固定することだって可能！

SEAT ARRANGE

上質な肌触りで安らぎを与えてくれる
落ち着いたブラックカラーのシート。
乗員の人数や積み込む荷物の大きさなど、
状況に合わせた多彩なアレンジが可能です。



テーブルモード



ロングラゲージモード



フラットラゲージモード



フルフラットモード

*上下2段調節機能が必要で、Gターボレジャーエディション SA II、
GターボSA III、Lレジャーエディション SA IIIで可能。



ロングソファモード



テーブルや荷室の一部に

助手席アレンジ

簡単な3つの手順で、助手席がテーブルや荷室の一部に早変わりします。

- ①ストラップを引きながら座面をはね上げる。
- ②ヘッドレストを取り外す。
- ③背もたれを前方に倒す。



ラゲージをより広く 上下2段階調節式 デッキボード

デッキボードの脚を立て、リヤシートを倒すだけでラゲージをより広く使うことができます。アンダートランクの容量もアップ。



Gターボレジャーエディション SA III
Gターボ SA III Lレジャーエディション SA III

■写真は機能説明のためにボディの一部を切断したカットモデルです。■写真の小物類は撮影のために用意したものです。■安全のため、シートの背もたれを必要以上に倒した状態で走行しないでください。シートベルトの機能が十分に発揮されない場合があります。■安全のため、左側リヤシートに人が乗っている場合は、助手席を倒した状態で走行しないでください。また、走行中は助手席シートバックテーブルを使用しないでください。■走行中は収納したものが運転の支障、後方視界の妨げとならないよう安全に留意し、しっかりと収納または固定してください。■整備時の詳しい設定はP.33-34の主要装備一覧表をご覧ください。Photo: Gターボレジャーエディション SA III 2WD, ボディカラーはトニコオレンジメタリック(R71), ドライビングサポートパック, 純正ナビ装着用アップグレードバッグはメーカーオプション, 8インチ スタンダード モニターナビ[2019モデル], アッパーシステムレール, クロスシステムバー, ロッドホルダーはディーラーオプション。最新の仕様・設定については、販売会社におたずねください。

SEAT FUNCTION

座席一つ一つにも気配りを。
乗車時の快適性や、荷物を積み込む際の
利便性も考慮しました。

撥水加工シート

シート表皮はすべて撥水加工。また、リヤシートのラゲージ側は防水仕様となっているため、濡れた荷物も気にせず積載ができます。

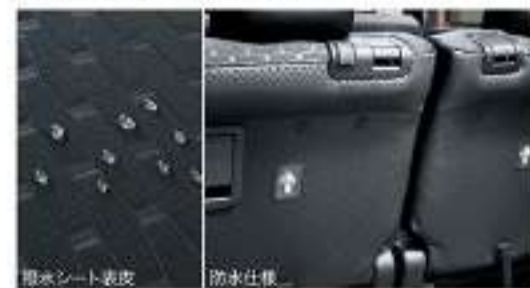

左右分割ロングスライド(リヤシート)

左右別々に前後スライドが可能。ラゲージ側のスライドレバーを利用すれば、荷室側からも操作できます。



左右分割リクライニング(リヤシート)

シート肩口のリクライニングレバーを操作することで、バックドアを開けた荷室側からも操作できます。



ひとつ上行く

変幻自在 ミラクル ラゲージ

ほんのちょっとした工夫で、
大きくて長い荷物もスッキリ収まる。
抜群の積載力のポイントは、
ラゲージ下のトランクにアリ!



大容量ラゲージアンダートランク

ラゲージの床下部分には90L^{*}の大容量アンダートランクを装備。クーラーボックスなどの大きな荷物も積み込むことができます。また、デッキボードの裏に設置されている脚を立てることでアンダートランクの高さを自在に変化させることができます。

*4WD車(レジャーエディション)は29L、4WD車(ベース車)は16L



※写真はレジャーエディション

1 通常時でも容量はたっぷり。 通常モード

大きな荷物も
長めの荷物も
同時に積み込めます。



2 デッキボードを あけて使う。 アンダートランク 一体モード

植木鉢などの背の高い荷物も
アンダートランクを活用し、
高い空間を作ることで積載が可能です。
(2WD車のみ)

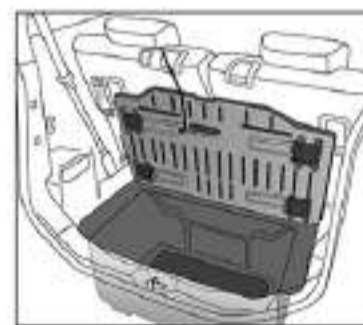

作業時に便利。
バックドアランプ

荷室高
1,140^{mm}

アンダートランク高
320^{mm}
(2WD車の場合
[4WD車は115mm])



ラゲージで充電などができる。
ラゲージアクセサリースOCKET(12V)



荷室高
+アンダートランク高
1,485^{mm}
(2WD車の場合
[4WD車は1,280mm])



4WD車(レジャーエディション)は29Lの容量。



4WD車(ベース車)は16Lの容量。



デッキボードと
後席がフラットに!



イージーケアフロア(座席側/荷室側)

Gターボレジャーエディション SA II^{*}
Lレジャーエディション SA II^{*}

掃除がしやすい防水素材のイージーケアフロア。泥のついたシューズや濡れた荷物も気にせず置き、汚れも簡単に拭きとることができます。



シューズの泥がついても、
簡単に拭きとれる
イージーケアフロア!

3 脚を立てれば アンダートランクの 容量UP! 二段積みモード

通常モードでは
アンダートランクに入らない物も
デッキボードの脚を立てることで積載可能に。
さらにその上にも積むことができます。

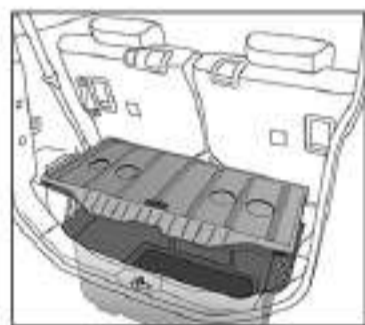

Gターボレジャーエディション SA II^{*}
Gターボ SA II^{*}
Lレジャーエディション SA II^{*}



+α ラゲージボードや ネットをプラスして。 三段積みモード

Let's Select! Your Only Style
ワンランクアップ

詳しくは別冊の
ウェイク アクセサリー カタログを
ご覧ください

ディーラーオプションのラゲージボードの活用で
写真のような三段積みができます。
その他にもディーラーオプションを
利用することで様々な荷物の積載を実現します!



リバーソナルランプ/
ラゲージルームランプ



荷室高
(デッキボード上段時)
960mm

アンダートランク高
(デッキボード上段時)
500mm
(2WD車の場合
[4WD車は300mm])



● レジャーエディションの
ユーティリティフック(4個)
● レジャーエディションの
前席床面フック用
● ディーラーオプションの
ユーティリティフック(他
(穴空け加工が必要))
● 1車両面付のみ



レジャー時に便利なラゲージアイテムをご用意。

上下2段調節式デッキボード(固定フック付)

Gターボレジャーエディション SA II^{*}
Gターボ SA II^{*}
Lレジャーエディション SA II^{*}



"レジャーエディション"なら
さらにうれしい装備が満載。

Gターボレジャーエディション SA II^{*}
Lレジャーエディション SA II^{*}



ユーティリティフック(4個)



固定ベルト



前席床面フック

LED



フロントバーナールームランプ/
リヤバーナールームランプ/ラゲージ
ルームランプ/ラゲージランプ

■走行中は収納したものが揺動の危険、後方視界の妨げとならないよう安全に設置し、しっかりと収納または固定してください。■装備項の詳しい設定はP.33-34の主要装備一覧表をご覧ください。Photo(上):Gターボレジャーエディション SA II^{*}2WD,ボディカラーのプラムブラウングリスタルマイカ(R50),純正ナビ装置用アップグレードパックはメーカーオプション,8インチスタンダードメモリーナビ[2019モデル],ラゲージボードセット(テーブル取付),セパレーターネットセットはディーラーオプション,Photo(下):Gターボレジャーエディション SA II^{*}2WD,ボディカラーは左からニコロシメタリック(R71),フレッシュグリーンメタリック(G57),ブルーマイカメタリック(B58),プラムブラウングリスタルマイカ(R50)はメーカーオプション,純正ナビ装置用アップグレードパックはメーカーオプション。最新仕様・設定については、販売会社におたずねください。



ひとつ上行く
爽快展望
フアイン
ビジョン

死角を減らして、運転に余裕を。

余裕を持って運転できる
高いアイポイント。

クルマの背を高くしたことで、
高いアイポイントを実現。
見晴らしのよさが、
運転に余裕を
もたらします。

ミニバン並みの
1,387* mm
のアイポイント

乗降フロア高
365 mm

遠くまで見渡せるから運転に
安心感が生まれます。

室内高
1,455 mm

フロアの位置が低いから、
楽に乗り降りできます。

腰に負担をかけずに、
荷物の積み降ろしができます。

荷室高
1,140 mm
荷室フロア高
595 mm

荷室幅 875 mm

サイドと後ろが
見やすい。

左後輪あたりが見えて、駐車が安心してできるサイドアンダーミラー(助手席)。そしてクルマのすぐ後ろが見えて、バック駐車の際に頼りになる、リアアンダーミラー(室内付)を設定。視界が良く、小回りも良いので、駐車や庫庫入れもスムーズに行えます。

サイドアンダーミラー(助手席)



リアアンダーミラー(室内付)



最小回転半径

4.4m*

*数値はGターボ「SA II」、L「レジャーエディション SA II」、L「SA II」、D「SA II」、Dの場合、Gターボ「レジャーエディション SA II」は4.7mとなります。

キーフリーシステム
(イモビライザー(国土交通省認可品)機能付・リクエストスイッチ付(運転席/助手席/バックドア))・キーフリー電池残量警告灯

電子カードキーを携帯していれば、ドアハンドルやバックドアのリクエストスイッチを押すだけでドアの施錠と解錠が行えます。電子カードキーがないとエンジンが始動しない。盗難防止に役立つイモビライザー機能付。また、電子カードキーの電池残量が減ると、メーター内の警告灯でお知らせする機能も備えています。

Gターボ「レジャーエディション SA II」 Gターボ「SA II」 L「レジャーエディション SA II」 L「SA II」



電子カードキー(2個)



キーフリー電池残量警告灯



スイッチ操作でドアの施錠・解錠



室外作動エア(ドア施錠/解錠) 室内作動エア(エンジン始動)



プッシュボタンスタート

電子カードキーを携帯していれば、ブレーキを踏みながらボタンを押すだけで、エンジンの始動が手軽に、スマートに行えます。



キーフリー連動オート格納式ドアミラー

キーフリーシステムのドア施錠に連動して自動的に格納。閉じ忘れを防げるほか、降車の直前まで後方の確認ができます。



スイッチひとつで、開く、閉まる、ロックする。

パワースライドドア(ワンタッチオープン機能・予約ロック機能付) (左右)

電子カードキーや運転席スイッチなどで、ワンタッチ開閉。
また、ドアハンドルのワンタッチスイッチを押すだけで、ロック解除と同時に電動でドアが開きます。

Gターボレジャーエディション SA II GターボSA II Lレジャーエディション SA II L SA II



開閉時、ドアに一定以上のチカラが加 室内からスライドドアを開けられ ると、自動的にドアが反転する様み ないようにするチャイルドプロテク ーと、あとは自動的に全開する便利は装備です。 込み防止機能付。万一の時も安心です。 ションも装備しています。

予約ロック機能

電子カードキーを押すことで、
パワースライドドアの開作動中に
自動ロックを予約することができます。



操作後すぐにレバーが戻る。

ワンタッチターンシグナル機能付方向指示スイッチ

レバーを上下に操作して、ターンシグナル
(方向指示灯)を点灯。レバーはターン位
置で固定されず、手を離すと元の位置に戻
ります。レバーを途中で動かすと、
ターンシグナルが3回点滅するので便利です。



ドライビングをベストポジションで。



ドライビングサポートバック Gターボレジャーエディション SA II GターボSA II Lレジャーエディション SA II L SA II

(D assist切替ステアリングスイッチ・チルトステアリング・運転席シートリフター)

Dアシストはパワーモードで
余裕のある軽快な走りを、
エコモードで燃費重視のス
マートな走りを、2つの走行
モードをワンタッチで選択
できます。



D assist切替ステアリングスイッチ

ドライバーの体格に合わせ
てステアリングやシートの
高さ調節も可能。最速・快
速なドライビングポジショ
ンと、広い視界をご提供し
ます。



チルトステアリング



運転席シートリフター

※JM50(日本人男性平均身長170cm)での寸法となります。 ■写真は機能説明のためにボディの一部を切断したカットモデルです。 ■写真は機能説明のために各ランプを点灯したものです。実際の走行状態を示すものではありません。 ■平均燃費は表示例としてGターボレジャーエディション SA II 2WDのJC08モード走行燃費(国土交通省審査値)の数値を使用しています。 ■装備項の詳しい設定はP.33-34の主要装備一覧表をご覧ください。 Photo:Gターボレジャーエディション SA II 2WD。ボディカラーはトニコオレンジメタリック(R71)。ドライビングサポートバック、パノラマモニター 対応純正ナビ装着用アップグレードバックはメーカーオプション。8インチ スタンダードメモリーナビ[2019モデル]はディーラーオプション。最新の仕様・設定については、販売会社におたずねください。

ひとつ↑行く

第3世代 スマート アシスト



みんなに安全・安心を。
「スマートアシストⅢ」搭載車は
サポカーS<ワイド>に適合。

楽しい、うれしい、アウトドアレジャーへのお出かけ。
夜明け前の真っ暗な夜道を走ったり、慣れない初めての道を走ったり、
道すがらの美しい景色にふと気を取られてしまったり。
疲れた帰りの高速道路が渋滞してたら結構しんどい。
そんな運転中に起こる「ヒヤッ」とするシーンで、
衝突回避支援や被害軽減を図り、
安全運転をサポートしてくれる頼もしい「スマートアシスト」。
この先進技術はついに第3世代となり、
安全性がさらに高まりました!

ビビビビビビ

ビビビビ
ビビビビ

キャンプ場に向かって快走中…

美しい景色に一瞬気をとられ、
車線からはみ出しそうになると
警告音で知らせてくれます。

→ 車線逸脱警報機能

■セーフティサポートカーS<ワイド>(サポカーS<ワイド>)は、政府が事故防止対策の一環として普及啓発しているもので、全ての年代の方にお勧めしていますが、若年層の方に多いペダル踏み間違い事故をさらに防ぐ装置なども備えていますので、高齢者の運転には特にお勧めしています。詳しくはホームページをご覧ください。 <https://sport.daihatsu.co.jp/car/sapo-car/> 【サポカーS<ワイド>4つの先進安全装置】●衝突被害軽減ブレーキ(対歩行者) ●ペダル踏み間違い時加速抑制装置 ●車線逸脱警報 ●夜道ライト(自動切替型前灯) ●写真は機能説明のためボディの一部を切り出したカットモデルです。 ●写真は機能説明のために各ランプを点灯したものです。実際の走行状態を必ずしも示すものではありません。 ●車体色は白です。 ●平均燃費は表示値として70ターボレジャーエディションSA 2* 2WDのJC08モード走行燃費(国土交通省審査値)の数値を使用しています。 ●スマートアシストⅢの専長・短は移動イメージです。 ●スマートアシストⅢの詳細についてはP.16-19をご覧ください。 ●図解の詳しい設定はP.33-34の主要装備一覧表をご覧ください。

遊び疲れた帰り道が大渋滞…

ついうっかりしてしまい
先行車に接近しすぎると警告音、
さらには緊急ブレーキで対応します。

→ 衝突警報機能 /
衝突回避支援ブレーキ機能

日が暮れた山道はとっても暗い…

ハイビームなら視界はバッチリ。
対向車が走ってきた時には、
自動でロービームに切り替わります。

→ オートハイビーム



ハイビーム



自動切り替え

ロービーム

Photo: Gターボレジャーエディション SA II 2WD、ボディカラーはフレッシュグリーンメタリック(G57)。ドライビングサポートパック、パノラマモニター対応純正ナビ装着用アップグレードパックはメーカーオプション。
8インチ スタンダードメモリーナビ[2019モデル]はディーラーオプション。最新の仕様・設定については、販売会社におたずねください。

ひとつ上行く 安心向上 スマート アシスト

危険を検知し衝突の回避を支援したり、
被害を軽減できるように、
安全運転を「スマートアシストⅢ」が
ガッチリサポート！



みんなに安全・安心を。
「スマートアシストⅢ」
搭載車はサポカーS
<ワイド>に適合。



- ☆ターボレジャーエディション SA Ⅲ
- ☆ターボSA Ⅲ
- ☆レジャーエディション SA Ⅲ
- ☆SA Ⅲ DSA Ⅲ



ステレオカメラによる左右の映像の違いにより、
対象物との距離や奥行き、立体感などを認識。
対歩行者への自動ブレーキにも対応します。

■セーフティサポートカーS<ワイド>(サポカーS<ワイド>)は、政府が事故防止対策の一環として普及啓発しているものです。全ての年代の方にお勧めしていますが、高齢者の方に多いペダル踏み間違い事故を起さにくくする装置なども備えていますので、高齢者の皆様には特にお勧めしています。詳しくはホームページをご覧ください。 <https://dport.daihatsu.co.jp/car/sepo-car/>
【サポカーS<ワイド>4つの先進安全装置】 ●衝突被害軽減ブレーキ(対歩行者) ●ペダル踏み間違い時加速抑制装置 ●車線逸脱警報 ●先進ライト(自動切替型前照灯)



クルマだけではなく、歩行者との衝突回避もサポート 衝突警報機能(対車両・対歩行者)／衝突回避支援ブレーキ機能(対車両・対歩行者)

走行中に前方の車両と歩行者を認識し、衝突の危険性があると判断した場合にドライバーへ注意喚起。
さらに危険性が高まった場合には緊急ブレーキで減速。衝突の回避や、衝突時の被害軽減に寄与します。

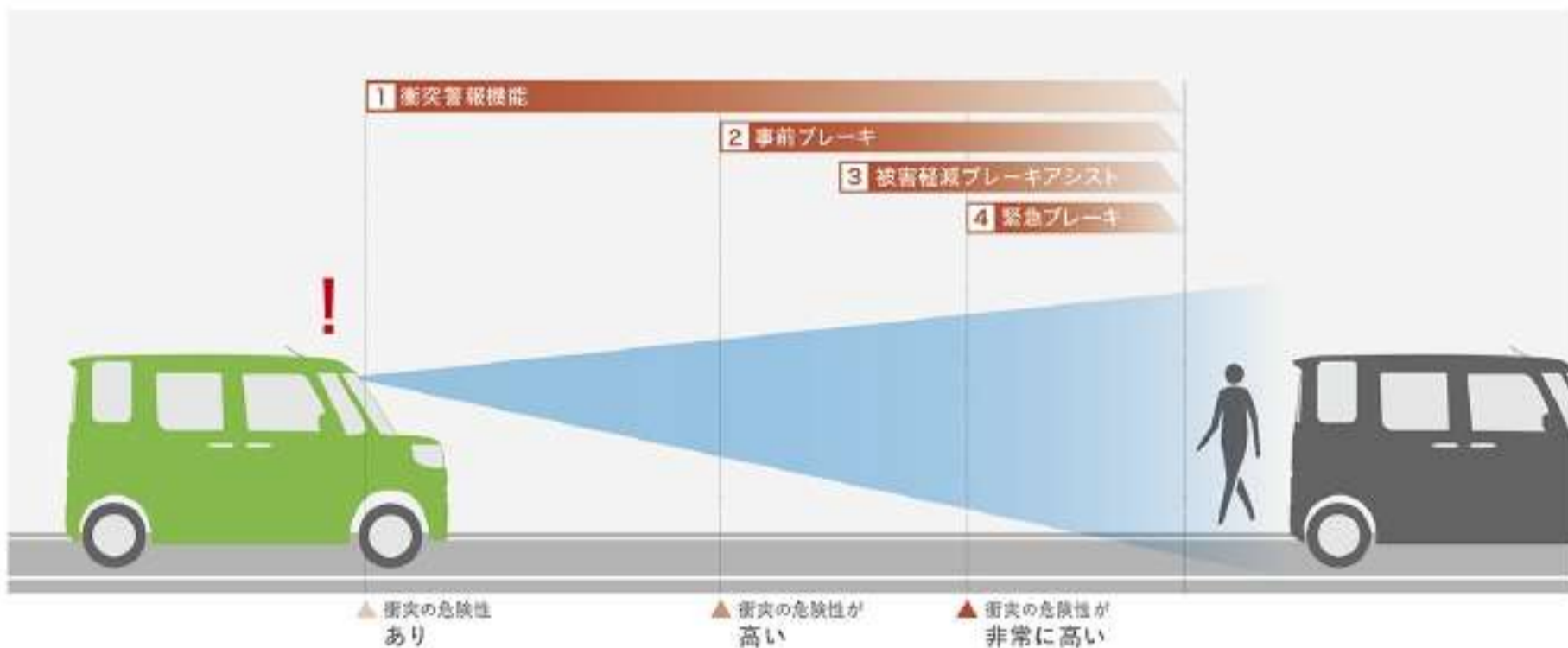

1 衝突警報機能

走行中に前方の車両や歩行者をステレオカメラが検知し、衝突の危険性があると判断した場合、ブザー音とメーター内表示で警告します。

作動条件	
対車両	対歩行者
約4～約100km/h走行時	約4～約50km/h走行時
ブザー音	メーター内表示
ビビビビビビッ +	点滅

2 事前ブレーキ

衝突の危険性がさらに高まったとシステムが判断した場合、自動的に弱いブレーキをかけます。

作動条件	
対車両	対歩行者
約4～約50km/h走行時	約4～約50km/h走行時
ブザー音	メーター内表示
ビビビビビビ… +	点滅 点灯

3 被害軽減ブレーキアシスト

事前ブレーキが作動している時にドライバーがブレーキペダルを踏み込むと、ブレーキアシストが作動し、ブレーキ制動力を高めます。

作動条件	
対車両	対歩行者
約30～約80km/h走行時	約30～約50km/h走行時
ブザー音	メーター内表示
ビビビビビビ… +	点滅 点灯

4 緊急ブレーキ

衝突が避けられないとシステムが判断した場合、強いブレーキで減速。衝突の回避や、被害の軽減をサポートします。

作動条件	
対車両	対歩行者
約4～約80km/h走行時	約4～約50km/h走行時
ブザー音	メーター内表示
ビビビビビビ… +	点滅 点灯

■対車両の場合は前方約60m以内で検知し、対歩行者の場合は前方約30m以内で検知します。また、作動したときの速度差が約4～約30km/hであれば衝突を回避できる場合があります。速度差が約30～約80km/h(対歩行者の場合は約30～約50km/h)であれば被害を軽減できる場合があります。 ■状況によっては、衝突回避支援ブレーキ機能が作動せず、衝突の回避、被害の軽減ができない場合があります。 ■衝突回避支援ブレーキ機能作動中にアクセルペダルを踏んだ場合等には、作動を解除する場合があります。 ■衝突回避により車両停止後、衝突回避支援ブレーキ機能が解除されます。クリープ現象により前進しますので、停止後は必ずブレーキペダルを踏んでください。 ■衝突回避支援ブレーキ機能は、主に先行車、歩行者に作動します。ただし、二輪車や電気、壁などに対しても作動することがありますが、これらへの衝突を回避することを目的とはしていません。 ■歩行者が大きな荷物を持っているなど、ステレオカメラが歩行者として正しく認識できない場合は作動しません。 ■車両、バイク、自転車、歩行者の割り込み、飛び出しには対応できません。 ■被害軽減ブレーキアシスト機能は、速度差が約30～約80km/h(対歩行者の場合は約30～約50km/h)で作動します。

**高速道路で起こりやすい、車線からはみ出しを警告
車線逸脱警報機能**

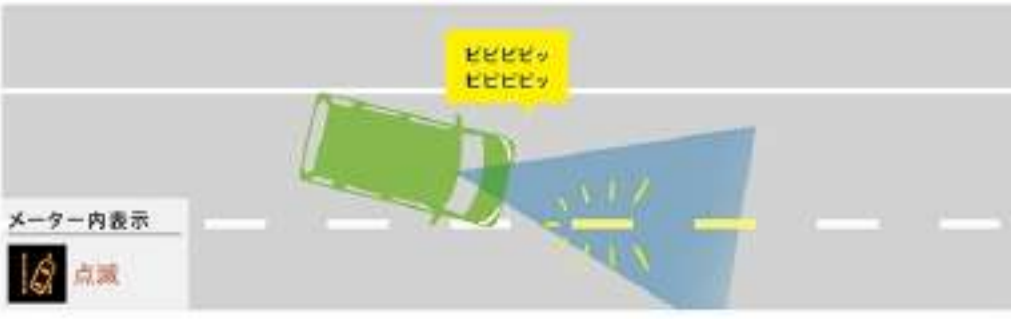

約60km/h以上で走行中にステレオカメラが車線を検知している場合、道路上の車線から逸脱しそうになると、ドライバーへ警報し、逸脱回避操作を促します。

- 道路上の車線がかすれていたり、汚れていたりしている場合は、作動しません。
- ターニングナル(方向指示灯)を使用している時は作動しません。

**駐車場でペダルを踏み間違えた時、急発進を抑制
誤発進抑制制御機能(前方・後方)**



誤発進抑制制御機能(前方)
前方約4m以内に障害物等があることをステレオカメラが検知している時に、シフトポジションを「前進」にしたままブレーキペダルと間違えるなどして必要以上にアクセルペダルを踏み込んだ場合、急発進を抑制します。

誤発進抑制制御機能(後方)
後方約2～約3m先までに壁などの障害物等があることをソナーセンサーが検知している時に、シフトポジションを「後退」にしたままブレーキペダルと間違えるなどして必要以上にアクセルペダルを踏み込んだ場合、急発進を抑制します。

約10km/h以下で障害物を認識後、踏み間違え(アクセルペダルを強く踏み込んだ場合)を判定してエンジン出力を抑制し、ブザー音とメーター内表示で警告します。

■エンジン出力を制限することで、急な発進を抑えます。 ■ハンドルを切ったり、ターニングナル(方向指示灯)を使用している時は、右左折の意思があると判断し、システムは作動しません。 ■ワイパーを高速で使用中は、誤発進抑制制御機能(後方)が停止します。ただし、誤発進抑制制御機能(前方)は作動します。 ■制動時には制限があります。一定時間アクセルペダルを踏み続けるとアクセル操作に応じて加速しますのでご注意ください。

**信号待ちでのうっかりを防止
先行車発進お知らせ機能**

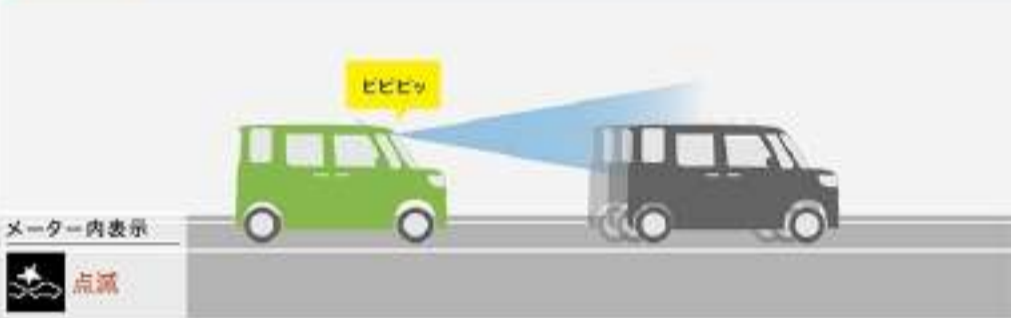

信号待ちなどで前のクルマが発進したことに気づかない時、ブザー音とメーター内表示でお知らせします。

■ブレーキペダルを踏んでいる時に作動します(シフトポジションが[P]・[R]の時は作動しません。[N]の時はブレーキペダルを踏んでなくても作動します)。 ■前方約10m以内の先行車が約3m以上進んでも自車が止まったままだとシステムが判断した場合に作動します。

**ハイ&ロービームを自動で切り替え、夜道の前方視界を確保
オートハイビーム**

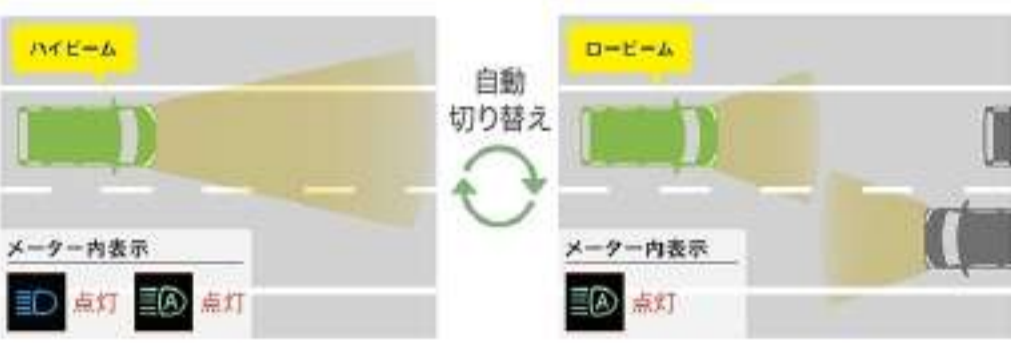

対向車のヘッドランプなど前方の明るさを検知し、ハイビームとロービームを手をわずらわせることなく自動で切り替え。先行車や対向車などがいない時にはハイビームにし、遠くまで見通しを確保。安心感を高めます。

■自車速度約25km/h以上で作動します。 ■ハイビーム・ロービームの切り替え自動制御には状況により限度があります。運転時には常に周囲の状況に注意し、状況に応じて手動で切り替えるなど、安全運転を心がけてください。

! ■スマートアシストⅢに頼った運転は絶対に行わないでください。スマートアシストⅢは、ドライバーの判断を補助し、事故被害の軽減を目的としています。脳見運転やぼんやり運転などドライバーの前方不注意を防止したり、悪天候時の視界不良下での運転を支援する装置ではありません。また、あらゆる状況での衝突を回避するものではありません。運転時は常に先行車や歩行者との距離や周囲の状況、運転環境に注意して必要に応じてブレーキペダルを踏むなど距離を保ち、安全運転を心がけてください。 ■スマートアシストⅢの認識性能・制御性能には限界があります。ドライバーの運転操作、急カーブ、急勾配、雨等の道路状況、および天候によっては、システムが作動しない、または作動が遅れる場合があります。 ■雪、濃霧、砂嵐の場合や、トンネル内、夜間、日射しの状況によってはステレオカメラ、ソナーセンサーが障害物などを正常に認識できず、適切に作動しない場合があります。 ■作動条件下であっても、システムが作動しない場合があります。 ■このほか、スマートアシストⅢについて重要な注意事項が記載されておりますので、詳しくは取扱説明書をご覧ください。 ■スマートアシストⅢの詳細は販売会社にお問い合わせください。

■スマートアシストⅢの写真・図は作動イメージです。 ■装備類の詳細な設定はP.33-34の主要装備一覧表をご覧ください。



ひとつ↑行く
**周辺視界
 パノラマ
 モニター**

上から見下ろしたような「パノラマモニター」の映像で、
 気になるクルマの周辺をチェックできるから、ますます安心!

1 路地から
 広い道へ

路地から出るとき、左右
 の死角が見えるから安心



フロントワイドビュー

2 車庫入れ

後方の障害物を
 確認できるから安心



リヤワイドビュー

上から見ているように確認できるから
 駐車の手軽さが軽減



トップ&フロントビュー



トップ&リヤビュー

3 縦列駐車

左側面と後方の障害物を
 確認できるから安心



レフトサイド&リヤビュー

4 幅寄せ

すれ違うときも
 安心して幅寄せが可能



レフト&ライトサイドビュー

パノラマモニター対応純正ナビ装着用アップグレードパック

車両の前後左右に搭載した4つのカメラから取り込んだ映像を合成し、クルマを真上から見ているような映像を
 表示。運転席から確認しにくい車両周囲の状況を把握できます。

- ステアリングスイッチ ■フロントカメラ、サイドカメラ、バックカメラ※ ■16cmリヤスピーカー
- ツィーター ■GPSアンテナ ■フルセグTVフィルムアンテナ用ハーネス

Gターボ「レジャーエディション SA II」 Gターボ「SA II」
 L「レジャーエディション SA II」 L「SA II」

※ナビ本体は含まれません。別途、ディーラーオプションの純正ナビの装着が必要です。純正以外のナビを装着した場合、動作の保証は致しかねます。
 ※カメラの映し出す範囲は限られています。必ず車両周辺の安全を高く確認してください。また、光学式ナンバープレートとの併装はできません。

■パノラマモニターの写真・図はイメージです。
 ■トップ&リヤビュー、レフトサイド&リヤビュー、リヤワイドビューは、シフトポジションを[R]レンジにする操作が必要です。
 ■安全のため、カメラ使用時も目視による安全確認を行いながら運転してください。



■写真のインデックス標準メモリーナビ装着時



表示範囲

SAFETY

TAF 新骨格構造を採用。進化した衝突安全ボディ(TAF(タフ))

TAFは、Total Advanced Function(トータルアドバンスドファンクション)の略で、総合的に衝突安全機能が進化したボディという意味の造語です。

衝突安全ボディ

フロントサイドメンバーを高効率エネルギー吸収構造とするとともに、最適化・合理化をさわめた骨格構造を採用。衝撃吸収性能の向上や強固なキャビンを実現し、軽量化も果たしています。

さまざまな衝突実験法により安全性を追求

国内および欧州の衝突安全基準を、余裕を持ってクリアしたのももちろん、世界で実施されている厳しい試験法を組み合わせた衝突実験においても十分な生存空間を確保しています。



55km/h 前面衝突実験

54km/h オフセット衝突実験

55km/h 後面衝突実験

歩行者傷害軽減ボディ

万一の対人事故を考慮した歩行者傷害軽減ボディを採用。歩行者の傷害を軽減するために、フードやフェンダー、ワイパーピボットなどの各所に衝撃緩和装置・吸収スペースを設け、さらにフェンダーには樹脂パーツを採用。歩行者保護性能をより高めています。



SOFI 乗員にやさしい安全インテリア(SOFI(ソフィ))

SOFIは、Safety-Oriented Friendly Interior(ソフィオリエンテッドフレンドリーインテリア)の略で、乗員にやさしく、より安全なインテリアを表した造語です。

SRSエアバッグ

前からの強い衝撃時、脱時に膨張・収縮し、乗員の顔部、胸部への重大な傷害を軽減するデュアルSRSエアバッグと、車両側方からの衝突の際、衝撃を緩和するSRSサイドエアバッグ(運転席/助手席)を全車に標準装備。



●SRSは、Supplemental Restraint System(乗員保護補助装置)の略です。●SRSエアバッグはシートベルトを補助する装置です。必ずシートベルトを着用ください。なお、チャイルドシートを助手席に装着する際には、ご注意ください。●SRSエアバッグは、必ず取扱説明書をご覧ください。●SRSエアバッグは、いざいざ衝突時の衝撃が弱い場合は作動しません。●写真は機能説明のためにSRSエアバッグが作動した状態を再現し、助手席をリクライニング状態にしたものです。●SRSサイドエアバッグは衝突、衝突時は作動せず、衝突時のみ作動します。なお、実際の衝突時には衝突例のみ作動します。

ISOFIX対応チャイルドシート固定バー&トップテザーアンカー(後席)

ワンタッチでチャイルドシートを着脱、確実に固定できます。さらにチャイルドシート上部のトップテザーをアンカーに固定することによって、衝突時のチャイルドシートの前方回転を抑えられます。チャイルドシートを装着した状態でのシートスライドも可能です。

- 装着にはディーラーオプションのISOFIXチャイルドシートベースまたは、シートベルトでの取付が必要となります。
- チャイルドシートの種類や装着の向きによっては、シートベルトでの装着となり、シートスライドは使用できません。
- 詳しくは販売会社におたずねください。

プリテンショナー&フォースリミッター機構付フロント3点式ELRシートベルト

前席に、前方からの強い衝撃を感知するとシートベルトを瞬時に巻き取り乗員の拘束効果を高めるプリテンショナー機構と、シートベルトに一定以上の荷重がかからないようにすることで乗員の胸部への負担を緩和するフォースリミッター機構を採用しました。

ACTIVE SAFETY アクシデントを未然に防ぐ(アクティブセーフティ)

コーナーセンサー(リヤ2個)

死角になりやすい左右後方の障害物をブザー音でお知らせして、縦列駐車や車庫入れをサポートします。

Gターボレジャーエディション SA II*

GターボSA II* Lレジャーエディション SA II*

L SA II* D SA II*

検知距離	ブザー音
約60cm~約45cm	ビップという断続音
約45cm~約30cm	ビ・ビ・ビという断続音
約30cm以下	ビーという連続音



ABS(EBD機能付)

滑りやすい路面での急ブレーキ時に車輪ロックを防ぐABS。前後輪にブレーキ力を最適に配分し、常に安定した制動力を生むEBD機能付です。

●EBD=電子制御制動力配分システム。●ABSは、タイヤ性能の限界を超えた状態では制動できません。また、制動距離を短縮することはできません。

エマージェンシーストップシグナル

約60km/h以上で走行中に強くブレーキを踏んだ場合、ブレーキランプ点灯と同時にハザードランプが自動で高速点滅して、後続車に注意を促します。

VSC&TRC

VSCは急なハンドル操作や、滑りやすい路面でのコーナリング時に横滑りが発生した場合、ブレーキとエンジン出力を自動的にコントロールして車両安定性を確保します。TRCは発進・加速時にタイヤの空転を抑えて、安定した発進・加速を確保します。

- VSC=Vehicle Stability Control
- TRC=Traction Control

VSC 作動イメージ図



●VSC&TRCを過信しないでください。VSC&TRCが作動した状態でも車両の安定性の確保には限界があります。無理な運転をせず、安全運転を心がけてください。

ひとつ↑行く

快適走行 エコエコ ドライブ



TOPAZ NEO

●TOPAZはTop from A to Zの略。パワー・エコロジー・信頼性など、すべての面でトップレベルをめざしたパワーユニットという意味の造語です。

ツインカムDVVT 3気筒12バルブエンジン [L*レジャーエディション SA II、L*SA II、D*SA II、D]

ツインカムDVVT 3気筒12バルブインタークーラー付エンジン [Gターボレジャーエディション SA II、Gターボ SA II]

JC08モード

2WD車

25.4 km/L

4WD車 (D*SA II、Dを除く)

24.6 km/L



走行燃費※
(国土交通省省定値)

最高出力(ネット) 36kW(52PS)/6,800rpm 最大トルク(ネット) 60N・m(6.1kg・m)/5,200rpm

JC08モード

2WD車

23.8 km/L

4WD車

23.2 km/L

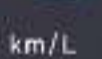

走行燃費※
(国土交通省省定値)

最高出力(ネット) 47kW(64PS)/6,400rpm 最大トルク(ネット) 92N・m(9.4kg・m)/3,200rpm

※1: 燃料消費率は定められた試験条件での値です。お客様の使用環境(気象、渋滞等)や運転方法(急発進、エアコン使用等)に応じて燃料消費率は異なります。

乗り心地がよくて、燃費もいい。だから、うんと走りたくなる。

空力フィン

気流に小さな渦を発生させることで車体を左右から押さえつけ、揺れを軽減。高速時の安定性を追求しました。



ヒルホールドシステム

登り坂での発進時、ブレーキからアクセルに踏み替えるときに、クルマの後退を防ぎます。



エコアイドル クルマが止まる少し前からエンジンを自動で止めて低燃費。エコアイドルを全車に採用しています。



状況に応じて作動をコントロールし、安心・快適。坂道発進時も安心な機構付です。

- 渋滞** 渋滞時の低速前進(約10km/h以内)と停止の繰り返しでは、作動しません。
- 駐車時** バック時とバック後の前進約10km/h以内の切り直しでも作動しないため、スムーズに駐車できます。
- 坂道** 道路勾配が約10%までの坂道なら、作動します。坂道発進時の後退を軽減するヒルスタートシステム付。

「エコアイドルオフスイッチ」を押せば、アイドリングストップの作動を停止することができます。

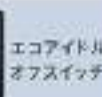

■エコアイドルの作動には、さまざまな条件があります。条件によってはエンジンを停止させない場合や、「停車前アイドリングストップ機能」が作動せず、通常のアイドリングストップとなる場合があります。詳しくは取扱説明書をご覧ください。販売会社までお問い合わせください。

見えるエコで、効果を実感できます。

マルチインフォメーションディスプレイ&エコドライブアシスト照明
平均燃費、現在のエコドライブ度のほか、アイドリングストップ作動中の経過時間や積算時間も表示。エコアイドルの効果を実感できます。

エコドライブ 燃費のいい運転をするほどに、照明がブルーからグリーンへ。
アシスト照明 グリーンの状態を長く保つだけで上手にエコドライブできます。
[Gターボレジャーエディション SA II、Gターボ SA IIはブルーからグリーン、L*レジャーエディション SA II、L*SA II、D*SA II、Dはアンバーからグリーンとなります。]



マルチインフォメーションディスプレイ表示項目

- アイドリングストップ時間 ■アイドリングストップ積算時間 ■平均燃費 ■航続可能距離 ■外気温 ■スマートアシスト制御停止警告Gターボレジャーエディション SA II、Gターボ SA II、L*レジャーエディション SA II、L*SA II、D*SA IIに適用)

EQUIPMENT

車内での時間を充実させる、きめ細やかな気遣い。



コンフォータブルバック

Gターボレジャーエディション SA III GターボSA III Lレジャーエディション SA III L'SA III

- スーパーUV&IRカットガラス
- IR&UVカットガラス



■スーパーUV&IRカットガラス(フロントドア)

正面のフロントウィンドウガラスに加え、横のフロントドアガラスも紫外線を約99%^{※1}カットします。また、赤外線を効果的に遮断し、ジリジリとしたお肌への刺激を低減。日差しの暑さによる車内の温度上昇を抑えます。

UV=Ultraviolet Rays(紫外線) IR=Infrared Rays(赤外線)

■スーパークリーンエアフィルター

帯電フィルターの採用により、高い集塵性能を実現。花粉もしっかりとキャッチします。高集塵フィルターは、気になるPM2.5にも対応。車内空間を快適に保ちます。

●2.0μm粒子を約90%、0.3~0.5μm粒子を約30%キャッチ^{※1}。●数値は、フィルターの性能試験に基づく性能であり、実際の性能とは異なります。●このフィルターでは0.3μm未満の微小粒子状物質については、除去の確率ができていません。また、空気中の有害物質のすべてを除去できるものではありません。●PM2.5とは2.5μm以下の微小粒子状物質の総称です。

■運転席シートヒーター

4WD 2WD

シートの座面を温めるシートヒーター。冬の寒い日や、寒冷地でのドライブを快適にします。



●写真はイメージです。

■シートベルト締め忘れ警告灯(運転席/助手席/後席)・警告音(運転席/助手席)

シートベルトを締め忘れると、警告灯と警告音でお知らせします。



■格納式リヤドアサンシェード

Gターボレジャーエディション SA III GターボSA III Lレジャーエディション SA III L'SA III

後席にお乗りの方の日差しを軽減します。



迫力のサウンドなど、ドライビングタイムをさらに快適に。



純正ナビ装着用アップグレードバック

全車

純正ナビ(ディーラーオプション)に対応のアイテムを設定。ステアリングスイッチ、迫力のサウンドを楽しめる6スピーカー、バック時の運転をサポートするバックカメラがセットになりました。

●ナビ本体は含まれません。別途、ディーラーオプションの純正ナビの装着をおすすめします。純正以外のナビを装着した場合、動作の保証は致しかねます。



■ステアリングスイッチ



■16cmリヤスピーカー ■ツイーター



■バックカメラ^{※1}

■GPSアンテナ ■フルセグTVフィルムアンテナ用ハーネス

安心ドラレコプラン (ディーラーオプション)

パノラマモニター対応、ダイハツ純正ナビなら安全安心



8インチ スタンダードメモリーナビ+ドライブレコーダー(ナビ運動モデル)

●詳しくは、最新の仕様・設定の別冊「ナビ&オーディオカタログ」をご覧ください。●写真はイメージです。

プレミアムダイアトーンサウンドシステム (ディーラーオプション)

DIATONE SOUND



ハイレゾ再生の追求

プレミアムダイアトーンサウンドシステムと8インチ スタンダードメモリーナビとの組み合わせで、車種専用にチューニングされたハイレゾ音源が楽しめます。

Hi-Res AUDIO

●詳しくは、最新の仕様・設定の別冊「ナビ&オーディオカタログ」をご覧ください。●写真はイメージです。

夜間の走りも、クリアな視界で。



LEDスタイルバック

Gターボレジャーエディション SA III GターボSA III Lレジャーエディション SA III L'SA III



■LEDヘッドランプ (ロービーム・オートレベリング機能付)

対象物が見やすい白く明るい光で夜間走行の安心感を高め、低消費電力で低燃費にも貢献。乗車人数や荷物の量に応じて、照射軸の上下方向を自動調整するオートレベリング機能付です。



■フロントLEDクリアランスランプ

夜間走行時、対向車に白車の存在を知らせる役割を果たします。LEDがスタイリッシュなラインを描きます。



■LEDフォグランプ(メッキ加飾付)

LEDの明るい光が、霧の発生や悪天候時に、視界の確保をサポートします。

オートライト

周囲の明るさに応じて、ヘッドランプを自動的に点灯・消灯します。

Gターボレジャーエディション SA III GターボSA III Lレジャーエディション SA III L'SA III

ヘッドランプ自動消灯システム

ヘッドランプをつけたまま、エンジンを切ってしまうと、一定時間後、自動的に消灯し、バッテリー上がりを防ぎます。

車速感応式間欠フロントワイパー

車速に応じて作動間隔を自動的に調整します。

リバース連動リヤワイパー

フロントワイパーの作動中に、シフトポジションを[R]にすると、3回程度自動的に作動し、後方視界を確保します。

※1: ダイハツ工業(株)調べ。 ※2: カメラが映し出す範囲は限られています。必ず車両周辺の安全を直接ご確認ください。また、半光式ナンバープレートとの同時装着はできません。 ●営業所の詳しい設定はP.33-34の主要装備一覧表をご覧ください。 Photo: Gターボレジャーエディション SA III 2WD, ボディカラーはケンクスティングレーメタリック(S3B)。コンフォータブルバック、パノラマモニター対応純正ナビ装着用アップグレードバックはメーカーオプション。8インチ スタンダードメモリーナビ[2019モデル]はディーラーオプション。最新の仕様・設定については、販売会社におたずねください。

Let's Select! Your Only Style.

ディーラーオプション

POWER OF "WAKE" GEAR

ウェイクの "積載マジック"大公開!!

ウェイクの積載力を支えている頼もしいディーラーオプション。
このコーナーではその活用術や魅力の一部をシーン別で徹底紹介します!
どんなアイテムをどう積むかはあなた次第。
自分だけのアイデアでウェイクをより楽しみましょう!



RECOMMENDED GEAR FOR FUN 8インチ スタンド モモリーナビと後席モニターをセットで。



ナビパッケージ

操作しやすい大画面ナビとリヤシートからでも動画などが楽しめる後席モニターをセットに。



■ 8インチ スタンド モモリーナビ
大画面の8インチ液晶を搭載した、ウェイク専用クラスター付きのナビ。



■ 後席モニター(天井吊り下げ式)
大画面の10型ワイドVGAディスプレイ。後席でエンターテインメントの幅が広がります。

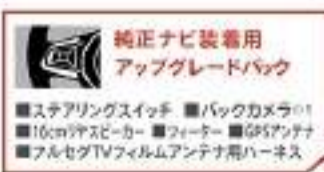

■ 純正ナビ装着用アップグレードパック
●詳しくは最新の「ナビ&オーディオカタログ」をご覧ください。
●2019モデルナビの仕様・設定については、販売会社に必ずご確認ください。

※1:カメラが映し出す範囲は限られています。必ず車内周辺の安全を確保してください。また、字光式ナンバープレートとの同時装着はできません。

01 CAMPING



4人でキャンプ



【積載アイテム】
 コンロ/コンロ小/ BBQ グリル/フライパン & 鍋セット/食器セット/テーブル/テーブル小/寝袋 ×4
 折畳手エア×4/ミニ三脚チェア×2/ミニランタン×2/レジャーマット/クーラーボックス/水タンク/
 テント



02 TREKKING



4人で登山



【積載アイテム】
 ザック×4/登山用ウェア×4/トレッキングポール×4/ショルダーバッグ×2/トートバッグ×2/
 ブランケット×2/トレッキングシューズ×4/ミニ三脚チェア×2



RECOMMENDED GEAR FOR CAMPING & TREKKING

11 収納バック

5 + 13 + 16

荷物をムダなく
 スッキリと収納できる
 グッドアイテム。



5 ラゲージバック



+



13 ラゲージボード
 (テーブル用即付)



+



16 セパレーターネットセット

17 くつろぎパック

18 + 19 + 20

ウェイクの広々空間で、
 もっと、ずーっと
 くつろぎたくなる!



18 カーテン

+



19 プライバシーシェード
 (フロント)

+



20 ジョイントクッション

■写真の小物類は撮影のために用意したものです。■積載はすべてイメージです。■お客様のお使いの製品のサイズや形状によっては積載できない場合もあります。
 ■積載時には装備の耐荷重制限があります。詳しくは販売会社におたずねください。■走行中は収納したものが運転の支障、後方視界の妨げとならないよう安全
 に留意し、しっかりと収納または固定してください。■4WD車はアンダートランクの深さが異なります。詳しくはP13-14ページをご覧ください。

03

FISHING



2人で釣り

【積載アイテム】
 ゴムボート/ボートモーター/バッテリー/オール×2/フィッシングロッド×5/釣り用バッグ×2/
 ライフジャケット×2/ゴム長靴×2/ボックス/タックルボックス×2

RECOMMENDED GEAR FOR FISHING

1 釣りパック

2 + 3 + 4

フィッシングアイテムを
 システムチックに
 載せられる気持ちよさ。



2 アッパーシステムレール



3 クロスシステムバー



4 ロッドホルダー

04

CYCLING



2人でサイクリング

【積載アイテム】
 ロードバイク×1/クロスバイク×1/ヘルメット×2/グローブ×2/ザック×2

RECOMMENDED GEAR FOR CYCLING

7 自転車パック

8 + 9 + 10

2台載せだってOK。
 青空のサイクリングは、
 ヤッホー気分。



8 クォーターウィンドネット



9 サイクルホルダーセットA
 (1台積載用)



10 サイクルホルダーセットB
 (2台積載用)

05 SURFING



2人でサーフィン



【積載アイテム】
サーフボード(ショート)×2 / ウェットスーツ(身長 180cm用) / ハンガー / 簡易シャワー / ポリバケツ / シャワー用水タンク / パワーコード×2 / トートバッグ



06 SNOWBOARDING



4人でスノーボード



【積載アイテム】
スノーボード(150cm×2) / スノーボード(142cm×2) / ホストンバッグ×4 / ブーツ×4 / スノーブラシ / タイヤチェーン



RECOMMENDED GEAR FOR SURFING & SNOWBOARDING

21 レジャーバック

22 + 23 + 5

海へ山へ、春夏秋冬。
デッキカク遊ぶなら
レジャーバックでGO!



22 バックドアタープ

+



23 シートエプロン
(前席用)

+



5 ラゲージバック



もっと
便利に! 快適に!
RECOMMENDED
ITEMS



161 オールウェザーマット



90 固定ベルトセットA



85 オーバーヘッドネット

GRADE/EQUIPMENT

Gターボ“SA III”

駆動方式	メーカー希望小売価格	北海道地区 メーカー希望小売価格
2WD	1,674,000円 (消費税抜き 1,530,000円)	1,688,040円 (消費税抜き 1,543,000円)
4WD	1,798,200円 (消費税抜き 1,645,000円)	1,798,200円 (消費税抜き 1,645,000円)

Gターボ“レジャーエディション SA III”

2WD	1,717,200円 (消費税抜き 1,590,000円)	1,731,240円 (消費税抜き 1,613,000円)
4WD	1,841,400円 (消費税抜き 1,705,000円)	1,841,400円 (消費税抜き 1,705,000円)



Photo: Gターボ“SA III”2WD。ボディカラーはオフビートカーキメタリック(G55)。

L“SA III”

駆動方式	メーカー希望小売価格	北海道地区 メーカー希望小売価格
2WD	1,555,200円 (消費税抜き 1,440,000円)	1,569,240円 (消費税抜き 1,453,000円)
4WD	1,679,400円 (消費税抜き 1,555,000円)	1,679,400円 (消費税抜き 1,555,000円)

L“レジャーエディション SA III”

2WD	1,598,400円 (消費税抜き 1,480,000円)	1,612,440円 (消費税抜き 1,493,000円)
4WD	1,722,600円 (消費税抜き 1,595,000円)	1,722,600円 (消費税抜き 1,595,000円)



Photo: L“SA III”2WD。ボディカラーのパールホワイトIII(W24)はメーカーオプションで27,000円高(消費税込み)。

D“SA III”

駆動方式	メーカー希望小売価格	北海道地区 メーカー希望小売価格
2WD	1,414,800円 (消費税抜き 1,310,000円)	1,425,600円 (消費税抜き 1,320,000円)
D 2WD	1,350,000円 (消費税抜き 1,250,000円)	1,360,800円 (消費税抜き 1,260,000円)



Photo: D“SA III”。ボディカラーはブラックマイカメタリック(X07)。



スマアシ III

 工口減税

取得税	20%減	重量税	25%減
(2WD)			

レジャーエディション

レジャーエディションに追加される標準装備



●イージーケアフロア(座席側/荷室側)



●フロントパーソナルランプ/
リヤパーソナルランプ/
ラゲージルームランプ/
バックドアランプ



●ユーティリティフック
(4個)



●固定ベルト



●荷室床面フック



スマアシ III

 工口減税

取得税	20%減	重量税	25%減
(2WD)			

Gターボレジャーエディション
SA IIIに追加される装備



●15インチアルミホイール

Lレジャーエディション SA IIIに
追加される装備



●上下2段調節式デッキボード
(固定フック付)

※Gターボレジャーエディション SA III、
GターボSA IIIは標準装備。



スマアシ III

 ●D SA IIIに標準装備。

 工口減税

取得税	20%減	重量税	25%減
-----	------	-----	------

DからD"SA III"に追加される標準装備

- 衝突回避支援システム"スマートアシストII"
- コーナーセンサー(リヤ2個)

■ウェイク グレードガイド

	Gターボ		L		D	
	レジャーエディション SA II	SA III	レジャーエディション SA II	SA III	SA III	
Exterior	メッキフードガーニッシュ		ブラックフードガーニッシュ			
	15インチアルミホイール	14インチアルミホイール (Gターボ SA III専用)	14インチアルミホイール	14インチフルホイールキャップ		
	LEDヘッドランプ(ロービーム・オートレベリング機能・LEDクリアランスランプ付)・LEDフォグラмп(メッキ加飾付)		マルチリフレクターハロゲンヘッドランプ(マニュアルレベリング機能付)・ハロゲンフォグラмп(メッキ加飾付)			
Interior	革巻ステアリングホイール(メッキオーナメント・シルバー加飾付)		ウレタンステアリングホイール(メッキオーナメント・シルバー加飾付)			
	白発光式大型3眼センターメーター(タコメーター付)		白発光式大型1眼センターメーター			
	本革インパネセンターシフト(シルバー加飾・メッキシフトレバーボタン付)		ウレタンインパネセンターシフト(メッキシフトレバーボタン付)	ウレタンインパネセンターシフト		
	オーディオパネル(プレミアムシャインシルバー)/センタークラスター(プレミアムシャインブラック)/カップホルダー(プレミアムシャインシルバー加飾)		オーディオパネル/センタークラスター/カップホルダー			
	メッキエアコンレジスターノブ/メッキインナードアハンドル(運転席/助手席)		エアコンレジスターノブ/インナードアハンドル(運転席/助手席)			
	イージーケアフロア(座席側)	—	イージーケアフロア(座席側)	—	—	
	上下2段階調節式デッキボード(固定フック付)		デッキボード(固定フック付)			
	ユーティリティフック/荷室床面フック/固定ベルト	—	ユーティリティフック/荷室床面フック/固定ベルト	—	—	
	LED	LED	LED	LED		
	LEDフロントパーソナルランプ/LEDリアパーソナルランプ/LEDラゲージルームランプ/LEDバックドアランプ	フロントパーソナルランプ/リアパーソナルランプ/ラゲージルームランプ/バックドアランプ	LEDフロントパーソナルランプ/LEDリアパーソナルランプ/LEDラゲージルームランプ/LEDバックドアランプ	フロントパーソナルランプ/リアパーソナルランプ/ラゲージルームランプ/バックドアランプ		
	Comfort	パワースライドドア(ワンタッチオープン機能・予約ロック機能付)(左右)		—		
		プッシュボタンスタート/キーフリーシステム		キーレスエントリー		
オートライト		—				
格納式リヤドアサンシェード		—				
オートエアコン(プッシュ式)		マニュアルエアコン(ダイヤル式)				

ウェイク 全グレード共通装備



COLOR VARIATION



フレッシュグリーンメタリック (G57)



ミストブルーマイカメタリック (B69)



トニコオレンジメタリック (R71)



ブルーマイカメタリック (B58)



パールホワイトⅡ (W24) [メーカーオプション]★



プラムブラウンクリスタルマイカ (R59) [メーカーオプション]★



カンガスングレーメタリック (S38)



オフビートカーキメタリック (G55)



ブラックマイカメタリック (X07)

★プラムブラウンクリスタルマイカ (R59)、パールホワイトⅡ (W24)のメーカー希望オプション価格は、各27,000円(消費税抜き25,000円)となります。
Photo:Gターボレジャーエディション SA Ⅱ'2WD。

ひとつ上行く 2 TONE COLOR

視線が集まる! オシャレな2トーンカラーは全5パターン。

[メーカーオプション。メーカー希望オプション価格は、各54,000円(消費税抜き50,000円)となります。]



Photo:Gターボレジャーエディション SA Ⅱ'2WD。



Photo:Lレジャーエディション SA Ⅱ'2WD。

- | | | | | |
|---|--|--|---|---|
| <p>[X85]
パールホワイトⅡ (W24)
×
トニコオレンジメタリック (R71)</p> | <p>[XE1]
パールホワイトⅡ (W24)
×
ブルーマイカメタリック (B58)</p> | <p>[X87]
パールホワイトⅡ (W24)
×
オフビートカーキメタリック (G55)</p> | <p>[XA3]
パールホワイトⅡ (W24)
×
フレッシュグリーンメタリック (G57)</p> | <p>[X81]
パールホワイトⅡ (W24)
×
ミストブルーマイカメタリック (B69)</p> |
|---|--|--|---|---|

ウェイク主要装備一覧表

標準装備 メーカーオプション (車両に注文時にご指定ください)

グレード	Gターボ		L		D	メーカー希望オプション価格	全車標準装備	
	"レジャーエディション SA II"	"SA II"	"レジャーエディション SA III"	"SA II"	"SA III"			
エクステリア・灯火器	フードガーニッシュ	メッキ ブラック					<ul style="list-style-type: none"> ●UVカットガラス(リヤドア/リヤクォーター/バックドアウィンドウ) ●FR&UVカットガラス(フロントウィンドウ) ●スモークガラス(リヤドア/リヤクォーター/バックドアウィンドウ) ●シルバードアアウターハンドル ●ピラーブラックアウト ※3 ●ルーフアンテナ(可倒式) ●リヤスポイラー ●ハイマウントLEDストップランプ ●リヤコンビネーションランプ(LEDストップランプ) ●ヘッドランプ自動消灯システム 	
	カラードドアミラー	電動格納式						
		オート格納式(キーフリー連動)	2WD	2WD	2WD	2WD		
		オート格納式ヒーター付(キーフリー連動) ※1	2WD 4WD	2WD 4WD	2WD 4WD	2WD 4WD		
	サイドアンダーミラー(助手席)							
	UVカットガラス(フロントドア)							
	スーパーUV&IRカットガラス(フロントドア) ※2							16,200円 (消費税抜き15,000円)
	コンフォータブルバック(スーパーUV&IRカットガラス(フロントドア)、スーパークリーンエアフィルター) ※2							
	マルチフレクターハロゲンヘッドランプ(マニュアルレベリング機能付)							
	マルチフレクターハロゲンフォグランプ(メッキ加飾付)							
LEDスタイルバック(LEDヘッドランプ(ロービーム・オートレベリング機能・LEDクリアランスランプ付)、LEDフォグランプ(メッキ加飾付))						59,400円 (消費税抜き55,000円)		
イージーケアフロア(座席側/荷室側)							<ul style="list-style-type: none"> ●フロントコンフォートベンチシート ●運転席シートバックポケット ●運転席シートクッションポケット ●足踏式パーキングブレーキ ●インパネアッパーボックス(運転席) ●運転席サイドトレイ ●インパネアンダートレイ(運転席) ●インパネセンターポケット ●ドアポケット&ボトルホルダー(前席) ●グローブボックス ●フロントセンターアームレスト(ボックス付) ●後席クォーターポケット&ボトルホルダー ●ショッピングフック(インパネ助手席側/助手席シートバック) ●格納式アシストグリップ(運転席/助手席/後席) ●リヤヘッドレスト ●フットレスト ●助手席シートバックテーブル ●助手席シートタンブル機構(アンダーボックス付) ●エコドライブアシスト説明 ●マルチインフォメーションディスプレイ(アイドリングストップ時間・アイドリングストップ積算時間・平均燃費・航続可能距離・外気温、スマートアシスト故障/停止警告) ※5 ●サンバイザー(バニティミラー(運転席/助手席)、チケットホルダー(運転席)) ●大型フルハンドル(運転席/助手席) ●リヤアンダーミラー(室内付) 	
フルファブリックシート(撥水加工)	ハニカムパターン		チェックパターン					
運転席シートヒーター ※1	2WD 4WD	2WD 4WD	2WD 4WD	2WD 4WD				
カップホルダー(前席/インパネ一体)	プレミアムシャインシルバー加飾							
リヤシート機構	左右分割ロングスライド(240mm)							
	左右分割クライミング・格納(ラゲージスライドレバー付)							
ステアリングホイール	革巻(メッキオーナメント・シルバー加飾付)							
	ウレタン(メッキオーナメント・シルバー加飾付)							
自発光式大型3眼センターメーター(タコメーター付)								
自発光式大型1眼センターメーター								
インパネセンターシフト	本革(シルバー加飾付)	メッキシフトレバーボタン付						
	ウレタン		メッキシフトレバーボタン付					
フロントパーソナルランプ	LED		LED					
リヤパーソナルランプ	LED		LED					
ラゲージルームランプ	LED		LED					
バックドアランプ	LED		LED					
大型インパネトレイ(助手席)								
インパネセンタートレイ								
オーディオパネル	プレミアムシャインシルバー							
センタークラスター	プレミアムシャインブラック							
メッキエアコンレジスターノブ								
メッキインナードアハンドル(運転席/助手席)								
アクセサリソケット インパネ(12V)	インパネ							
	ラゲージ							
大容量ラゲージアンダーボックス ※4								
デッキボード(固定フック付)								
上下2段階調節式デッキボード(固定フック付)								
ユーティリティフック								
荷室床面フック								
固定ベルト								
ドライビングサポートバック(D assist)切替ステアリングスイッチ、チルトステアリング、運転席シートリフター						16,200円 (消費税抜き15,000円)		
衝突回避支援システム"スマートアシストIII" (衝突回避支援ブレーキ機能(対車両・対歩行者)・衝突警告機能(対車両・対歩行者)・車線逸脱警告機能・誤発進抑制制御機能(前方・後方)・先行車発進お知らせ機能・オートハイビーム)							<ul style="list-style-type: none"> ●衝突安全ボディ(TAF) ●デュアルSRSエアバッグ ●プリテンショナー&フォースリミッター機構付フロント3点式ELRシートベルト ●リヤ3点式ELRシートベルト ●ISOFIX対応チャイルドシート固定バー&トップテザーアンカー(後席) ●リバース連動リヤワイパー ●車速感知式間欠フロントワイパー ●セキュリティアラーム ※8 ●燃料残量警告灯・警告音 	
コーナーセンサー(リヤ2個)								
SRSサイドエアバッグ(運転席/助手席)								
ABS(EBD機能付)								
VSC&TRC								
エマージェンシーストップシグナル								
ヒルホールドシステム								
シートベルト締め忘れ警告灯(運転席/助手席/後席)・警告音(運転席/助手席)								
プッシュボタンスタート								
キーレスエントリー								
キーフリーシステム(イモビライザー(国土交通省認可品)機能付・リクエストスイッチ付(運転席/助手席/バックドア))								
パワースライドドア(ワンタッチオープン機能・予約ロック機能付)(左右)								
スライドドアイージークローザー(左右)								
エアコン	オート(プッシュ式)							
	マニュアル(ダイヤル式)							
クリーンエアフィルター								
スーパークリーンエアフィルター ※2								
オートライト								
格納式リヤドアサンシェード								
リヤヒーターダクト ※1	2WD 4WD	2WD 4WD	2WD 4WD	2WD 4WD				
快適装備	電動式パワーステアリング						<ul style="list-style-type: none"> ●電動式パワーステアリング ●パワーウィンドウ(運転席ドアスイッチ制御付・運転席挟み込み防止機構付) ●ワンタッチターンシグナル機能付方向指示スイッチ ●フェUELリッドオープナー ●車速感知式オートパワードロック(全ドア) 	
	キーレスエントリー							
	キーフリーシステム(イモビライザー(国土交通省認可品)機能付・リクエストスイッチ付(運転席/助手席/バックドア))							
	パワースライドドア(ワンタッチオープン機能・予約ロック機能付)(左右)							
	スライドドアイージークローザー(左右)							

グレード	Gターボ		L		D	メーカー希望オプション価格	全車標準装備
	レジャーエディション SA II*	"SA II"	レジャーエディション SA II*	"SA III"	"SA II"		
オーディオレス ※7							
16cmフロントスピーカー							
パノラマモニター対応純正ナビ装着用アップグレードパック ●ステアリングスイッチ ●フロントカメラ、サイドカメラ、バックカメラ [トップ&フロントビュー/フロントワイドビュー/レフト&ライトサイドビュー/トップ&リヤビュー/レフトサイド&リヤビュー/リヤワイドビュー] ●16cmリヤスピーカー ●ツイーター ●GPSアンテナ ●フルセグTVフィルムアンテナ用ハーネス ※8※9						57,240円 (消費税抜き53,000円)	
純正ナビ装着用アップグレードパック ●ステアリングスイッチ ●バックカメラ ●16cmリヤスピーカー ●ツイーター ●GPSアンテナ ●フルセグTVフィルムアンテナ用ハーネス ※8※9						24,840円 (消費税抜き23,000円)	
15インチアルミホイール							●スペアタイヤレス&タイヤパンク応急修理セット ●フロントベンチレーテッドディスクブレーキ
14インチアルミホイール		Gターボ "SA II"専用					
14インチフルホイールキャップ							
スタビライザー	フロント						
	リヤ	2WD	2WD	2WD	2WD		
仕地仕様		2WD 4WD	2WD 4WD	2WD 4WD	2WD 4WD		
寒冷地仕様 ※1※10						14,040円(消費税抜き13,000円)	
						10,800円(消費税抜き10,000円)	

※1: 2WD車で寒冷地仕様を選択した場合はヒータードアクミラー(D"SA III", D除く)、リヤヒーターダクト、運転席シートヒーター付となります。

※2: スーパーUV&IRカットガラス(フロントドア)・スーパークリーンエアフィルターは「コンフォータブルパック」としてセットでメーカーオプションとなります。

※3: ボディカラーのブラックマイカメタリック(X07)を選択した場合、ボディ同色となります。

※4: 2WD車と4WD車では形状・容量(2WD車は90L、4WD車はベース車が16L、「レジャーエディション SA II」が29L)が異なります。

※5: スマートアシスト故障/停止警告はGターボ「レジャーエディション SA II」、Gターボ「SA III」、L「レジャーエディション SA III」、L「SA III」、D「SA III」に表示されます。

※6: セキュリティアラームは、室内ブザー警告、ハザードランプ点滅、ホーン警告機能が備わります。

※7: オーディオスペースは、ワイドサイズ(200mm)対応となります。オーディオなどの取り付けの際は、別途取付部品が必要となります。詳しくは販売会社におたずねください。

※8: 「パノラマモニター対応純正ナビ装着用アップグレードパック」と「純正ナビ装着用アップグレードパック」は同時選択できません。

※9: 「パノラマモニター対応純正ナビ装着用アップグレードパック」、「純正ナビ装着用アップグレードパック」は、純正以外のナビゲーションを装着した場合、動作の保証は致しかねます。

※10: 寒冷地での使用を考慮して、信頼性・耐久性の向上を図っております。なお、北海道地区には寒冷地仕様が標準装備となります。

■メーカーオプションは組み合わせによって装着できない場合があります。詳しくは販売会社におたずねください。

■価格はメーカー希望オプション価格(消費税込み)で参考価格です。価格は販売会社が独自に定めていますので、詳しくは販売会社におたずねください。

PACK OPTION FOR WAKE ドライブをもっと快適にするパックオプション

COMFORTABLE PACK



コンフォータブルパック

- スーパーUV&IRカットガラス(フロントドア)
- スーパークリーンエアフィルター

Gターボ「レジャーエディション SA II」 Gターボ「SA III」
L「レジャーエディション SA III」 L「SA III」

16,200円
(消費税抜き15,000円)

LED STYLE PACK



LEDスタイルパック

- LEDヘッドランプ
(ロービーム・オートレベリング機能・LEDクリアランスランプ付)
- LEDフォグランプ(メッキ加飾付)

Gターボ「レジャーエディション SA II」 Gターボ「SA III」
L「レジャーエディション SA III」 L「SA III」

59,400円
(消費税抜き55,000円)

DRIVING SUPPORT PACK



ドライビングサポートパック

- D assist切替ステアリングスイッチ
- チルトステアリング
- 運転席シートリフター

Gターボ「レジャーエディション SA II」
Gターボ「SA III」
L「レジャーエディション SA III」
L「SA III」

16,200円
(消費税抜き15,000円)

PANORAMA MONITOR ORIGINALNAVI UPGRADE PACK



パノラマモニター対応 純正ナビ装着用アップグレードパック

- ステアリングスイッチ
- フロントカメラ、サイドカメラ、バックカメラ
(トップ&フロントビュー/フロントワイドビュー/
レフト&ライトサイドビュー/トップ&リヤビュー/
レフトワイド&リヤビュー/リヤワイドビュー)
- 16cmリヤスピーカー
- ツイーター ●GPSアンテナ
- フルセグTVフィルムアンテナ用ハーネス

Gターボ「レジャーエディション SA II」
Gターボ「SA III」
L「レジャーエディション SA III」
L「SA III」

57,240円
(消費税抜き53,000円)

ORIGINALNAVI UPGRADE PACK



純正ナビ装着用 アップグレードパック

- ステアリングスイッチ
- バックカメラ
- 16cmリヤスピーカー
- ツイーター
- GPSアンテナ
- フルセグTVフィルムアンテナ用ハーネス

全車

24,840円
(消費税抜き23,000円)

■価格はメーカー希望オプション価格(消費税込み)で参考価格です。価格は販売会社が独自に定めていますので、詳しくは販売会社におたずねください。

※1: 「パノラマモニター対応純正ナビ装着用アップグレードパック」と「純正ナビ装着用アップグレードパック」は同時選択できません。

※2: 「パノラマモニター対応純正ナビ装着用アップグレードパック」、「純正ナビ装着用アップグレードパック」は、純正以外のナビゲーションを装着した場合、動作の保証は致しかねます。

ウェイク主要諸元表

エコカー減税(環境対応車普及促進税制)適合車

駆動方式	2WD					4WD							
	Gターボ		L		D	Gターボ		L					
グレード	*レジャーエディション SA II*	*SA III*	*レジャーエディション SA II*	*SA III*	*SA II*	*レジャーエディション SA II*	*SA III*	*レジャーエディション SA II*	*SA III*				
車名・型式	ダイハツ DBA-LA700S					ダイハツ DBA-LA710S							
車種記号	CVTインパネセンターシフト					CVTインパネセンターシフト							
寸法・重量	#GBVZ					#GBMF							
全長	3,395					3,395							
全幅	1,475					1,475							
全高	1,835					1,835							
室内	2,215					2,215							
ホイールベース	2,455					2,455							
トレッド	1,305					1,305							
最低地上高	140					140							
車両重量	1,020		1,000		990	1,060		1,040					
定員	4					4							
燃費	23.8					25.4				23.2		24.6	
エンジン	K7型					K7型				K7型			
燃料消費率	658					658				658			
圧縮比	9.5					11.3				11.3			
最高出力	47 [64] / 6,400					38 [52] / 6,800				47 [64] / 6,400			
最大トルク	92 [9.4] / 3,200					60 [6.1] / 5,200				92 [9.4] / 3,200			
燃料供給装置	EFI (電子制御式燃料噴射装置)					EFI (電子制御式燃料噴射装置)				EFI (電子制御式燃料噴射装置)			
使用燃料およびタンク容量	無鉛レギュラーガソリン・36					無鉛レギュラーガソリン・34				無鉛レギュラーガソリン・34			
ミッション	3速オートマチック(ロックアップ機構付)					3速オートマチック(ロックアップ機構付)				3速オートマチック(ロックアップ機構付)			
変速比	3.327~0.628					3.327~0.628				3.327~0.628			
最終減速比	4.800					5.105				4.800			
ステアリング形式	ラック&ピニオン					ラック&ピニオン				ラック&ピニオン			
ブレーキ形式	ベンチレーテッドディスク					ベンチレーテッドディスク				ベンチレーテッドディスク			
駆動方式	FF(前2輪駆動)					FF(前2輪駆動)				FF(前2輪駆動)			
サスペンション形式	マクファーソン・ストラット式コイルスプリング					マクファーソン・ストラット式コイルスプリング				マクファーソン・ストラット式コイルスプリング			
タイヤ	165/65R15 75V					155/65R14 75S				165/65R15 75V			

ウェイク寸法図 車種: Gターボ SA II 2WD

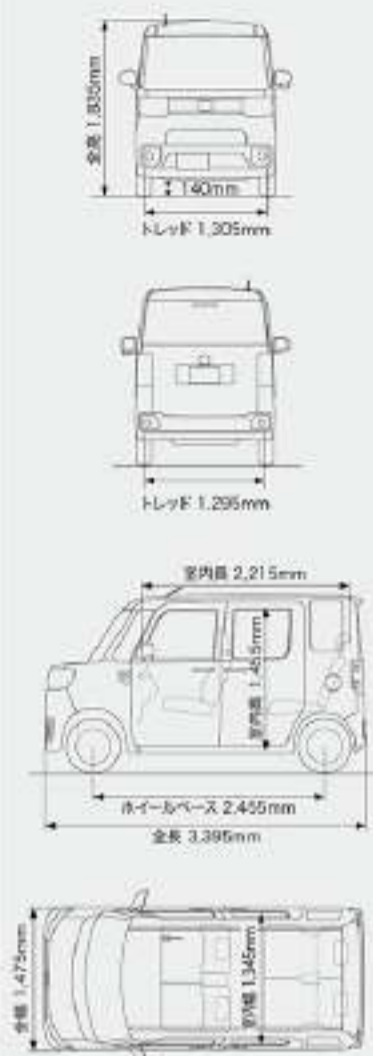

エコカー減税(環境対応車普及促進税制)の適用は、ご購入時に自動車取得税及び自動車重量税の軽減措置が受けられます。詳しくは販売会社におたずねください。[自動車取得税は2019年9月30日まで、自動車重量税は2021年4月30日まで]。#「グリーン購入法」特定調達物等の利用基準、および政府公用車の基準に適合しています。詳しくは販売会社におたずねください。#1:「国等による環境物品等の調達の推進等に関する法律」#2:「内」には従来の表示が参考です。#燃料消費率は定められた試験条件での値です。お客様の使用環境(気象、渋滞等)や運転方法(急発進、エアコン使用等)に応じて燃料消費率は異なります。#「DWT」、「キーブリーシステム」、「eco (E)」:「スマートアシスト」はダイハツ工業株式会社の登録商標です。#「EFC」、「VSC」、「TRC」はトヨタ自動車株式会社の登録商標です。(使用許諾済) #製造販売元:ダイハツ工業株式会社

人とクルマと自然が、いつまでもいい関係でいられるように。

ダイハツは、企画・開発から生産、物流・販売、走行、廃棄に至るすべての段階で、「人」と「環境」に配慮したクルマづくりをめざしています。クルマそのものの低燃費化、低公害化を高次元で実現することはもちろん、ダイハツ工業全体でISO14001[®]の認証を取得するなど、さまざまな角度から環境保全対策を推進しています。

Eco-VAS[®]/LCA[®]による環境負荷の削減

ダイハツでは2006年からEco-VASを導入し、環境負荷物質、リサイクル、LCA等の6つの環境目標を設定して開発を進めています。LCAでは素材製造から生産、走行、廃棄に至るライフサイクルすべてにおけるエネルギーの使用量や、CO₂などの環境への排出を評価し削減に努めています。



環境負荷物質の低減

廃棄時に漏出する恐れがある環境負荷物質(鉛、水銀、六価クロム、カドミウム)の削減は、日本自動車工業会(自工会)の目標を達成しています。

LCAの実施結果(2WD/自然吸気)

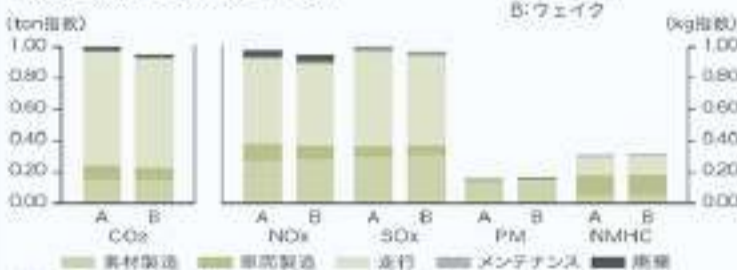

※1: 国際標準化機構(ISO)が1990年に制定したマネジメント(MMS)の国際規格。環境負荷を徹底的に低減できるシステムを構築した企業、自治体の組織などに認定がなされます。
 ※2: Eco-VAS=Eco-Vehicle Assessment System(自動車環境総合評価システム)
 ※3: LCA=Life Cycle Assessment
 ※4: 国土交通省発表。燃料消費率は定められた試験条件での値です。お客様の使用環境(気象、渋滞等)や運転方法(急発進、エアコン使用等)に応じて燃料消費率は異なります。
 ※5: エネ法に基づき定められている燃費目標値。
 ※6: JC08モード/JC08Cモード走行。
 ※7: GWP: Global Warming Potential(地球温暖化係数)
 ※8: フロン法において、カーエアコン等は、2023年度までにGWP150以下(対象の乗用車)における国内向け年間出荷台数の50%平均値)にすることを、製造メーカーに求められています。

ウェイクの環境仕様

項目	仕様	DBA-LA700S			DBA-LA710S	
		GBVZ	GBMF	GBCF	GBVZ	GBMF
エンジン	型式: K7型 燃料消費率: 658 燃料供給: EFI	K7型 658 EFI				
駆動方式	駆動方式: FF(前2輪駆動) 変速機: 3速オートマチック	ZWD		4WD		
燃費性能	燃料消費率: 23.8 (JC08モード) CO ₂ 排出量: 99 (JC08モード)	23.8	25.4	CVT		
排出ガス	排出ガス: CO, NMHC, NO _x	平成17年基準排出ガス55%削減レベル 適合				
有害物質	有害物質: 鉛, 水銀, 六価クロム, カドミウム	適合				
環境負荷削減	環境負荷削減: エコドライブアシスト, エコブレーキアシスト, エコスタートアシスト	適合				
リサイクル	リサイクル: リサイクル紙, リサイクル樹脂, リサイクル繊維	適合				



らしく、ともに、軽やかに

Light you up



—— ブランドビジョン ——

ダイハツグループは、世界中の一人ひとりが
自分らしく、軽やかに輝くモビリティライフを広げます。



DAIHATSU

本カタログに記載の価格は、消費税率8%に基づく価格です。

お問い合わせ、ご相談はお近くの販売会社または、下記お客様コールセンターまで。

ダイハツお客様コールセンター

フリーコール ☎0800-500-0182

受付時間 平日9:00～19:00、土日・祝日9:00～17:00
〒563-8651 大阪府池田市ダイハツ町1-1

弊社におけるお客様の個人情報の取扱いについては、
ダイハツ工業株式会社ホームページにて掲載しております。
(http://www.daihatsu.co.jp/privacy/index.htm)

ダイハツがおすすめするカーライフサポート商品



定期点検とメンテナンスを
おトクな価格でパッケージ



ダイハツ残価設定型クレジット

- 日々のお支払いが軽くなります
- クレジット返済時、ライフスタイルに合わせ
新車にお換えもできます



お客様のニーズに合わせた3つの
自動車保険プランをご用意



ポイントがたまって使える
おトクなカード

初年度年会費無料(レギュラーカードのみ)



- 一部お取り扱いをしていない場合がございます。
- 詳しくは最近のダイハツ販売会社までお問い合わせください。

ダイハツ純正メンテナンス品のご紹介

アミックスエンジンオイル

■ダイハツ車の性能を十分に発揮するよう専用調製された純正オイルです。



eco IDLE付車専用バッテリー

■eco IDLE付車専用として、エコ発電制御に適した専用バッテリーです。



アミックスCVTフルード

■ダイハツ車のCVT専用フルードです。



保証制度の充実

保証には(一般保証)と(特別保証)があります。

いずれも期間と走行距離に応じて、あなたの愛車をお守りいたします。

〈一般保証〉新車登録から3年間、またはその期間内の6万kmまで。

〈特別保証〉新車登録から5年間、またはその期間内の10万kmまで。

*詳しい保証内容につきましては、保証書あるいは販売会社にてご確認ください。

- シートベルトはしっかりと。お子様にはチャイルドシート。
- 軽自動車にも保管場所が必要です。
- このカタログの仕様は改良のため予告なく変更することがあります。
- 写真は撮影条件、印刷インキの性質などから、実際の色とは異なって見えることがあります。
- 一部の写真は合成です。
- 写真の液晶画面はハズレ合成です。
- 交際方法を守り安全運転に心がけましょう。
- 本カタログの内容は2019年4月現在のもので。

☆撮影小物協力: キンベル、DAIWA、ROXY、
QUIKSILVER、DC、キャプテンスタッグ

ダイハツ工業株式会社

〒563-8651 大阪府池田市ダイハツ町1-1

187401100A1904 TK



ミックス
責任ある木材調達を
使用した紙
FSC® C028818



VEGETABLE
OIL INK

