

# NOAH

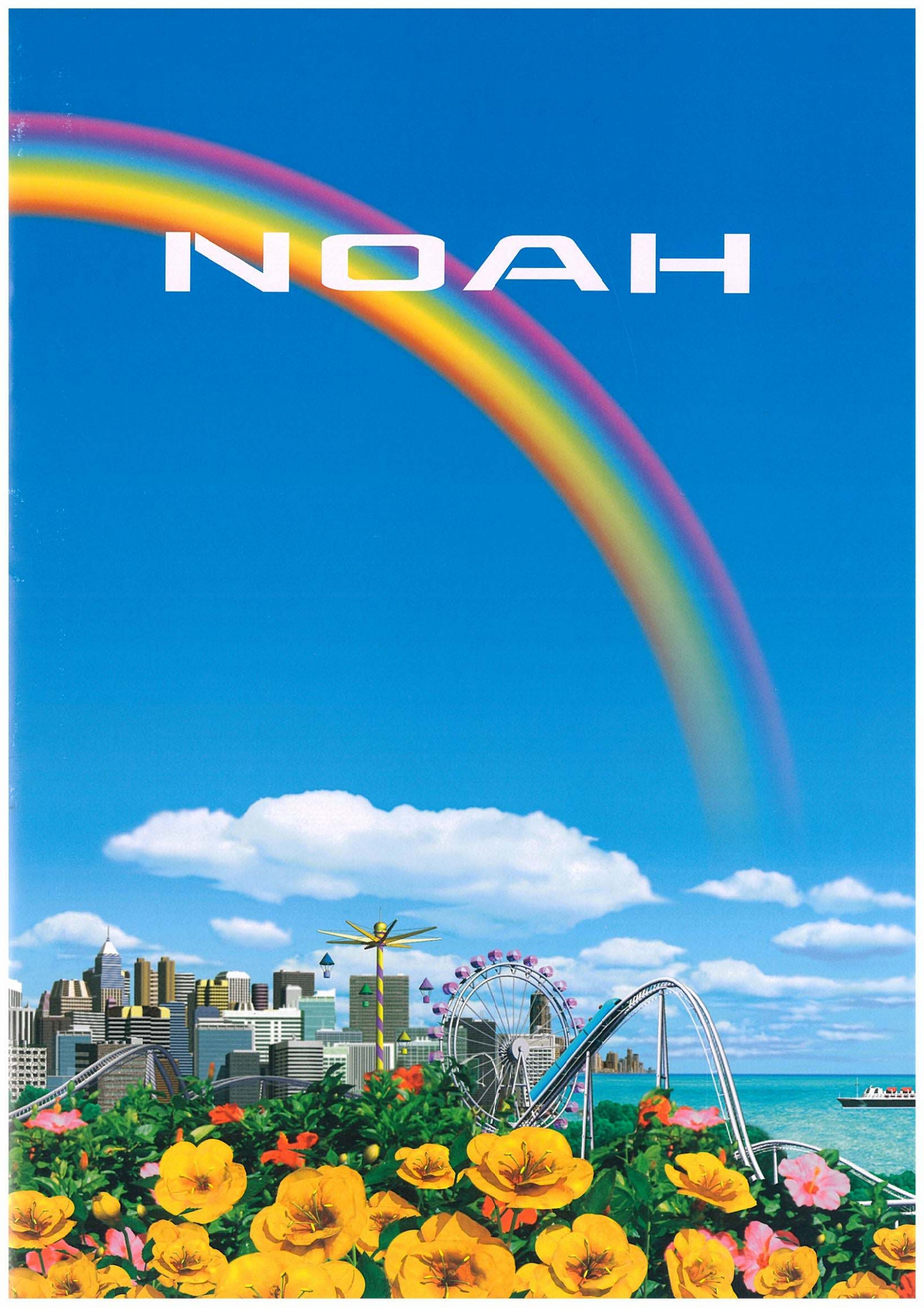

ノアがまたまた進化しました。一段とスポーティに、それでいて格調もぐ〜んと増したエクステリア。

室内には使いやすさと快適装備を、今まで以上にぎっしりと詰めこんでいます。

新エンジンと新CVTの組み合わせで、一段とクリーン&エコロジーも追求。

その上、なんとラゲージスペースをアレンジできる5人乗り車『YY』をラインアップ。

さあ、新型ノアに好奇心をどっさり積み込んで、夢の冒険旅行に出発〜！



## 好奇心、ザクザク！

とことん自由に。とことん気ままに。見晴らしも良く、安心ドライブ。

楽しみをいっぱい積み込んで、飛んでいこう！

出かけよう、楽しもう、  
夢見るように過ごせるクルマ — 新型ノア誕生。

ドリーム ナビゲーター  
**NOAH**  
[ ノア ]



Photo: X (2WD) の室内。内装色はアイボリー。ディスチャージヘッドランプ(ロービーム・レベリング機能付)、前席SRSサイドエアバッグ & 前席SRSカーテンシールドエアバッグ、<ノア・ライブサウンドシステム>はメーカーオプション。

# B i g c a b i n



Photo: S (2WD) の室内。内装色はグレー。HPSインフィニティ・TEMS、デュアルパワーシフトドア(狭み込み防止機能付)、音声案内クリアランスセンサー(バックソナーレス)、セカンドシート・マルチ回転シート(シートバックテーブル付・スライド式)はメーカーオプション、ツインムーンルーフ、ルームランプ/フロント(スポットランプ付)+リヤ1個+リヤ大型1個はセットでメーカーオプション、<ノア・シアターシステム>、アクセサリコンセント(AC100V)、ルームランプ/フロント(スポットランプ付)+リヤ1個+リヤ大型1個はセットでメーカーオプション。

# Comfortable Space

コンパクト・ボディでもキャビンは広々。使いやすさと快適さが自慢です。

## ウォークスルー

車外に出ることなくフロントシートからセカンドシートへの移動が可能です。またスッキリとビルトインされたシフトレバー(ガングリップタイプ)や足踏み式パーキングブレーキの採用で、フロアに妨げるものはありません。フロント左右席のウォークスルーが行え、左右どちらのスライドドアからも乗り降りできます。さらに、マルチ回転シートでは、サードシートへの移動もらくらく。

※安全のため、走行中の移動はしないでください。

## 乗降性

乗降性を高める親切設計もノアの魅力。低くフラットなフロアに、たっぷり幅があり低い位置にレイアウトされたステップ。そしてスライドドアには小さなお子さまでもしっかりとぎれるアシストグリップ。しかも大きく開く左右スライドドアにより、狭い駐車場での乗り降りもスムーズ。



アシストグリップ



## 良好な視界

運転のしやすさの決め手となるのが視界の広さ。広くて見晴らしのよいガラスエリア。ワイパーを下方に配置し、低いインパネと運転席上下アジャスターによるシートの調整で、さらに高いアイポイントで良好な視界を確保しています。



運転席上下アジャスター付シート



Photo: S (2WD) のスタイリング。ボディカラーはシルバースターレット(1D4)。内装色はグレー。HPSインフィニティ・TEMS、デュアルパワーシフトドア(狭み込み防止機能付)、音声案内クリアランスセンサー(バックソナーレス)、セカンドシート・マルチ回転シート(シートバックテーブル付・スライド式)はメーカーオプション、ツインムーンルーフ、ルームランプ/フロント(スポットランプ付)+リヤ1個+リヤ大型1個はセットでメーカーオプション、<ノア・シアターシステム>、アクセサリコンセント(AC100V)、ルームランプ/フロント(スポットランプ付)+リヤ1個+リヤ大型1個はセットでメーカーオプション。





Photo: S(2WD)の計器盤、内装色はグレー・H<sup>®</sup>(インフィニティ)・TENS、デュアルパワースライドドア(後み込み防止機能付)、音声案内クリアランスソナー(バックソナーレス)、セカンドシート・マルチ回転シート(シートバックテーブル付・スライド式)はメーカーオプション、ツインムーンルーフ、ルームランプ/フロント(スポットランプ付)+リヤ1個+リヤ大型1個はセットでメーカーオプション、<ノア・リアアタチシステム>、7ヶ所サリコンセント(AC100V)、ルームランプ/フロント(スポットランプ付)+リヤ1個+リヤ大型1個はセットでメーカーオプション。

## Driver's Space

ドライブも快適、気持ちもすっきり、開放感がいっぱいだね。



オプティロンメーター

(X<sup>®</sup>G Selection<sup>™</sup>, X<sup>®</sup>C Selection<sup>™</sup>-サイドリフトアップシート装着車<sup>®</sup>専用)

スポーツメーター

(S専用)

標準メーター

(X, X<sup>®</sup>E Selection<sup>™</sup>, X<sup>®</sup>サイドリフトアップシート装着車<sup>®</sup>, YY専用)

■画面はハメ込み合成です。■写真は機能説明のためにボディの一部を切離したカットモデルです。■写真の計器盤は機能説明のために各ランプを点灯したものです。実際の走行状況を示すものではありません。



Photo X(2WD)の計器盤、内装色はアイボリー、ディスチャージヘッドランプ(ロービーム・レベリング機能付)、前後SRSサイドエアバッグ&前後SRSカーテンシールドエアバッグ、<ノア・ライブサウンドシステム>はメーカーオプション。

# でっかいラゲージ、でっかく遊ぼう！ 遊べる2列シート「YY」新登場。

NOAHに2列シート車の「YY」がラインアップ。  
3枚のデッキボードを組み合わせれば、アレンジ・自由自在！  
自分流にレイアウトして出かけよう、楽しもう！



Photo: YY (2WD)。ボディカラーはブラック<202>。内装色はグレー。  
ツインムーンルーフ、デッドスチャージヘッドランプ(ロービーム・レベリング機能付)はメーカーオプション。

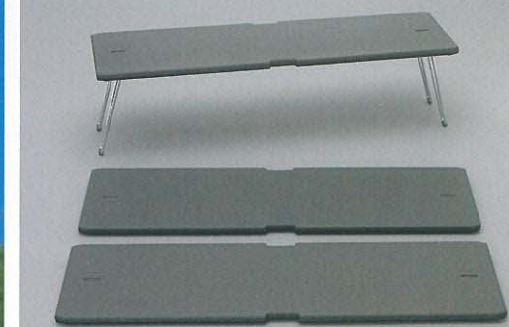

デッキボード(3分割) \* 1枚のボードはテーブルとして使用できます。



ロックノブ  
セカンドシートバックトレイ  
\*フラットにする場合は、ロックノブを解除します。



助手席シートバックテーブル使用時

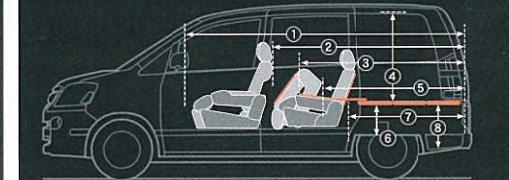

①2,935 ②2,010 ③1,740 ④945 ⑤1,570 ⑥335 ⑦1,230 ⑧550  
●単位:mm(社内測定値) \*ラゲージの幅は1,520mm。

## Deckboard Arrangement

標準モード(5人乗車)



上段にはウエア、下段にはスノーボードなど、荷物を分けて積むことが可能です。

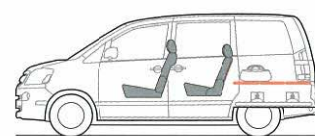

トールラゲージモード(5人乗車)



背の高いカバンや家具など、まとめて積むことが可能です。

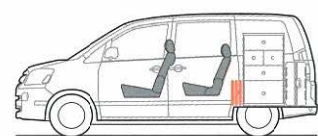

セパレートラゲージモード(5人乗車)



買い物などの手荷物、観葉植物など仕切りをして積むことが可能です。

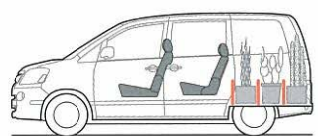

最大ラゲージモード(2人乗車)



セカンドシートをタンブルし、自転車やキャンプギアセットなどをまとめて積むことが可能です。

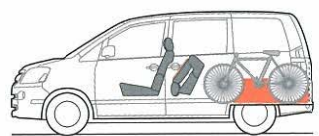

ベッドモード(2人乗車)



停車時に休憩をとるときなど、ベッドとしても使うことが可能です。

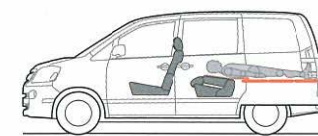

テーブルモード(2人乗車)



停車時に、軽いお食事をするときなどにテーブルとしても使うことが可能です。

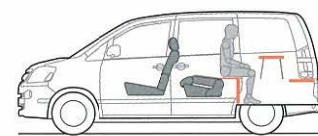

ボックスモード(5人乗車)



3枚のボードを箱状に組むことによって、ボックスとして使うことが可能です。

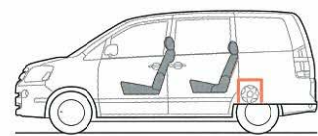

ウルトラロングモード(3人乗車)



長尺モノを載せるときなどに、助手席とセカンドシート(左側)を前倒しして使うことが可能です。

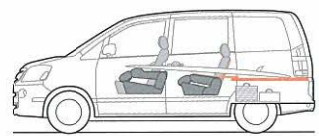

自分流にアレンジできるようにサードシートを無くし、ラゲージスペースを拡げてみました。  
くつろぎたいあなたには、ベッドモードやテーブルモード。たくさん積み込みたいあなたには、最大ラゲージモードやウルトラロングモード。  
自由な発想で自由な空間。自分好みにアレンジしてみてもいい...ここに少しだけ例を紹介しましょう。

※通常以外のシート状態では走行できない場合や、ご注意ください。必ず取扱書をご覧ください。※走行時には、後方視界確保、荷物の転倒防止にご留意ください。  
■写真の小物類は装備に含まれません。■装備類の詳細は設定につきましては、28-29ページの主要装備一覧表をご覧ください。

# Useful Equipment

快適装備をたくさん、  
愛情もたくさんつめこみました。



## Compartment

ノアを快適にする装備、色々使えるアイデアがいっぱい。

|  |                            |               |   |                        |                                 |
|--|----------------------------|---------------|---|------------------------|---------------------------------|
|  |                            |               |   |                        |                                 |
| アッパーボックス(運転席)  | ロアボックス(運転席)                | LED照明付アッパートレイ | センターロアボックス  | アッパーボックス(助手席)          | グローブボックス(助手席)                   |
|  |                            |               |   |                        |                                 |
| アンダートレイ(助手席)   | 分割カップホルダー<br>(プッシュオープンタイプ) | フロントドア開閉ポケット  | フロントドアポケット  | スライドドアポケット&<br>ボトルホルダー | サードシートカップホルダー<br>& ポケット & 移動式灰皿 |
|  |                            |               |   |                        |                                 |
| コンビニフック<br>(運転席シートバック1個+<br>デッキサイド2個) [左]<br>デッキフック(フロア4個) [右] | 助手席シートバックテーブル              | ヘッダーボックス      | マルチホルダー [左]<br>マルチホルダー(トレイ付) [中]<br>センターアンダートレイ [右] | アンダートレイ<br>(運転席)       | 助手席シートバックポケット                   |

その他の収納スペース ③灰皿(プッシュオープンタイプ) ⑩スーパーラゲージボックス

## ~Exterior~



①ディスチャージヘッドランプ(ロービーム・レベリング機能付)  
従来のハロゲンヘッドランプに比べて、約70%の消費電力で、より太陽光に近い色と約2倍の光束、そしてワイドな照射範囲をもたらします。夜間時の視認性を高めて安全運転にも貢献します。

②デュアルスライドドア  
荷物を右側のスライドドアから積み込んでそのまま運転席へ、バックドアを開けたり、左側のスライドドアまで回る面倒もありません。

③デュアルパワースライドドア(挟み込み防止機能付\*)  
室内でのコントロールスイッチのほか、ワイヤレスリモコンキーの操作でも両側のスライドドアを自動的に開閉できます。またドアハンドルを引くだけでも自動的に全開閉します。

④パワースライドドア(イージークローザー、挟み込み防止機能付\*) & 電気式ドアハンドル  
室内でのコントロールスイッチのほか、スマートキーのスイッチひとつで自動開閉することができる便利な機能。開閉時にはハザードランプの点滅とバックドア周辺に警報音でお知らせします。

⑤両側スライドドアパワーウィンドウ(挟み込み防止機能付\*) ●中間ストッパー  
スライドドアガラスを開けた状態でスライドドアを開けようとすると、ストッパー機能が働き、開操作の途中で停止します。これによりスライドドアガラスの開閉忘れなどを防止します。

⑥スライドドアイージークローザー(運転席側・助手席側)  
半ドア状態でも自動で確実に閉まるため軽い力でドアを開めることができます。

⑦ツインムーンルーフ(サンシェード付・フロントチルト/リヤ電動スライド挟み込み防止機能付\*)  
ルーフの2カ所に開放感を演出するツインムーンルーフを設置、フロントはチルトのみ、リヤは挟み込み防止機能付の電動スライドです。

⑧ハイマウントストップランプ  
後続車からの視認性を高めるハイマウントストップランプです。 ※写真はLED式。

\*挟まれる物の形状や挟まれ方によっては挟み込みを検知できない場合があります。開閉時は十分ご注意ください。

## ~Interior~

①スマートドアロックシステム  
ノアに乗る方がスマートキーを持っていれば、その方をオーナーとして認識します。運転席ドアハンドルに触れるだけでドアロックが解除、また、ドアハンドル上のロックボタンを押すとドアロックの施錠が行えます。スマートドアロックシステムは、キーをバッグに入れた状況などで乗降する場合、取りだす手間が省け、とても便利です。

②ワイヤレスドアロックリモートコントロール(アンサーバック機能付)  
ドアの施錠・解錠がキーを差し込まなくても、リモートコントロールで行えます。

③盗難防止システム(エンジンモビライザーシステム)

④パニティミラー(運転席・助手席/ランプ付) & サンバイザー

⑤LED照明付アッパートレイ  
夜間でもLED照明により、内部を優しく照らしてくれます。

⑥プッシュダイヤル式フロントコントロールパネル

⑦デュアルオートエアコン(リヤクーラー付) & リヤコントロールパネル(ヒーター+クーラー用)  
前席にはフルオートエアコンを採用、セカンド・サードシートにはリヤクーラーの吹き出し口を左右ルーフ部に配置しました。また、フロントシート下とセカンドシート下にヒーターの吹き出し口を設置しました。セカンドシートの快適性に加え、サードシートの快適性も、よりいっそう高めています。リヤの操作スイッチはセカンドシートの右側吹き出し口に設置。

⑧リヤルームランプ  
後席前後には便利なルームランプを装備しています。

●クリーンエアフィルター(花粉除去タイプ)  
空調使用時に花粉や粉塵などを効果的に取り除き室内の空気をきれいにします。

① スマートキー

② デュアルパワースライドドア付用キー

③ インジケーター

④ 写真は運転席。

⑤ 写真はパワースライドドア付用キー。

⑥

⑦

⑧

■装備の詳細は設定につきましては、28-29ページの主要装備一覧表をご覧ください。■写真は機能説明のためにボディの一部を切断したカットモデルです。

# Information Technology

運転をサポートする、最先端のインフォメーション機能。

## G-BOOK対応DVD<sup>※1</sup>ボイスナビゲーション付 ワイドマルチAVステーション

ナビゲーションをはじめとして、オーディオ&ビジュアル<sup>※2</sup>などのコントロール機能を集約したインテリジェントなシステムです。6.5型液晶ワイドディスプレイに作動状況や情報を表示し、感圧式のタッチディスプレイで操作がカンタンに行えます。ナビゲーションシステムはDVD化によって処理時間を大幅に短縮。市街地を立体的に表示するリアル市街地など利便性をさらに高めました。また交通情報をタイムリーに入手できるVICS(FM多重対応)<sup>※3</sup>を内蔵。トヨタの新ネットワークサービス「G-BOOK」、有料道路自動料金支払いシステムETC(販売店装着オプション)<sup>※4</sup>をはじめとする、さまざまな機能拡張にも対応しています。



## ノア・ライブサウンドシステム

6スピーカーユニットを搭載したノア専用のオーディオシステム。クリアで表現力豊かなサウンドが室内全体を包み、MDLP<sup>※5</sup>にも対応し、2倍、4倍モードで長時間録音されたMDのロングプレイが可能です。

## ノア・ライブサウンドシステム



G-BOOK対応DVDボイスナビゲーション付  
ワイドマルチAVステーション  
(6.5型ワイドディスプレイ+MD-CD一体AM/FMマルチ電子チューナー付ラジオ+TV+ビデオ端子+6スピーカー)



MD-CD一体AM/FM  
マルチ電子チューナー付  
ラジオ+6スピーカー

ラジオレス+4スピーカー

## ノア・シアターシステム<sup>※6</sup>

DVDプレーヤーをワイドマルチAVステーションに内蔵し、ダイナミックなサウンド&ビジュアルを楽しめる先進のAVシステム。高音質の7スピーカーが再生するサラウンド効果<sup>※7</sup>によって、音の奥行きや広がり、移動感が表現され、ライブコンサートの臨場感がリアルに感じられます。他にもビデオCD、音楽用CD、MD(MDLP対応)<sup>※8</sup>なども再生可能。また、後席天井に設置した大画面の9型ワイドディスプレイ<sup>※9</sup>により、後席も前席と同じDVDビデオやTVの映像、ナビが楽しめます。さらにビデオ端子を使って、TVゲーム機やビデオデッキへの接続も可能。DVDとTVの操作は後席からでもリモコンで行えます。



G-BOOK対応DVDボイスナビゲーション付  
ワイドマルチAVステーション  
(6.5型ワイドディスプレイ+DVD+MD一体AM/FMマルチ電子チューナー付ラジオ+TV+ビデオ端子+7スピーカー)+後席9型液晶ワイドディスプレイ(リモコン付)+アクセサリコンセント(AC100V)



スピーカーレイアウト

- ツィーター3.5cm×2
- フロント16cmフルレンジ×2
- フロントウーハー12cm
- リア14cmフルレンジ×2



後席9型液晶ワイドディスプレイ使用状態



収納状態



リモコン



アクセサリコンセント(AC100V)※10 & ビデオ端子

## ブラインドコーナーモニター(フロント直下モニター付)

見通しの悪い交差点やT字路などを走行する際に頼りになる装置です。フロントグリル中央部に設定したプリズム内蔵カメラが、車両左右方向の近距離(約20m)の状況を画面に表示。車両の交差点やT字路などへの進入を最小限に留めつつ、接近車両や自転車、歩行者の確認を補助します。フロント直下モニターは車両の前方直下の状況を表示し、前方確認を補助します。また、表示画面は、3方向表示(左右・フロント直下)と2方向表示(左右)の切り替えが可能です。

\*カメラが映し出す範囲は限られています。右左折する時は必ず直前直後および左右の安全を直接確認してください。  
\*ブラインドコーナーモニターは、ON/OFF切り替え可能です。

## ブラインドコーナーモニター・フロント直下モニターイメージ図

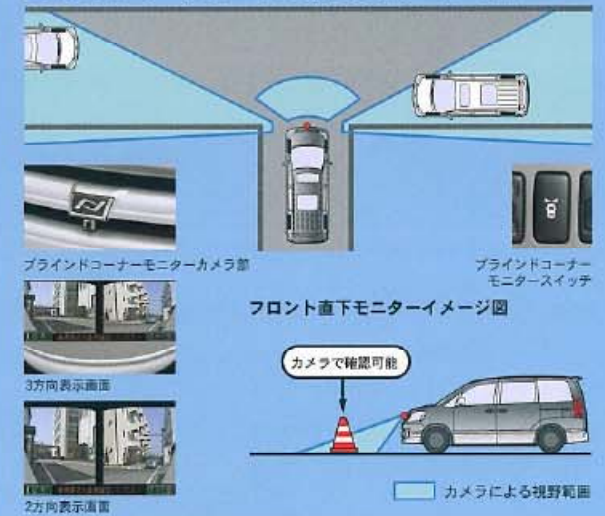

## 音声ガイダンス機能付カラーバックガイドモニター<sup>※11</sup>

車庫入れや縦列駐車などの際に、後退操作の参考になるガイドラインをバックガイドモニター画面に表示します。さらに、縦列駐車時には音声ガイドも行います。ステアリング操作と連動した予想進路線、駐車区画にまっすぐ駐車するための目安となる車幅延長線のほか、ステアリング操作のタイミングを示す駐車ガイドなども画面表示します。

\*カメラが映し出す範囲は限られています。右左折する時は必ず直前直後を確認しながら運転してください。  
\*案内線表示および音声ガイダンスは、ON/OFF切り替え可能です。

## サイドモニター

サイドモニターは車両左側の確認を補助するとともに、左コーナー時の内輪差による障害物との接触回避をサポートするために、ハンドル操作と連動した予想進路線と最大操舵時の最小回転予想進路線を表示。路肩などへの幅寄せをサポートする車幅平行線を表示します。また、モニター上のスイッチで、全体表示から前方拡大表示の切り替えやブラインドコーナーモニター、バックガイドモニターの切り替えをメインスイッチで行えます。さらに、ミラー格納時でも画面表示できます。

\*カメラが映し出す範囲は限られています。右左折する時は必ず直前直後および左右の安全を直接確認してください。  
\*メインスイッチはブラインドコーナーモニターと共通です。

## 音声案内クリアランスソナー(バックソナーレス)

障害物への接近をセンサーで検知してドライバーに「右後です」「右後です」などの音声で伝えるクリアランスソナーです。さらに、縦列駐車や車庫入れの際にバックガイドモニターの画面上にクリアランスソナーの情報も同時表示し、障害物を検知した箇所をお知らせします。

\*サイドモニター設定時は、サイドモニターの画面上にもクリアランスソナーの情報も同時に表示されます。  
\*障害物、条件によっては検知できない場合があります。必ず周りの状況を確認しながら運転してください。  
\*音声案内クリアランスソナーはON/OFFの切り替えが可能です。

## クリアランスソナー&バックソナー

障害物への接近を超音波センサーで検知し、ブザーと表示灯とでドライバーに知らせます。車庫入れや縦列駐車の際に便利です。

\*障害物、条件によっては検知できない場合があります。必ず周りの状況を確認しながら運転してください。

## 音声ガイダンス機能付カラーバックガイドモニター



バックガイドモニターカメラ部

バックガイドモニター表示画面

## サイドモニター 車両左サイド確認機能説明図



サイドモニターカメラ部(左ドアミラー)

通常表示画面

前方拡大表示画面

## 音声案内クリアランスソナー(バックソナーレス)



フロント

リア

表示画面

■画面は全てハミ込み合致です。また、画面の仕様は実際とは異なる場合があります。 ■価格の詳しい設定につきましては、28-29ページの主要装備一覧表をご覧ください。



G-BOOKでカーライフはもっと安心、便利に。  
先進の情報ネットワークサービス「G-BOOK」の出現によって、クルマは社会と常時つながる存在へ変わってゆきます。新しいドライブの楽しさを、あなたに。

### 簡単操作



車内での利用を考えた  
簡単・便利なインターフェイス

タッチパネルによる簡単操作に加え、「音声認識操作」に対応。さらに、情報を合成音声で読み上げる「自動音声読み上げ」機能も採用しました。よく利用する機能はあらかじめ「マイリクエスト」に登録しておけば、走行中でも簡単な操作で呼び出せます。

365日24時間どこにいてもオペレーターがあなたのドライブをサポート。  
オペレーターサービス<sup>※</sup>

オペレーターサービスを利用すると、365日24時間オペレーターによる電話サポートを提供します。レストラン情報の検索やニュースの配信、ナビの目的地設定など、お客様からの幅広いリクエストにお応えします。クルマのハンズフリーからの他に、ご自宅や携帯電話からもご利用いただけます。

※オペレーターサービスのご利用には、専用通話機DCMが必要です。

### 接続方法

#### ■専用通信機器「DCM」による接続

最大 144kbps の高速通信。  
定額料金で「使い放題」の料金プランがうれしい。  
※DCM(Data Communication Module)  
※音声認識用のマイク&スイッチは別売となります。



#### ■「ハンズフリーキット+お客様の携帯電話」による接続

いつもの携帯で気軽にG-BOOK生活がスタート。  
※ハンズフリー機能とG-BOOKオンラインサービスで利用できる携帯電話については、販売店に必ずご確認ください。



安心、便利、楽しい、豊富なコンテンツ。G-BOOK オンラインサービスの一例です。

#### ■セーフティ&セキュリティ

#### ロードアシスト 24

24時間 365日、  
万が一のトラブルをサポートします。

まさかの路上トラブル時にも、オペレーターがお車の位置を確認し、救援車両の手配を含めた対応をお手伝いします。どこにいてもワンタッチでオペレーターとつながる、G-BOOKならではの安心サービスです。

#### ■インフォメーション

#### 道路交通情報

お車の位置情報をもとに、  
現在地周辺の交通情報をすばやく取得。

周辺や目的地までに必要な最新の道路交通情報をワンタッチでダウンロード。自動音声読み上げを利用すれば、気になる時にいつでもチェックできます。

#### ■ライブナビゲーション

#### G-Walker グルメ

豊富な情報から現在地の近くにあるレストラン、  
カフェなどを探して、ナビで出発。

最新タウン情報とナビをドッキングさせたサービス。「近くのおすすめ店 10軒」では自車位置情報から近い順にお店をご案内、エリアやジャンル別の検索機能も便利です。

G-BOOK オンラインサービスについて詳しく紹介した「G-BOOK カタログ」をご用意しています。販売店スタッフまでお問い合わせください。尚、コンテンツについての詳しい紹介は <http://g-book.com> でもご覧いただけます。

●メーカーオプションの「G-BOOK対応カーナビ」選択の場合のみ接続方法がお選びいただけます。●G-BOOK対応カーナビおよび通信機器の種類によっては、サービス内容が異なる場合があります。●ハンズフリー機能をご利用の際は、販売店装着オプションのハンズフリーキットが必要です。●走行中は安全のための操作や画面表示が制限されます。また、電波状況によりサービスがご利用いただけない場合があります。●写真はイメージです。





# Driving Technology & Safety

みんなが安心できる性能と万一の時の安心感がGOOD。

低排出ガス車  
燃費基準+5%達成車

BEAMS<sup>※1</sup> 1AZ-FSE VVT-i<sup>※2</sup> D-4<sup>※3</sup>

Displacement: 1,998cc  
Maximum power (NET): 114kW(155PS)/6,000rpm  
Maximum torque (NET): 192Nm(19.6kgm)/4,000rpm

エコミー 力強い  
速い クリーン

D-4  
Direct Injection 4 Stroke Gasoline Engine

ローの時 オーバードライブの時

無段変速部の作動イメージ

シフトダウンスイッチ(※4) シフトアップスイッチ(※5)

7速スポーツステアシフトマチック

NAVI-AI-SHIFT<sup>※7</sup> 作動イメージ

アクセルOFF インジケータ

カーブ形状、勾配状況に応じ無段階で適切に変速比を変化(シフトダウン)

カーブを抜け徐々にシフトアップ

通常 シフトダウン 通常

H<sup>∞</sup>(インフィニティ)-TEMS<sup>※8</sup>の制御イメージイラスト

コーナーリング時 登り内輪の浮き上がりを抑制

SPORT NORMAL COMFORT

H<sup>∞</sup>(インフィニティ)-TEMSモード切替スイッチ

アクティブトルクコントロール4WD<sup>※6</sup> 走行イメージ

通常走行時は前輪駆動に近い状態。車面に外圧が加わると後輪へ最適なトルクを配分。

坂道発進時などは後輪トルクを大きめに設定し、滑らかな発進を実現。

4WDオートモードインジケータ 4WDオートモードスイッチ

AUTO

## エンジン

新型ノアに搭載されたエンジン。それは従来のD-4(筒内直接燃料噴射)ガソリンを高圧で筒内に直接噴射し、超希薄な空燃比でも高効率に燃焼させることで低燃費を実現を、新たに吸気冷却効果を有効活用し、充填効率を向上させるとともに、高圧給油を可能にしたストイキD-4として進化させたものです。これにより全ての回転域で高いエンジン効率を達成し、「平成22年度燃費基準<sup>※4</sup>+5%」をクリアするハイレベルな低燃費を実現しました。さらにこの画期的なメカニズムにVVT-i(連続可変バルブタイミング機構)などが相まってパワフルな走りを実現。また全車「平成17年基準排出ガス50%低減レベル」<sup>※5</sup>も達成するなど、地球環境に優しい配慮もなされています。

●ストイキD-4:ストイキとは、ストイキオメリーの略。従来のD-4が、超希薄燃焼によって低燃費を実現するのは異なり、空気と燃料が理想的な濃度で混合し完全燃焼することで、高出力、低燃費、低排出ガスを高次元でバランスさせるものです。

## Super CVT-i<sup>※6</sup> (自動無段変速機)

Super CVT-iの採用により変速ショックのないスムーズで思いのままの快適なドライブングが楽しみいただけます。さまざまな走行状況に応じて最適な変速比に瞬時に変速させ、BEAMS D-4との統合制御により、低燃費とリニアな加速感を実現させた進化したSuper CVT-iです。

## 7速スポーツステアシフトマチック

ステアリングホイールに装着のスイッチを操作することで、Super CVT-iの最新制御により高応答なシフトアップ・シフトダウンが行え、マニュアル感覚のスポーティな走りを可能にしています。

## NAVI-AI-SHIFT<sup>※7</sup>

G-BOOK対応DVDボイスナビゲーション搭載車には、NAVI-AI-SHIFT制御で複雑な道路状況を3次的に判断し、ナビからの道路情報と車両からの勾配情報の両方を利用して、最適な変速比を自動的に選択する先進のシステムを採用。Super CVT-iとの組み合わせにより、快適な走りを実現しています。

## H<sup>∞</sup>(インフィニティ)-TEMS<sup>※8</sup>

ノアに快適な乗り心地と安定した走りをもたらすのが、前後サスペンションです。前後ともにスタビライザーを採用し、コーナーを曲がる時の踏ん張り力を高めています。さらに快適な乗り心地と車両安定性を両立するH<sup>∞</sup>(インフィニティ)-TEMSを設定。非線形H<sup>∞</sup>制御が4輪各輪の減衰力をコントロールして路面からの衝撃を効果的に抑えるとともに、ロール姿勢制御により、優れた旋回性能を生み出します。走りの好みに合わせた3段階のモード選択ができます。

## アクティブトルクコントロール4WDシステム

前輪駆動状態(F状態)と4輪駆動状態(4WDオートモード)を簡単に切り替えられる便利な4WDシステムです。4WDオートモードに設定しておけば、通常の走行時には前輪駆動に近い状態で走行し、燃費を向上させる一方、発進・加速時や滑りやすい路面やコーナリング時などでは、その時の状況に見合った最適な駆動力を後輪へ配分、安定した走りを生み出してくれます。

## タイヤ&ホイール

- 195/65R15スチールラジアルタイヤ+15×6JJアルミホイール
- 195/65R15スチールラジアルタイヤ+15×6JJアルミホイール(スパーラクromメタリック)
- 195/65R15スチールラジアルタイヤ+15×6JJスチールホイール(樹脂フルキャップ)



- ※1. BEAMS(ビームス): Breakthrough Engine with Advanced Mechanism System (社会との調和を圖った同排気量クラストップレベルのエンジン)。
- ※2. VVT-i: Variable Valve Timing-intelligent
- ※3. D-4: Direct Injection 4 Stroke Gasoline Engine
- ※4. 省エネ法にもとづき定められている燃費目標基準。
- ※5. 国土交通省排出ガス車認定制度。
- ※6. CVT-i: Continuously Variable Transmission-intelligent
- ※7. AtArtificial Intelligence
- ※8. TEMS: Toyota Electronic Modulated Suspension

ベンチレーテッドディスクブレーキ

## Active Safety

事故を未然に防ぐためのアクティブセーフティ。

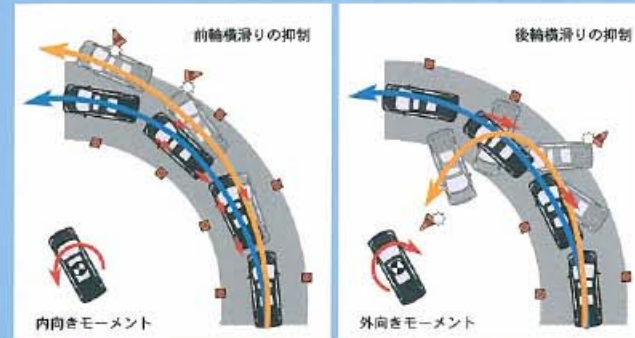

VSC説明図

## VSC<sup>※1</sup> & TRC<sup>※2</sup>

VSC(ビークル・スタビリティ・コントロール)は、急なハンドル操作や滑りやすい路面での、車両の横滑りを各種センサーで検出し、各輪のブレーキとエンジン出力を制御することで車両の安定性を確保。TRC(トラクションコントロール)は滑りやすい路面での発進・加速時に駆動輪の空転を抑えて、適切な駆動力を確保して加速中の直進性、車両安定性をサポート。

## EBD(電子制動力配分制御)<sup>※3</sup>付ABS

急制動時や滑りやすい路面での制動時におけるタイヤのロックを防ぎ、スリップを抑制。また車両の走行状態に応じて前後輪へ適切な制動力を配分するEBDを採用。特に積載時における制動踏力を軽減し、優れたブレーキの利き性能を確保。さらに旋回中の制動時においても、左右輪の制動力をコントロールし車両安定性を確保して、より優れた制動性能を実現。

## ブレーキアシスト

緊急時にブレーキペダルを踏むと、その踏み込み速度と踏み込み量から、システムが緊急ブレーキであることを検知し、ドライバーのペダル踏力を増加させ制動力を確保。ABSを含めたブレーキ性能を最大限に発揮させることに寄与し、万一の緊急回避に大きく貢献。

\*アシストが必要なときはブレーキペダルを踏み続けてください。

## Passive Safety

万一の際に人を守るためのパッシブセーフティ。



衝撃吸収ボディ&高強度キャビン"GOA"<sup>※4</sup>

## 衝撃吸収ボディ&高強度キャビン"GOA"<sup>※4</sup>

衝突時における衝撃荷重をできる限り吸収しつつ、ボディの骨格全体に拡散。キャビンの変形を最小限に抑えて客室空間をしっかりと確保。より重量のある車両との衝突、より速い速度での衝突を想定して、オフセット前面衝突実験は64km/h、側面衝突実験と正面衝突実験は55km/hで実施。クラス<sup>※5</sup>世界トップレベルの衝突安全性能を追求しています。



サイドドアビーム ■写真のサイドドアビームは説明のために着色したものです。

## SRS<sup>※6</sup>エアバッグ&前席SRSサイドエアバッグ&前席SRSカーテンシールドエアバッグ

SRSエアバッグ(運転席・助手席)は万一の衝突時に、前方からの強い衝撃に対して作動。シートベルトの働きと合わせて前乗員の胸や頭への重大な傷害を軽減。また車両側面からの衝撃を緩和する前席SRSサイドエアバッグや、乗員頭部の側面を覆うように広がる前席SRSカーテンシールドエアバッグも採用。SRSエアバッグはシートベルトを補助する装置ですので、必ずシートベルトをご着用ください。なおSRSエアバッグは衝突時の衝撃が弱い場合には作動しません。

\*チャイルドシートなどを助手席に装着する時は、後ろ向きにしない。前席にはノア専用の純正シートカバー以外は取り付けないなど、ご注意ください。必ず取扱書をご覧ください。

## プリテンショナー&フォースリミッター機構

前席シートベルトには、前方からの強い衝撃を感知するとシートベルトを巻き取り、適切な乗員拘束効果を確保するプリテンショナー機構<sup>※7</sup>と、シートベルトに一定以上の荷重がかからないようにすることで乗員の胸部への衝撃を緩和するフォースリミッター機構を採用。

## WIL(頸部傷害低減)<sup>※8</sup>コンセプトシート

万一、後方から衝突された際に頸部への衝撃を緩和する、トヨタ独自のWILコンセプトを取り入れたシートを採用。

## ISOFIX<sup>※9</sup>対応チャイルドシート固定専用バー+トップテザーアンカー(セカンドシート左右席)

セカンドシート左右席にISOFIX対応チャイルドシート固定専用バーを設定。ワンタッチでチャイルド&ベビーシートを着脱&確実に固定。さらにシート上部のトップテザーをアンカーに固定することによって、衝突時のチャイルドシートの前方回転を抑え、お子さまへの衝撃をより軽減します。

\*チャイルドシートとベビーシートは販売店装着オプションです。なお、ご使用に関してはご注意ください。項目がありますので必ず取扱説明書をご覧ください。ノア用としてISOFIXの認可を受けたチャイルド&ベビーシート以外のものにつきましては、シートベルトでの固定となります。詳しくは販売店におたずねください。



プリテンショナー&フォースリミッター説明図

WILコンセプトシート説明図



ISOFIX対応チャイルドシート固定状態

※1. VSC: Vehicle Stability Control  
※2. TRC: Traction Control System  
※3. EBD: Electronic Brake force Distribution  
※4. GOA: Global Outstanding Assessment (クラス世界トップレベルを追求している安全性評価)

※5. 同排気量クラスでの比較。  
※6. SRS(乗員保護補助装置): Supplemental Restraint System  
※7. プリテンショナー機構は衝突時の衝撃が弱い場合には作動しません。  
※8. WIL(頸部傷害低減): Whiplash Injury Lessening  
※9. 国際標準化機構(ISO)規格のチャイルドシート固定方式。

■数値類の詳しい設定につきましては、26-29ページの主要装備一覧表をご覧ください。  
■写真は機能説明のためにボディの一部を切断したカットモデルです。



“G Selection”



“G Selection・  
サイドリフトアップシート装着車”

Photo: X “G Selection” (4WD)。ボディカラーのホワイトパールマイカ<042>はメーカーオプション<31,500円>。内装色はアイボリー。VSC & TRC<84,000円>、パワーバックドア(イージークローザー、挟み込み防止機能付)<57,750円>、クリアランスソナー&バックソナー<42,000円>はメーカーオプション。



“サイドリフトアップシート装着車”

Photo: X (2WD)。ボディカラーはレッドマイカ<3M8>。内装色はアイボリー。アルミホイール<63,000円>、ディスチャージヘッドランプ(ロービーム・レベリング機能付)<42,000円>、前席SRSサイドエアバッグ&前席SRSカーテンシールドエアバッグ<73,500円>、ノア・ライブサウンドシステム<339,150円>はメーカーオプション。



# WIDE SELECTION



“E Selection”

Photo: X “E Selection” (4WD)。ボディカラーはダークグレーマイカメタリック<1E2>。内装色はグレー。セカンドシート・マルチ回転シー(シートバックテーブル付・スライド式)<15,750円>はメーカーオプション。



| X “G Selection” |              |            |
|-----------------|--------------|------------|
|                 | メーカー希望小売価格※1 | 消費税抜き      |
| 2WD             | 2,520,000円   | 2,400,000円 |
| 4WD             | 2,772,000円   | 2,640,000円 |

| 北海道地区メーカー希望小売価格※2 |            |            |
|-------------------|------------|------------|
|                   | 消費税抜き      |            |
| 2WD               | 2,541,000円 | 2,420,000円 |
| 4WD               | 2,793,000円 | 2,660,000円 |

### X “G Selection・サイドリフトアップシート装着車”

|     | メーカー希望小売価格(消費税非課税)※1 |
|-----|----------------------|
| 2WD | 2,690,000円           |
| 4WD | 2,930,000円           |

| 北海道地区メーカー希望小売価格(消費税非課税)※2 |            |
|---------------------------|------------|
| 2WD                       | 2,710,000円 |
| 4WD                       | 2,950,000円 |

| X   |              |            |
|-----|--------------|------------|
|     | メーカー希望小売価格※1 | 消費税抜き      |
| 2WD | 2,079,000円   | 1,980,000円 |
| 4WD | 2,331,000円   | 2,220,000円 |

| 北海道地区メーカー希望小売価格※2 |            |            |
|-------------------|------------|------------|
|                   | 消費税抜き      |            |
| 2WD               | 2,126,250円 | 2,025,000円 |
| 4WD               | 2,378,250円 | 2,265,000円 |

### X “サイドリフトアップシート装着車”

|     | メーカー希望小売価格(消費税非課税)※1 |
|-----|----------------------|
| 2WD | 2,295,000円           |
| 4WD | 2,535,000円           |

| 北海道地区メーカー希望小売価格(消費税非課税)※2 |            |
|---------------------------|------------|
| 2WD                       | 2,315,000円 |
| 4WD                       | 2,555,000円 |

| X “E Selection” |              |            |
|-----------------|--------------|------------|
|                 | メーカー希望小売価格※1 | 消費税抜き      |
| 2WD             | 1,995,000円   | 1,900,000円 |
| 4WD             | 2,247,000円   | 2,140,000円 |

| 北海道地区メーカー希望小売価格※2 |            |            |
|-------------------|------------|------------|
|                   | 消費税抜き      |            |
| 2WD               | 2,042,250円 | 1,945,000円 |
| 4WD               | 2,294,250円 | 2,185,000円 |

※1.沖縄地区は価格が異なります。  
 ※2.北海道地区の価格には寒冷地仕様が含まれます。  
 ●車両本体価格およびメーカーオプション価格はメーカー希望小売価格(消費税込み)05年5月現在のものを参考価格です。価格は販売店が独自に定めていますので、詳しくは販売店におたずねください。  
 ●車両本体価格にはスペアタイヤ(応急用タイヤ)、タイヤ交換用工具の価格です。  
 ●保険料、税金(除く消費税)、登録料などの諸費用は別途申し受けます。  
 ●自動車リサイクル法の施行により、30ページ記載のリサイクル料金が別途必要となります。  
 ●X “G Selection・サイドリフトアップシート装着車”およびX “サイドリフトアップシート装着車”の消費税は非課税となり、メーカー希望小売価格は消費税抜きの価格となります。  
 ■装備類の詳しい設定につきましては、28-29ページの主要装備一覧表をご覧ください。



Photo: S(2WD)。ボディカラーはシルバーメタリック<1D4>。内装色はグレー。  
 HPS(インフィニティ)-TEMS<73,500円>。デュアルパワーサイドドア(挟み込み防止機能付)<105,000円>。  
 音声案内ナビシステム(バックモニター)<42,000円>。  
 セカンドシート・マルチ回転シート(シートバックテール付・スライド式)<15,750円>はメーカーオプション。  
 ツインムーンルーフ。ルームランプ/フロント(スポットランプ付)+リヤ1個+  
 リヤ大型1個はセットでメーカーオプション<110,250円>。  
 <ノア・シアターシステム>。アクセサリーコンセント(AC100V)。  
 ルームランプ/フロント(スポットランプ付)+リヤ1個+リヤ大型1個は  
 セットでメーカーオプション<531,300円>。



| S            |            | 北海道地区メーカー希望小売価格※2 |            |
|--------------|------------|-------------------|------------|
| メーカー希望小売価格※1 | 消費税抜き      | 消費税抜き             | 消費税抜き      |
| 2WD          | 2,373,000円 | 2,260,000円        | 2,305,000円 |
| 4WD          | 2,625,000円 | 2,500,000円        | 2,545,000円 |

# WIDE SELECTION



5人乗り/2列シート車

Photo: YY(2WD)。ボディカラーはブラック<202>。内装色はグレー。  
 ツインムーンルーフ<168,000円>。  
 ディスチャージヘッドランプ(ロービーム・レベリング機能付)<42,000円>はメーカーオプション。



| YY           |            | 北海道地区メーカー希望小売価格※2 |            |
|--------------|------------|-------------------|------------|
| メーカー希望小売価格※1 | 消費税抜き      | 消費税抜き             | 消費税抜き      |
| 2WD          | 1,995,000円 | 1,900,000円        | 1,945,000円 |
| 4WD          | 2,247,000円 | 2,140,000円        | 2,185,000円 |

※1.沖縄地区は価格が異なります。  
 ※2.北海道地区の価格には寒冷地仕様が含まれます。  
 ●車両本体価格およびメーカーオプション価格はメーカー希望小売価格(消費税込み)05年5月現在のもの>で参考価格です。価格は販売店が独自に定めていますので、詳しくは販売店におたずねください。  
 ●車両本体価格はスペアタイヤ(応急用タイヤ)、タイヤ交換用工具の価格です。  
 ●車両本体価格にはオプションは含まれません。  
 ●保険料、税金(除く消費税)、登録料などの諸費用は別途申し受けます。  
 ●自動車リサイクル法の施行により、30ページ記載のリサイクル料金が別途必要となります。  
 ■装備類の詳しい設定につきましては、28-29ページの主要装備一覧表をご覧ください。

## Body color



スーパーホワイトII (040)



ホワイトパールマイカ (042)



シルバーメタリック (1D4)



ダークグレーマイカメタリック (1E2)



ブラック (202) ※YY専用色



レッドマイカ (3M8)



ベージュメタリック (4R4)



ダークブルーマイカ (8P8)

## Interior color



内装色: グレー  
 表皮: ジャージ(スポーティ)  
 Photo: S  
 (YYの内装色・表皮は上の写真と同じです。)



内装色: アイボリー  
 表皮: トリコット(ラグジュアリー)  
 Photo: X"G Selection"



内装色: グレー  
 表皮: トリコット(ラグジュアリー)  
 Photo: X"G Selection"



内装色: アイボリー  
 表皮: トリコット  
 Photo: X"E Selection"  
 (Xの内装色・表皮は上の写真と同じです。)



内装色: グレー  
 表皮: トリコット  
 Photo: X"E Selection"  
 (Xの内装色・表皮は上の写真と同じです。)

### トヨタ ノア 内外配色一覧表

| グレード                | S     | "G Selection"  |                | "E Selection" | "サイドリフトアップシート装着車" |       | YY          |
|---------------------|-------|----------------|----------------|---------------|-------------------|-------|-------------|
|                     |       | トリコット(ラグジュアリー) | トリコット(ラグジュアリー) |               | トリコット             | トリコット |             |
| ボディカラー<コード>         | シート表皮 | ジャージ(スポーティ)    | トリコット(ラグジュアリー) | トリコット         | トリコット             | トリコット | ジャージ(スポーティ) |
|                     | 内装色   | グレー            | アイボリー          | グレー           | アイボリー             | グレー   | グレー         |
| スーパーホワイトII<040>     |       |                |                |               |                   |       |             |
| ホワイトパールマイカ<042>     |       | ※1             | ※1             |               | ※1                |       | ※1          |
| シルバーメタリック<1D4>      |       |                |                |               |                   |       |             |
| ダークグレーマイカメタリック<1E2> |       |                |                |               |                   |       |             |
| ブラック<202>           |       |                |                |               |                   |       |             |
| レッドマイカ<3M8>         |       |                |                |               |                   |       |             |
| ベージュメタリック<4R4>      |       |                |                |               |                   |       |             |
| ダークブルーマイカ<8P8>      |       |                |                |               |                   |       |             |

※1. ボディカラーのホワイトパールマイカ<042>はメーカーオプション<31,500円(消費税抜き30,000円)>となります。  
 ※2. ボディカラーのホワイトパールマイカ<042>はメーカーオプション<30,000円(消費税非課税)>となります。  
 ●ボディカラーおよび内装色は撮影、印刷インキの関係で実際の色とは異なって見えることがあります。  
 ●X"G Selection"・サイドリフトアップシート装着車"およびX"サイドリフトアップシート装着車"の消費税は非課税となり、メーカー希望小売価格は消費税抜きの価格となります。

トヨタ ノア 主要装備一覧表

標準装備 (S) メーカーオプション(ご注文時に申し受けます) (X) 販売店装着オプション (YY)

|           | S  | "G Selection"   | "G Selection・サイドリフトアップシート装着車"  | X   | "E Selection"   | "サイドリフトアップシート装着車"   | YY  |  |
|-----------|--|---|--|---|---|---|---|--|
| タイヤ&ホイール  | 195/65R15スチールラジアルタイヤ+15×6Jアルミホイール(樹脂フルキャップ)<br>195/65R15スチールラジアルタイヤ+15×6Jアルミホイール<br>195/65R15スチールラジアルタイヤ+15×6Jアルミホイール(スパーバークロムメタリック)   |   |  |   |   |   |   |  |
| 足まわりメカニズム | H <sup>oo</sup> (インフィニティ)-TEMS<br>EBD(電子制動力配分制御)付ABS&ブレーキアシスト<br>VSC(ビークルスタビリティコントロール)&TRC(トラクションコントロール) *1<br>デュアルスライドドア(ワンタッチ・挟み込み防止機能付パワーウィンドウ)   |   |  |   |   |   |   |  |
| 外装        | ツインムーンルーフ(サンシェード付・フロントチルト/リヤ電動スライド挟み込み防止機能付)<br>ワインドシールドガラス(グリーン合わせ・UVカットガラス)<br>フロントドアガラス(UVカットグリーンガラス)<br>リヤサイド/リヤクォーター/バックドアガラス   | *2  |  | *3  |   | *4  |   |  |
| 視界        | マルチリフレクターヘッドランプ<br>ハロゲン<br>フォグランプ<br>電動格納式カラーリモコンドアミラー   | S専用<br>S専用  |  |   | *7  |   |   |  |
| 計器盤・操作性   | ハイマウントストップランプ<br>クリアランスソナー&バックソナー<br>音声案内クリアランスソナー(バックソナーレス)   | リヤスポイラーLED式<br>*8<br>*9   | LED式<br>*8<br>*9   | LED式<br>*8<br>*9  | LED式<br>*8<br>*9  | LED式<br>*8<br>*9  |   |  |
| メーター      | メーター<br>オートメーター(メーター照度コントロール付)<br>スポーツメーター<br>標準メーター   | S専用   |  |   |   |   |   |  |
| シート       | 4本スポークステアリングホイール<br>3本スポークステアリングホイール(7速スポーツステアリング付)<br>シフトレバー(ガングリップタイプ)<br>ワイヤレスドアロックリモートコントロール(アンサーバック機能付)<br>スマートドアロックシステム<br>スライドドアアイズローザー(運転席側・助手席側)<br>デュアルパワースライドドア(挟み込み防止機能付)<br>パワーバックドア(アイズローザー・挟み込み防止機能付)+電気式ドアハンドル<br>シート&ドアトリム表皮              | 合皮<br>メッキボタン  | 合皮<br>メッキボタン<br>メッキボタン   | 合皮<br>メッキボタン<br>メッキボタン  | ウレタン<br>ウレタン<br>ウレタン  | ウレタン<br>ウレタン<br>ウレタン  | ウレタン  |  |
| 助手席シート    | シートバックポケット<br>シートバックテーブル(前倒れ機能付)<br>ワンタッチタンブルシート(2:1分割式)<br>タンブルシート(2:1分割式・シートバックトレイ付)<br>マルチ回転シート(シートバックテーブル付・スライド式)<br>サイドリフトアップシート(両側アームレスト付)[左席]<br>回転シート(スライド式)[右席]   |   |  |   |   |   |   |  |
| セカンドシート   | マルチ回転シート(シートバックテーブル付・スライド式)<br>サイドリフトアップシート(両側アームレスト付)[左席]<br>回転シート(スライド式)[右席]   |   |  |   |   |   |   |  |
| サードシート    | イージースベアスアップシート(5:5分割スライド式)   |   |  |   |   |   |   |  |
| 内装        | SRSエアバッグ(運転席・助手席)<br>前席SRSサイドエアバッグ&前席SRSカーテンシールドエアバッグ<br>パニティミラー<br>センタークラスター<br>フロントサイドレジスター<br>フロント・スライドドアスイッチベース<br>フロントインサイドドアハンドル/レジスターノブ<br>スライドドアフルトリム<br>アクセサリコンセント(AC100V)<br>アクセサリソケット(DC12V)<br>ルームランプ<br>インパネアンダートレイ<br>マルチホルダー<br>デッキボード(3分割) | 運転席・助手席<br>専用金属調塗装<br>茶木目調<br>茶木目調<br>専用金属調塗装<br>メッキ<br>ファブリック付<br>ファブリック付<br>ファブリック付<br>ファブリック付<br>樹脂<br>ファブリック付 | 運転席・助手席/ランブ付<br>茶木目調<br>茶木目調<br>茶木目調<br>メッキ<br>ファブリック付<br>ファブリック付<br>ファブリック付<br>ファブリック付<br>樹脂<br>ファブリック付 | 運転席・助手席<br>茶木目調<br>茶木目調<br>茶木目調<br>メッキ<br>ファブリック付<br>ファブリック付<br>ファブリック付<br>ファブリック付<br>樹脂<br>ファブリック付 | 運転席・助手席<br>茶木目調<br>茶木目調<br>茶木目調<br>メッキ<br>ファブリック付<br>ファブリック付<br>ファブリック付<br>ファブリック付<br>樹脂<br>ファブリック付 | 運転席・助手席<br>茶木目調<br>茶木目調<br>茶木目調<br>メッキ<br>ファブリック付<br>ファブリック付<br>ファブリック付<br>ファブリック付<br>樹脂<br>ファブリック付 | 運転席・助手席<br>茶木目調<br>茶木目調<br>茶木目調<br>メッキ<br>ファブリック付<br>ファブリック付<br>ファブリック付<br>ファブリック付<br>樹脂<br>ファブリック付 | 運転席・助手席<br>専用金属調塗装<br>茶木目調<br>茶木目調<br>専用金属調塗装<br>メッキ(レジスターノブのみ)<br>ファブリック付 |
| 空調        | デュアルオートエアコン(リヤクーラー付)<br>オートエアコン<br>プッシュダイヤル式フロントコントロールパネル(外気温度表示機能付)<br>リヤコントロールパネル<br>リヤヒーター  |   |  |   |   |   | *12<br>*13<br>*14   |  |
| オーディオ     | <ノア・ライブサウンドシステム><br>GBOOK対応DVDボイスナビゲーション付<br>ワイドマルチAVステーション+NAVI・AI-SHIFT付<br>(6.5型ワイドディスプレイ+MD-CD一体AM/FMマルチ電子チューナー付ラジオ+TV+ビデオ端子+6スピーカー)+リヤクォーターガラスアンテナ(TV用)   | *16   | サイドモニター付<br>*16  | サイドモニター付<br>*16   | *16   | *15   | *16   |  |
| オーディオ     | <ノア・シアターシステム><br>GBOOK対応DVDボイスナビゲーション付<br>ワイドマルチAVステーション+NAVI・AI-SHIFT付<br>(6.5型ワイドディスプレイ+DVD・MD一体AM/FMマルチ電子チューナー付ラジオ+TV+ビデオ端子+7スピーカー)+後座9型液晶ワイドディスプレイ(リモコン付)+リヤクォーターガラスアンテナ(TV用)  | *2 *11 *16  | サイドモニター付<br>*11 *16  | サイドモニター付<br>*11 *15   |   |   |   |  |
| オーディオ     | MD-CD一体AM/FMマルチ電子チューナー付ラジオ+6スピーカー<br>ラジオレス+4スピーカー  | *16   |  |   |   |   |   |  |
| その他       | クリーンエアフィルター(花粉除去タイプ)<br>盗難防止システム(エンジンイモビライザーシステム)<br>寒冷地仕様<br>有料道路自動料金支払いシステムETC   | *17   | *13  |   | *13   | *13   | *14   |  |

メーカーオプション価格一覧表

メーカーオプション(ご注文時に申し受けます)

|           | S   | "G Selection"                  | "G Selection・サイドリフトアップシート装着車"    | X                                | "E Selection"           | "サイドリフトアップシート装着車"       | YY                             |
|-----------|---|--------------------------------|----------------------------------|----------------------------------|-------------------------|-------------------------|--------------------------------|
| タイヤ&ホイール  | 195/65R15スチールラジアルタイヤ+15×6Jアルミホイール   |                                |                                  | 63,000円<br>(消費税抜き60,000円)        |                         | 60,000円<br>(消費税非課税)     |                                |
| タイヤ&ホイール  | 195/65R15スチールラジアルタイヤ+15×6Jアルミホイール(スパーバークロムメタリック)  |                                |                                  |                                  |                         |                         | 73,500円<br>(消費税抜き70,000円)      |
| 足まわりメカニズム | H <sup>oo</sup> (インフィニティ)-TEMS  | 73,500円<br>(消費税抜き70,000円)      |                                  |                                  |                         |                         |                                |
| 足まわりメカニズム | VSC(ビークルスタビリティコントロール)&TRC(トラクションコントロール) *1  | 84,000円<br>(消費税抜き80,000円)      | 84,000円<br>(消費税非課税)              | 30,000円<br>(消費税非課税)              | 84,000円<br>(消費税非課税)     | 80,000円<br>(消費税非課税)     | 84,000円<br>(消費税非課税)            |
| 外装        | ツインムーンルーフ(サンシェード付・フロントチルト/リヤ電動スライド挟み込み防止機能付)  | 110,250円 *2<br>(消費税抜き105,000円) | 110,250円 *2<br>(消費税抜き105,000円)   | 110,250円 *3<br>(消費税抜き105,000円)   |                         |                         | 168,000円 *4<br>(消費税抜き160,000円) |
| 外装        | ディスチャージヘッドランプ(ロービーム・レベリング機能付)   |                                |                                  | 42,000円<br>(消費税抜き40,000円)        |                         | 40,000円<br>(消費税非課税)     | 42,000円<br>(消費税非課税)            |
| 視界        | クリアランスソナー&バックソナー  | 42,000円 *8<br>(消費税抜き40,000円)   | 42,000円 *8<br>(消費税非課税)           | 40,000円 *8<br>(消費税非課税)           |                         |                         |                                |
| 視界        | 音声案内クリアランスソナー(バックソナーレス)   | 42,000円 *9<br>(消費税抜き40,000円)   | 42,000円 *9<br>(消費税非課税)           | 40,000円 *9<br>(消費税非課税)           |                         |                         |                                |
| 計器盤・操作性   | デュアルパワースライドドア(挟み込み防止機能付)  | 105,000円<br>(消費税抜き100,000円)    |                                  | 105,000円<br>(消費税非課税)             |                         | 100,000円<br>(消費税非課税)    | 147,000円<br>(消費税非課税)           |
| 計器盤・操作性   | パワーバックドア(アイズローザー・挟み込み防止機能付)+電気式ドアハンドル   |                                | 57,750円<br>(消費税抜き55,000円)        | 55,000円<br>(消費税非課税)              |                         |                         |                                |
| シート       | セカンドシート/マルチ回転シート(シートバックテーブル付・スライド式)   | 15,750円<br>(消費税抜き15,000円)      | 15,750円<br>(消費税非課税)              | 15,750円<br>(消費税非課税)              | 15,750円<br>(消費税非課税)     |                         |                                |
| 内装        | 前席SRSサイドエアバッグ&前席SRSカーテンシールドエアバッグ  | 73,500円<br>(消費税抜き70,000円)      | 73,500円<br>(消費税非課税)              | 70,000円<br>(消費税非課税)              | 73,500円<br>(消費税非課税)     | 73,500円<br>(消費税非課税)     | 70,000円<br>(消費税非課税)            |
| 空調        | デュアルオートエアコン(リヤクーラー付)  |                                |                                  |                                  |                         |                         | 57,750円 *12<br>(消費税抜き55,000円)  |
| オーディオ     | <ノア・ライブサウンドシステム><br>GBOOK対応DVDボイスナビゲーション付<br>ワイドマルチAVステーション+NAVI・AI-SHIFT付<br>(6.5型ワイドディスプレイ+MD-CD一体AM/FMマルチ電子チューナー付ラジオ+TV+ビデオ端子+6スピーカー)+後座9型液晶ワイドディスプレイ(リモコン付)+リヤクォーターガラスアンテナ(TV用) | 339,150円 *2<br>(消費税抜き323,000円) | サイドモニター付<br>306,600円<br>(消費税非課税) | サイドモニター付<br>292,000円<br>(消費税非課税) | 339,150円 *2<br>(消費税非課税) |                         | 323,000円<br>(消費税非課税)           |
| オーディオ     | 音声ガイドシステム機能付カラーバックガイドモニター&ブラインドコーナーモニター(フロント直下モニター付)  |                                |                                  |                                  |                         |                         |                                |
| オーディオ     | <ノア・シアターシステム><br>GBOOK対応DVDボイスナビゲーション付<br>ワイドマルチAVステーション+NAVI・AI-SHIFT付<br>(6.5型ワイドディスプレイ+DVD・MD一体AM/FMマルチ電子チューナー付ラジオ+TV+ビデオ端子+7スピーカー)+後座9型液晶ワイドディスプレイ(リモコン付)+リヤクォーターガラスアンテナ(TV用)   | 531,300円 *2<br>(消費税抜き505,000円) | サイドモニター付<br>498,750円<br>(消費税非課税) | サイドモニター付<br>475,000円<br>(消費税非課税) |                         |                         |                                |
| オーディオ     | 音声ガイドシステム機能付カラーバックガイドモニター&ブラインドコーナーモニター(フロント直下モニター付)  |                                |                                  |                                  |                         |                         |                                |
| オーディオ     | ラジオレス+4スピーカー  |                                | -53,550円<br>(消費税非課税)             | -51,000円<br>(消費税非課税)             |                         |                         |                                |
| その他       | 寒冷地仕様   | 47,250円 *13<br>(消費税抜き45,000円)  | 21,000円<br>(消費税非課税)              | 20,000円<br>(消費税非課税)              | 47,250円 *13<br>(消費税非課税) | 47,250円 *13<br>(消費税非課税) | 20,000円<br>(消費税非課税)            |
| その他       |   |                                |                                  |                                  |                         |                         | 47,250円 *14<br>(消費税非課税)        |

全車標準装備 ● ガラスプリントアンテナ ● スーパーラゲージボックス ● スペアタイヤ(応急用タイヤ) ● フロントディスクブレーキ ● スタビライザー(フロント/リヤ) ● 足踏み式パーキングブレーキ ● カラードアウトサイドドアハンドル ● ウォッシャー-運動時間調整式間欠フロントワイパー ● 閉りワイパー ● リヤウインドドッフェッガー(タイマー付) ● 防眩インナーミラー ● パワーウィンドウ(フロント/スライドドアガラスワンタッチ・挟み込み防止機能付) ● ドアキー-電動電気式ドアロック(バックドア連動) ● イルミネーテッドエントリー(イグニッションキー+ルームランプ) ● 電気式ツイントリップメーター ● チルトステアリング ● エンジン回転数感知型パワーステアリング ● 助手席シートバックポケット [除くS、YY] ● ISOFIX対応チャイルドシート固定専用パナトプテザーアンカー(セカンドシート左右席)\*18 ● ELR付3点式シートベルト(フロントシート:プリテンション&フォースリミッター機構、アジャスタブルショルダールベルトアンカー付/セカンドシート:左右席(チャイルドシート固定機構付)/サードシート:左右席[除くYY]) ● ラゲージルームランプ ● フットレスト ● インパネアッパーボックス(運転席・助手席) ● ヘッダーボックス ● サンバイザー(運転席/助手席) ● コインホルダー ● ロアボックス(運転席) ● LED照明付アッパートレイ ● グローブボックス(助手席) ● センターロアボックス ● カップホルダー(フロント2、セカンド2、サード4[除くYY]) ● ドアポケット(フロント、スライドドア) ● フロントドア開閉ロック ● フロントドアフルトリム ● バックドア成形トリム ● 室内フルトリム ● ドアスカッフプレート(フロント+スライドステップ一体+バック) ● シガーライター(照明付) ● アシストグリップ(フロント1 \*18+セカンド2+スライドドア2+サード2) ● デジタル時計 ● 灰皿(フロント照明付1+リヤ移動1) ● コンビニック(運転席シートバック1個+デッキサイド2個[除くYY]) ● デッキフック(フロア4個)

- <メーカーオプション>はご注文時に申し受けます。メーカーの工場では装着するため、ご注文後はお受けできませんのでご了承ください。
- "G Selection"、"G Selection・サイドリフトアップシート装着車"、"サイドリフトアップシート装着車"、"E Selection"はグレード名称ではありません。
- \*1. 4WD車のみ設定となります。
- \*2. ツインムーンルーフまたは<ノア・シアターシステム>とルームランプ/フロント(スポットランプ付)+リヤ1個+リヤ大型1個はセットでメーカーオプション。
- \*3. ツインムーンルーフとルームランプ/フロント(スポットランプ付)+リヤ1個+リヤ大型1個はセットでメーカーオプション。
- \*4. デュアルオートエアコン(リヤクーラー付)を選択した場合のみ選択できます。デュアルオートエアコン(リヤクーラー付)の価格も含まれています。
- \*5. ハイビームはハロゲンとなります。
- \*6. 寒冷地仕様を選択した場合のみ選択できます。
- \*7. リモコンドアミラーが装着されます。
- \*8. <ノア・ライブサウンドシステム>または<ノア・シアターシステム>との同時装着はできません。
- \*9. <ノア・ライブサウンドシステム>または<ノア・シアターシステム>を装着した場合、選択できます。
- \*10. 100W以下の電気製品をご使用ください。ただし、100W以下の電気製品でも正常に作動しない場合がありますので、詳しくは販売店におたずねください。
- \*11. <ノア・シアターシステム>とアクセサリコンセント(AC100V)はセットでメーカーオプション。
- \*12. デュアルオートエアコン(リヤクーラー付)、リヤコントロールパネル(クーラー用)はセットでメーカーオプション。
- \*13. 寒冷地仕様、リヤコントロールパネル(ヒーター+クーラー用)、リヤヒーターはセットでメーカーオプション。
- \*14. 寒冷地仕様、リヤコントロールパネル(ヒーター用)、リヤヒーターはセットでメーカーオプション。
- \*15. オーディオは種類が豊富ですので詳しい設定については販売店におたずねください。
- \*16. コピーコントロールCDなどは再生できない場合があります。
- \*17. 寒冷地仕様では寒冷地での使用を考慮して、主にワイパー-関係の信頼性・耐久性の向上を図っております。なお、北海道地区は寒冷地仕様が全車に標準装備となります。
- \*18. "サイドリフトアップシート装着車"は右席のみ。
- \*19. ツインムーンルーフ選択時はフロント2個となります。

●メーカーオプション価格はメーカー希望小売価格<(消費税込み)>'05年5月現在のもの>で参考価格です。価格は販売店が独自に定めていますので、詳しくは販売店におたずねください。  
●"G Selection"・"サイドリフトアップシート装着車"および"X"・"サイドリフトアップシート装着車"の消費税は非課税となり、メーカー希望小売価格は消費税抜きの価格となります。

※ X Gセレクションの車両重量は「デュアルパワーライドドア」と「リヤヒーター」が標準設定となっておりそれぞれ+10kg増になるため、合計+20kg増となります。

トヨタ ノア 主要諸元表

| 駆動方式                        | 2WD(前輪駆動方式)                                       |                             |                   |                   | 4WD(4輪駆動方式)                                       |                             |                   |                   |
|-----------------------------|---|-----------------------------|-------------------|-------------------|---|-----------------------------|-------------------|-------------------|
|                             | S   | X                           | "サイドリフトアップシート装着車" | X                 | S   | X                           | "サイドリフトアップシート装着車" | X                 |
| グレード                        |   |                             |                   |                   |   |                             |                   |                   |
| 乗車定員                        | 8   |                             |                   |                   | 7   |                             |                   |                   |
| 車両型式・重量・性能                  |   |                             |                   |                   |   |                             |                   |                   |
| 車両型式                        | CBA-AZR60G-ARESH★                                 | CBA-AZR60G-AREEH★           | CBA-AZR60G-APEEH★ | CBA-AZR60G-ANENH★ | CBA-AZR65G-ARESH★                                 | CBA-AZR65G-AREEH★           | CBA-AZR65G-APEEH★ | CBA-AZR65G-ANENH★ |
| 車両重量 ※1                     | 1,510   | 1,500 ※                     | 1,580             | 1,490             | 2,030   | 2,020 ※                     | 2,045             | 1,570             |
| 車両総重量 ※1                    | 1,950   | 1,940 ※                     | 1,965             | 1,765             | 2,030   | 2,020 ※                     | 2,045             | 1,845             |
| 最小回転半径                      | 5.5   |                             |                   |                   | 3.5   |                             |                   |                   |
| 燃料消費率 10・15モード走行(国土交通省審査値)  | 14.2※2  |                             |                   |                   | 13.2  | 14.2※2                      | 12.6              |                   |
| 主要燃費向上対策                    | 筒内直接噴射、自動無段変速機(CVT)、可変バルブタイミング、ロックアップ機構付トルコン、充電制御 |                             |                   |                   | 筒内直接噴射、自動無段変速機(CVT)、可変バルブタイミング、ロックアップ機構付トルコン、充電制御 |                             |                   |                   |
| 寸法                          |   |                             |                   |                   |   |                             |                   |                   |
| 全長                          | 4,625   |                             |                   |                   | 4,580   |                             |                   |                   |
| 全幅                          | 1,695   |                             |                   |                   | 1,695   |                             |                   |                   |
| 全高                          | 1,850   |                             |                   |                   | 1,875   |                             |                   |                   |
| ホイールベース                     | 2,825   |                             |                   |                   | 2,825   |                             |                   |                   |
| トレッド                        | 前   | 1,480                       |                   |                   | 前   | 1,480                       |                   |                   |
|                             | 後   | 1,470                       |                   |                   | 後   | 1,470                       |                   |                   |
| 最低地上高                       |   | 155                         |                   |                   |   | 150                         |                   |                   |
|                             | 長   | 2,680                       |                   | 1,925             | 長   | 2,680                       |                   | 1,925             |
| 室内                          | 幅   | 1,470                       |                   |                   | 幅   | 1,470                       |                   |                   |
|                             | 高 ※3  | 1,340                       |                   |                   | 高 ※3  | 1,340                       |                   |                   |
| エンジン                        |   |                             |                   |                   |   |                             |                   |                   |
| 型式                          | 1AZ-FSE(D-4)                                      |                             |                   |                   | 1AZ-FSE(D-4)                                      |                             |                   |                   |
| 種類                          | 水冷直列4気筒DOHC                                       |                             |                   |                   | 水冷直列4気筒DCHC                                       |                             |                   |                   |
| 使用燃料                        | 無鉛レギュラーガソリン                                       |                             |                   |                   | 無鉛レギュラーガソリン                                       |                             |                   |                   |
| 総排気量                        | 1,998   |                             |                   |                   | 1,998   |                             |                   |                   |
| 内径×行程                       | 86.0×86.0   |                             |                   |                   | 86.0×86.0   |                             |                   |                   |
| 圧縮比                         | 10.5  |                             |                   |                   | 10.5  |                             |                   |                   |
| 最高出力(ネット) kW(PS)/r.p.m.     | 114(155)/6,000                                    |                             |                   |                   | 114(155)/6,000                                    |                             |                   |                   |
| 最大トルク(ネット) N·m(kg·m)/r.p.m. | 192(19.6)/4,000                                   |                             |                   |                   | 192(19.6)/4,000                                   |                             |                   |                   |
| 燃料供給装置                      | 筒内直接燃料噴射装置(D-4)                                   |                             |                   |                   | 筒内直接燃料噴射装置(D-4)                                   |                             |                   |                   |
| 燃料タンク容量                     | 60  |                             |                   |                   | 60  |                             |                   |                   |
| ステアリング・サスペンション・ブレーキ         |   |                             |                   |                   |   |                             |                   |                   |
| ステアリング                      | ラック&ピニオン式   |                             |                   |                   | ラック&ピニオン式   |                             |                   |                   |
| サスペンション                     | 前   | ストラット式コイルスプリング(スタビライザー付)    |                   |                   | 前   | ストラット式コイルスプリング(スタビライザー付)    |                   |                   |
|                             | 後   | トーションビーム式コイルスプリング(スタビライザー付) |                   |                   | 後   | トーションビーム式コイルスプリング(スタビライザー付) |                   |                   |
| ブレーキ                        | 前   | ベンチレーテッドディスク                |                   |                   | 前   | ベンチレーテッドディスク                |                   |                   |
|                             | 後   | リーディング・トレーリング               |                   |                   | 後   | リーディング・トレーリング               |                   |                   |
| トランスミッション・変速比・減速比           |   |                             |                   |                   |   |                             |                   |                   |
| トランスミッション                   | Super CVT-i(自動無段変速機)<br>[7速スロースタートマチック付]          | Super CVT-i(自動無段変速機)        |                   |                   | Super CVT-i(自動無段変速機)<br>[7速スロースタートマチック付]          | Super CVT-(自動無段変速機)         |                   |                   |
| 前進                          | 2.396~0.428                                       |                             |                   |                   | 2.396~0.428                                       |                             |                   |                   |
| 後退                          | 1.668   |                             |                   |                   | 1.668   |                             |                   |                   |
| 減速比                         | 5.470   |                             |                   |                   | 5.791   |                             |                   |                   |

★印の車両は、自動車グリーン税制の適用車です。ご購入時に自動車取得税の軽減措置が受けられます(平成18年3月31日まで)。また、ご購入の翌年度の自動車税について軽減措置が受けられます(平成18年3月31日までの新車登録車を対象)。詳しくは販売店におたずねください。

※1.ツインムーンルーフをメーカーオプション装着した場合+30kg、デュアルパワーライドドア(挟み込み防止機能付)、パワーバックドア(イーゾークローザー、挟み込み防止機能付)、セカンドシート・マルチ回転シート(シートバックテーブル付・スライド式)、デュアルオートエアコン(リヤクーラー付)、リヤヒーター、<ノア・ライブサウンドシステム>、<ノア・シアターシステム>をメーカーオプション装着した場合それぞれ+10kgとなります。メーカーオプション設定の有無にしましては、P28-29の主要装備一覧表をご覧ください。※2.オプション装着により車両重量が1,520kg以上となった場合は13.2となります。※3.ツインムーンルーフをメーカーオプション装着した場合、1,320mmとなります。■X"G Selection"の車両型式の末尾には(G)が付き、X"E Selection"の車両型式の末尾には(E)が付き。■燃料消費率は定められた試験条件のもとでの値です。実際の走行時には、この条件(気象、道路、車両、運転、整備等の状況)が異なってきますので、それに従って燃料消費率が異なります。■エンジン出力表示には、ネット値とグロス値があります。「グロス」はエンジン単体で測定したものであり、「ネット」とはエンジンを車両に搭載した状態とほぼ同条件で測定したものです。同じエンジンで測定した場合、「ネット」は「グロス」よりもガソリン自動車で約15%程度低い値(自工会調べ)となっています。■"NOAH""VSC""OPTITRON""TRC""TEMS""BEAMS""D-4""GOA""Welcab""TSOP"は、トヨタ自動車(株)の登録商標です。■道路運送車両法による自動車型式指定申請書数値 ■製造事業者:トヨタ自動車株式会社

トヨタ ノア S 寸法図 (単位: mm)

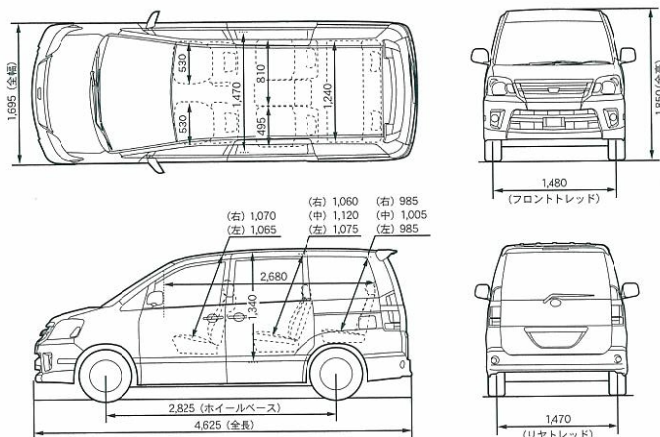

トヨタ ノア YY 寸法図 (単位: mm)

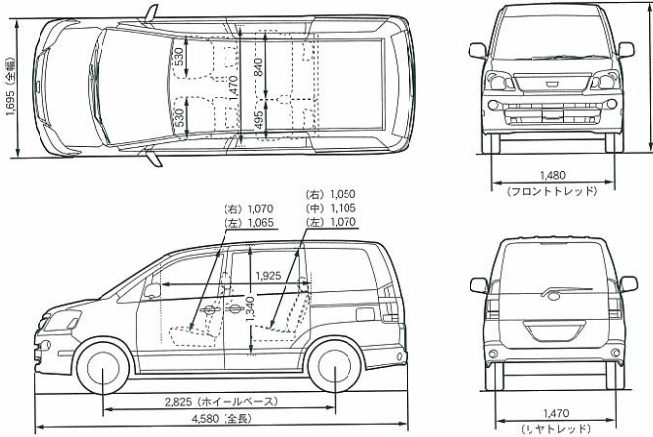

イラストはS(2WD) セカンドシート・マルチ回転シート(シートバックテーブル付・スライド式)です。

自動車リサイクル法の施行により、下表のリサイクル料金が別途必要となります。

■リサイクル料金表(単位: 円)

\*リサイクル料金は'05年5月時点の金額。

| 型式 | リサイクル預託金        |              |            |            | 資金管理<br>料金 | 合計     |
|----|-----------------|--------------|------------|------------|------------|--------|
|    | シュレッダー<br>ダスト料金 | エアバッグ類<br>料金 | フロン類<br>料金 | 情報管理<br>料金 |            |        |
| 全車 | 8,300           | 2,250        | 2,050      | 130        | 380        | 13,110 |

| エアバッグ類<br>追加オプション時の<br>加算額 |
|----------------------------|
| 600                        |

\*リサイクル預託金が預託金のお車を商品車として譲渡する旧所有者(譲渡人)は、車両価値部分とリサイクル預託金相当額の合計額を新所有者(譲受人)からお受け取りになることにより、リサイクル預託金の返金を受けることができます。詳しくは、取扱販売店におたずねください。

# Ecology

トヨタは環境との調和を図った「トータルクリーン」の理念のもと、「開発・生産・使用・廃棄」のすべての過程で、人と地球に優しいクルマづくりを進めています。生産分野はもちろん、1998年には設計・開発分野において国内自動車メーカー初のISO14001※1の認証を取得。また、全販売店が「環境ガイドライン」※2に沿った活動を展開するなど、多面的な角度から環境保全に取り組んでいます。

## 環境とのハーモニーが、子供たちの未来を守っていく、とノアは考える。

### 地球温暖化を防ぐために

#### ●燃費向上によるCO<sub>2</sub>排出量の低減

地球温暖化の大きな原因とされているCO<sub>2</sub>(二酸化炭素)は、燃費を向上させることでその排出量を低減することができます。そのためにトヨタでは、エンジン燃焼効率の向上、動力伝達装置の見直し、走行抵抗の低減、軽量化など、総合的な見地からアプローチを実施し、燃費の向上を図っています。

ノアは

- D-4(筒内直接燃料噴射)エンジン ●Super CVT-i(自動無段変速機)
  - VVT-i(連続可変バルブタイミング) ●ロックアップ機構付トルコン ●充電制御
- を採用し、「平成22年度燃費基準※3+5%」を達成。

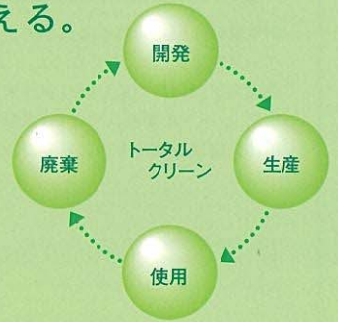

#### ●省冷媒化

エアコンの冷媒には、オゾン層を破壊しないフロンHFC134-aを採用。さらに地球温暖化への影響も配慮し、冷媒の充填量の少ない省冷媒型エアコンを採用しています。

### 都市環境のクリーン化のために

VVT-iに高性能のNOx吸蔵還元型三元触媒や空燃比補償装置、電子制御式EGRなどを採用。

平成17年排出ガス規制値からさらにNOx(窒素酸化物)、

NMHC(非メタン炭化水素)を50%低減した「平成17年基準排出ガス50%低減レベル」の認定を、国土交通省より取得しています。



### リサイクルと環境負荷物質低減のために

使命を終えたクルマは、金属類を中心にリサイクルされています。ノアはこのリサイクル性をさらに向上させるために、リサイクル性に優れた素材TSOP※4を中心に、TPO※5やPP※6材を内外装樹脂部品に、積極的に採用。樹脂部品、ゴム部品への材質マーキング徹底や部品締結点数の削減など、解体性の向上にも配慮しています。また、ノアでは、ラジエーターやヒーターコア、バッテリーケーブル端子、ワイヤーハーネスの被覆等には鉛を使用しない材料への切り替えを実施。その結果、「鉛の使用量を2005年末までに1/3以下(1996年比)に低減する」という業界目標を達成しています。さらに、ディスチャージヘッドランプからは、水銀を無くしました。

※1.ISO14001:国際標準化機構(ISO)が1996年9月に制定した環境マネジメントシステム(EMS)の国際規格。環境負荷を継続的に低減できるシステムを構築した企業、自治体の組織などに認証が与えられます。  
 ※2.トヨタ販売店が自主的な環境対応に取り組む指針。 ※3.省エネ法に基づき定められている燃費目標基準。 ※4.TSOP:Toyota Super Olefin Polymer ※5.TPO:Thermo Plastic Olefin ※6.PP:Polypropylene

#### <排出ガスの低減>

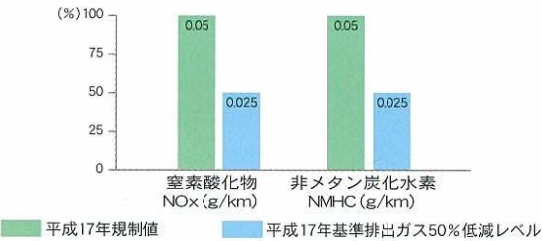

#### <鉛使用量の削減>

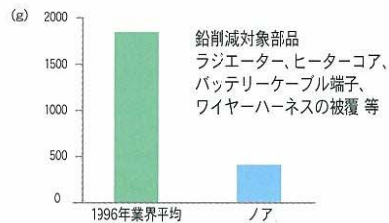

### トヨタ ノア 環境仕様

| 車両型式             |   | CBA-AZR60G   |          | CBA-AZR65G  |  |
|------------------|---|--|----------|-------------|--|
| 車両仕様             | エンジン  | 1AZ-FSE  |          |             |  |
|                  | 総排気量  | 1,998 (ℓ)  |          |             |  |
|                  | 燃料  | ガソリン   |          |             |  |
| 駆動装置             | 駆動方式  | 2WD(前輪駆動方式)  |          | 4WD(4輪駆動方式) |  |
|                  | 変速機   | Super CVT-i(自動無段変速機)                                     |          |             |  |
| 燃料消費率            | 10・15モード燃料消費率(国土交通省審査値)*1                             | 14.2 ◆   | 13.2 ◆*2 | 12.6 ◆      |  |
|                  | CO <sub>2</sub> 排出量                                   | 166  | 179      | 187         |  |
|                  | 参考  | ◆印の燃費値の車両は「平成22年度燃費基準※3+5%」をクリアしています。またグリーン購入法にも適合しています。 |          |             |  |
| 排出ガス             | 主要燃費向上対策  | 筒内直接噴射、自動無段変速機(CVT)、可変バルブタイミング、ロックアップ機構付トルコン、充電制御        |          |             |  |
|                  | 認定レベル(国土交通省)  | *4   |          | U-LEV *5    |  |
|                  | 認定レベル値 (g/km)   | CO   |          | 1.15        |  |
|                  |   | NMHC   |          | 0.025       |  |
| 環境情報             |   | NOx  |          | 0.025       |  |
|                  | 参考  | 8都府市 *6、LEV-6指定 *7                                       |          |             |  |
|                  | 車外騒音  | 適合騒音規制レベル<br>加速走行騒音:76dB-A                               |          |             |  |
| エアコン冷媒使用量(冷媒の種類) | デュアルオートエアコン(リヤクーラー付):850g/オートエアコン:580g(代替フロンHFC134-a) |  |          |             |  |
| 環境負荷物質の使用量       | 鉛   | 1996年比1/3以下(自工会2005年目標達成)                                |          |             |  |
|                  | 水銀  | 極微量*8  |          |             |  |
|                  | カドミウム   | 極微量*8  |          |             |  |
| リサイクル関係          | リサイクルし易い材料を使用した部品                                     | (TSOP)<br>フロントバンパー、リヤバンパー                                |          |             |  |
|                  | 樹脂、ゴム部品への材料表示   | (TPO)<br>ルーフモール、トノカパー など                                 |          |             |  |
|                  | リサイクル材の使用   | (RSPP)<br>あり   |          |             |  |
|                  | (リサイクルポリプロピレン)  | エンジンアンダーカバー、フロントフェンダーライナー など                             |          |             |  |

\*1. 燃料消費率は定められた試験条件のもとでの値です。実際の走行時には、この条件(気象、道路、車両、運転、整備等の状況)が異なってきますので、それに応じて燃料消費率が異なります。  
 \*2. 車両重量が1,520kg以上の場合。 \*3. 省エネ法に基づき定められている燃費目標基準。 \*4. 10・15+11モード走行。 \*5. 平成17年基準排出ガス50%低減レベル。 \*6. 8都府市低公害車指定制度。  
 \*7. 京阪神6府県市低排出ガス車指定制度。 \*8. 車両性能を確保する上で必要最小限の部品に限定使用。



### 助手席リフトアップシート車

助手席の回転と車外へのスライドダウンをスイッチ操作で行えます。ベース車に比べ、大きくなったドア開度と、スライドダウン時の座面高が低いので乗り降りが非常に楽に行えます。また、シートの前後スライド(電動)も行え、ドライブの快適性も向上しました。操作の簡単なワイヤレスリモコンもご用意しました。 ※架装オプション



Photo: X(2WD) 助手席リフトアップシート車。ボディカラーはシルバーマेटリック(1D4)。内装色はグレー。



### サイドリフトアップシート車 “標準タイプ”

スイッチ操作でセカンドシートが電動で回転し、車外にスライドダウンします。より操作の簡単なワイヤレスリモコンもご用意しました。また、シートの前後スライド(電動)も行え、ドライブの快適性も向上しました。 ※架装オプション

Photo: S(2WD) サイドリフトアップシート車(標準タイプ)。ボディカラーはシルバーマेटリック(1D4)。内装色はグレー。

### サイドリフトアップシート車 “脱着タイプ”

セカンドシートが脱着でき、そのまま車いすになります。シートの回転と車外へのスライドダウンをスイッチ操作で行えます。シートの前後スライド(電動)も行え、ドライブの快適性も向上しました。



Photo: S(2WD) サイドリフトアップシート車(脱着タイプ)。ボディカラーはシルバーマेटリック(1D4)。内装色はグレー。

### 車いす仕様車 “スロープタイプ”

車いすに座ったままでの乗車を可能にしたスロープタイプです。スイッチ操作でスロープの展開・収納と車高降下ができ、なだらかなスロープ(8°)でスムーズな車内への移動が行えます。



Photo: X(2WD) 車いす仕様車(スロープタイプ)。ボディカラーはダークグレーマイカメタリック(1E2)。内装色はグレー。\*専用車いすは架装オプション。

### 参考資料 国や地方自治体の主な助成措置

身体障害者の方の自動車の購入や運転に際し、国や地方自治体では次のような助成措置が用意されています。

- 税制度 ●消費税の非課税 ●自動車税の減免 ●自動車取得税の減免
- 貸付・助成 ●自動車購入資金の貸付 ●自動車改造費の助成 ●有料道路通行料金の割引 ●自動車運転の技能習得費の助成 ●駐車禁止規制の適用除外 ●補装具の交付・修理

※詳しくは最寄りの福祉事務所・税務署・都道府県事務所・警察署に事前にお問い合わせください。



| 豊富な車種、選べるやさしさ。トヨタウェルキャブシリーズ。 |               |           |
|------------------------------|---------------|-----------|
| フレンドマチック                     | 助手席リフトアップシート車 | 車いす仕様車    |
| 助手席回転スライドシート車                | サイドリフトアップシート車 | 後席回転シート仕様 |

### トヨタウェルキャブ総合展示場

- トヨタハートフルプラザ札幌 TEL.011-611-8739 営業時間 10:00~18:00
- トヨタハートフルプラザ仙台 TEL.022-2333-3811 営業時間 10:00~18:00
- トヨタハートフルプラザ青森 TEL.017-822-1111 営業時間 10:00~18:00
- トヨタハートフルプラザ岩手 TEL.019-722-1111 営業時間 10:00~18:00
- トヨタハートフルプラザ秋田 TEL.018-822-1111 営業時間 10:00~18:00
- トヨタハートフルプラザ山形 TEL.023-622-1111 営業時間 10:00~18:00
- トヨタハートフルプラザ福島 TEL.024-222-1111 営業時間 10:00~18:00
- トヨタハートフルプラザ茨城 TEL.029-222-1111 営業時間 10:00~18:00
- トヨタハートフルプラザ栃木 TEL.028-222-1111 営業時間 10:00~18:00
- トヨタハートフルプラザ群馬 TEL.027-222-1111 営業時間 10:00~18:00
- トヨタハートフルプラザ埼玉 TEL.049-222-1111 営業時間 10:00~18:00
- トヨタハートフルプラザ千葉 TEL.043-241-1488 営業時間 10:00~19:00
- トヨタハートフルプラザ神奈川 TEL.078-366-1616 営業時間 10:00~18:00
- トヨタハートフルプラザ東京 TEL.03-3332-3811 営業時間 10:00~18:00
- トヨタハートフルプラザ新潟 TEL.025-222-1111 営業時間 10:00~18:00
- トヨタハートフルプラザ富山 TEL.076-222-1111 営業時間 10:00~18:00
- トヨタハートフルプラザ石川 TEL.077-222-1111 営業時間 10:00~18:00
- トヨタハートフルプラザ福井 TEL.077-477-6187 営業時間 10:00~18:00
- トヨタハートフルプラザ山梨 TEL.055-222-1111 営業時間 10:00~18:00
- トヨタハートフルプラザ長野 TEL.026-222-1111 営業時間 10:00~18:00
- トヨタハートフルプラザ岐阜 TEL.057-222-1111 営業時間 10:00~18:00
- トヨタハートフルプラザ愛知 TEL.052-400-8739 営業時間 10:00~18:00
- トヨタハートフルプラザ三重 TEL.057-366-1616 営業時間 10:00~18:00
- トヨタハートフルプラザ滋賀 TEL.078-366-1616 営業時間 10:00~18:00
- トヨタハートフルプラザ京都 TEL.075-222-1111 営業時間 10:00~18:00
- トヨタハートフルプラザ大阪 TEL.06-222-1111 営業時間 10:00~18:00
- トヨタハートフルプラザ和歌山 TEL.073-222-1111 営業時間 10:00~18:00
- トヨタハートフルプラザ奈良 TEL.074-222-1111 営業時間 10:00~18:00
- トヨタハートフルプラザ徳島 TEL.087-222-1111 営業時間 10:00~18:00
- トヨタハートフルプラザ香川 TEL.087-222-1111 営業時間 10:00~18:00
- トヨタハートフルプラザ高松 TEL.087-222-1111 営業時間 10:00~18:00
- トヨタハートフルプラザ愛媛 TEL.089-222-1111 営業時間 10:00~18:00
- トヨタハートフルプラザ高知 TEL.098-222-1111 営業時間 10:00~18:00
- トヨタハートフルプラザ徳島 TEL.087-222-1111 営業時間 10:00~18:00
- トヨタハートフルプラザ香川 TEL.087-222-1111 営業時間 10:00~18:00
- トヨタハートフルプラザ高松 TEL.087-222-1111 営業時間 10:00~18:00
- トヨタハートフルプラザ愛媛 TEL.089-222-1111 営業時間 10:00~18:00
- トヨタハートフルプラザ高知 TEL.098-222-1111 営業時間 10:00~18:00

お問い合わせ トヨタ自動車株式会社 お客様相談センター  
オープン時間 365日 9:00~18:00

全国共通・フリーコール 0800-700-7700

URLは: <http://toyota.jp/welcab>

■ウェルキャブ車は特装車(TECS)のため、持ち込み登録となります(自動車グリーン税制の適用車ではありません)。詳しくは専用カタログをご覧ください。

# 生まれています。新しい夢。

豊かな暮らしの未来へ。トヨタの新事業がつぎつぎに生まれています。

### 住まいの夢を。トヨタホーム。

トヨタホームは、お客様が快適に暮らせるよう安心・安全な住まいをお届けするとともに入居後のケアやサポートにも力を入れ、生涯のパートナーとしてお付き合いさせていただきます。

※トヨタホームは一部地域ではお取り扱いしておりません。  
[www.toyotahome.co.jp](http://www.toyotahome.co.jp)



### マルチメディアの夢を。GAZOO.com。

新車・U-Carの情報から音楽CDの販売、ホテル予約まで、会員向けサービスをインターネットで提供するガスー。全国のトヨタ販売店やコンビニなどにマルチメディア情報端末を設置し、いつでもどこでも楽しめる総合情報ネットワークサービスを展開中です。

[gazoo.com](http://gazoo.com)

### 暮らしの夢を。ティエスキュービックカード。

お客様の夢、ライフプラン実現に向けて、お客様の立場に立った金融サービスをお届けします。【カード】『創賦リース』『保険』『証券』等、トヨタならではの幅広い商品、サービスを用意しております。

[ts3card.com](http://ts3card.com)



### 便利なカーライフの夢を。トヨタレンタリース。

いつでもどこでも、豊富なトヨタの車種ラインナップからお気に入りの一台をお選びください。ご予約は、国内はもちろん、海外からもOK。全国1,100の店舗でお待ちしております。今度の週末いかがですか?

[www.toyota.co.jp/rent/](http://www.toyota.co.jp/rent/)



### ITの夢を。PiPit。

携帯電話・びびっとファンなどの通信商品、ヘルプネットなどのITS商品をショールームに展示。実際に見て、触れて体験できる楽しいコーナーをつくりました。商品の説明から購入、アフターサービスまで、PiPitナビゲーターにご相談ください。

[www.pipit.ne.jp/](http://www.pipit.ne.jp/)



### 物流の夢を。トヨタL&F。

トヨタの物流システム「トヨタL&F(ロジスティクス&フォークリフト)」は、トヨタ独自のノウハウをベースにお客様に最適なロジスティクスソリューションを提供いたします。さまざまな物流シーンで活躍します。

[www.toyota-lf.com](http://www.toyota-lf.com)



### 赤い鳥が夢を。トヨタT-UP。

T-UPは、トヨタならではの国内最大級のU-Car販売ネットワークと、車に対する確かな目を生かして、メーカーを問わずクルマを買い取ります。

[www.toyota.co.jp/t-up/](http://www.toyota.co.jp/t-up/)



### 海への夢を。トヨタマリン。

プレジャーボートPONAM(ポナム)シリーズで、出逢ったことのないほどのすばらしい感動や感じたことのないほどの心満ち足りていく瞬間をご満喫ください。

[www.toyota.co.jp/marine](http://www.toyota.co.jp/marine)



Drive Your Dreams.

人、社会、地球の新しい未来へ。TOYOTA

# Drive Your Dreams.

人、社会、地球の新しい未来へ。  TOYOTA

いろんなクルマと比較もできる。詳しくは!  
<http://toyota.jp>

このカタログに関するお問い合わせは、お近くのディーラー販売店または下記のお客様相談センターへ  
トヨタ自動車株式会社 お客様相談センター 全国共通フリーコール 0800-770-7700 オープン時間 365日 9:00~18:00  
所在地 〒450-0002 名古屋市中村区名駅西1丁目10の27 第二豊田ビル西館7階  
本仕様に合わせて価格は予告なく変更することがあります。(このカタログの内容は'05年5月現在のもの)  
ボディカラーおよび内装色は撮影・印刷インキの関係で実際の色とは異なって見えることがあります。  
森林資源保護のため再生紙を使用いたしました。

うれしいこと  
全力で。



TOYOTA  
COROLLA



あなたの街の  
カローラ店

スピードはひかえめに、シートベルトやチャイルドシートを忘れずに。

Drive Your Dreams. 人、社会、地球の新しい未来へ  TOYOTA

ウィンダム カムリ-セリカ カローラ  プリウス  ランクス  スパジオ  プランカーゴ  パッソ  クルーガー  ハイブリッド RAV4L エスティマL  ハイブリッド ソア  ジェンタ  プロボックス  WILLサイファ

CS0011-0505