



# MAZDA CX-60

Be a driver.





BORN OUT OF A UNIQUE JAPANESE AESTHETIC





A WORK OF ART  
THAT GOES BEYOND THE CANVAS



A close-up profile of a man's face, looking towards the right. The entire image is bathed in a deep red light, creating a dramatic and intense atmosphere. The background is blurred, suggesting an outdoor setting.

PASSION FOR DRIVING



Photo: 海外仕様車 Body Color: ソウルレッドクリスタルメタリック



ENERGIZES AND  
INSPIRES CONFIDENCE

Photo:海外仕様車 Body Color:ロジウムホワイトプレミアムメタリック

Photo:海外仕様車 Body Color:ソウルレッドクリスタルメタリック

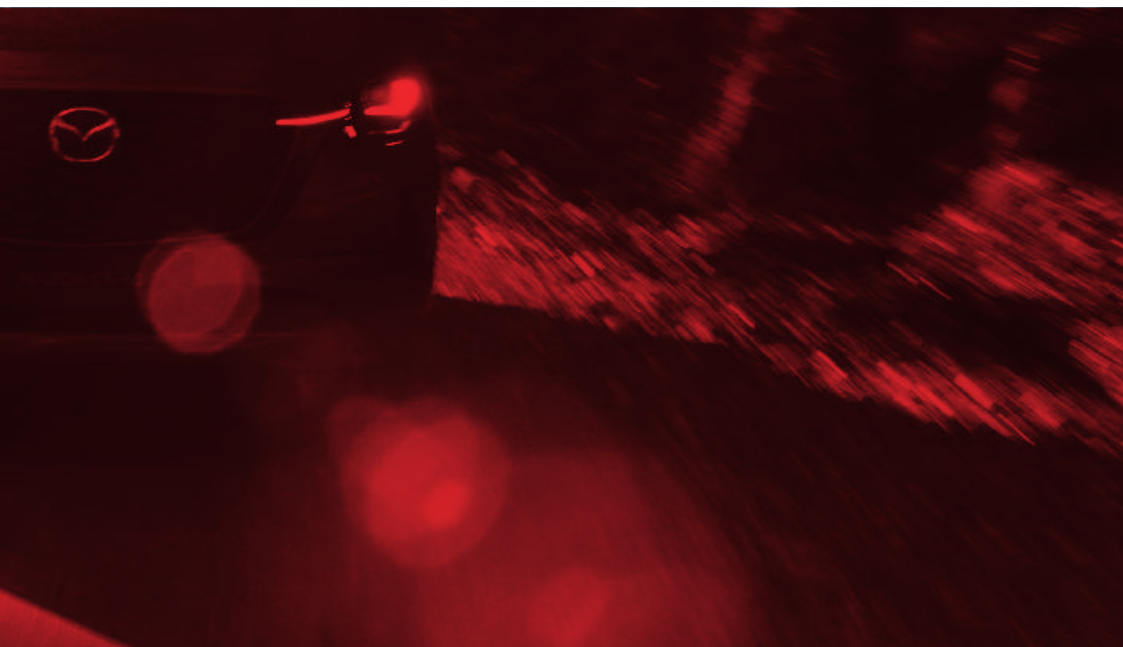



LESS IS MORE



Photo (P15-16):XD-HYBRID Premium Modern Body Color:ロジウムホワイトプレミアムメタリック

「まっすぐ座れる。あたりまえのことだと思いませんか。」

## DRIVING POSITION

### すべての「走る喜び」は、ドライバーの足元から始まる

まっすぐな姿勢でシートに座り、自然に足を伸ばした先にペダルがあること。これが、マツダが理想とする走りの基礎であり、クルマを意のままに操る楽しさの基本です。スカイアクティブテクノロジーの開発とともに、クルマの設計をまったくのゼロから見直して前輪を前方に移動させたのは、まっすぐに座れることを第一に考えているからこそ。そしてアクセルペダルに、人間の足の動きとペダルの軌跡がずれにくいオルガン式ペダルを採用しているのは、自然な姿勢で運転できることを追求しているからこそ。この想いによって、マツダはクルマの大小に関わらず、すべてのモデルで理想のペダルレイアウトを実現しています。正しくペダルを踏めること。マツダの「走る喜び」は、そこから生まれているのです。

### 理想的なドライビングポジションが提供する「走る喜び」

ひとりひとりの体格によって、適切なドライビングポジションは異なります。マツダは、正しいドライビングポジションは「人馬一体」を感じていただくための基本であると考え、自動ドライビングポジションガイドを開発しました。車内のカメラによって検出したドライバーの目の位置と、ドライバーによって入力された身長データから体格を推定することで、ドライビングポジションを自動的に調整します。自動調整された位置から、ガイダンスに沿って操作することで、ひとりひとりに合ったドライビングポジションに調整できます。さらに、クルマがドライバーの好みを記憶し、顔認識によって車両設定やオーディオ、空調など約200点を超える項目を自動調整 / 設定するドライバーパーソナライズのシステムも備えています。マツダはドライバーひとりひとりがクルマとの一体感を高めて、より安心 / 安全な運転ができる理想的なドライビングポジションを提供します。

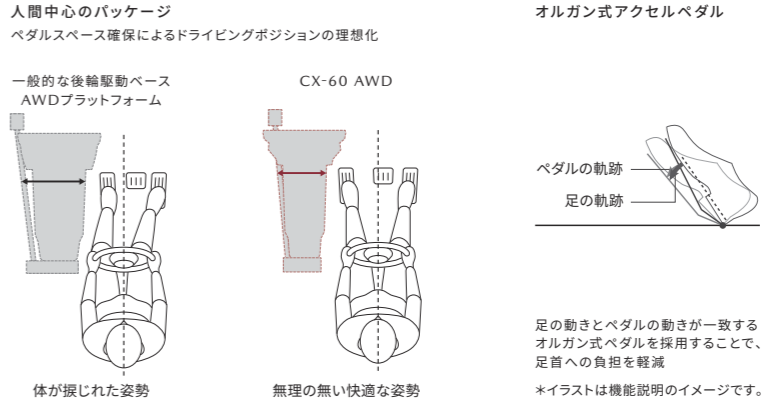

自動ドライビングポジションガイド作動イメージ



「情報を整理すると生まれる、心の余裕。」

## HUMAN MACHINE INTERFACE

### 乗る人の安心を支える、人間中心で磨き上げたシンプルな情報レイアウト

さまざまな装備や技術の進化によって“クルマでできること”が増える一方で、運転中にドライバーが処理しなければならない情報量も増えてしまいます。そこでマツダは、ドライバーが多様な情報を適切に扱いながらも、安心して安全に運転できる環境づくりに注力しています。そのために人間中心の考え方にに基づき、絶えず確認が必要な情報 / クルマの状態を確認する情報 / 快適・利便性のための情報の3種類に情報を整理。そのうえで、それぞれを3つの表示デバイスに最適に配分したシンプルな情報レイアウトをつくり上げました。ドライバーが心に余裕を持って、しっかりと運転に集中できるコクピットであること。それが助手席や後席からもすっきりと前を見通せる空間の起点となり、乗る人全員が安心してドライブを楽しむことにつながると、マツダは考えています。



\*画像は点灯状態を演出しています。 \*モニター画面はハメ込み合成です。

\*ディスプレイサイズは、グレードにより異なります。対象グレードは別冊の(Technical Information)をご確認ください。



Photo (P20) :XD-HYBRID Premium Sports Body Color:ソウルレッドクリスタルメタリック



「大きなパワーを意のままに。」

## SKYACTIV-VEHICLE ARCHITECTURE

### 人間中心の設計で磨かれた、人の意思に忠実な走り

「どんな道でも、心昂るドライビングエンターテインメント」。このコンセプトを具現化するためにCX-60は、人間の持つ身体拡張能力を最大限に引き出す設計を行いました。より大きな力を意のままに操り、G(加速度)をコントロールする楽しさを多くのシーンで感じ取れる、そんなクルマを目指しました。エンジン縦置きパワーユニットに対応した「SKYACTIVマルチソリューションスケラブルアーキテクチャー」をベースとし、新開発の直列6気筒ディーゼルエンジン搭載に加えて、PHEVなど環境対応への電駆化を可能としました。PHEVの大容量バッテリーは床下配置にこだわり、重量物を徹底的に重心に近づけるレイアウトを採用し、妥協のない軽快な車両運動性能を実現しています。そしてマツダの人間中心の設計技術によってつくり上げた縦置きプラットフォームに、高出力パワートレインとトルコンレス8速ATを搭載。大きなパワーのクルマを日常のさまざまなシーンで思い通りに操る感覚は、縦置きプラットフォームならではのフィーリングを楽しめます。そのポテンシャルを操るために、マツダは人間中心の考え方をもとに、人間が持つ普遍的な能力をさらに引き出せるようにクルマを進化させました。具体的には、人間が操作する筋力とクルマの各部の力が滑らかに繋がっていくようにしたこと。「走る、止まる、曲がる」の幅広い領域で、人と一体感のあるクルマの動きをつくり上げました。日常のさまざまなシーンで、ドライバーは運転に適したバランスが取りやすい姿勢を構えることができます。たとえより大きなGであっても、姿勢がぶれにくく思い通りの運転を楽しめます。

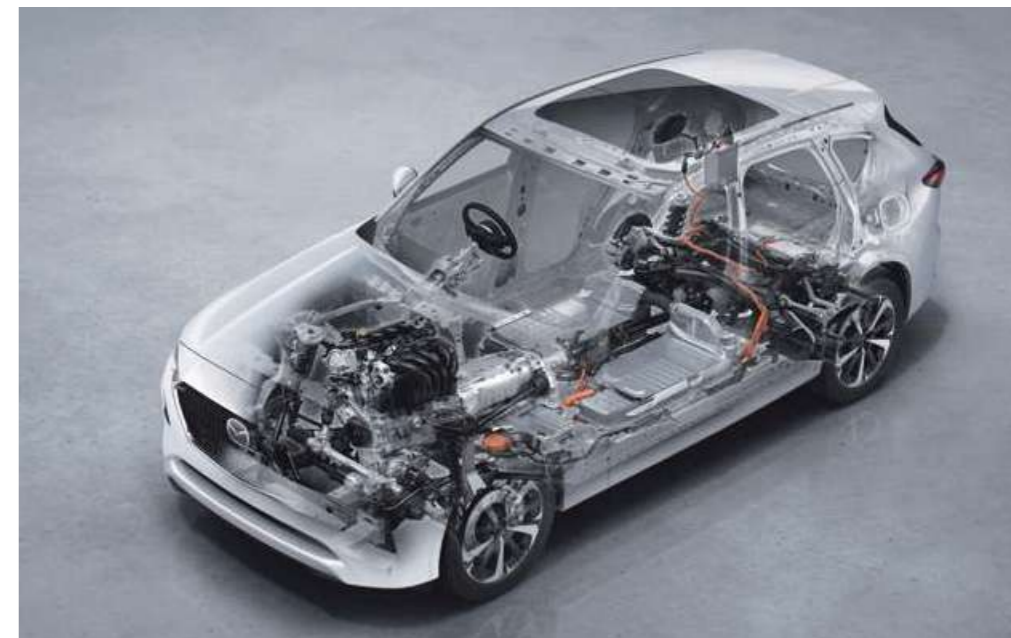

\*画像はイメージです。

「さまざまな路面に出会っても、思いのままの楽しい走りを。」

## KINEMATIC POSTURE CONTROL / i-ACTIV AWD

### ハイスピードのコーナリングにおいても

#### 地面に吸い付くように安定した旋回姿勢を実現

キネマティック・ポスチャー・コントロール (KPC) は、日常域でスムーズに動くCX-60のサスペンション構造を活かしながら、ハイスピードのコーナリングにおいても、より一体感があり、より安定した旋回姿勢を実現する、マツダならではの新技术です。CX-60のリアサスペンションは、ブレーキをかけることで車体を引き下げるアンチリフト力が発生する構造になっています。KPCでは、このサスペンションの特性を最大限に活かし、Gが強めにかかるようなコーナリングの際にリアの内輪側をわずかに制動することで、ロールを軽減しながら車体を引き下げて姿勢をより安定させます。また後輪の左右の速度差から旋回状態をリアルタイムに検知し、これに応じてリニアに作動を強めて、適切な姿勢安定化の効果を発揮します。特にタイトコーナーや荒れた路面などで、その性能は顕著に現われます。これまでは車体が大きく傾いていたようなシーンでも、KPCによってクルマが地面に吸い付くように安定します。これによって接地感が高まり、ドライバーはより安心してアクセルを踏み込めるようになります。さらにハイスピードのコーナリングシーンにおいても、KPCの効果によって車体の浮き上がりが軽減されるため、重心が高いSUVにおいてはドライバーだけでなく助手席に乗っている方にも安心感の高い乗り心地を提供します。

### 高い旋回性と安定性を両立する

#### マツダ初の後輪駆動ベースAWD\*

マツダ初となる後輪駆動ベースの電子制御多板クラッチ式AWDを採用。高いトラクション性能と理想的なハンドリング特性を併せ持つハイパフォーマンスAWDを目指しました。日常のさまざまなシーンにおいて頼れるより安心・より安全の走破性に加え、高速・高Gの領域に至るまでドライバーが意のままに操ることをサポートする自然な車両の挙動で、より高いレベルの「走る喜び」を提供します。CX-60より採用した後輪駆動ベースのAWDコンセプトは、後輪駆動の特徴であるニュートラルな旋回性に加えて、AWDならではの安定性をバランスさせ、より高次元な"人馬一体"感を提供するフルタイム4WDです。雪上など低 $\mu$ 路での力強いトラクションはもちろん、高速道路での直進安定性やワインディングにおける意のままのハンドリング性能についても、これまでの前輪駆動ベースのi-ACTIV AWDから大きく進化。優れたトラクション性能を備えたハイパフォーマンスAWDとして、パワートレインの出力を余すことなく路面に伝達します。また電動化技術搭載車においては、AWDシステムが回生協調ブレーキと連携して前後の回生配分を最適化。4輪のタイヤからより多くの減速エネルギーを回収します。そしてMAZDA INTELLIGENT DRIVE SELECT (Mi-DRIVE) のスポーツ、オフロード、トローイングの各モードでは、パワートレインやブレーキシステムとAWDの統合制御によって、さまざまな走行環境に対して4輪の駆動力配分を最適化。幅広い運転シーンにおいて、お客さまにより安心いただける力強い走りを提供します。

\* 4WD車



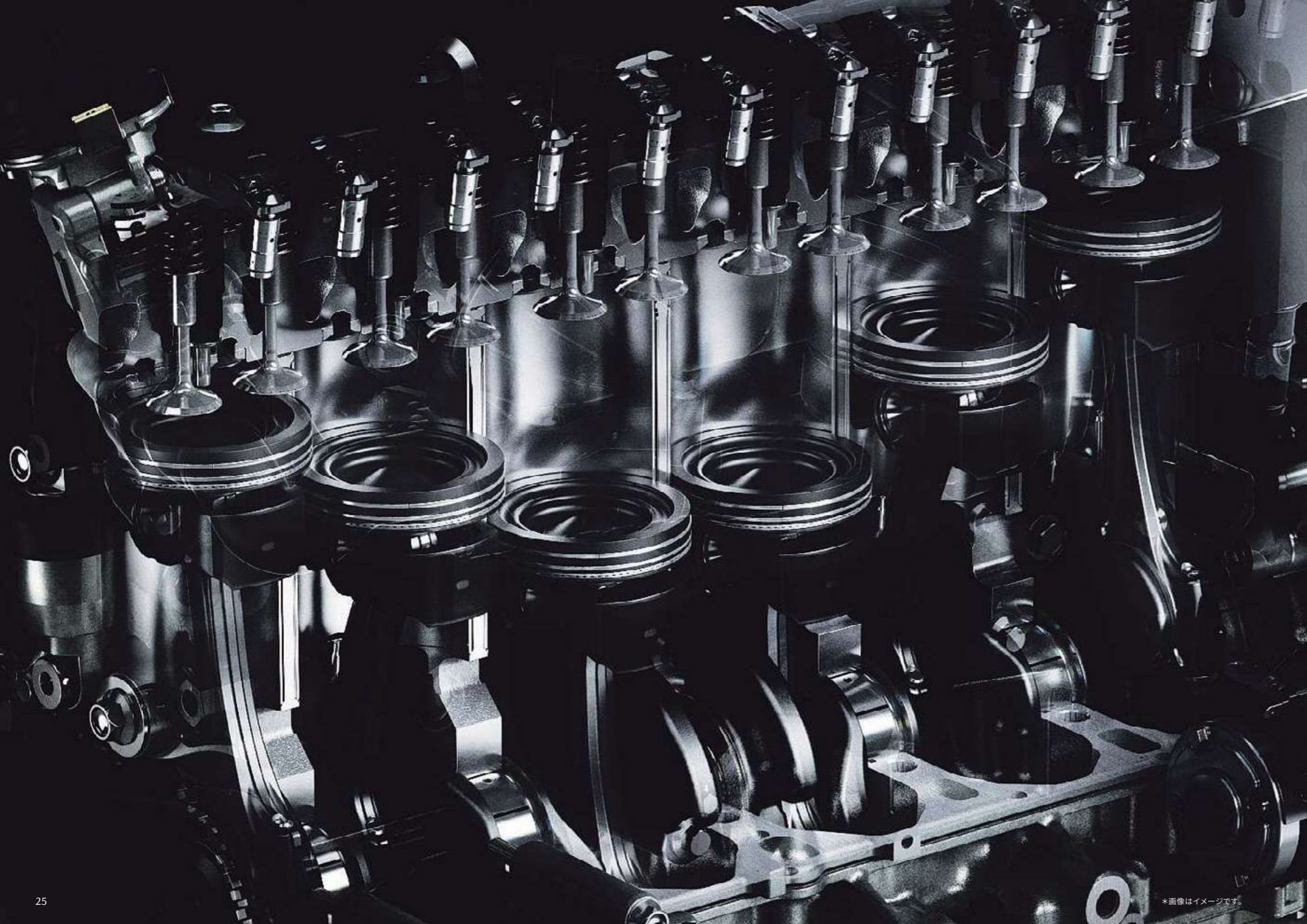

「エンジンにはできることが、まだまだある。」

## SKYACTIV ENGINE

### 3.3L直列6気筒ディーゼルエンジンSKYACTIV-D

パワフルなエンジン出力性能でありながら優れた燃費性能を兼ね備えたユニットです。高い出力に加え、大排気量による余剰空気を燃焼改善に用いることで、俊敏な加速レスポンス、高回転・高出力時のNOxエミッション低減、リーン燃焼域拡大による熱効率向上を同時に実現しています。加えてエンジン構造系を簡素にできることで、軽量化を実現し、ハンドリング性能の向上にも貢献しています。

### e-SKYACTIV D 3.3 (48V マイルドハイブリッド)

エンジンと8速ATの間にモーターを配置して、減速エネルギーを効率的に回収し、加速時にモーターで駆動をアシストするマツダ独自のマイルドハイブリッドシステム。加速時のモーターによるサポートは、アクセルを踏み込んだ瞬間から感じていただける「人馬一体」の走りの進化にも寄与しています。ディーゼルエンジンと組み合わせ、燃費をさらに良くするという価値に加え、内燃機関では効率が比較的低い軽負荷領域（アイドリングから低速領域）において、モーターがサポートすることで環境性能も向上させています。

### e-SKYACTIV PHEV (プラグインハイブリッド)

余裕を持って追越し加速ができる力強さと環境性能を兼ね備えたマツダ初の新ユニットです。2.5Lガソリンエンジンをベースに吸排気チューニングを行い、これにモーターとバッテリーを組み合わせました。モーターの特徴を活かした滑らかな加速フィールに加え、トルコンレス8速ATによるリズムの良い変速フィールにより、ドライバーの気持ちの変化にも素早く応えます。日常の多くのシーンではモーターのみで走行することができ、バッテリー容量が一定以下になった場合やモータートルクを超える加速が求められた際には内燃機関を使用した走行も可能です。優れた経済性と環境性能に加え、非常に力強い出力とトルクによりお客さまの期待に応える走りも堪能いただけます。

### 2.5L直列4気筒ガソリンエンジン SKYACTIV-G

エンジンの理想状態を追求した革新技術を採用し、軽快なパフォーマンスと優れた燃費性能を発揮する2.5L高効率直噴ガソリンエンジン。アクセルペダルを素早く踏み込んだときにドライバーがイメージする加速力を瞬時に発揮させることで、追い越しや発進時など、素早く加速したいシーンにおいても気持ちのいい走りを楽しめます。



e-SKYACTIV PHEV



e-SKYACTIV D 3.3



SKYACTIV-D 3.3

「ドライバーをいつでもそばで見守ります。」

## DRIVER EMERGENCY ASSIST / CONNECTED SERVICE

### 乗る人すべての安心と安全、そして楽しさのために

CX-60ではドライバーの発作・急病などの異常を検知し、事故の回避・事故の被害軽減を支援する、「ドライバー異常時対応システム (DEA)」を初採用。ドライバー・モニタリングと連動し、ドライバーの異常を検知すると音と表示による警告でドライバーに応答を促します。ドライバーが運転に復帰できない場合には、ハザード点滅、ブレーキランプ点滅とホーン吹鳴で車外に異常発生を報知しながら、高速道路/有料自動車専用道路において路肩に隣接する車線を時速60km以上で走行している場合、可能な限り路肩に寄せながら減速停止<sup>※1</sup>、一般道では同一車線内で減速停止することにより、事故の回避・被害軽減を図るものです。停車後は、ドア解錠やヘルプネット自動接続による緊急通報<sup>※2</sup>も行い、早期のドライバー救護・救命に寄与します。

<sup>※1</sup> 路肩に寄せながらの減速停止には、ナビゲーション用SDカードの挿入が必要になります。  
<sup>※2</sup> 自動接続による救命要請(マツダエマージェンシーコール)を作動させるためには、コネクティッドサービスの契約が必要になります。

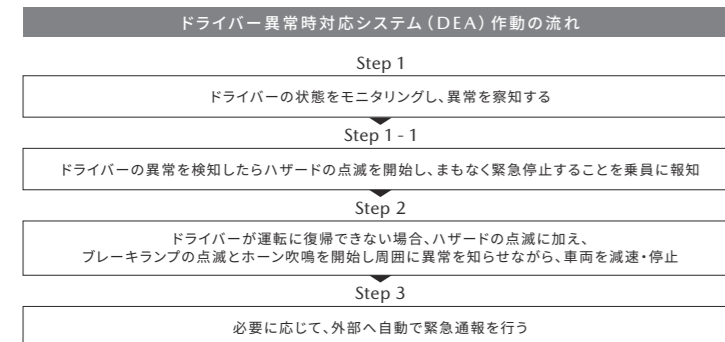

\*DEA: Driver Emergency Assist  
\*緊急通報には別途コネクティッドサービスの契約が必要になります。  
\*DEAは、ドライバーの安全運転を前提としたシステムであり、事故被害や運転負荷の軽減を目的としています。作動には条件があり、また機能には限界がありますので過信せず、安全運転を心がけてください。詳しくは店頭又はホームページをご確認ください。  
\*対象グレードは、別冊の〈Technical Information〉3ページをご確認ください。

### 人とクルマのつながりを広げる、コネクティッドサービス

コネクティッドサービスは、重大な事故や急病、故障等もしもの場面でも安心と安全を感じていただけるよう、24時間様々な場面でお客をサポートします。また、スマートフォンアプリ「MyMazda (マイマツダ)」と連携してクルマと繋がることができ、お客様のカーライフがもっと便利になります。CX-60には、駐車中の車両異常感知により警備員が駆けつけるマツダマイカーケア (ALSOK) やリモートエンジンスタート等の追加機能を用意。サブスクリプション方式にてお選びいただける「マツダコネクティッドサービスプラス」としました。マツダは一人ひとりのお客様に安心・安全・快適を軸に、愛着を持っていただけるコネクティッドサービスを提供し続けます。

\*コネクティッドサービスはマツダ株式会社が提供するサービスです。  
\*サービスのご利用にあたっては、別途店頭ご契約手続きおよびサービス開始手続きが必要となります。  
\*コネクティッドサービス(一部機能除く)に関しては、ご購入車両の初度登録日より10年間無償でご利用いただけます。  
\*一部機能に関しては、サブスクリプション方式での提供となります。  
\*詳細は営業スタッフまでお問い合わせください。  
\*コネクティッドサービスの提供期間等については、別冊の〈Technical Information〉15ページをご確認ください。



Photo: 海外仕様車

## PREMIUM MODERN



Photo:PHEV Premium Modern 4WD Body Color:ロジウムホワイトプレミアムメタリック<sup>※1</sup>



Photo:PHEV Premium Modern 4WD Seat:ナッパレザー(ビュアホワイト)<sup>※2</sup>

### e-SKYACTIV D 3.3

#### XD-HYBRID Premium Modern

メーカー希望小売価格( )内消費税抜き価格

4WD **¥5,472,500**

8EC-AT ( ¥4,975,000 )

### e-SKYACTIV PHEV

#### PHEV Premium Modern

メーカー希望小売価格( )内消費税抜き価格

4WD **¥6,264,500**

8EC-AT ( ¥5,695,000 )

■別途リサイクル料金が16,180円必要となります。■本カタログに記載の価格はメーカー希望小売価格(消費税10%込み)です。価格については販売会社が独自に定めておりますので、詳しくは各販売会社におたずねください。また、保険料、税金(消費税を除く)、登録などに伴う諸費用や各販売会社でセットする付属品の費用は別途申し受けます。■記載の価格にはパンク修理キット、タイヤ交換用工具が含まれています(ジャッキは含まれておりません)。

## PREMIUM SPORTS



Photo:XD-HYBRID Premium Sports 4WD Body Color:ソウルレッドクリスタルメタリック<sup>※3</sup>



Photo:XD-HYBRID Premium Sports 4WD Seat:ナッパレザー(タン)+レガーヌ<sup>※4</sup>(タン)

### e-SKYACTIV D 3.3

#### XD-HYBRID Premium Sports

メーカー希望小売価格( )内消費税抜き価格

4WD **¥5,472,500**

8EC-AT ( ¥4,975,000 )

### e-SKYACTIV PHEV

#### PHEV Premium Sports

メーカー希望小売価格( )内消費税抜き価格

4WD **¥6,264,500**

8EC-AT ( ¥5,695,000 )

※1 ロジウムホワイトプレミアムメタリックは特別塗装色のため、メーカー希望小売価格55,000円(消費税抜き価格50,000円)高となります。 ※2 前席および後席左右のシート背もたれの前面、サイドサポート部内側、シート座面にナッパレザーを使用しています。

※3 ソウルレッドクリスタルメタリックは特別塗装色のため、メーカー希望小売価格77,000円(消費税抜き価格70,000円)高となります。 ※4 前席および後席左右のシート背もたれのサイドサポート部内側にナッパレザーを使用しています。前席および後席左右のシート背もたれの前面の中央、シート座面にレガーヌ<sup>※</sup>を使用しています。\*「レガーヌ<sup>※</sup>」はセーレン株式会社の登録商標です。

●寒冷地仕様を特に設定しておりません。全車寒冷地を考慮した仕様となっております。 \*インテリアの画像は点灯状態を演出しています。 \*モニター画面はハメ込み合成です。



## EXCLUSIVE MODERN



Photo:XD-HYBRID Exclusive Modern 4WD Body Color:マシニンググレープレミアムメタリック<sup>※1</sup>



Photo:XD-HYBRID Exclusive Modern 4WD Seat:ナッパレザー(ピュアホワイト)<sup>※2</sup>

### e-SKYACTIV D 3.3

#### XD-HYBRID Exclusive Modern

メーカー希望小売価格 ( ) 内消費税抜き価格

4WD **¥5,054,500**

8EC-AT ( ¥4,595,000 )

### e-SKYACTIV PHEV

#### PHEV Exclusive Modern

メーカー希望小売価格 ( ) 内消費税抜き価格

4WD **¥5,846,500**

8EC-AT ( ¥5,315,000 )

## EXCLUSIVE SPORTS



Photo:XD-HYBRID Exclusive Sports 4WD Body Color:マシニンググレープレミアムメタリック<sup>※1</sup>



Photo:XD-HYBRID Exclusive Sports 4WD Seat:ナッパレザー(ブラック)<sup>※2</sup>

### e-SKYACTIV D 3.3

#### XD-HYBRID Exclusive Sports

メーカー希望小売価格 ( ) 内消費税抜き価格

4WD **¥5,054,500**

8EC-AT ( ¥4,595,000 )

### e-SKYACTIV PHEV

#### PHEV Exclusive Sports

メーカー希望小売価格 ( ) 内消費税抜き価格

4WD **¥5,846,500**

8EC-AT ( ¥5,315,000 )

■ 別途リサイクル料金が16,180円必要となります。■ 本カタログに記載の価格はメーカー希望小売価格(消費税10%込み)です。価格については販売会社が独自に定めておりますので、詳しくは各販売会社におたずねください。また、保険料、税金(消費税を除く)、登録などに伴う諸費用や各販売会社でセットする付属品の費用は別途申し受けます。■ 記載の価格にはパンク修理キット、タイヤ交換用工具が含まれています(ジャッキは含まれておりません)。

※1 マシニンググレープレミアムメタリックは特別塗装色のため、メーカー希望小売価格55,000円(消費税抜き価格50,000円)高となります。 ※2 前席および後席左右のシート背もたれの前面、サイドサポート部内側、シート座面にナッパレザーを使用しています。 ●寒冷地仕様を特に設定しておりません。全車寒冷地を考慮した仕様となっております。 \*インテリアの画像は点灯状態を演出しています。 \*モニター画面はハメ込み合成です。

## EXCLUSIVE MODE



Photo:25S Exclusive Mode 2WD(FR) Body Color:プラチナクォーツメタリック



Photo:25S Exclusive Mode 2WD(FR) Seat:ナッパレザー(ブラック)<sup>\*1</sup>



Photo:25S Exclusive Mode 2WD(FR) Seat:ナッパレザー(ビュアホワイト)<sup>\*1</sup>

### SKYACTIV-D 3.3

#### XD Exclusive Mode

メーカー希望小売価格( )内消費税抜き価格

2WD (FR) **¥4,433,000** 4WD **¥4,658,500**  
8EC-AT (¥4,030,000) 8EC-AT (¥4,235,000)

### SKYACTIV-G 2.5

#### 25S Exclusive Mode

メーカー希望小売価格( )内消費税抜き価格

2WD (FR) **¥3,844,500** 4WD **¥4,070,000**  
8EC-AT (¥3,495,000) 8EC-AT (¥3,700,000)

## L PACKAGE



Photo:25S L Package 2WD(FR) Body Color:ジェットブラックマイカ



Photo:25S L Package 2WD(FR) Seat:レザー(ブラック)<sup>\*2</sup>



Photo:25S L Package 2WD(FR) Seat:レザー(グレージュ)<sup>\*2</sup>

### SKYACTIV-D 3.3

#### XD L Package

メーカー希望小売価格( )内消費税抜き価格

2WD (FR) **¥4,004,000** 4WD **¥4,229,500**  
8EC-AT (¥3,640,000) 8EC-AT (¥3,845,000)

### SKYACTIV-G 2.5

#### 25S L Package

メーカー希望小売価格( )内消費税抜き価格

2WD (FR) **¥3,415,500** 4WD **¥3,641,000**  
8EC-AT (¥3,105,000) 8EC-AT (¥3,310,000)

■別途リサイクル料金が16,180円必要となります。■本カタログに記載の価格はメーカー希望小売価格(消費税10%込み)です。価格については販売会社が独自に定めておりますので、詳しくは各販売会社におたずねください。また、保険料、税金(消費税を除く)、登録などに伴う諸費用や各販売会社でセットする付属品の費用は別途申し受けます。■記載の価格にはパンク修理キット、タイヤ交換用工具が含まれています(ジャッキは含まれておりません)。

※1 前席および後席左右のシート背もたれの前面、サイドサポート部内側、シート座面にナッパレザーを使用しています。 ※2 前席および後席左右のシート背もたれの前面、サイドサポート部内側、シート座面に本革を使用しています。 ●寒冷地仕様を特に設定しておりません。全車寒冷地を考慮した仕様となっております。 \*インテリアの画像は点灯状態を演出しています。 \*モニター画面はハメ込み合成です。

## S PACKAGE



Photo:PHEV S Package 4WD Body Color:ディープリスタルブルーマイカ



Photo:PHEV S Package 4WD Seat:クロス(ブラック)

### e-SKYACTIV PHEV

#### PHEV S Package

メーカー希望小売価格 ( ) 内消費税抜き価格

4WD **¥5,390,000**  
8EC-AT ( ¥4,900,000 )

### SKYACTIV-D 3.3

#### XD S Package

メーカー希望小売価格 ( ) 内消費税抜き価格

2WD (FR) **¥3,580,500** 4WD **¥3,806,000**  
8EC-AT ( ¥3,255,000 ) 8EC-AT ( ¥3,460,000 )

### SKYACTIV-G 2.5

#### 25S S Package

メーカー希望小売価格 ( ) 内消費税抜き価格

2WD (FR) **¥2,992,000** 4WD **¥3,217,500**  
8EC-AT ( ¥2,720,000 ) 8EC-AT ( ¥2,925,000 )

\*S Packageはパワートレイン毎に一部のエクステリアパーツが異なります。詳細はTechnical Informationをご確認下さい。

## XD



Photo:XD 2WD (FR) Body Color:ソニックシルバーメタリック



Photo:XD 2WD (FR) Seat:クロス(ブラック)

### SKYACTIV-D 3.3

#### XD

メーカー希望小売価格 ( ) 内消費税抜き価格

2WD (FR) **¥3,239,500** 4WD **¥3,465,000**  
8EC-AT ( ¥2,945,000 ) 8EC-AT ( ¥3,150,000 )

■別途リサイクル料金が16,180円必要となります。■本カタログに記載の価格はメーカー希望小売価格(消費税10%込み)です。価格については販売会社が独自に定めておりますので、詳しくは各販売会社におたずねください。また、保険料、税金(消費税を除く)、登録などに伴う諸費用や各販売会社でセットする付属品の費用は別途申し受けます。■記載の価格にはパンク修理キット、タイヤ交換用工具が含まれています(ジャッキは含まれておりません)。

●寒冷地仕様を特に設定しておりません。全車寒冷地を考慮した仕様となっております。\*インテリアの画像は点灯状態を演出しています。\*モニター画面はハメ込み合です。

## BODY COLORS

\*掲載の画像は撮影・印刷条件により、実物と印象が相違する場合があります。

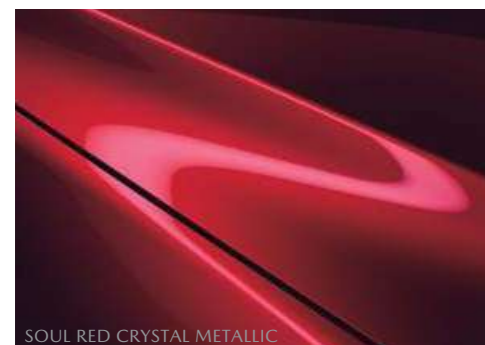

SOUL RED CRYSTAL METALLIC  
ソウルレッドクリスタルメタリック\*1



MACHINE GRAY PREMIUM METALLIC  
マシーングレープレミアムメタリック\*2

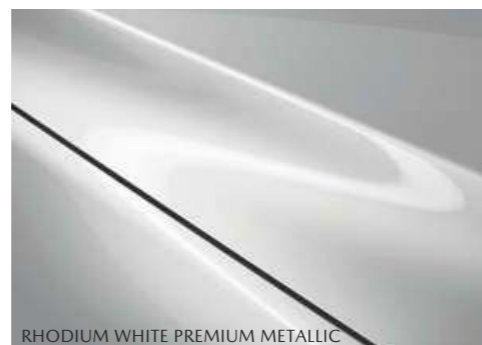

RHODIUM WHITE PREMIUM METALLIC  
ロジウムホワイトプレミアムメタリック\*3



PLATINUM QUARTZ METALLIC  
プラチナクォーツメタリック



DEEP CRYSTAL BLUE MICA  
ディープクリスタルブルーマイカ



SONIC SILVER METALLIC  
ソニックシルバーメタリック



JET BLACK MICA  
ジェットブラックマイカ

## SEAT MATERIALS



ナッパレザー(タン)+レガーヌ®(タン)\*\*  
Premium Sports



ナッパレザー(ピュアホワイト)\*\*5  
Premium Modern



ナッパレザー(ブラック)\*\*5  
Exclusive Sports, Exclusive Mode



ナッパレザー(ピュアホワイト)\*\*5  
Exclusive Modern, Exclusive Mode



レザー(ブラック)\*\*6  
L Package



レザー(グレイジュ)\*\*6  
L Package



クロス(ブラック)  
S Package, XD

\*1 ソウルレッドクリスタルメタリックは特別塗装色のため、メーカー希望小売価格77,000円(消費税抜き価格70,000円)高となります。 \*2 マシーングレープレミアムメタリックは特別塗装色のため、メーカー希望小売価格55,000円(消費税抜き価格50,000円)高となります。  
\*3 ロジウムホワイトプレミアムメタリックは特別塗装色のため、メーカー希望小売価格55,000円(消費税抜き価格50,000円)高となります。 \*4 前席および後席左右シート背もたれのサイドサポート部内側にナッパレザーを使用しています。前席および後席左右のシート背もたれの前面の中央、シート座面にレガーヌ\*\*を使用しています。  
\*「レガーヌ\*\*」はセーレン株式会社の登録商標です。 \*5 前席および後席左右のシート背もたれの前面、サイドサポート部内側、シート座面にナッパレザーを使用しています。 \*6 前席および後席左右のシート背もたれの前面、サイドサポート部内側、シート座面に本革を使用しています。

# GRADE CHART

Grade	EXTERIOR					
Premium Sports						
Exclusive Sports						
Premium Modern						
Exclusive Modern						
Exclusive Mode						
L Package						
S Package						
XD						

Grade	INTERIOR			
Premium Sports				
Exclusive Sports				
Premium Modern				
Exclusive Modern				
Exclusive Mode				
L Package				
S Package				
XD				

## EQUIPMENT



### LED ヘッドランプ

フロントグリルのシグネチャーウイングと相まって、SUVらしい力強さを表現しています。  
<標準装備>



### ディミングターンシグナル

余韻を残しながら拍動するような点滅パターンを採用し、マツダらしい生命感を表現しました。  
<標準装備>



### 電動パノラマサンルーフ

開放的な視界と明るさを実現する大型のパノラマサンルーフ。後席乗員の視界範囲まで視界・明かり範囲を拡大しており、ドライバーだけでなく全ての乗員に走る喜びや楽しさを提供します。  
<対象グレードは別冊のTechnical Informationをご確認ください>



### エレキシフト

CX-60ではエレキシフトを採用しました。さまざまなシーンで迷いなく確実にシフト操作ができるよう、一般的なAT車と同様の操作方法としつつ、シンプルなシフトパターンとしています。  
<標準装備>

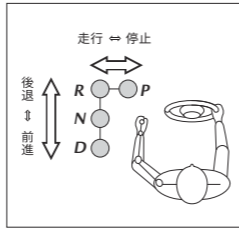

### 12.3インチフル液晶メーター(TFT※カラー)

全面グラフィック表示ができる12.3インチのフル液晶メーター。ドライバーに提供する情報の表示領域を拡大しました。さらにダイナミックなオープニング演出やドラマチックなMAZDA INTELLIGENT DRIVE SELECT (Mi-DRIVE) モード演出により、視認性向上による安心 / 安全を高めつつ、心昂るドライビングに没入させる演出も行います。  
<対象グレードは別冊のTechnical Informationをご確認ください>



### アクティブ・ドライビング・ディスプレイ (フロントガラス照射タイプ / カラー)

フロントガラスに運転に必要な走行情報を照射。前方の道路を見ながらでも安全な情報確認をサポートします。  
<対象グレードは別冊のTechnical Informationをご確認ください>

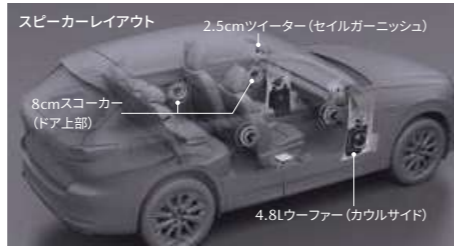

### マツダ・ハーモニック・アコースティックス + 8 スピーカー

室内空間で音がどのように伝わり、どのように聞こえるかを検証し、人間特性に基づいてスピーカーレイアウトを突き詰めたマツダ独自のオーディオシステムです。全席でダイナミックかつクリアで広がりのあるサウンドを楽しめます。  
<対象グレードは別冊のTechnical Informationをご確認ください>



### ボーズサウンドシステム(AUDIPILOT2+ Centerpoint2) + 12 スピーカー

ボーズ社との共同開発によって、音の立体感や明瞭度をより際立たせた質感高いサウンドを実現。ステレオ音源でも立体的な音像で再現するボーズ独自のサラウンドシステム Centerpoint2機能や、走行ノイズ補償システム AUDIPILOT2も搭載しています。  
<対象グレードは別冊のTechnical Informationをご確認ください>

\*ボーズサウンドシステム装着車は、サブランクボックスの形状が異なります。

※画像はイメージです。 ※画像は点灯状態を演出しています。



### 運転席 10Way パワーシート& ドライビングポジションメモリー機能 (シート位置 / アクティブ・ドライビング・ディスプレイ / ドアミラー角度)

運転席10Wayパワーシートは、複数のシートポジションに加え、アクティブ・ドライビング・ディスプレイ、ドアミラー、ステアリング(電動可動式)の設定を記憶できるメモリー機能を採用しています。いつも自分が使うキーに自分のポジションを記憶させておけば、解錠してドアを開けると自動的にそのポジションにセットされ、ドライバーごとのポジションが簡単に得られます。  
<対象グレードは別冊のTechnical Informationをご確認ください>

### 助手席パワーシート(10Way/8Way)

<対象グレードは別冊のTechnical Informationをご確認ください>

### 運転席&助手席シートヒーター

<対象グレードは別冊のTechnical Informationをご確認ください>



### 運転席&助手席シートベンチレーション

フロントシートには、乗員とシートの中の熱のこもりを吸い出し、暑い季節でも快適な運転環境を提供するベンチレーション機能を備えています。背もたれと座面の広範囲に吸い出し口を設けることで、局所的な冷えの防止にも注力しました。吸い出し風量は3段階で調節できます。  
<対象グレードは別冊のTechnical Informationをご確認ください>



### 8 速 AT

多段化による滑らかで応答の良い変速とワイドレンジ化により、走りと環境性能を両立したトランスミッション。トルコンをクラッチに置き換えることでエンジンやモーターのトルクをダイレクトに伝え、MTのような駆動伝達と切れの良くリズムミカルな変速を実現しています。  
<標準装備>



### チルト&テレスコピックステアリング

ステアリングホイールの位置調整が可能です。一部グレードでは、スイッチで調整可能な電動可動式です。  
<対象グレードは別冊のTechnical Informationをご確認ください>

### ステアリングヒーター

<対象グレードは別冊のTechnical Informationをご確認ください>

### アドバンストキーレスエントリーシステム※

アドバンストキーを携帯した状態でタッチセンサーの感知エリアに触れることで、キーを取り出すことなく施錠 / 解錠ができます。  
<標準装備>

警告: 挿込み型心臓ペースメーカーと挿込み型除細動器をご使用のお客様へ  
アドバンストキーレスエントリーシステムおよび電波式キーレスエントリーシステムの電波により、挿込み型心臓ペースメーカーと挿込み型除細動器に影響を与える可能性があります。詳しくはマツダの販売会社までお問い合わせください。 ※アドバンストキーを電波障害となるような機器(携帯電話、PDAなど)と重ねて携帯した場合、機能しないことがあります。その際は、キーを離してご使用ください。

### ヒルディセントコントロール

ドライバーがブレーキを踏み続ける必要がある急な降坂路面において、適切にブレーキを作動させることで、降坂车速の維持を支援します。高い安心感と車速コントロールの良さと、より安心、より安全にアウトドアフィールドでの走行を楽しんでいただけます。  
<対象グレードは別冊のTechnical Informationをご確認ください>

### 電動パーキングブレーキ(EPB※)

※EPB: Electric Parking Brake

<標準装備>

### オートホールド※

<標準装備>

※オートホールドはあくまでも停車時のブレーキ操作を補助する機能です。機能を過信せず、道路状況や周囲の状況に応じて適切にブレーキを操作してください。

### MAZDA INTELLIGENT DRIVE SELECT (Mi-DRIVE)

Mi-Driveでは、走行シーンに応じた4つ(EVモデルのみ5つ)のモードを用意しました。日常ユースでバランスの取れた走りを提供する「Normal」、よりダイナミックな走りを楽しむための「SPORT」、悪路での走破性を高める「Off-Road」、キャリア搭載・牽引時の安定性を高める「Towing」、そしてPHEVモデル専用の「EV」という、シンプルで使いやすい5つのドライブモードを設定しています。  
<対象グレードは別冊のTechnical Informationをご確認ください>

## EQUIPMENT



### リアシート 4:2:4 分割可倒式シートバック

中央席のシートバックだけを前方に倒せばスキー板やスノーボードを積み込むことができ、大人4人が乗車可能。また、後席左右・中央席それぞれのリモコンレバーを引くと、ラゲッジルーム側から各席のシートバックを前に倒せます。

<対象グレードは別冊の Technical Information をご確認ください>

### リアシート リクライニング機構

<標準装備>

\*走行中のシートアレンジ操作は行わないでください。  
\*走行中は必ずシートベルトを正しく装着し、荷物が移動したり運転の支障にならないようしっかりと固定または収納してください。  
\*標準状態以外のシートアレンジにすると走行できない場合やご注意いただきたい項目がございます。必ず取扱書をご確認ください。  
\*停車中の状態で撮影しています。



### リアベンチレーターとリアシートヒーター

アームレスト付大型コンソールボックスの後部に、エアコンの風向を調整できる吹き出し口を装備。さらに、リアシート（左右席）のシートヒーターは温度を3段階に調整できます。

<対象グレードは別冊の Technical Information をご確認ください>



画像はCX-8です。

### ハンズフリー機能付パワーリフトゲート

アドバンストキーのスイッチやハンドル右下のクラスタースイッチの操作による開閉に加え、リアバンパー中央下部のセンサーで足の動きを感知してリアゲートを自動で開閉するハンズフリー機能を搭載。荷物などで両手がふさがっている状態でも、スムーズにリアゲートを閉閉することができます。

<対象グレードは別冊の Technical Information をご確認ください>



### ラゲッジルーム

定員乗車時もゴルフバッグ4つが入る大容量を確保。開口部を広く、荷室段差をフラットにすることで、重い荷物もスムーズに入れられます。

<標準装備>

### カラクリトノカバー

<対象グレードは別冊の Technical Information をご確認ください>

### サイドカーゴネット

<対象グレードは別冊の Technical Information をご確認ください>

### ボンネットダンパー

日常の点検に欠かせないボンネットの開閉における体への負担を軽減し、誰もが安全に行えるようボンネットダンパーを採用しました。

<標準装備>



### AC 電源

車両の電源がACCまたはONのとき、電気製品の電源として使用できます。電圧100V、消費電力は150W（リアベンチレーター下）と1,500W（ラゲッジルーム）の2種類です。

<対象グレードは別冊の Technical Information をご確認ください>

警告：  
AC電源を使用するときは、感電、発煙、発火を防ぐため、守っていただきたい場合がございます。詳細は取り扱い説明書をご確認ください。



### ワイヤレス充電「Qi」

フロントコンソールにグローバル規格（Qi）に対応したワイヤレスチャージャーを搭載。エンジン稼働中にQi規格に対応したスマートフォンなどを置くだけで充電できます。

<対象グレードは別冊の Technical Information をご確認ください>

警告：植込み型心臓ペースメーカーと植込み型除細動器をご使用のお客様へ  
ワイヤレス充電器の電波により、植込み型心臓ペースメーカーと植込み型除細動器に影響を及ぼす可能性があります。詳しくはマツダの販売会社までお問い合わせください。



### 収納スペース&便利アイテム

- フロントカップホルダー×2
  - フロントセンターコンソールボックス（照明付）
  - リアシート センターアームレスト（カップホルダー×2）
  - サングラスホルダー
- <標準装備>
- フロントシートバックポケット（運転席 / 助手席）
  - グローブボックス内植毛加工 / LEDイルミネーション
  - オーバーヘッドコンソールLEDダウンライト
  - 前席用 充電用USB端子\*
  - 後席用 充電用USB端子\*
  - アンビエントライト

\* USB端子はグレードによって種類が異なります。

<対象グレードは別冊の Technical Information をご確認ください>

# MAZDA CONNECT

## 進化を続けるマツダ コネクト <標準装備>

マツダならではの人間中心の考え方に基づいたヒューマン・マシン・インターフェイス(HMI)設計により、安全で直感的に使い、さまざまなデバイスやメディアにも対応したコネクティビティシステムです。使いやすさにこだわり抜いたセンターディスプレイとコマンダーコントロールを搭載しています。

\*ショッピングオプションのナビゲーションSDカードアドバンス2をご購入いただくと、ナビゲーションを機能させることができます。地図データは3年間無料更新付(年1回全更新)。走行中は安全上の理由から、一部機能に制限がかかります。  
\*地図データ全更新は、インターネットを通じてお客様ご自身で更新いただけます。  
ディスプレイサイズはグレードによって異なります。別冊の(Technical Information)をご確認ください。

## ■Apple CarPlay

Apple CarPlayにより、マツダ コネクト(コマンダーコントロール)でiPhoneを操作して、通話、メッセージの送受信や、音楽を聴いたり、マップで目的地を調べることができます。また、Siriによる音声操作が可能です。さらに、一部グレードではワイヤレス接続機能を加えることで、利便性が一層向上します。

\*Apple CarPlay、iPhone、Siriは、米国およびその他の国々で登録されたApple Inc.の商標です。  
\*iPhoneの商標は、アイホン株式会社のライセンスにもとづき使用されています。  
\*一部対応していない機種がございます。対応機種について詳しくはこちらをご確認ください。  
<https://www.apple.com/jp/ios/carplay/>  
\*Apple CarPlayを有線で使用する場合、USBケーブルが必要となります。

## ■Android Auto™

Android Auto™のアプリケーションにより、マツダ コネクト(コマンダーコントロール)でAndroid™スマートフォンを操作できます。電話、メッセージ、音楽、マップなどAndroid Auto™対応のコンテンツをマツダ コネクトで使用できます。

\*Google、Android、Android Autoは、Google LLCの登録商標です。  
\*一部対応していない機種がございます。対応機種について詳しくはこちらをご確認ください。  
<https://support.google.com/androidauto>  
\*Android Auto™を使用するためにはUSBケーブルが必要です。

愛車と重ねる歳月を、より光り輝くものに。

## ■残価設定型クレジット マツダスカイプラン

あらかじめ設定した将来の価値(保証※)を据置いて、残りの金額を分割で支払うクレジットプラン。ライフスタイルに合わせてSKYACTIV TECHNOLOGY搭載車が購入できる、新しいクルマの買い方です。



※本クレジットはSKYACTIV TECHNOLOGY搭載車の新車をご購入の方が対象となります。残価分のお支払は、車両の引き渡して代える事が可能です。ただし、引渡し時、お車の使用状態が規定に定められた範囲内の場合に限ります。\*詳しくは営業スタッフにおたずねください。

## ■マツダ自動車保険 スカイプラス

ボディリペア修正(バンパー・ドアミラーを含む。タイヤ・ホイール・ガラス等を除く)を最大3年間、無償で付帯する、マツダ車限定のサービスです。登録乗用車は最大60,000円(免責金額20,000円を含む)、軽乗用車は最大30,000円(免責金額10,000円を含む)を補償いたします。充実の自動車保険と合わせてお客様の安心をサポートします。

\*詳しくは営業スタッフにおたずねください。

## ■高品質メンテナンス パック de メンテ

お車の維持に大切な6ヶ月ごとの定期点検とエンジンオイル、オイルフィルター交換をまとめたメンテナンスパッケージ。マツダ車のプロであるマツダ販売会社ならではの高品質なサービスをご提供します。  
\*車検付のコースもあります。\*販売会社によっては、設定コースの種類、コース名称やパッケージ内容が一部異なる場合があります。

## ■万一の故障を無料で修理 マツダ延長保証

3年間の一般保証終了後に万一小車が故障しても保証修理が受けられる、安心の保証延長商品です。  
\*メーカー保証とは保証内容が若干異なる部位があります。

## ■サポートカード マツダ M'Z PLUS カード

マツダ販売会社でのお買い物やメンテナンス費用のお支払はもちろん、日常のお買い物でもポイントがたまる年会費無料※1のクレジットカードです。安心のロードアシスタンス※2もプラスできます。  
※1 ゴールドカードは別途年会費が必要となります。※2 ロードアシスタンスをプラスするには別途年会費が必要となります。

マツダグループは「地球環境の保全と豊かな社会づくりに貢献する」という環境理念に基づき、CX-60にはWeb取扱説明書の一部を抜粋した冊子を搭載しています。お客さまのご希望により、Web取扱説明書全てを印刷したものを有償にてご用意させていただきます。詳しくは販売店までお問合せください。

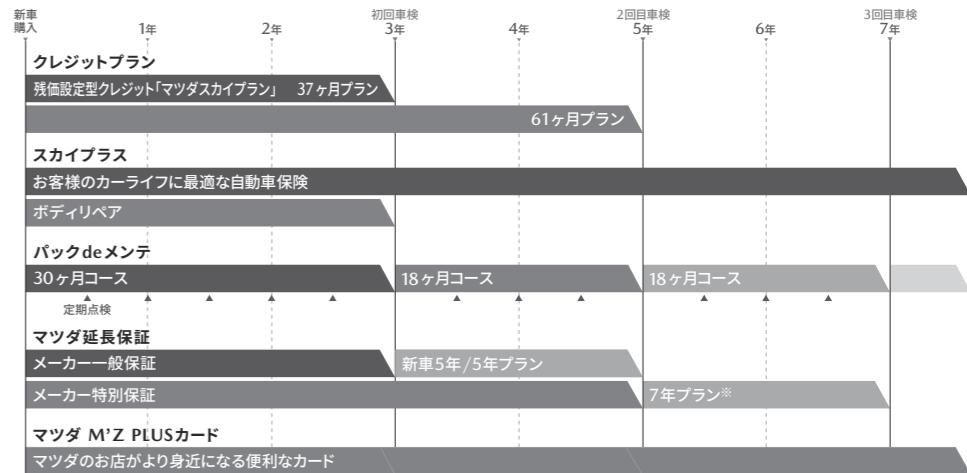

■詳しくは営業スタッフにおたずねください。なお、一部取り扱っていない販売会社もございます。 ※7年プランは、5年プランご加入のお客様のみとなります。



\*画像はイメージです。 \*画像は点灯状態を演出しています。

Facebook @MazdaJapan  
<https://www.facebook.com/MazdaJapan>

Pinterest @mazdajapan  
<https://www.pinterest.jp/mazdajapan>

YouTube Mazda Official Web  
<https://www.youtube.com/user/mazdaofficialweb>

Instagram @mazda\_jp  
[https://www.instagram.com/mazda\\_jp/](https://www.instagram.com/mazda_jp/)

Twitter @Mazda\_PR  
[https://twitter.com/Mazda\\_PR](https://twitter.com/Mazda_PR)

マツダ Zoom-Zoom ブログ  
<https://blog.mazda.com/>

●CLUB MAZDA 登録はこちら  
[https://www.mazda.co.jp/clubmazda\\_intro/](https://www.mazda.co.jp/clubmazda_intro/)



●後席もシートベルト。チャイルドシートも忘れずに。発進・加速はゆるやかに。エコドライブを心がけよう。  
(このカタログについてのお問い合わせ先)お近くの販売会社または ☎ マツダ(株)コールセンターへどうぞ。  
全国共通フリーダイヤル ☎0120-386-919 受付時間 平日9:00~17:00 土・日・祝日9:00~12:00 13:00~17:00

掲載の画像は撮影・印刷条件により、実物と印象が相違する場合があります。また、ボディカラー及び内装色が実車と違って見えることがあります。本カタログの画像は合成です。このカタログは2023年2月現在のものです。地球環境にやさしい印刷用紙を使用しています。

マツダ株式会社 〒730-8670 広島県安芸郡府中町新地3-1  
マツダオフィシャルサイト [www.mazda.co.jp/](http://www.mazda.co.jp/)  
39K60060\_2302D



