

Data Information

# Q8 e-tron

Audi Q8 e-tron | Q8 Sportback e-tron

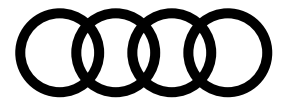

## Specifications 主要諸元

		Q8 50 e-tron quattro S line	Q8 55 e-tron quattro S line	Q8 Sportback 55 e-tron quattro S line	
型式		ZAA-GEEDE	ZAA-GEEDE	ZAA-GEEDE	
ステアリング位置		右	右	右	
寸法・重量	全長 (mm)	4,915	4,915	4,915	
	全幅 (mm)	1,935	1,935	1,935	
	全高 (mm)	1,635	1,635	1,620	
	ホイールベース (mm)	2,930	2,930	2,930	
	トレッド : フロント (mm)	1,645	1,645	1,645	
	: リヤ (mm)	1,645	1,645	1,645	
	最低地上高 (mm) (社内参考値)	*1	*1	*1	
車輦重量 (kg)	2,600*2,5,6,7	2,600*3,4	2,600*3,4,5,8		
トランク容量(リッター)VDA値		569	569	528	
乗車定員(名)		5	5	5	
駆動方式		quattro (4WD)	quattro (4WD)	quattro (4WD)	
性能	最小回転半径 (m)	5.7	5.7	5.7	
	一充電走行距離 (km)*9 (JC08モード)	451	525	525	
	一充電走行距離 (km)*9 (WLTCモード)	424	501	501	
	交流電力量消費率 (Wh/km)*9 (JC08モード)	224	229	229	
	交流電力量消費率 (Wh/km)*9 (WLTCモード)	236	239	239	
	LMH 交流電力量 消費率*9 (電気自動車)	市街地モード (Wh/km) (WLTCモード)	236	240	240
		郊外モード (Wh/km) (WLTCモード)	237	239	239
		高速道路モード (Wh/km) (WLTCモード)	241	246	246
冷媒の種類 (GWP値) / 使用量	R-1234yf(1 *10) / *1	R-1234yf(1 *10) / *1	R-1234yf(1 *10) / *1		

## Specifications 主要諸元

		Q8 50 e-tron quattro S line	Q8 55 e-tron quattro S line	Q8 Sportback 55 e-tron quattro S line
電動機	型式	EAS-EDE	EAS-EDE	EAS-EDE
	定格出力 (kW)	165	165	165
	最高出力 (kW)	250	300	300
	最大トルク (Nm)	664	664	664
駆動用バッテリー	種類	リチウム・イオン電池	リチウム・イオン電池	リチウム・イオン電池
	総電圧 (V)	397	397	397
	総電力量 (kWh)	95	114	114
諸装置	トランスミッション	1速固定式	1速固定式	1速固定式
	サスペンション : フロント : リヤ	5リンク式マルチリンク 5リンク式マルチリンク	5リンク式マルチリンク 5リンク式マルチリンク	5リンク式マルチリンク 5リンク式マルチリンク
	ステアリング	ラック・ピニオン式	ラック・ピニオン式	ラック・ピニオン式
	ブレーキ : フロント : リヤ	ディスク ディスク	ディスク ディスク	ディスク ディスク
	タイヤ	255/50R20	255/50R20	255/50R20

\*1 確定後ご案内いたします。

\*2 パノラマサンルーフ装着車の場合+20kgとなります。

\*3 パノラマサンルーフ装着車の場合+30kgとなります。

\*4 インテリアパッケージ装着車の場合+10kgとなります。

\*5 パノラマサンルーフ+インテリアパッケージ装着車の場合+30kgとなります。

\*6 パノラマサンルーフ+サイレンスパッケージ装着車の場合+30kgとなります。

\*7 パノラマサンルーフ+サイレンスパッケージ+インテリアパッケージ装着車の場合+30kgとなります。

\*8 パノラマサンルーフ+サイレンスパッケージ+インテリアパッケージ装着車の場合+40kgとなります。

\*9 国土交通省審査値。交流電力量消費率、一充電走行距離は、定められた試験条件での値です。実際の走行時には、お客様の使用環境(気象、渋滞等)や運転方法(急発進、エアコン使用等)に応じて交流電力量消費率、一充電走行距離は大きく異なります。

WLTC モード：市街地、郊外、高速道路の各走行モードを平均的な使用時間配分で構成した国際的な走行モード。市街地モード：信号や渋滞等の影響を受ける比較的低速な走行を想定。

郊外モード：信号や渋滞等の影響をあまり受けない走行を想定。高速道路モード：高速道路等での走行を想定。

\*10 アウディジャパン / フォルクスワーゲン グループ ジャパン 株式会社は2023年までに、エアコンで使用するフロン冷媒の目標GWP\*値150以下(国内向け年間出荷台数の加重平均値)の達成を目指しています。\*GWP(Global Warming Potential地球温暖化係数)

Audi Q8 e-tron

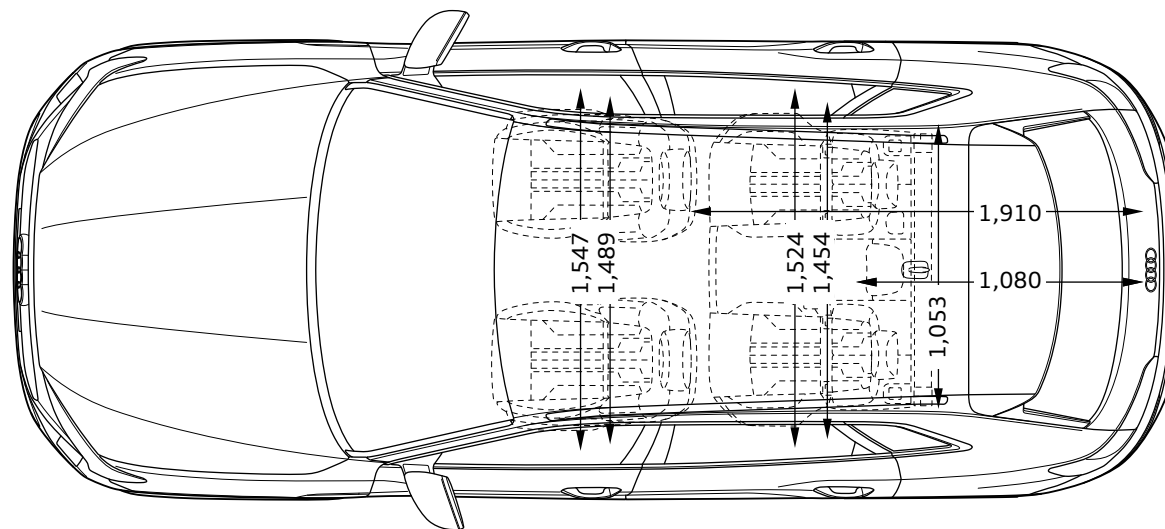
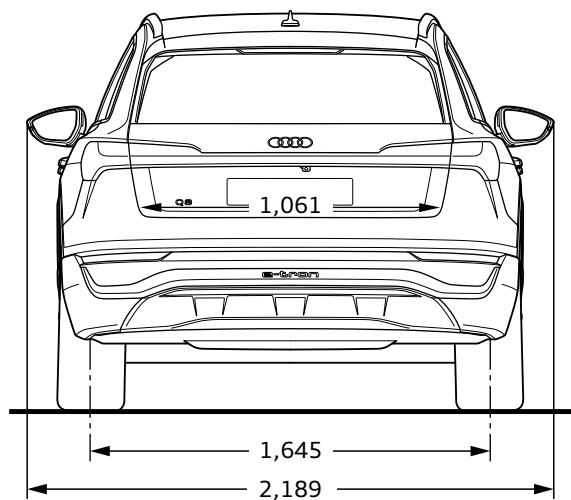
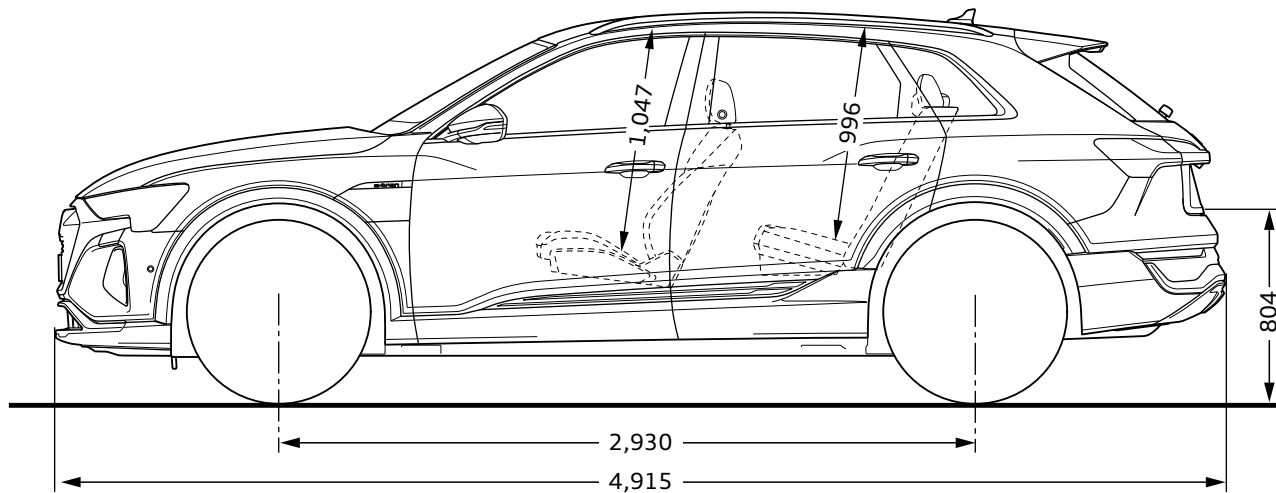
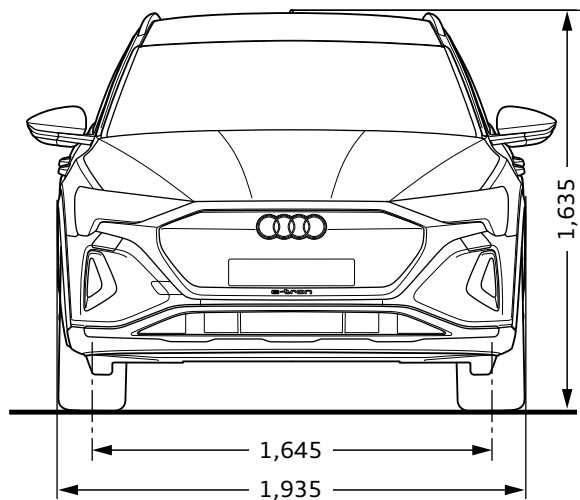

※単位：mm イラストは欧州仕様車となります。車両は日本仕様とは異なります。

# Audi Q8 Sportback e-tron

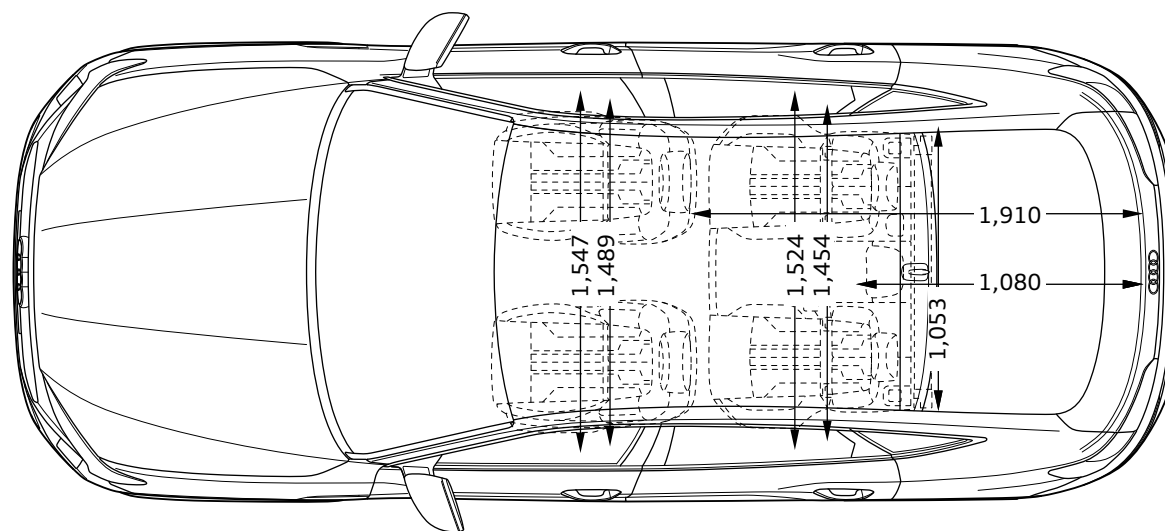
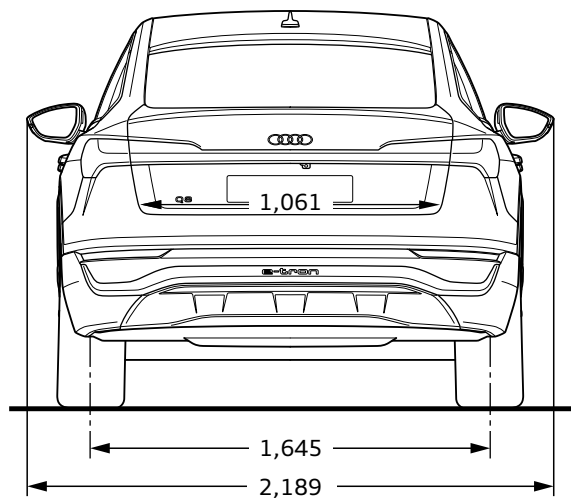
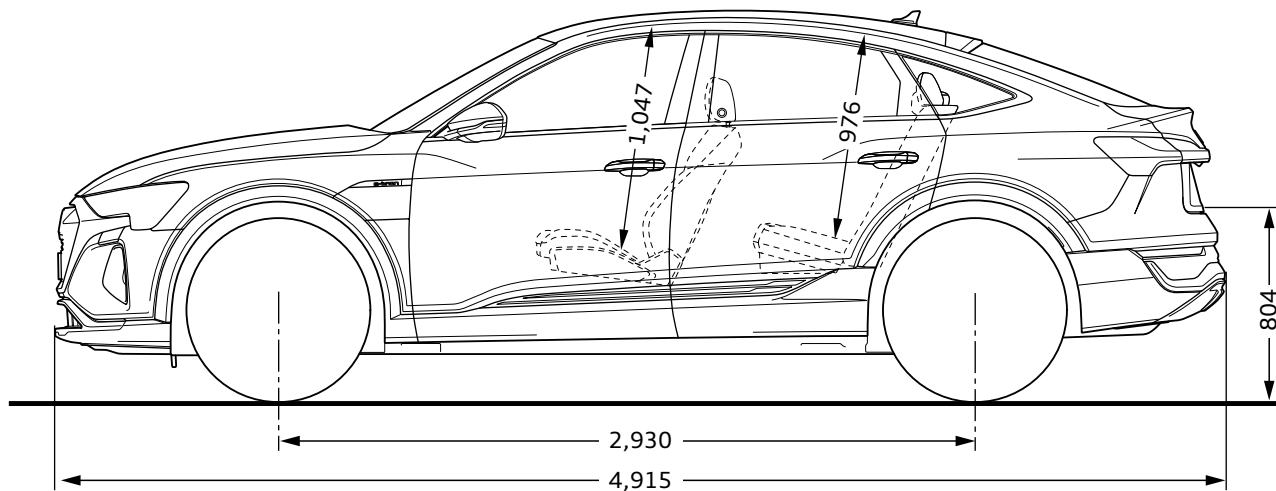
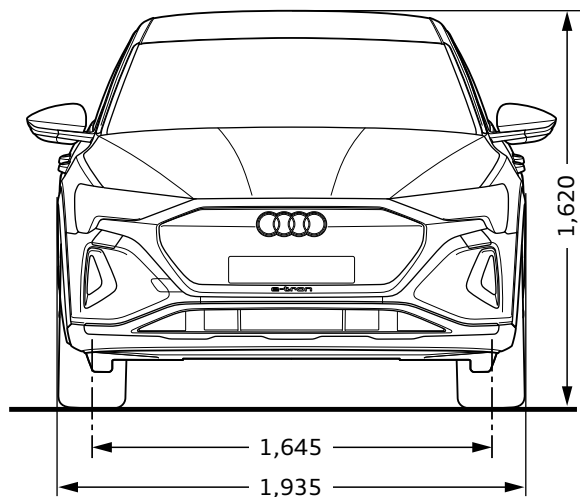

※単位：mm イラストは欧州仕様車となります。車両は日本仕様とは異なります。

Equipment 主要装備

●標準装備

			Q8 50 e-tron quattro S line	Q8 55 e-tron quattro S line	Q8 Sportback 55 e-tron quattro S line
			GEGCUB	GEGCVC	GETCVC
エクステリア	ヘッドライト	LEDヘッドライト	●	●	●
	ヘッドライトシステム	マトリクスLEDヘッドライト/ダイナミックターンインディケーター	●	●	●
	ヘッドライトアクティベーション	デイトタイムランニングライト	●	●	●
	スペシャルエクステリアパーツ	エクステリアミラーハウジング ボディカラー	●	●	●
	ウインドウモールディング	ハイグロスパッケージ	●	●	●
	エクステリアミラー	エクステリアミラー 電動調整&格納機能 自動防眩機能 メモリー機能 ヒーター	●	●	●
	ルーフレール	ルーフレール (アルミニウム)	●	●	-
	ホイール	アルミホイール 5アームダイナミックデザイン コントラストグレー 9J×20	●	●	●
	タイヤ	255/50R20	●	●	●
スベアホイール/ブレイクダウンセット	タイヤリペアキット	●	●	●	
インテリア	フロントシート	スポーツシート (フロント)	●	●	●
	シート素材	ダイナミカルレザー S lineロゴ	●	●	●
	追加レザーアイテム	アーティフィシャルレザー (ダッシュボード/センターコンソール)	●	●	●
	フロントシート調整機能	電動調整機能 (フロント) メモリー機能 (ドライバーサイド)	●	●	●
	ランバーサポート	ランバーサポート 4ウェイ (フロント)	●	●	●
	シートヒーター	シートヒーター (フロント)	●	●	●

			Q8 50 e-tron quattro S line	Q8 55 e-tron quattro S line	Q8 Sportback 55 e-tron quattro S line
			GEGCUB	GEGCVC	GETCVC
インテリア	トレイエアパッケージ	ストレージパッケージ	●	●	●
	デコラティブパネル	デコラティブパネル マットブラッシュアルミニウム ダーク	●	●	●
	ドアシルプレート	ドアシルトリム S/S lineロゴ	●	●	●
	ステアリングホイール	ステアリングホイール 3スポークレザー マルチファンクション パドルシフト	●	●	●
	ステアリング調整機能	電動チルト/テレスコピックステアリングコラム	●	●	●
	ナビゲーションシステム	MMIナビゲーション	●	●	●
	テレマティクス	ハンズフリー (Bluetooth)	●	●	●
	エレクトリックインターフェース	スマートフォンインターフェース	●	●	●
	マルチファンクションディスプレイ/トリップコンピューター	バーチャルcockピット	●	●	●
	TV	TVチューナー	●	●	●
	スピーカーシステム	オーディオサウンドシステム(10スピーカー)	●	●	●
	ヘッドライニング	ヘッドライニング ブラック	●	●	●
	ヒーティング/エアコンディショニングシステム	2ゾーンデラックスオートマチックエアコンディショナー	●	●	●
	ルームミラー	ルームミラー 自動防眩	●	●	●
	インテリアライティング	マルチカラーアンビエントライティング	●	●	●
	センターアームレスト	コンフォートセンターアームレスト (フロント)	●	●	●
	サンバイザー	サンバイザー 照明付きメイクアップミラー (フロント)	●	●	●
充電装備	チャージングケーブル	●	●	●	

			Q8 50 e-tron quattro S line	Q8 55 e-tron quattro S line	Q8 Sportback 55 e-tron quattro S line
			GEGCUB	GEGCVC	GETCVC
エンジン/シャーシ/ サスペンション関連	サスペンション	アダプティブエアサスペンション スポーツ	●	●	●
	ステアリング	プログレッシブステアリング	●	●	●
	ツールキット	ツールキット	●	●	●
セーフティ/ セキュリティ	セーフティシステム	オーディブレセンスリヤ	●	●	●
	カメラシステム/アクシデントセンサー	サラウンドビューカメラ	●	●	●
	クルーズコントロール	アダプティブクルーズコントロール	●	●	●
	ヘディングコントロール	アダプティブクルーズアシスト/エマージェンシーアシスト	●	●	●
	フロントアシスト	オーディブレセンスフロント	●	●	●
	ドライバーアシスト	オーディブサイドアシスト	●	●	●
	エアバッグ (フロント)	エアバッグ(フロント) 助手席エアバッグカットオフスイッチ付	●	●	●
	サイドエアバッグ	オーディブレセンスベーシック(リヤシート)/リヤサイドエアバッグ	●	●	●
	盗難防止装置	イモビライザー	●	●	●
	パーキングエイド	カーブストーンアシスト	●	●	●
	タイヤプレッシャーワーニングライト	タイヤプレッシャーワーニング	●	●	●
	トランクリッド/テールゲート操作	オートマチックテールゲート	●	●	●
ドア/トランク ロックシステム	アドバンストキーシステム	●	●	●	



## Models モデル

モデル	モデルコード	車両本体価格	消費税抜き本体価格	リサイクル料金*
<b>Q8 50 e-tron quattro S line</b>	GEGCUB	<b>¥10,990,000</b>	<b>¥9,990,909</b>	<b>¥15,090</b>
<b>Q8 55 e-tron quattro S line</b>	GEGCVC	<b>¥12,750,000</b>	<b>¥11,590,909</b>	<b>¥15,010</b>
<b>Q8 Sportback 55 e-tron quattro S line</b>	GETCVC	<b>¥13,170,000</b>	<b>¥11,972,727</b>	<b>¥15,010</b>

\* 預託時に別途、国の認可を受けた情報管理料金と資金管理料金が必要となります。車両に搭載されるエアコン冷媒の種類により異なります。

## Colours カラー

○オプション

カラー	エクステリア コード	Q8 50 e-tron quattro S line	Q8 55 e-tron quattro S line	Q8 Sportback 55 e-tron quattro S line	オプション価格	消費税抜きオプション価格
		GEGCUB	GEGCVC	GETCVC		
ミトスブラックM	0E0E	○	○	○	<b>¥0</b>	<b>¥0</b>
グレイシアホワイトM	2Y2Y	○	○	○	<b>¥0</b>	<b>¥0</b>
プラスマブルーM	3D3D	○	○	○	<b>¥0</b>	<b>¥0</b>
ウルトラブルーM	6I6I	○	○	○	<b>¥0</b>	<b>¥0</b>
マディラブラウンM	9E9E	○	○	○	<b>¥0</b>	<b>¥0</b>
ソネイラレッドM	G1G1	○	○	○	<b>¥130,000</b>	<b>¥118,182</b>
クロノスグレーM	Z7Z7	○	○	○	<b>¥0</b>	<b>¥0</b>
デイトナグレーPE	6Y6Y	○	○	○	<b>¥0</b>	<b>¥0</b>
スペシャルボディカラー (Audi exclusive)	Q0Q0	○	○	○	<b>¥570,000</b>	<b>¥518,182</b>

Special Optional Equipment スペシャルオプション(受注生産)

○オプション

スペシャルオプション(受注生産)	キー オーダー コード	補助 オーダー コード	Q8 50 e-tron quattro S line	Q8 55 e-tron quattro S line	Q8 Sportback 55 e-tron quattro S line	オプション価格	消費税抜きオプション価格
			GEGCUB	GEGCVC	GETCVC		
デジタルマトリクスLEDヘッドライト	PXC	-	○	○	○	<b>¥480,000</b>	<b>¥436,364</b>
インテリアパッケージ ・エクステンデッドアルミニウムブラック/ ブラックガラスルックコントロールパネル ・4ゾーンデラックスオートマチックエアコンディショナー ・ステアリングホイール 3スポークレザー マルチファンクション パドルシフトヒーター ・シートヒーター(フロント/リヤ) ・リヤシートUSB充電ング	W1J	1XP	○	○	○	<b>¥240,000</b>	<b>¥218,182</b>
サイレンスパッケージ ・プライバシーガラス ・アコースティックガラス ・Bang & Olufsen 3Dサウンドシステム(16スピーカー) ・パワーローディングドア	W1I	-	○	○	○	<b>¥300,000</b>	<b>¥272,727</b>
ブラックAudi rings & ブラックスタイリングパッケージ (ミトスブラックM専用) ・ブラックAudi rings ・ブラックスタイリング ・ルーフレール(ブラック)	4ZP	3S2	○	○	-	<b>¥190,000</b>	<b>¥172,727</b>
ブラックAudi rings & ブラックスタイリングパッケージ ・ブラックAudi rings ・ブラックスタイリング ・ルーフレール(ブラック) ・エクステリアミラーハウジング ブラック	4ZP	6FJ/ 3S2	○	○	-	<b>¥190,000</b>	<b>¥172,727</b>

**Special Optional Equipment** スペシャルオプション(受注生産)

○オプション

スペシャルオプション(受注生産)	キー オーダー コード	補助 オーダー コード	Q8 50 e-tron quattro S line	Q8 55 e-tron quattro S line	Q8 Sportback 55 e-tron quattro S line	オプション価格	消費税抜きオプション価格
			GEGCUB	GEGCVC	GETCVC		
ブラックAudi rings & ブラックスタイリングパッケージ (ミトスブラックM専用) ・ブラックAudi rings ・ブラックスタイリング	4ZP	-	-	-	○	<b>¥190,000</b>	<b>¥172,727</b>
ブラックAudi rings & ブラックスタイリングパッケージ ・ブラックAudi rings ・ブラックスタイリング ・エクステリアミラーハウジング ブラック	4ZP	6FJ	-	-	○	<b>¥190,000</b>	<b>¥172,727</b>
バーチャルエクステリアミラー	PAF	-	○	○	○	<b>¥270,000</b>	<b>¥245,455</b>
パノラマサンルーフ	3FU	-	○	○	○	<b>¥250,000</b>	<b>¥227,273</b>
アルミホイール 10スポークローターデザイン アンスラサイトブラック ポリッシュ 9.5J×21 (Audi Sport) +265/45R21タイヤ	42P	-	○	○	○	<b>¥200,000</b>	<b>¥181,818</b>

## Combination Menu

○：組合せ可

					ボディカラー	ミトスブラックM	グレイシア ホワイトM	プラズマブルーM	ウルトラブルーM	マディラブラウンM	ソネイラレッドM	クロノスグレーM	デイトナグレーPE	スペシャル ボディカラー (Audi exclusive)
					エクステリア コード	0E0E	2Y2Y	3D3D	6I6I	9E9E	G1G1	Z7Z7	6Y6Y	Q0Q0
モデル名	モデルコード	シート形状	シート生地	インテリア コード										
Q8 50 e-tron quattro S line	GEGCUB	スポーツシート (フロント)	ダイナミカルゼー S lineロゴ	MP	○	○	○	○	○	○	○	○	○	○
Q8 55 e-tron quattro S line	GEGCVC	スポーツシート (フロント)	ダイナミカルゼー S lineロゴ	MP	○	○	○	○	○	○	○	○	○	○
Q8 Sportback 55 e-tron quattro S line	GETCVC	スポーツシート (フロント)	ダイナミカルゼー S lineロゴ	MP	○	○	○	○	○	○	○	○	○	○

## Combination Menu

エクステリアコード	カラー
0E0E	ミトスブラックM
2Y2Y	グレイシアホワイトM
3D3D	ブルスマブルーM
6I6I	ウルトラブルーM
9E9E	マデイラブラウンM
G1G1	ソネイラレッドM
Z7Z7	クロノスグレーM
6Y6Y	デイトナグレーPE
Q0Q0	スペシャルボディカラー (Audi exclusive)

M : メタリック

PE : パールエフェクト

インテリアコード	シート - ドアトリム	ダッシュボード上部 - 下部	カーペット	天井
MP	ブラック(ロックグレーステッチ)	ブラック - ブラック	ブラック	ブラック

## 注意事項

- CHAdeMO方式の急速充電に対応しています (150kW)。
- バーチャルエクステリアミラーの格納時は手動での操作が必要です。
- ブラックAudi rings & ブラックスタイリングパッケージを選択した際、ボディカラー ミトスブラックMの場合にはエクステリアミラーハウジングはボディ同色となります。
- Audiは全モデルで、字光式ナンバープレートには対応しておりません。

**アウディ ジャパン**    **フォルクスワーゲン グループ ジャパン 株式会社**

東京都品川区北品川 4-7-35 御殿山トラストタワー 16 階 〒140-0001

**Free dial** ▶ **0120-598106** AM 9:00 - PM 7:00    **For info** ▶ **www.audi.co.jp**

(生産について) ●ご注文受付時期、生産の都合上、ご注文をいただいてから納期までに5ヶ月以上かかる場合があります。●ドイツ側での生産の都合上、受付に制限が発生する場合があります。

●ご注文をいただいた時期により、お客様に納車される前に仕様変更、年式変更、特別仕様車等がご案内される場合があります。●詳しくはAudi 正規ディーラー (e-tronディーラー) へお問い合わせください。

(オプション装備について) ●生産の都合上、受注生産となる場合があります。

●本仕様・装備・諸元は予告なく変更される場合があります。このデータインフォメーションの内容及び車両本体価格、オプション価格は2023年3月現在のものです。

◎車両本体価格には、標準工具一式が含まれていますが、付属品価格、保険料、税金(消費税を除く)、登録に伴う諸費用は含まれておりません。◎リサイクル料金が別途必要となります。◎価格は予告なく変更される場合があります。

**掲載のメーカー希望小売価格は2023年3月現在の税率(10%)に基づく消費税込価格です。**