

Data Information

A4

Audi A4 | A4 Avant
Audi S4 | S4 Avant | A4 allroad quattro

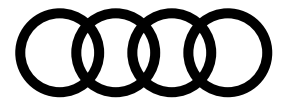

Audi A4/S4 Specifications 主要諸元

		A4 35 TDI advanced	A4 35 TDI S line	A4 40 TDI quattro advanced	A4 40 TDI quattro S line	
型式		3CA-8WDEZ	3CA-8WDEZ	3CA-8WDTPF	3CA-8WDTPF	
ステアリング		右	右	右	右	
生産工場		インゴルシュタット	インゴルシュタット	インゴルシュタット	インゴルシュタット	
寸法・重量	全長(mm)	4,760	4,770	4,760	4,770	
	全幅(mm)	1,845	1,845	1,845	1,845	
	全高(mm)	1,410	1,410	1,410	1,410	
	ホイールベース(mm)	2,825	2,825	2,825	2,825	
	トレッド	フロント(mm) リア(mm)	1,565 1,550	1,560 1,545	1,565 1,550	1,560 1,545
	最低地上高(mm) (社内参考値)	120	120	120	120	
	車両重量(kg)	1,580*1	1,590*1	1,660*2	1,660*2	
トランク容量(リッター)VDA値		460	460	460	460	
乗車定員(名)		5	5	5	5	
駆動方式		FWD	FWD	quattro(4WD)	quattro(4WD)	
性能	最小回転半径(m)	5.5	5.5	5.5	5.5	
	燃料消費率JCOBモード(km/ℓ)*3	21.6	21.6	19.0	19.0	
	燃料消費率WLTCモード(km/ℓ)*3	17.1	17.1	16.1	16.1	
	市街地モード(km/ℓ)*3	15.2	15.2	12.7	12.7	
	郊外モード(km/ℓ)*3	17.2	17.2	15.9	15.9	
	高速道路モード(km/ℓ)*3	18.0	18.0	18.4	18.4	
	燃費向上対策	筒内直接噴射 コモンレール式電子制御高圧噴射装置 水冷式インタークーラー付ターボ	筒内直接噴射 コモンレール式電子制御高圧噴射装置 水冷式インタークーラー付ターボ	筒内直接噴射 コモンレール式電子制御高圧噴射装置 水冷式インタークーラー付ターボ	筒内直接噴射 コモンレール式電子制御高圧噴射装置 水冷式インタークーラー付ターボ	
		電動パワーステアリング マイルドハイブリッド 7速ストロニックトランスミッション アイドリングストップ装置	電動パワーステアリング マイルドハイブリッド 7速ストロニックトランスミッション アイドリングストップ装置	電動パワーステアリング マイルドハイブリッド 7速ストロニックトランスミッション アイドリングストップ装置	電動パワーステアリング マイルドハイブリッド 7速ストロニックトランスミッション アイドリングストップ装置	
	冷媒の種類(GWP値)／使用量	R-1234yf (1*4) / 525	R-1234yf (1*4) / 525	R-1234yf (1*4) / 525	R-1234yf (1*4) / 525	

*1 サンルーフ装着車の場合+10kgとなります。

*2 サンルーフ装着車の場合+20kgとなります。

*3 燃料消費率は国土交通省審査値。定められた試験条件のもとでの値です。実際の走行時には、使用環境(気象、渋滞等)や運転方法(急発進、エアコン使用等)に応じて燃料消費率は異なります。

W L T Cモード：市街地、郊外、高速道路の各走行モードを平均的な使用時間配分で構成した国際的な走行モード。

市街地モード：信号や渋滞等の影響を受ける比較的低速な走行を想定。

郊外モード：信号や渋滞等の影響をあまり受けない走行を想定。

高速道路モード：高速道路等での走行を想定。

*4 アウディジャパン / フォルクスワーゲン グループ ジャパン 株式会社は2023年までに、エアコンで使用するフロン冷媒の目標GWP*値150以下(国内向け年間出荷台数の加重平均値)の達成を目指しています。*GWP(Global Warming Potential地球温暖化係数)

A4 35 TFSI	A4 35 TFSI advanced	A4 35 TFSI S line	A4 45 TFSI quattro advanced	A4 45 TFSI quattro S line	S4
3AA-8WDEM	3AA-8WDEM	3AA-8WDEM	3AA-8WDDWF	3AA-8WDDWF	3BA-8WCWGF
右	右	右	右	右	右/左
インゴルシュタット	インゴルシュタット	インゴルシュタット	インゴルシュタット	インゴルシュタット	インゴルシュタット
4,760	4,760	4,770	4,760	4,770	4,770
1,845	1,845	1,845	1,845	1,845	1,845
1,410	1,410	1,410	1,410	1,410	1,410
2,825	2,825	2,825	2,825	2,825	2,825
1,565	1,565	1,560	1,565	1,560	1,560
1,550	1,550	1,545	1,550	1,545	1,545
120	120	120	120	120	120
1,520	1,540*2	1,550 *1	1,620 *1	1,630 *1	1,710*2
460	460	460	460	460	460
5	5	5	5	5	5
FWD	FWD	FWD	quattro (4WD)	quattro (4WD)	quattro (4WD)
5.5	5.5	5.5	5.5	5.5	5.5
14.9	14.9	14.9	13.8	13.8	11.8
14.3	14.3	14.3	12.7	12.7	11.0
10.7	10.7	10.7	9.0	9.0	7.5
13.9	13.9	13.9	12.8	12.8	11.3
17.2	17.2	17.2	15.4	15.4	13.7
筒内直接噴射 電子スロットル 可変バルブタイミング 可変バルブリフト (吸気のみ) 電動パワーステアリング マイルドハイブリッド 7速Sトロニックトランスミッション アイドリングストップ装置	筒内直接噴射 電子スロットル 可変バルブタイミング 可変バルブリフト (吸気のみ) 電動パワーステアリング マイルドハイブリッド 7速Sトロニックトランスミッション アイドリングストップ装置	筒内直接噴射 電子スロットル 可変バルブタイミング 可変バルブリフト (吸気のみ) 電動パワーステアリング マイルドハイブリッド 7速Sトロニックトランスミッション アイドリングストップ装置	筒内直接噴射 電子スロットル 可変バルブタイミング 可変バルブリフト (排気のみ) 電動パワーステアリング マイルドハイブリッド 7速Sトロニックトランスミッション アイドリングストップ装置	筒内直接噴射 電子スロットル 可変バルブタイミング 可変バルブリフト (排気のみ) 電動パワーステアリング マイルドハイブリッド 7速Sトロニックトランスミッション アイドリングストップ装置	筒内直接噴射 電子スロットル 可変バルブタイミング 可変バルブリフト (吸気のみ) 電動パワーステアリング マイルドハイブリッド 8速ティアトロニックトランスミッション アイドリングストップ装置
R-1234yf (1*4) / 525	R-1234yf (1*4) / 525	R-1234yf (1*4) / 525	R-1234yf (1*4) / 525	R-1234yf (1*4) / 525	R-1234yf (1*4) / 525

Audi A4/S4 Specifications 主要諸元

		A4 35 TDI advanced	A4 35 TDI S line	A4 40 TDI quattro advanced	A4 40 TDI quattro S line
エンジン	エンジン型式	DEZ	DEZ	DTP	DTP
	総排気量(cc)	1,968	1,968	1,968	1,968
	エンジン種類	直列4気筒DOHCインタークーラー付ターボ (1気筒=4バルブ)	直列4気筒DOHCインタークーラー付ターボ (1気筒=4バルブ)	直列4気筒DOHCインタークーラー付ターボ (1気筒=4バルブ)	直列4気筒DOHCインタークーラー付ターボ (1気筒=4バルブ)
	ボア×ストローク(mm)	81.0×95.5	81.0×95.5	81.0×95.5	81.0×95.5
	圧縮比	16.0	16.0	15.5	15.5
	燃料供給装置	電子式	電子式	電子式	電子式
	最高出力(kW(PS)/rpm)	120 (163)/3,250-4,200	120 (163)/3,250-4,200	150 (204)/3,800-4,200	150 (204)/3,800-4,200
	最大トルク(Nm(kgm)/rpm)	380(38.7)/1,500-2,750	380(38.7)/1,500-2,750	400(40.8)/1,750-3,250	400(40.8)/1,750-3,250
	燃料タンク容量(リッター)	54	54	58	58
使用燃料	軽油	軽油	軽油	軽油	
諸装置	トランスミッション	7速STロニックトランスミッション	7速STロニックトランスミッション	7速STロニックトランスミッション	7速STロニックトランスミッション
	1速	3.187	3.187	3.187	3.187
	2速	2.190	2.190	2.190	2.190
	3速	1.517	1.517	1.517	1.517
	4速	1.057	1.057	1.057	1.057
	5速	0.738	0.738	0.738	0.738
	6速	0.507	0.507	0.507	0.507
	7速	0.385	0.385	0.385	0.385
	8速	—	—	—	—
	後退	2.750	2.750	2.750	2.750
	減速比	4.046	4.046	4.410	4.410
	：前軸	—	—	4.410	4.410
	：後軸	—	—	—	—
	サスペンション：フロント	ウィッシュボーン式	ウィッシュボーン式	ウィッシュボーン式	ウィッシュボーン式
	：リヤ	ウィッシュボーン式	ウィッシュボーン式	ウィッシュボーン式	ウィッシュボーン式
ステアリング	ラック・ピニオン式	ラック・ピニオン式	ラック・ピニオン式	ラック・ピニオン式	
ブレーキ：フロント	ディスク	ディスク	ディスク	ディスク	
：リヤ	ディスク	ディスク	ディスク	ディスク	
タイヤ	225/50R17	245/40R18	225/50R17	245/40R18	

A4 35 TFSI	A4 35 TFSI advanced	A4 35 TFSI S line	A4 45 TFSI quattro advanced	A4 45 TFSI quattro S line	S4
DMS	DMS	DMS	DMT	DMT	CWG
1,984	1,984	1,984	1,984	1,984	2,994
直列4気筒DOHCインタークーラー付ターボ (1気筒=4バルブ)	直列4気筒DOHCインタークーラー付ターボ (1気筒=4バルブ)	直列4気筒DOHCインタークーラー付ターボ (1気筒=4バルブ)	直列4気筒DOHCインタークーラー付ターボ (1気筒=4バルブ)	直列4気筒DOHCインタークーラー付ターボ (1気筒=4バルブ)	V型6気筒DOHCインタークーラー付ターボ (1気筒=4バルブ)
82.5 × 92.8	82.5 × 92.8	82.5 × 92.8	82.5 × 92.8	82.5 × 92.8	84.5 × 89.0
12.2	12.2	12.2	9.6	9.6	11.2
電子式	電子式	電子式	電子式	電子式	電子式
110 (150)/4,000-6,000	110 (150)/4,000-6,000	110 (150)/4,000-6,000	195 (265)/5,250-6,500	195 (265)/5,250-6,500	260 (354)/5,400-6,400
270(27.5)/1,350-3,850	270(27.5)/1,350-3,850	270(27.5)/1,350-3,850	370 (37.7)/1,600-4,500	370 (37.7)/1,600-4,500	500(51)/1,370-4,500
54	54	54	58	58	58
無鉛プレミアム	無鉛プレミアム	無鉛プレミアム	無鉛プレミアム	無鉛プレミアム	無鉛プレミアム
7速ストロニックトランスミッション	7速ストロニックトランスミッション	7速ストロニックトランスミッション	7速ストロニックトランスミッション	7速ストロニックトランスミッション	8速ティプトロニックトランスミッション
3.187	3.187	3.187	3.187	3.187	5.000
2.190	2.190	2.190	2.190	2.190	3.200
1.517	1.517	1.517	1.517	1.517	2.143
1.057	1.057	1.057	1.057	1.057	1.720
0.738	0.738	0.738	0.738	0.738	1.313
0.557	0.557	0.557	0.557	0.557	1.000
0.432	0.432	0.432	0.432	0.432	0.823
—	—	—	—	—	0.640
2.750	2.750	2.750	2.750	2.750	3.478
4.234	4.234	4.234	4.410	4.410	2.844
—	—	—	4.400	4.400	2.850
ウィッシュボーン式 ウィッシュボーン式	ウィッシュボーン式 ウィッシュボーン式	ウィッシュボーン式 ウィッシュボーン式	ウィッシュボーン式 ウィッシュボーン式	ウィッシュボーン式 ウィッシュボーン式	ウィッシュボーン式 ウィッシュボーン式
ラック・ピニオン式	ラック・ピニオン式	ラック・ピニオン式	ラック・ピニオン式	ラック・ピニオン式	ラック・ピニオン式
ディスク ディスク	ディスク ディスク	ディスク ディスク	ディスク ディスク	ディスク ディスク	ディスク ディスク
225/50R17	225/50R17	245/40R18	225/50R17	245/40R18	245/35R19

Audi A4 Avant/S4 Avant Specifications 主要諸元

		A4 Avant 35 TDI advanced	A4 Avant 35 TDI S line	A4 Avant 40 TDI quattro advanced	A4 Avant 40 TDI quattro S line
型式		3CA-8WDEZ	3CA-8WDEZ	3CA-8WDTPF	3CA-8WDTPF
ステアリング		右	右	右	右
生産工場		インゴルシュタット	インゴルシュタット	インゴルシュタット	インゴルシュタット
寸法・重量	全長(mm)	4,760	4,770	4,760	4,770
	全幅(mm)	1,845	1,845	1,845	1,845
	全高(mm)	1,435	1,435	1,435	1,435
	ホイールベース(mm)	2,825	2,825	2,825	2,825
	トレッド ：フロント(mm) ：リヤ(mm)	1,565 1,550	1,560 1,545	1,565 1,550	1,560 1,545
	最低地上高(mm) (社内参考値)	120	120	120	120
	車輻重量(kg)	1,610*1	1,620*1	1,700*1	1,710*2
トランク容量(リッター)VDA値		495 / 1,495	495 / 1,495	495 / 1,495	495 / 1,495
乗車定員(名)		5	5	5	5
駆動方式		FWD	FWD	quattro(4WD)	quattro(4WD)
性能	最小回転半径(m)	5.5	5.5	5.5	5.5
	燃料消費率JC08モード(km/ℓ)*3	21.6	21.6	19.0	19.0
	燃料消費率WLTCモード(km/ℓ)*3	17.1	17.1	16.1	16.1
	市街地モード(km/ℓ)*3	15.2	15.2	12.7	12.7
	郊外モード(km/ℓ)*3	17.2	17.2	15.9	15.9
	高速道路モード(km/ℓ)*3	18.0	18.0	18.4	18.4
	燃費向上対策	筒内直接噴射 コモンレール式電子制御高圧噴射装置 水冷式インタークーラー付ターボ	筒内直接噴射 コモンレール式電子制御高圧噴射装置 水冷式インタークーラー付ターボ	筒内直接噴射 コモンレール式電子制御高圧噴射装置 水冷式インタークーラー付ターボ	筒内直接噴射 コモンレール式電子制御高圧噴射装置 水冷式インタークーラー付ターボ
		電動パワーステアリング マイルドハイブリッド 7速ストロニックトランスミッション アイドリングストップ装置	電動パワーステアリング マイルドハイブリッド 7速ストロニックトランスミッション アイドリングストップ装置	電動パワーステアリング マイルドハイブリッド 7速ストロニックトランスミッション アイドリングストップ装置	電動パワーステアリング マイルドハイブリッド 7速ストロニックトランスミッション アイドリングストップ装置
	冷媒の種類(GWP値)／使用量	R-1234yf(1*4)／525	R-1234yf(1*4)／525	R-1234yf(1*4)／525	R-1234yf(1*4)／525

*1 バノラマサンルーフ装着車の場合+30kgとなります。

*2 バノラマサンルーフ装着車の場合+20kgとなります。

*3 燃料消費率は国土交通省審査値。定められた試験条件のもとの値です。実際の走行時には、使用環境(気象、渋滞等)や運転方法(急発進、エアコン使用等)に応じて燃料消費率は異なります。

W L T Cモード：市街地、郊外、高速道路の各走行モードを平均的な使用時間配分で構成した国際的な走行モード。

市街地モード：信号や渋滞等の影響を受ける比較的低速な走行を想定。

郊外モード：信号や渋滞等の影響をあまり受けない走行を想定。

高速道路モード：高速道路等での走行を想定。

*4 アウディジャパン / フォルクスワーゲン グループ ジャパン 株式会社は2023年までに、エアコンで使用するフロン冷媒の目標GWP*値150以下(国内向け年間出荷台数の加重平均値)の達成を目指しています。*GWP(Global Warming Potential地球温暖化係数)

A4 Avant 35 TFSI	A4 Avant 35 TFSI advanced	A4 Avant 35 TFSI S line	A4 Avant 45 TFSI quattro advanced	A4 Avant 45 TFSI quattro S line	S4 Avant
3AA-8WDEM	3AA-8WDEM	3AA-8WDEM	3AA-8WDDWF	3AA-8WDDWF	3BA-8WCWGF
右	右	右	右	右	右/左
インゴルシュタット	インゴルシュタット	インゴルシュタット	インゴルシュタット	インゴルシュタット	インゴルシュタット
4,760	4,760	4,770	4,760	4,770	4,770
1,845	1,845	1,845	1,845	1,845	1,845
1,435	1,435	1,435	1,435	1,435	1,435
2,825	2,825	2,825	2,825	2,825	2,825
1,565	1,565	1,560	1,565	1,560	1,560
1,550	1,550	1,545	1,550	1,545	1,545
120	120	120	120	120	120
1,560	1,580*1	1,590*1	1,660*1	1,670 *1	1,750 *1
495 / 1,495	495 / 1,495	495 / 1,495	495 / 1,495	495 / 1,495	495 / 1,495
5	5	5	5	5	5
FWD	FWD	FWD	quattro (4WD)	quattro (4WD)	quattro (4WD)
5.5	5.5	5.5	5.5	5.5	5.5
14.9	14.9	14.9	13.8	13.8	11.8
14.3	14.3	14.3	12.7	12.7	11.0
10.7	10.7	10.7	9.0	9.0	7.5
13.9	13.9	13.9	12.8	12.8	11.3
17.2	17.2	17.2	15.4	15.4	13.7
筒内直接噴射 電子スロットル 可変バルブタイミング 可変バルブプリフト (吸気のみ) 電動パワーステアリング マイルドハイブリッド 7速Sトロニックトランスミッション アイドリングストップ装置	筒内直接噴射 電子スロットル 可変バルブタイミング 可変バルブプリフト (吸気のみ) 電動パワーステアリング マイルドハイブリッド 7速Sトロニックトランスミッション アイドリングストップ装置	筒内直接噴射 電子スロットル 可変バルブタイミング 可変バルブプリフト (吸気のみ) 電動パワーステアリング マイルドハイブリッド 7速Sトロニックトランスミッション アイドリングストップ装置	筒内直接噴射 電子スロットル 可変バルブタイミング 可変バルブプリフト (排気のみ) 電動パワーステアリング マイルドハイブリッド 7速Sトロニックトランスミッション アイドリングストップ装置	筒内直接噴射 電子スロットル 可変バルブタイミング 可変バルブプリフト (排気のみ) 電動パワーステアリング マイルドハイブリッド 7速Sトロニックトランスミッション アイドリングストップ装置	筒内直接噴射 電子スロットル 可変バルブタイミング 可変バルブプリフト (吸気のみ) 電動パワーステアリング マイルドハイブリッド 8速ティアトロニックトランスミッション アイドリングストップ装置
R-1234yf (1*4) / 525	R-1234yf (1*4) / 525	R-1234yf (1*4) / 525	R-1234yf (1*4) / 525	R-1234yf (1*4) / 525	R-1234yf (1*4) / 525

Audi A4 Avant/S4 Avant Specifications 主要諸元

		A4 Avant 35 TDI advanced	A4 Avant 35 TDI S line	A4 Avant 40 TDI quattro advanced	A4 Avant 40 TDI quattro S line
エンジン	エンジン型式	DEZ	DEZ	DTP	DTP
	総排気量(cc)	1,968	1,968	1,968	1,968
	エンジン種類	直列4気筒DOHCインタークーラー付ターボ (1気筒=4バルブ)	直列4気筒DOHCインタークーラー付ターボ (1気筒=4バルブ)	直列4気筒DOHCインタークーラー付ターボ (1気筒=4バルブ)	直列4気筒DOHCインタークーラー付ターボ (1気筒=4バルブ)
	ボア×ストローク(mm)	81.0×95.5	81.0×95.5	81.0×95.5	81.0×95.5
	圧縮比	16.0	16.0	15.5	15.5
	燃料供給装置	電子式	電子式	電子式	電子式
	最高出力(kW(PS)/rpm)	120 (163)/3,250-4,200	120 (163)/3,250-4,200	150 (204)/3,800-4,200	150 (204)/3,800-4,200
	最大トルク(Nm(kgm)/rpm)	380(38.7)/1,500-2,750	380(38.7)/1,500-2,750	400(40.8)/1,750-3,250	400(40.8)/1,750-3,250
	燃料タンク容量(リッター)	54	54	58	58
使用燃料	軽油	軽油	軽油	軽油	
諸装置	トランスミッション	7速STロニックトランスミッション	7速STロニックトランスミッション	7速STロニックトランスミッション	7速STロニックトランスミッション
	1速	3.187	3.187	3.187	3.187
	2速	2.190	2.190	2.190	2.190
	3速	1.517	1.517	1.517	1.517
	4速	1.057	1.057	1.057	1.057
	5速	0.738	0.738	0.738	0.738
	6速	0.507	0.507	0.507	0.507
	7速	0.385	0.385	0.385	0.385
	8速	—	—	—	—
	後退	2.750	2.750	2.750	2.750
	減速比 ：前軸	4.046	4.046	4.410	4.410
	：後軸	—	—	4.410	4.410
	サスペンション：フロント	ウィッシュボーン式	ウィッシュボーン式	ウィッシュボーン式	ウィッシュボーン式
	：リヤ	ウィッシュボーン式	ウィッシュボーン式	ウィッシュボーン式	ウィッシュボーン式
	ステアリング	ラック・ピニオン式	ラック・ピニオン式	ラック・ピニオン式	ラック・ピニオン式
ブレーキ：フロント	ディスク	ディスク	ディスク	ディスク	
：リヤ	ディスク	ディスク	ディスク	ディスク	
タイヤ	225/50R17	245/40R18	225/50R17	245/40R18	

A4 Avant 35 TFSI	A4 Avant 35 TFSI advanced	A4 Avant 35 TFSI S line	A4 Avant 45 TFSI quattro advanced	A4 Avant 45 TFSI quattro S line	S4 Avant
DMS	DMS	DMS	DMT	DMT	CWG
1,984	1,984	1,984	1,984	1,984	2,994
直列4気筒DOHCインタークーラー付ターボ (1気筒=4バルブ)	直列4気筒DOHCインタークーラー付ターボ (1気筒=4バルブ)	直列4気筒DOHCインタークーラー付ターボ (1気筒=4バルブ)	直列4気筒DOHCインタークーラー付ターボ (1気筒=4バルブ)	直列4気筒DOHCインタークーラー付ターボ (1気筒=4バルブ)	V型6気筒DOHCインタークーラー付ターボ (1気筒=4バルブ)
82.5 × 92.8	82.5 × 92.8	82.5 × 92.8	82.5 × 92.8	82.5 × 92.8	84.5 × 89.0
12.2	12.2	12.2	9.6	9.6	11.2
電子式	電子式	電子式	電子式	電子式	電子式
110 (150)/4,000-6,000	110 (150)/4,000-6,000	110 (150)/4,000-6,000	195 (265)/5,250-6,500	195 (265)/5,250-6,500	260 (354)/5,400-6,400
270(27.5)/1,350-3,850	270(27.5)/1,350-3,850	270(27.5)/1,350-3,850	370 (37.7)/1,600-4,500	370 (37.7)/1,600-4,500	500(51)/1,370-4,500
54	54	54	58	58	58
無鉛プレミアム	無鉛プレミアム	無鉛プレミアム	無鉛プレミアム	無鉛プレミアム	無鉛プレミアム
7速ストロニックトランスミッション	7速ストロニックトランスミッション	7速ストロニックトランスミッション	7速ストロニックトランスミッション	7速ストロニックトランスミッション	8速ティアトロニックトランスミッション
3.187	3.187	3.187	3.187	3.187	5.000
2.190	2.190	2.190	2.190	2.190	3.200
1.517	1.517	1.517	1.517	1.517	2.143
1.057	1.057	1.057	1.057	1.057	1.720
0.738	0.738	0.738	0.738	0.738	1.313
0.557	0.557	0.557	0.557	0.557	1.000
0.432	0.432	0.432	0.432	0.432	0.823
—	—	—	—	—	0.640
2.750	2.750	2.750	2.750	2.750	3.478
4.234	4.234	4.234	4.410	4.410	2.844
—	—	—	4.400	4.400	2.850
ウィッシュボーン式 ウィッシュボーン式	ウィッシュボーン式 ウィッシュボーン式	ウィッシュボーン式 ウィッシュボーン式	ウィッシュボーン式 ウィッシュボーン式	ウィッシュボーン式 ウィッシュボーン式	ウィッシュボーン式 ウィッシュボーン式
ラック・ピニオン式	ラック・ピニオン式	ラック・ピニオン式	ラック・ピニオン式	ラック・ピニオン式	ラック・ピニオン式
ディスク ディスク	ディスク ディスク	ディスク ディスク	ディスク ディスク	ディスク ディスク	ディスク ディスク
225/50R17	225/50R17	245/40R18	225/50R17	245/40R18	245/35R19

Audi A4

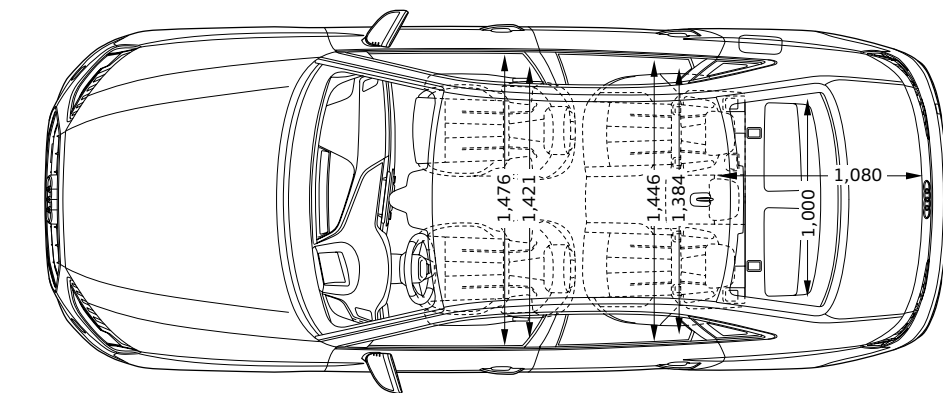
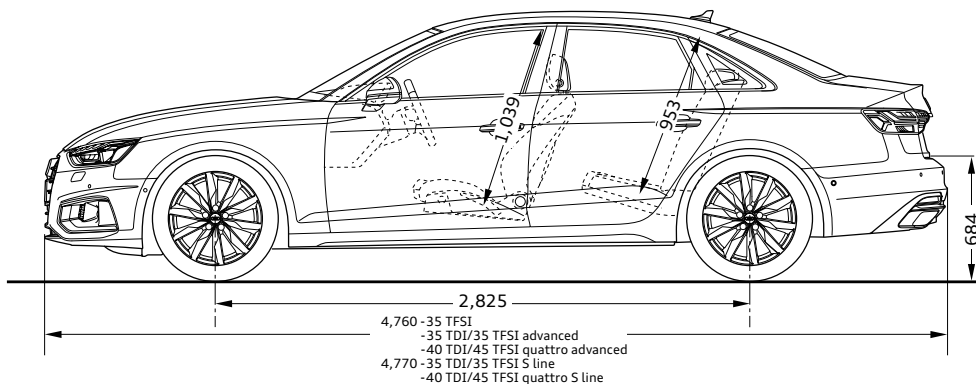
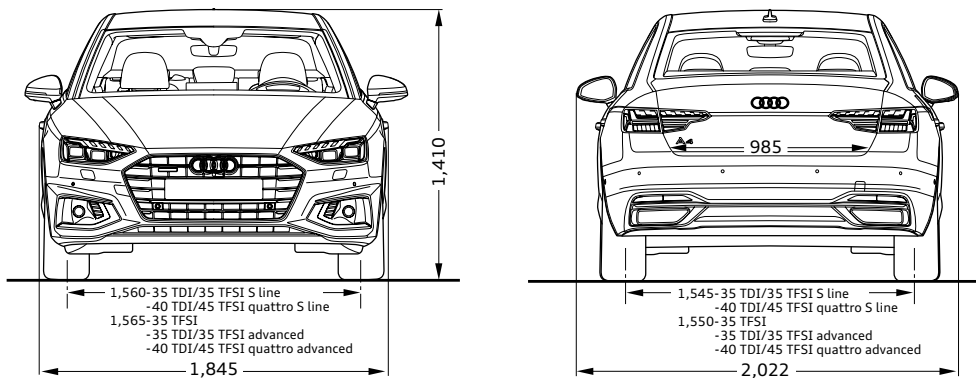

Audi S4

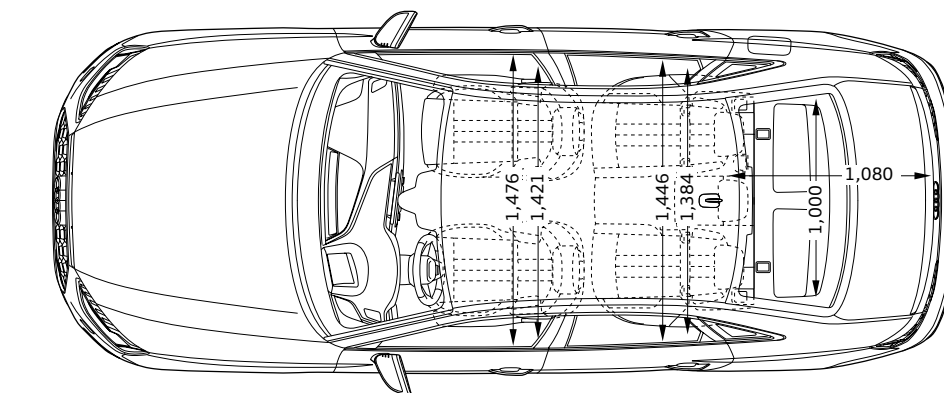
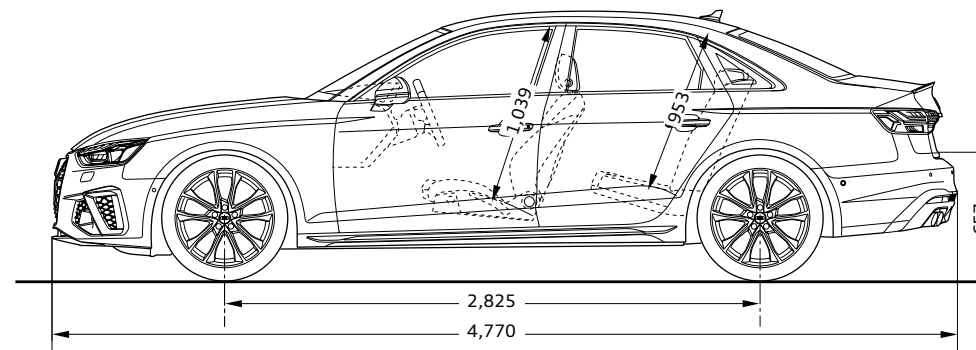
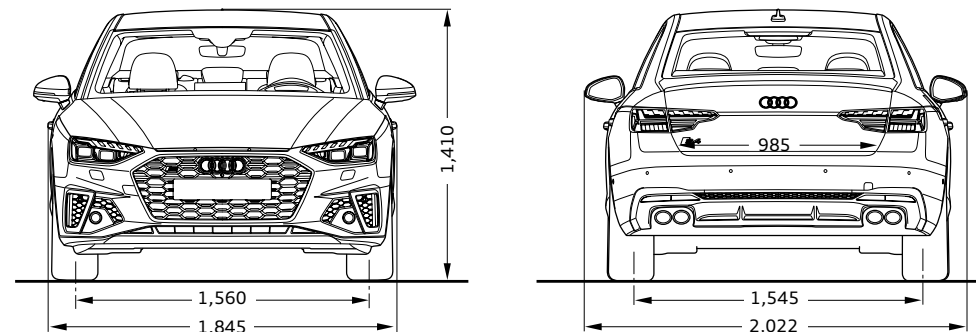

※単位：mm イラストは欧州仕様車となります。車両は日本仕様とは異なります。

Audi A4 Avant

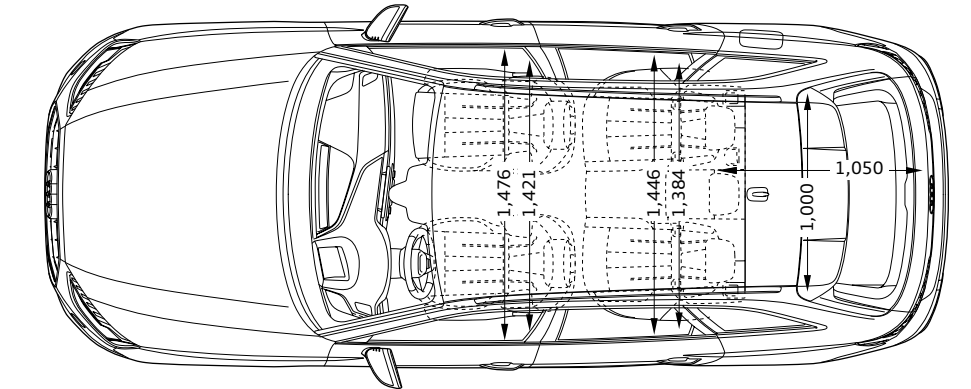
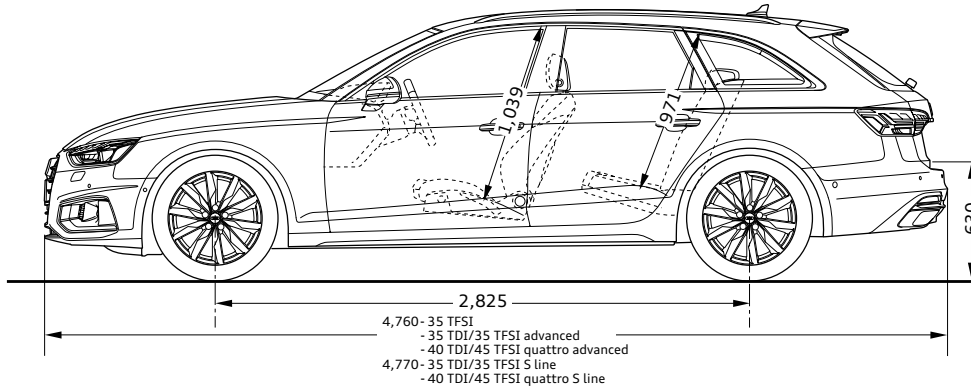
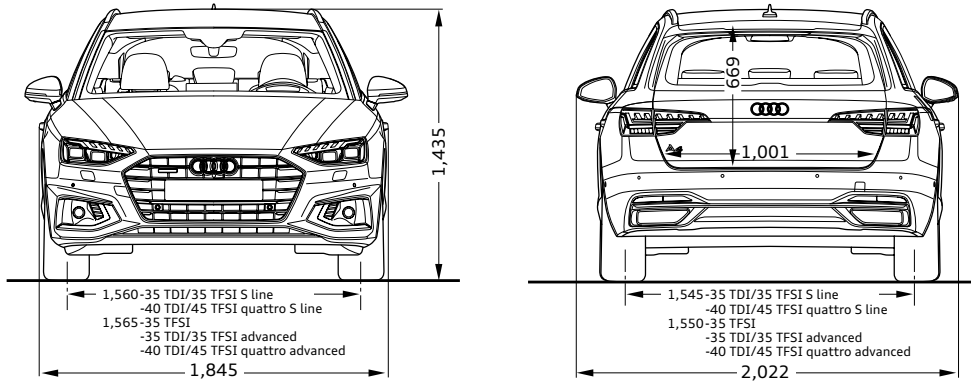

Audi S4 Avant

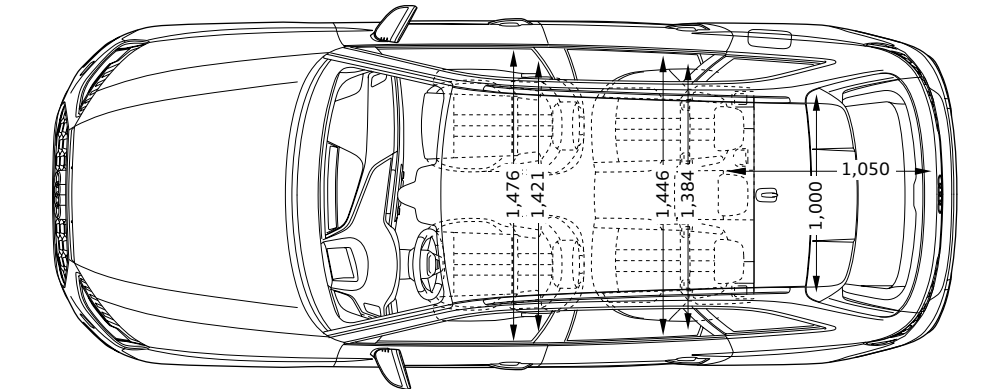
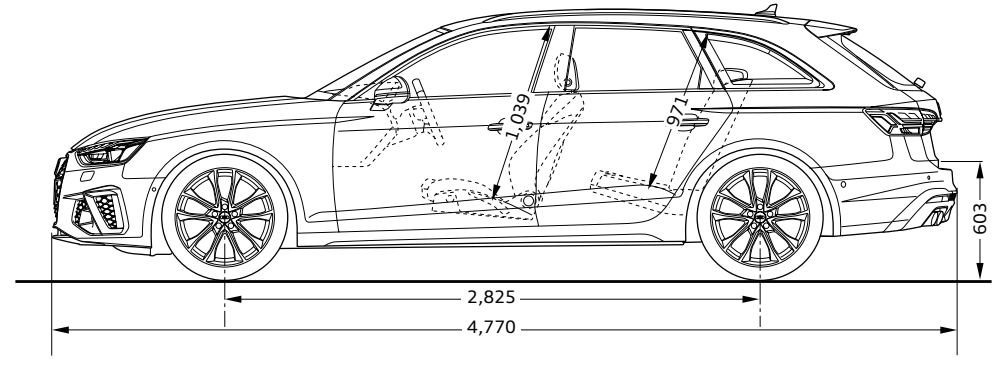
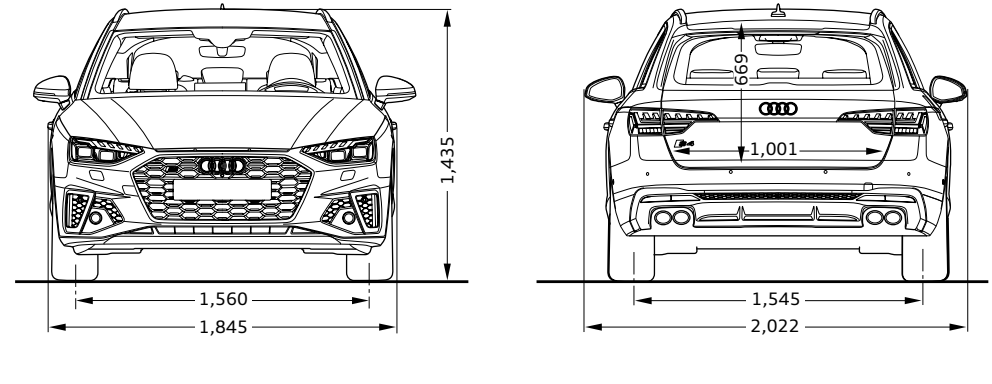

※単位：mm イラストは欧州仕様車となります。車両は日本仕様とは異なります。

Audi A4 allroad quattro Specifications 主要装備

		A4 allroad quattro
型式		3AA-8WDDWA
ステアリング		右
生産工場		インゴルシュタット
寸法・重量	全長(mm)	4,760
	全幅(mm)	1,845
	全高(mm)	1,490
	ホイールベース(mm)	2,820
	トレッド : フロント(mm)	1,580
	: リヤ(mm)	1,565
	最低地上高(mm) (社内参考値)	170
	車両重量(kg)	1,660
トランク容量(リッター)VDA値		495 / 1,495
乗車定員(名)		5
駆動方式		quattro(4WD)
性能	最小回転半径(m)	5.5
	燃料消費率]CO8モード(km/ℓ)*1	13.6
	燃料消費率WLTCモード(km/ℓ)*1	12.5
	市街地モード(km/ℓ)*1	8.9
	郊外モード(km/ℓ)*1	12.6
	高速道路モード(km/ℓ)*1	15.1
	燃費向上対策	筒内直接噴射 電子スロットル 可変バルブタイミング 可変バルブリフト(排気のみ) 電動パワーステアリング マイルドハイブリッド 7速Sトロニックトランスミッション アイドリングストップ装置
	冷媒の種類(GWP値) / 使用量	R-1234yf (1*2) / 525

		A4 allroad quattro
エンジン	エンジン型式	DMT
	総排気量(cc)	1,984
	エンジン種類	直列4気筒DOHCインタークーラー付ターボ(1気筒=4バルブ)
	ボア×ストローク(mm)	82.5×92.8
	圧縮比	9.6
	燃料供給装置	電子式
	最高出力(kW(PS)/rpm)	195(265)/5,250-6,500
	最大トルク(Nm(kgm)/rpm)	370(37.7)/1,600-4,500
	燃料タンク容量(リッター)	58
	使用燃料	無鉛プレミアム
諸装置	トランスミッション	7速Sトロニックトランスミッション
	1速	3.187
	2速	2.190
	3速	1.517
	4速	1.057
	5速	0.738
	6速	0.557
	7速	0.432
	後退	2.750
	減速比 : 前軸	4.410
	: 後軸	4.400
	サスペンション : フロント	ウィッシュボーン式
	: リヤ	ウィッシュボーン式
ステアリング	ラック・ピニオン式	
ブレーキ : フロント	ディスク	
: リヤ	ディスク	
タイヤ	245/45R18	

*1 燃料消費率は国土交通省審査値。定められた試験条件のもとの値です。

実際の走行時には、使用環境(気象、渋滞等)や運転方法(急発進、エアコン使用等)に応じて燃料消費率は異なります。

WLTCモード：市街地、郊外、高速道路の各走行モードを平均的な使用時間配分で構成した国際的な走行モード。

市街地モード：信号や渋滞等の影響を受ける比較的低速な走行を想定。

郊外モード：信号や渋滞等の影響をあまり受けない走行を想定。

高速道路モード：高速道路等での走行を想定。

*2 アウディジャパン / フォルクスワーゲングループジャパン 株式会社は2023年までに、エアコンで使用するフロン冷媒の目標GWP*値150以下(国内向け年間出荷台数の加重平均値)の達成を目指しています。*GWP(Global Warming Potential地球温暖化係数)

Audi A4 allroad quattro

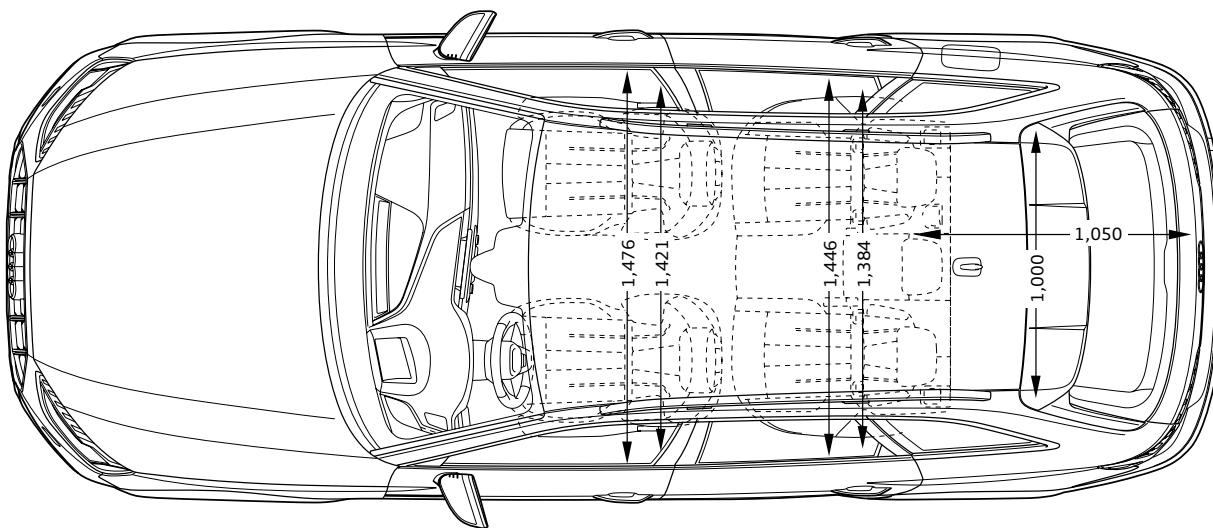
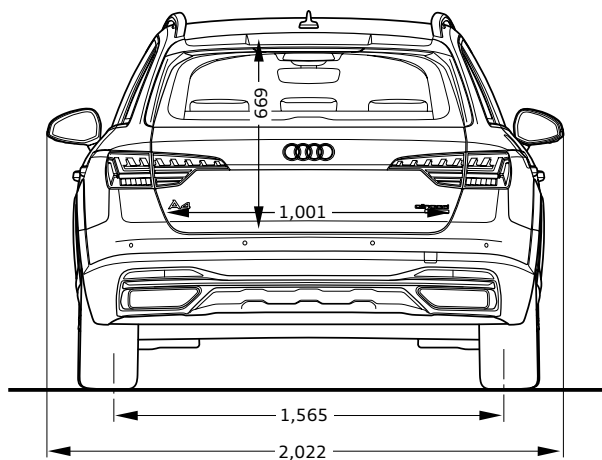
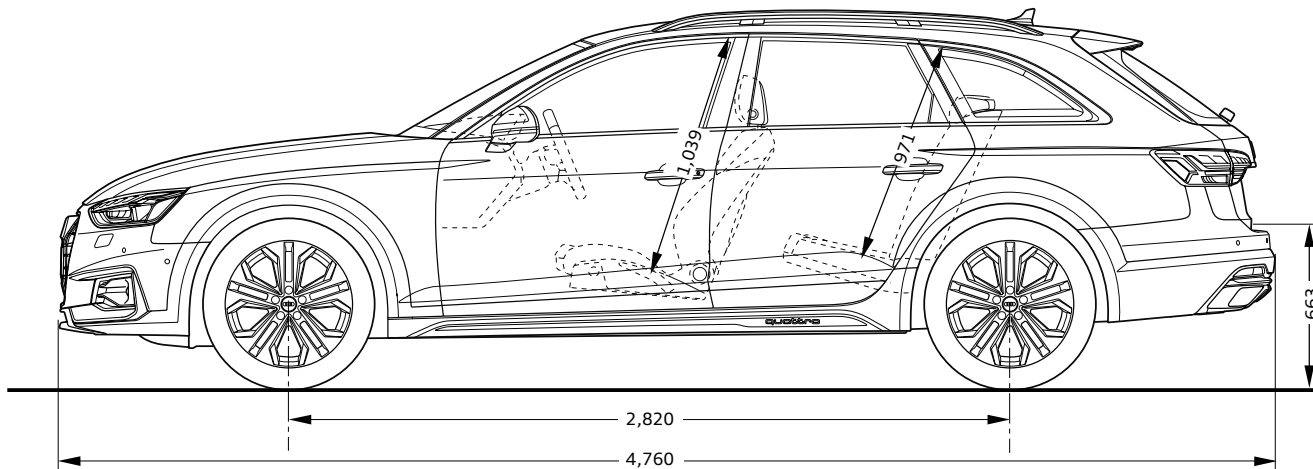
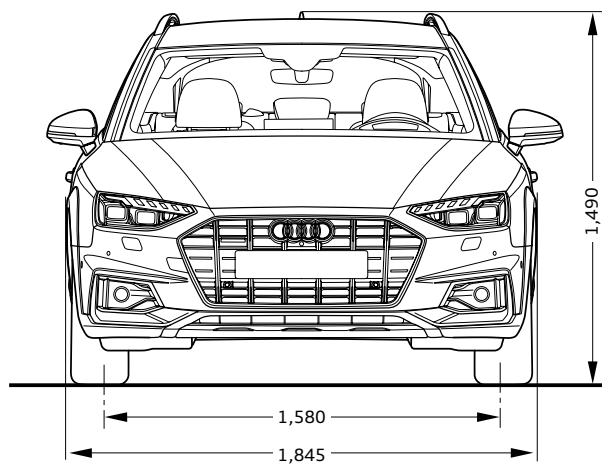

※単位：mm イラストは欧州仕様車となります。車両は日本仕様とは異なります。

			A4 35 TDI advanced	A4 35 TDI S line	A4 40 TDI quattro advanced	A4 40 TDI quattro S line	A4 35 TFSI	A4 35 TFSI advanced	A4 35 TFSI S line	A4 45 TFSI quattro advanced	A4 45 TFSI quattro S line	S4		
			8WCBJG	8WCCJG	8WCBUY	8WCCUY	8WCA7G	8WCB7G	8WCC7G	8WCBAY	8WCCAY	8WCS4A		
エクステリア	ヘッドライト	LEDヘッドライト(ベーシック)	—	—	—	—	●	—	—	—	—	—		
		LEDヘッドライト	●	●	●	●	—	●	●	●	●	—		
		マトリクスLEDヘッドライト/ダイナミックターンインディケーター	○	○	○	○	—	○	○	○	○	○	●	
	ヘッドライトシステム	マトリクスLEDヘッドライト	○	○	○	○	—	○	○	○	○	○	●	
	ヘッドライトウォッシャー	ヘッドライトウォッシャー	○	○	○	○	—	○	○	○	○	○	●	
	ヘッドライトアクティベーション	デイトタイムランニングライト	●	●	●	●	●	●	●	●	●	●	●	
	テールライト	リヤライト	—	—	—	—	●	—	—	—	—	—	—	
		LEDリヤコンビネーションライト/ダイナミックターンインディケーター	●	●	●	●	—	●	●	●	●	●	●	
	スペシャルエクステリアパーツ	エクステリアミラーハウジング ボディカラー	●	●	●	●	●	●	●	●	●	●	—	
		エクステリアミラーハウジング アルミニウム	—	—	—	—	—	—	—	—	—	—	●	
	サイドリヤウインドウ	アコースティックガラス(フロントサイド)	○	○	○	○	—	○	○	○	○	○	○	●
	ウインドウモールディング	ハイグロスパッケージ	●	●	●	●	●	●	●	●	●	●	●	
	エクステリアミラー	エクステリアミラー 電動調整&格納機能 自動防眩機能 ヒーター	●	●	●	●	●	●	●	●	●	●	—	
		エクステリアミラー 電動調整&格納機能 自動防眩機能 メモリー機能 ヒーター	○	○	○	○	—	○	○	○	○	○	○	●
	ホイール	アルミホイール 10スポークデザイン 7.5J×17	—	—	—	—	●	—	—	—	—	—	—	
		アルミホイール 5アームダイナミックデザイン 7.5J×17	●	—	●	—	—	●	—	●	—	—	—	
		アルミホイール 5Yスポークデザイン 8J×18	—	●	—	●	—	—	●	—	●	—	—	
		アルミホイール 5Vスポーク スターデザイン マットチタンルック ポリッシュ 8.5J×19 (Audi Sport)	—	○	—	○	—	—	—	○	—	○	—	●
	タイヤ	225/50R17	●	—	●	—	●	●	—	●	—	—	—	
		245/40R18	—	●	—	●	—	—	●	—	●	—	—	
245/35R19		—	—	—	—	—	—	—	—	—	—	●		
スペアホイール/ブレークダウンセット	タイヤリペアキット	●	●	●	●	●	●	●	●	●	●	●		

			A4 35 TDI advanced	A4 35 TDI S line	A4 40 TDI quattro advanced	A4 40 TDI quattro S line	A4 35 TFSI	A4 35 TFSI advanced	A4 35 TFSI S line	A4 45 TFSI quattro advanced	A4 45 TFSI quattro S line	S4	
			8WCBJG	8WCCJG	8WCBUY	8WCCUY	8WCA7G	8WCB7G	8WCC7G	8WCBAY	8WCCAY	8WCS4A	
インテリア	フロントシート	スタンダードシート	●	-	●	-	●	●	-	●	-	-	
		スポーツシート (フロント)	-	●	-	●	-	-	●	-	●	-	
		Sスポーツシート (フロント)	-	-	-	-	-	-	-	-	-	-	●
	シート素材	インデックスクロス	●	-	●	-	●	●	-	●	-	-	-
		ダイナミカルレザー	-	●	-	●	-	-	●	-	●	●	●
	追加レザーアイテム	アーティフィシャルレザー (ドアアームレスト / センターコンソール)	○	○	○	○	-	○	○	○	○	○	●
	フロントシート調整機能	手動高さ調整機能 (フロント)	-	-	-	-	●	-	-	-	-	-	-
		電動調整機能 (フロント)	●	●	●	●	-	●	●	●	●	●	-
		電動調整機能 (フロント) メモリー機能 (ドライバーサイド)	○	○	○	○	-	○	○	○	○	○	●
	ランバーサポート	ランバーサポート空気圧調整式 / マッサージ機能	-	-	-	-	-	-	-	-	-	-	●
	シートヒーター	シートヒーター (フロント)	●	●	●	●	-	●	●	●	●	●	●
	シートベルトモニタリング	シートベルトモニタリング	●	●	●	●	●	●	●	●	●	●	●
	トレイアリアパッケージ	ストレージパッケージ	●	●	●	●	●	●	●	●	●	●	●
	デコラティブパネル	デコラティブパネル シルバークレイ	-	-	-	-	●	-	-	-	-	-	-
		デコラティブパネル アルミニウムエリプス	●	-	●	-	-	●	-	●	-	-	-
		デコラティブパネル マットブラッシュアルミニウム	-	●	-	●	-	-	●	-	-	●	-
		デコラティブパネル カーボンアトラス	-	-	-	-	-	-	-	-	-	-	●
	コンソールパネル	マットブラック	●	-	●	-	●	●	-	●	-	-	-
		ブラックガラスルック	○	●	○	●	-	○	●	○	●	●	●
	ドアシルプレート	ドアシルトリム アルミニウム	●	-	●	-	●	●	-	●	-	-	-
		ドアシルトリム S/S lineロゴ	-	●	-	●	-	-	●	-	-	●	●
	ステアリングホイール	ステアリングホイール 3スポークレザー マルチファンクション	-	-	-	-	●	-	-	-	-	-	-
ステアリングホイール 3スポークレザー マルチファンクション バドルシフト		●	●	●	●	-	●	●	●	●	●	●	
ナビゲーションシステム	MMI ナビゲーション	●	●	●	●	●	●	●	●	●	●	●	
テレマティクス	ハンズフリー (Bluetooth)	●	●	●	●	●	●	●	●	●	●	●	
Audi connect	Audi connect	●	●	●	●	●	●	●	●	●	●	●	
エレクトリックインターフェース	スマートフォンインターフェース	●	●	●	●	●	●	●	●	●	●	●	
Audi connect セーフティ&サービス	Audi connect セーフティ&サービス	●	●	●	●	●	●	●	●	●	●	●	
マルチファンクションディスプレイ / トリップコンピューター	DIS (ドライバーインフォメーションシステム) カラー	-	-	-	-	●	-	-	-	-	-	-	
	バーチャルコックピットプラス	●	●	●	●	-	●	●	●	●	●	●	
スピーカーシステム	8スピーカー	●	●	●	●	●	●	●	●	●	●	●	

			A4 35 TDI advanced	A4 35 TDI S line	A4 40 TDI quattro advanced	A4 40 TDI quattro S line	A4 35 TFSI	A4 35 TFSI advanced	A4 35 TFSI S line	A4 45 TFSI quattro advanced	A4 45 TFSI quattro S line	S4	
			8WCBJG	8WCCJG	8WCBUY	8WCCUY	8WCA7G	8WCB7G	8WCC7G	8WCBAY	8WCCAY	8WCS4A	
インテリア	ヘッドライニング	標準ヘッドライニング	●	—	●	—	●	●	—	●	—	—	
		ヘッドライニング ブラック	—	●	—	●	—	—	●	—	●	●	
	ヒーティング/エアコンディショニングシステム	オートマチックエアコンディショナー	—	—	—	—	●	—	—	—	—	—	—
		3ゾーンオートマチックエアコンディショナー	●	●	●	●	—	●	●	●	●	●	●
	ルームミラー	ルームミラー 自動防眩	●	●	●	●	●	●	●	●	●	●	●
	インテリアライティング	イルミネーテッドメークアップミラー	●	—	●	—	●	●	—	●	—	—	—
		マルチカラーアンビエントライティング	○	●	○	●	—	○	●	○	●	●	●
センターアームレスト	センターアームレスト (フロント)	●	●	●	●	●	●	●	●	●	●	●	
フロアマット	フロアマット (フロント/リヤ)	—	—	—	—	—	—	—	—	—	—	●	
エンジン/シャシー/サスペンション関連	サスペンション	スポーツサスペンション	●	●	●	●	●	●	●	●	●	—	
		ダンピングコントロール&スポーツサスペンション	—	—	—	—	—	—	—	—	—	—	●
	シャシーコントロール	アウディドライブセレクト	—	—	●	●	—	—	—	●	●	●	
ツールキット	ツールキット	●	●	●	●	●	●	●	●	●	●	●	
セーフティ/セキュリティ	セーフティシステム	アウディプレセンス リヤ	●	●	●	●	—	●	●	●	●	●	
	カメラシステム/アクシデントセンサー	リヤビューカメラ	●	●	●	●	—	●	●	●	●	●	
	クルーズコントロール	アダプティブクルーズコントロール	●	●	●	●	—	●	●	●	●	●	
	ヘディングコントロール	アウディアクティブレーンアシスト	●	●	●	●	—	●	●	●	●	●	
	フロントアシスト	アウディプレセンスシティ	●	●	●	●	●	●	●	●	●	●	
	ドライバーアシスト	アウディサイドアシスト	●	●	●	●	—	●	●	●	●	●	
	エアバッグ (フロント)	エアバッグ	●	●	●	●	●	●	●	●	●	●	
	サイドエアバッグ	サイドエアバッグ (フロント) サイドガード (フロント/リヤ ヘッドエアバッグ)	●	●	●	●	●	●	●	●	●	●	
	盗難防止装置	イモビライザー	●	●	●	●	●	●	●	●	●	●	
	パーキングエイド	アウディパーキングシステム	●	●	●	●	—	●	●	●	●	●	
	パーキングブレーキ	アウディホールドアシスト	●	●	●	●	●	●	●	●	●	●	
	タイヤプレッシャーワーニングライト	タイヤプレッシャーワーニング	●	●	●	●	●	●	●	●	●	●	
	トランクリッド/テールゲート操作	トランクリッドオープナー	●	●	●	●	●	●	●	●	●	●	
ドア/トランク ロックシステム	キーレスゴー	—	—	—	—	●	—	—	—	—	—	—	
	アドバンストキーシステム	●	●	●	●	—	●	●	●	●	●	●	

Audi A4 Avant/S4 Avant/A4 allroad quattro Equipment 主要装備

●標準装備 ○オプション

		A4 Avant 35 TDI advanced	A4 Avant 35 TDI S line	A4 Avant 40 TDI quattro advanced	A4 Avant 40 TDI quattro S line	A4 Avant 35 TFSI	A4 Avant 35 TFSI advanced	A4 Avant 35 TFSI S line	A4 Avant 45 TFSI quattro advanced	A4 Avant 45 TFSI quattro S line	S4 Avant	A4 allroad quattro	
		8WDBJG	8WD CJG	8WDBUY	8WD CUY	8WDA7G	8WDB7G	8WDC7G	8WDBAY	8WD CAY	8WDS4A	8WJ0AY	
エクステリア	ヘッドライト	LEDヘッドライト(ベーシック)	—	—	—	—	●	—	—	—	—	—	
		LEDヘッドライト	●	●	●	●	—	●	●	●	●	—	●
		マトリクスLEDヘッドライト/ダイナミックターンインディケーター	○	○	○	○	—	○	○	○	○	●	○
	ヘッドライトシステム	○	○	○	○	—	○	○	○	○	●	○	
	ヘッドライトウォッシャー	○	○	○	○	—	○	○	○	○	●	○	
	ヘッドライトアクティベーション	●	●	●	●	●	●	●	●	●	●	●	
	テールライト	リヤライト	—	—	—	—	●	—	—	—	—	—	—
		LEDリヤコンビネーションライト/ダイナミックターンインディケーター	●	●	●	●	—	●	●	●	●	●	●
	スペシャルエクステリアパーツ	エクステリアミラーハウジング ボディカラー	●	●	●	●	●	●	●	●	●	—	●
		エクステリアミラーハウジング アルミニウム	—	—	—	—	—	—	—	—	—	●	—
	サイド/リヤウインドウ	アコースティックガラス(フロントサイド)	○	○	○	○	—	○	○	○	○	●	○
	ウインドウモールディング	ハイグロスパッケージ	●	●	●	●	●	●	●	●	●	●	●
	エクステリアミラー	エクステリアミラー 電動調整&格納機能 自動防眩機能 ヒーター	●	●	●	●	●	●	●	●	●	—	●
		エクステリアミラー 電動調整&格納機能 自動防眩機能 メモリー機能 ヒーター	○	○	○	○	—	○	○	○	○	●	○
	ルーフレール	ルーフレール (アルミニウム)	●	●	●	●	●	●	●	●	●	●	●
	ホイール	アルミホイール 10スポークデザイン 7.5J×17	—	—	—	—	●	—	—	—	—	—	—
		アルミホイール 5アームダイナミックデザイン 7.5J×17	●	—	●	—	—	●	—	●	—	—	—
		アルミホイール 5Vスポークデザイン 8J×18	—	●	—	●	—	—	●	—	●	—	—
		アルミホイール 5Vスポーク スターデザイン マットチタンルック ポリッシュト 8.5J×19 (Audi Sport)	—	○	—	○	—	—	○	—	○	●	—
		アルミホイール 5ダブルアームデザイン 7.5J×18	—	—	—	—	—	—	—	—	—	—	●
タイヤ	225/50R17	●	—	●	—	●	●	—	●	—	—	—	
	245/40R18	—	●	—	●	—	—	●	—	●	—	—	
	245/35R19	—	—	—	—	—	—	—	—	—	●	—	
	245/45R18	—	—	—	—	—	—	—	—	—	—	●	
スペアホイール/ブレークダウンセット	タイヤリペアキット	●	●	●	●	●	●	●	●	●	●		

Audi A4 Avant/S4 Avant/A4 allroad quattro Equipment 主要装備

●標準装備 ○オプション

			A4 Avant 35 TDI advanced	A4 Avant 35 TDI S line	A4 Avant 40 TDI quattro advanced	A4 Avant 40 TDI quattro S line	A4 Avant 35 TFSI	A4 Avant 35 TFSI advanced	A4 Avant 35 TFSI S line	A4 Avant 45 TFSI quattro advanced	A4 Avant 45 TFSI quattro S line	S4 Avant	A4 allroad quattro	
			8WDBJG	8WD CJG	8WDBUY	8WD CUY	8WDA7G	8WDB7G	8WDC7G	8WDBAY	8WDCAY	8WDS4A	8WJ0AY	
インテリア	フロントシート	スタンダードシート	●	—	●	—	●	●	—	●	—	—	●	
		スポーツシート (フロント)	—	●	—	●	—	—	●	—	●	—	—	
		Sスポーツシート (フロント)	—	—	—	—	—	—	—	—	—	—	●	—
	シート素材	インデックスクロス	●	—	●	—	●	●	—	●	—	—	—	●
		ダイナミカルレザー	—	●	—	●	—	—	●	—	●	●	—	—
	追加レザーアイテム	アーティフィシャルレザー (ドアアームレスト / センターコンソール)		○	○	○	○	—	○	○	○	○	●	○
	フロントシート調整機能	手動高さ調整機能 (フロント)	—	—	—	—	●	—	—	—	—	—	—	—
		電動調整機能 (フロント)	●	●	●	●	—	●	●	●	●	●	—	●
		電動調整機能 (フロント) メモリー機能 (ドライバーサイド)	○	○	○	○	—	○	○	○	○	○	●	○
	ランバーサポート	ランバーサポート空気圧調整式 / マッサージ機能		—	—	—	—	—	—	—	—	—	●	—
	リヤシート	可倒式リヤシート		●	●	●	●	●	●	●	●	●	●	●
	シートヒーター	シートヒーター (フロント)		●	●	●	●	—	●	●	●	●	●	●
	シートベルトモニタリング	シートベルトモニタリング		●	●	●	●	●	●	●	●	●	●	●
	トレイエリアパッケージ	ストレージパッケージ		●	●	●	●	●	●	●	●	●	●	●
	デコラティブパネル	デコラティブパネル シルバーグレイ		—	—	—	—	●	—	—	—	—	—	—
		デコラティブパネル アルミニウムエリプス		●	—	●	—	—	●	—	●	—	—	●
		デコラティブパネル マットブラッシュアルミニウム		—	●	—	●	—	—	●	—	●	—	—
		デコラティブパネル カーボンアトラス		—	—	—	—	—	—	—	—	—	—	●
	コンソールパネル	マットブラック		●	—	●	—	●	●	—	●	—	—	●
		ブラックガラスルック		○	●	○	●	—	○	●	○	●	●	○
ドアシルプレート	ドアシルトリム アルミニウム		●	—	●	—	●	●	—	●	—	—	●	
	ドアシルトリム S/S lineロゴ		—	—	—	●	—	—	●	—	●	—	—	
ステアリングホイール	ステアリングホイール 3スポークレザー マルチファンクション		—	—	—	—	●	—	—	—	—	—	—	
	ステアリングホイール 3スポークレザー マルチファンクション パドルシフト		●	●	●	●	—	●	●	●	●	●	●	
ナビゲーションシステム	MMI ナビゲーション		●	●	●	●	●	●	●	●	●	●	●	
テレマティクス	ハンズフリー (Bluetooth)		●	●	●	●	●	●	●	●	●	●	●	
Audi connect	Audi connect		●	●	●	●	●	●	●	●	●	●	●	
エレクトリックインターフェース	スマートフォンインターフェース		●	●	●	●	●	●	●	●	●	●	●	
Audi connect セーフティ&サービス	Audi connect セーフティ&サービス		●	●	●	●	●	●	●	●	●	●	●	
マルチファンクションディスプレイ/ トリップコンピューター	DIS (ドライバーインフォメーションシステム) カラー		—	—	—	—	●	—	—	—	—	—	—	
	バーチャルコックピットプラス		●	●	●	●	—	●	●	●	●	●	●	
スピーカーシステム	8スピーカー		●	●	●	●	●	●	●	●	●	●	●	

			A4 Avant 35 TDI advanced	A4 Avant 35 TDI S line	A4 Avant 40 TDI quattro advanced	A4 Avant 40 TDI quattro S line	A4 Avant 35 TFSI	A4 Avant 35 TFSI advanced	A4 Avant 35 TFSI S line	A4 Avant 45 TFSI quattro advanced	A4 Avant 45 TFSI quattro S line	S4 Avant	A4 allroad quattro	
			8WDBJG	8WDGJG	8WDBUY	8WDGUY	8WDA7G	8WDB7G	8WDC7G	8WDBAY	8WDGAY	8WDS4A	8WJ0AY	
インテリア	ヘッドライニング	標準ヘッドライニング	●	—	●	—	●	●	—	●	—	—	●	
		ヘッドライニング ブラック	—	●	—	●	—	—	●	—	●	●	—	
	ヒーティング/エアコンディショニングシステム	オートマチックエアコンディショナー	—	—	—	—	●	—	—	—	—	—	—	
		3ゾーンオートマチックエアコンディショナー	●	●	●	●	—	●	●	●	●	●	●	●
	ルームミラー	ルームミラー 自動防眩	●	●	●	●	●	●	●	●	●	●	●	●
	インテリアライティング	イルミネーテッドメークアップミラー	●	—	●	—	●	●	—	●	—	—	—	●
マルチカラーアンビエントライティング		○	●	○	●	—	○	●	○	●	●	●	○	
センターアームレスト	センターアームレスト (フロント)	●	●	●	●	●	●	●	●	●	●	●	●	
フロアマット	フロアマット (フロント/リヤ)	—	—	—	—	—	—	—	—	—	—	●	—	
エンジン/シャシー/ サスペンション関連	サスペンション	スポーツサスペンション	●	●	●	●	●	●	●	●	●	—	—	
		ダンピングコントロールSスポーツサスペンション	—	—	—	—	—	—	—	—	—	—	●	—
		ラフロードサスペンション	—	—	—	—	—	—	—	—	—	—	—	●
シャシーコントロール	アウディドライブセレクト	—	—	●	●	—	—	—	●	●	●	●		
ツールキット	ツールキット	●	●	●	●	●	●	●	●	●	●	●	●	
セーフティ/ セキュリティ	セーフティシステム	アウディプレセンズ リヤ	●	●	●	●	—	●	●	●	●	●	●	
	カメラシステム/アクシデントセンサー	リヤビューカメラ	●	●	●	●	—	●	●	●	●	●	●	
	クルーズコントロール	アダプティブクルーズコントロール	●	●	●	●	—	●	●	●	●	●	●	
	ヘディングコントロール	アウディアクティブレーンアシスト	●	●	●	●	—	●	●	●	●	●	●	
	フロントアシスト	アウディプレセンズシティ	●	●	●	●	●	●	●	●	●	●	●	
	ドライバーアシスト	アウディサイドアシスト	●	●	●	●	—	●	●	●	●	●	●	
	エアバッグ (フロント)	エアバッグ	●	●	●	●	●	●	●	●	●	●	●	
	サイドエアバッグ	サイドエアバッグ (フロント) サイドガード (フロント/リヤ ヘッドエアバッグ)	●	●	●	●	●	●	●	●	●	●	●	
	盗難防止装置	イモビライザー	●	●	●	●	●	●	●	●	●	●	●	
	パーキングエイド	アウディパーキングシステム	●	●	●	●	—	●	●	●	●	●	●	
	パーキングブレーキ	アウディホールドアシスト	●	●	●	●	●	●	●	●	●	●	●	
	タイヤプレッシャーワーニングライト	タイヤプレッシャーワーニング	●	●	●	●	●	●	●	●	●	●	●	
	トランクリッド/テールゲート操作	オートマチックテールゲート	●	●	●	●	●	●	●	●	●	●	●	
ドア/トランク ロックシステム	キーレスゴー	—	—	—	—	●	—	—	—	—	—	—	—	
	アドバンストキーシステム	●	●	●	●	—	●	●	●	●	●	●	●	

Audi A4/S4 Models モデル

モデル	モデルコード	車両本体価格	消費税抜き本体価格	リサイクル料金*
A4 35 TDI advanced	8WCBJG	¥5,630,000	¥5,118,182	¥15,060
A4 35 TDI S line	8WCCJG	¥6,100,000	¥5,545,455	¥15,060
A4 40 TDI quattro advanced	8WCBUY	¥6,000,000	¥5,454,545	¥15,650
A4 40 TDI quattro S line	8WCCUY	¥6,470,000	¥5,881,818	¥15,650
A4 35 TFSI	8WCA7G	¥4,790,000	¥4,354,545	¥15,060
A4 35 TFSI advanced	8WCB7G	¥5,470,000	¥4,972,727	¥15,060
A4 35 TFSI S line	8WCC7G	¥5,940,000	¥5,400,000	¥15,060
A4 45 TFSI quattro advanced	8WCBAY	¥6,170,000	¥5,609,091	¥15,650
A4 45 TFSI quattro S line	8WCCAY	¥6,640,000	¥6,036,364	¥15,650
S4	8WCS4A	¥9,400,000	¥8,545,455	¥15,650

* 預託時に別途、国の認可を受けた情報管理料金と資金管理料金が必要となります。リサイクル料金は車両に搭載される冷媒の種類によって異なります。

Audi A4/S4 Colours カラー

○オプション

カラー	エクステリア コード	A4 35 TDI advanced	A4 35 TDI S line	A4 40 TDI quattro advanced	A4 40 TDI quattro S line	A4 35 TFSI	A4 35 TFSI advanced	A4 35 TFSI S line	A4 45 TFSI quattro advanced	A4 45 TFSI quattro S line	S4	オプション価格	消費税抜きオプション価格
		8WCBJG	8WCCJG	8WCBUY	8WCCUY	8WCA7G	8WCB7G	8WCC7G	8WCBAY	8WCCAY	8WCS4A		
アイビスホワイト	T9T9	○	○	○	○	○	○	○	○	○	○	¥0	¥0
グレイシアホワイトM	2Y2Y	○	○	○	○	○	○	○	○	○	○	¥90,000	¥81,818
グレイシアホワイトM	2Y2Y	-	-	-	-	-	-	-	-	-	○	¥0	¥0
ミトスブラックM	0E0E	○	○	○	○	○	○	○	○	○	-	¥90,000	¥81,818
ミトスブラックM	0E0E	-	-	-	-	-	-	-	-	-	○	¥0	¥0
タンゴレッドM	Y1Y1	○	○	○	○	○	○	○	○	○	-	¥90,000	¥81,818
タンゴレッドM	Y1Y1	-	-	-	-	-	-	-	-	-	○	¥0	¥0
ナバーラブルーM	2D2D	○	○	○	○	○	○	○	○	○	-	¥90,000	¥81,818
ナバーラブルーM	2D2D	-	-	-	-	-	-	-	-	-	○	¥0	¥0
ディストリクトグリーンM	M4M4	○	○	○	○	○	○	○	○	○	○	¥90,000	¥81,818
フロレットシルバーM	L5L5	○	-	○	-	○	○	-	○	-	-	¥90,000	¥81,818
クロノスグレーM	Z7Z7	-	○	-	○	-	-	○	-	○	○	¥90,000	¥81,818
アスカリブルーM	9W9W	-	○	-	○	-	-	○	-	○	○	¥210,000	¥190,909
デイトナグレーPE	6Y6Y	-	○	-	○	-	-	○	-	○	-	¥90,000	¥81,818
デイトナグレーPE	6Y6Y	-	-	-	-	-	-	-	-	-	○	¥0	¥0
スペシャルボディカラー (Audi exclusive)	Q0Q0	○	○	○	○	○	○	○	○	○	○	¥470,000	¥427,273

Audi A4/S4 Optional Equipment オプション

○オプション

オプション	キー オーダー コード	補助 オーダー コード	A4 35 TDI advanced	A4 35 TDI S line	A4 40 TDI quattro advanced	A4 40 TDI quattro S line	A4 35 TFSI	A4 35 TFSI advanced	A4 35 TFSI S line	A4 45 TFSI quattro advanced	A4 45 TFSI quattro S line	S4	オプション価格	消費税抜きオプション価格
			8WCBJG	8WCCJG	8WCBUY	8WCCUY	8WCA7G	8WCB7G	8WCC7G	8WCBAY	8WCCAY	8WCS4A		
ラグジュアリー パッケージ ・パシフィックレザー ・運転席メモリー機能 ・エクステリアミラーメモリー機能 ・ランバーサポート 4ウェイ (フロント) ・マルチカラーアンビエントライティング ・アーティフィシヤルレザー (ドアアームレスト/センターコンソール) ・ブラックガラスルックコンソール	N1F	W1H/ PV3/ 7HB/ GT6	○	—	○	—	—	○	—	○	—	—	¥280,000	¥254,545
コンフォートパッケージ ・マトリクスLEDヘッドライト (フロントダイナミックターンインディケーター) ・ヘッドライトウォッシャー ・パークアシスト ・サラウンドビューカメラ ・スマートフォンワイヤレスチャージング/ リヤシートUSB充電ング ・マルチカラーアンビエントライティング	WB9	PCF/ PXC/ QQ2/ 9ZV/ YGR(YEC)*	○	—	○	—	—	○	—	○	—	—	¥220,000	¥200,000
コンフォートパッケージ(S line またはラグジュアリー パッケージ選択時) ・マトリクスLEDヘッドライト (フロントダイナミックターンインディケーター) ・ヘッドライトウォッシャー ・パークアシスト ・サラウンドビューカメラ ・スマートフォンワイヤレスチャージング/ リヤシートUSB充電ング	WB9	PCF/ PXC/ 9ZV/ YGR(YEC)*	○	○	○	○	—	○	○	○	○	—	¥180,000	¥163,636
コンフォートパッケージ ・パークアシスト ・サラウンドビューカメラ ・スマートフォンワイヤレスチャージング/ リヤシートUSB充電ング ・シートヒーター (フロント/リヤ) ・ステアリングヒーター	WB9	PCF/ 1XP/ 9ZV/ YEC	—	—	—	—	—	—	—	—	—	○	¥150,000	¥136,364
S line plus パッケージ ・運転席メモリー機能 ・エクステリアミラーメモリー機能 ・ランバーサポート 4ウェイ (フロント) ・アーティフィシヤルレザー (ドアアームレスト / センターコンソール)	W1J	PV3/ 7HB	—	○	—	○	—	—	○	—	○	—	¥100,000	¥90,909

* エンジン・グレードによる。

Audi A4/S4 Special Optional Equipment スペシャルオプション(受注生産)

●標準装備 ○オプション

スペシャルオプション(受注生産)	キー オーダー コード	補助 オーダー コード	A4 35 TDI advanced	A4 35 TDI S line	A4 40 TDI quattro advanced	A4 40 TDI quattro S line	A4 35 TFSI	A4 35 TFSI advanced	A4 35 TFSI S line	A4 45 TFSI quattro advanced	A4 45 TFSI quattro S line	S4	オプション価格	消費税抜きオプション価格
			8WCBJG	8WCCJG	8WCBUY	8WCCUY	8WCA7G	8WCB7G	8WCC7G	8WCBAY	8WCCAY	8WCS4A		
サンルーフ	3FE	-	○	○	○	○	-	○	○	○	○	○	¥160,000	¥145,455
TVチューナー	QV1	-	○	○	○	○	-	○	○	○	○	○	¥160,000	¥145,455
Bang & Olufsen 3D アドバンスサウンドシステム	9VS	-	○*	○	○*	○	-	○*	○	○*	○	○	¥170,000	¥154,545
マトリクスLEDヘッドライトパッケージ ・マトリクスLEDヘッドライト (フロントダイナミックターンインディケーター) ・ヘッドライトウォッシュャー	PXC	-	○	○	○	○	-	○	○	○	○	●	¥110,000	¥100,000
ヘッドアップディスプレイ	KS1	-	○	○	○	○	-	○	○	○	○	○	¥150,000	¥136,364
左ハンドル仕様	L0L	-	-	-	-	-	-	-	-	-	-	○	¥0	¥0
リヤスポーツディファレンシャル	GH2	-	-	-	-	-	-	-	-	-	-	○	¥200,000	¥181,818
ダイナミックステアリング	1N8	-	-	-	-	-	-	-	-	-	-	○	¥150,000	¥136,364
レザーパッケージ ・ファインナップレザー	N3M	-	-	-	-	-	-	-	-	-	-	○	¥80,000	¥72,727
シートヒーター (フロント/リヤ) ステアリングヒーター	4A4	1XP	○* (フロントのみ ●)	○ (フロントのみ ●)	○* (フロントのみ ●)	○ (フロントのみ ●)	-	○* (フロントのみ ●)	○ (フロントのみ ●)	○* (フロントのみ ●)	○ (フロントのみ ●)	-	¥90,000	¥81,818
プライバシーガラス アコースティックガラス (フロントサイド)	QL5	VW5	○	○	○	○	-	○	○	○	○	-	¥100,000	¥90,909
プライバシーガラス	QL5	-	-	-	-	-	-	-	-	-	-	○	¥70,000	¥63,636
カラードブレーキキャリパー レッド	PC2	-	-	-	-	-	-	-	-	-	-	○	¥60,000	¥54,545
ダンピングコントロールスポーツサスペンション	1BQ	-	-	-	○	○	-	-	-	○	○	-	¥100,000	¥90,909
デコラティブパネル ウォルナットブラウン	SMP	-	○	-	○	-	-	○	-	○	-	-	¥40,000	¥36,364
デコラティブパネル オーク ナチュラルグレー	7TL	-	○	-	○	-	-	○	-	○	-	-	¥40,000	¥36,364

* ラグジュアリーパッケージの選択が必須となります。

Audi A4/S4 Special Optional Equipment スペシャルオプション(受注生産)

●標準装備 ○オプション

スペシャルオプション(受注生産)	キー オーダー コード	補助 オーダー コード	A4 35 TDI advanced	A4 35 TDI S line	A4 40 TDI quattro advanced	A4 40 TDI quattro S line	A4 35 TFSI	A4 35 TFSI advanced	A4 35 TFSI S line	A4 45 TFSI quattro advanced	A4 45 TFSI quattro S line	S4	オプション価格	消費税抜きオプション価格
			8WCBJG	8WCCJG	8WCBUY	8WCCUY	8WCA7G	8WCB7G	8WCC7G	8WCBAY	8WCCAY	8WCS4A		
ブラック Audi rings & ブラックスタイリングパッケージ (Audi exclusive) ・ブラック Audi rings ・ブラックスタイリングパッケージ ・エクステリアミラーハウジング グロスブラック	4ZP	6FJ	○	○	○	○	-	○	○	○	○	○	¥160,000	¥145,455
(ミトブラックM専用) ブラック Audi rings & ブラックスタイリングパッケージ (Audi exclusive) ・ブラック Audi rings ・ブラックスタイリングパッケージ ・エクステリアミラーハウジング ボディカラー	4ZP	-	○	○	○	○	-	○	○	○	○	-	¥160,000	¥145,455
(ミトブラックM専用 / S4) ブラック Audi rings & ブラックスタイリングパッケージ (Audi exclusive) ・ブラック Audi rings ・ブラックスタイリングパッケージ ・エクステリアミラーハウジング ボディカラー	4ZP	6FA	-	-	-	-	-	-	-	-	-	○	¥160,000	¥145,455
アルミホイール 10スポークダイナミックデザイン コントラストグレー 8J×18+245/40R18タイヤ	C5Y	-	○	-	○	-	-	○	-	-	-	-	¥170,000	¥154,545
アルミホイール 10スポークダイナミックデザイン コントラストグレー 8J×18+245/40R18タイヤ	C5Y	-	-	○	-	○	-	-	○	-	-	-	¥60,000	¥54,545
アルミホイール 5アームトラペゾイドデザイン マットチタングレー ポリッシュ 8J×18 (Audi Sport) +245/40R18タイヤ	V67	-	○	-	○	-	-	○	-	○	-	-	¥240,000	¥218,182
アルミホイール 5アームトラペゾイドデザイン マットチタングレー ポリッシュ 8J×18 (Audi Sport) +245/40R18タイヤ	V67	-	-	○	-	○	-	-	○	-	○	-	¥130,000	¥118,182
アルミホイール 5Vスポーク スターデザイン マットチタンブラック ポリッシュ 8.5J×19 (Audi Sport) +245/35R19タイヤ	47E	-	-	○	-	○	-	-	○	-	○	●	¥190,000	¥172,727
アルミホイール 5アームフラッグデザイン グロスアンラサイトブラックポリッシュ 8.5J×19 (Audi Sport)+245/35R19タイヤ	44W	-	-	-	-	-	-	-	-	-	-	○	¥50,000	¥45,455

Audi A4 Avant/S4 Avant/A4 allroad quattro Models モデル

モデル	モデルコード	車両本体価格	消費税抜き本体価格	リサイクル料金*
A4 Avant 35 TDI advanced	8WDBJG	¥5,920,000	¥5,381,818	¥15,650
A4 Avant 35 TDI S line	8WDCJG	¥6,390,000	¥5,809,091	¥15,650
A4 Avant 40 TDI quattro advanced	8WDBUY	¥6,290,000	¥5,718,182	¥15,650
A4 Avant 40 TDI quattro S line	8WDCUY	¥6,760,000	¥6,145,455	¥15,650
A4 Avant 35 TFSI	8WDA7G	¥5,080,000	¥4,618,182	¥15,060
A4 Avant 35 TFSI advanced	8WDB7G	¥5,760,000	¥5,236,364	¥15,060
A4 Avant 35 TFSI S line	8WDC7G	¥6,230,000	¥5,663,636	¥15,060
A4 Avant 45 TFSI quattro advanced	8WDBAY	¥6,460,000	¥5,872,727	¥15,650
A4 Avant 45 TFSI quattro S line	8WDCAY	¥6,930,000	¥6,300,000	¥15,650
S4 Avant	8WDS4A	¥9,700,000	¥8,818,182	¥15,650
A4 allroad quattro	8WJ0AY	¥6,720,000	¥6,109,091	¥15,650

* 預託時に別途、国の認可を受けた情報管理料金と資金管理料金が必要となります。リサイクル料金は車両に搭載される冷媒の種類によって異なります。

Audi A4 Avant/S4 Avant/A4 allroad quattro Colours カラー

○オプション

カラー	エクステリア コード	A4 Avant 35 TDI advanced	A4 Avant 35 TDI S line	A4 Avant 40 TDI quattro advanced	A4 Avant 40 TDI quattro S line	A4 Avant 35 TFSI	A4 Avant 35 TFSI advanced	A4 Avant 35 TFSI S line	A4 Avant 45 TFSI quattro advanced	A4 Avant 45 TFSI quattro S line	S4 Avant	A4 allroad quattro	オプション価格	消費税抜きオプション価格
		8WDBJG	8WDCJG	8WDBUY	8WDCUY	8WDA7G	8WDB7G	8WDC7G	8WDBAY	8WDCAY	8WDS4A	8WJ0AY		
アイビスホワイト	T9T9	○	○	○	○	○	○	○	○	○	○	○	¥0	¥0
グレイシアホワイトM	2Y2Y	○	○	○	○	○	○	○	○	○	-	○	¥90,000	¥81,818
グレイシアホワイトM	2Y2Y	-	-	-	-	-	-	-	-	-	○	-	¥0	¥0
ミトスブラックM	0E0E	○	○	○	○	○	○	○	○	○	-	○	¥90,000	¥81,818
ミトスブラックM	0E0E	-	-	-	-	-	-	-	-	-	○	-	¥0	¥0
タンゴレッドM	Y1Y1	○	○	○	○	○	○	○	○	○	-	-	¥90,000	¥81,818
タンゴレッドM	Y1Y1	-	-	-	-	-	-	-	-	-	○	-	¥0	¥0
ナバーラブルーM	2D2D	○	○	○	○	○	○	○	○	○	-	○	¥90,000	¥81,818
ナバーラブルーM	2D2D	-	-	-	-	-	-	-	-	-	○	-	¥0	¥0
ディストリクトグリーンM	M4M4	○	○	○	○	○	○	○	○	○	○	○	¥90,000	¥81,818
フロレットシルバーM	L5L5	○	-	○	-	○	○	-	○	-	-	○	¥90,000	¥81,818
クロノスグレーM	Z7Z7	-	○	-	○	-	-	○	-	○	○	○	¥90,000	¥81,818
アスカリブルーM	9W9W	-	○	-	○	-	-	○	-	○	○	-	¥210,000	¥190,909
デイトナグレーPE	6Y6Y	-	○	-	○	-	-	○	-	○	-	-	¥90,000	¥81,818
デイトナグレーPE	6Y6Y	-	-	-	-	-	-	-	-	-	○	-	¥0	¥0
スペシャルボディカラー (Audi exclusive)	Q0Q0	○	○	○	○	○	○	○	○	○	○	○	¥470,000	¥427,273

Audi A4 Avant/S4 Avant/A4 allroad quattro Optional Equipment オプション

○オプション

オプション	キー オーダー コード	補助 オーダー コード	A4 Avant 35 TDI advanced	A4 Avant 35 TDI S line	A4 Avant 40 TDI quattro advanced	A4 Avant 40 TDI quattro S line	A4 Avant 35 TFSI	A4 Avant 35 TFSI advanced	A4 Avant 35 TFSI S line	A4 Avant 45 TFSI quattro advanced	A4 Avant 45 TFSI quattro S line	S4 Avant	A4 allroad quattro	オプション価格	消費税抜きオプション価格
			8WDBJG	8WDCCG	8WDBUY	8WDCCUJ	8WDA7G	8WDB7G	8WDC7G	8WDBAY	8WDCAY	8WDS4A	8WJ0AY		
ラグジュアリー パッケージ ・パーシャルレザー ・運転席メモリー機能 ・エクステリアミラーメモリー機能 ・ランバーサポート 4ウェイ (フロント) ・マルチカラーアンビエントライティング ・アーティフィシャルレザー (ドアアームレスト/センターコンソール) ・ブラックガラスルックコンソール	N1F	W1H/ PV3/ 7HB/ GT6	○	-	○	-	-	○	-	○	-	-	-	¥280,000	¥254,545
ラグジュアリー パッケージ ・パーシャルレザー ・運転席メモリー機能 ・エクステリアミラーメモリー機能 ・ランバーサポート 4ウェイ (フロント) ・マルチカラーアンビエントライティング ・シートヒーター (フロント/リヤ) ・ステアリングヒーター ・アーティフィシャルレザー (ドアアームレスト/センターコンソール) ・ブラックガラスルックコンソール	N1F	W1H/ PV3/ 1XP/ 7HB/ GT6	-	-	-	-	-	-	-	-	-	-	○	¥340,000	¥309,091
コンフォートパッケージ ・マトリクスLEDヘッドライト (フロントダイナミックターンインディケーター) ・ヘッドライトウォッシャー ・パークアシスト ・サラウンドビューカメラ ・スマートフォンワイヤレスチャージング/ リヤシートUSB充電 ・マルチカラーアンビエントライティング	WB9	PCF/ PXC/ QQ2/ 9ZV/ YGR(YEC)*	○	-	○	-	-	○	-	○	-	-	○	¥220,000	¥200,000
コンフォートパッケージ (S line またはラグジュアリー パッケージ選択時) ・マトリクスLEDヘッドライト (フロントダイナミックターンインディケーター) ・ヘッドライトウォッシャー ・パークアシスト ・サラウンドビューカメラ ・スマートフォンワイヤレスチャージング/ リヤシートUSB充電	WB9	PCF/ PXC/ 9ZV/ YGR(YEC)*	○	○	○	○	-	○	○	○	○	-	○	¥180,000	¥163,636
コンフォートパッケージ ・パークアシスト ・サラウンドビューカメラ ・スマートフォンワイヤレスチャージング/ リヤシートUSB充電 ・シートヒーター (フロント/リヤ) ・ステアリングヒーター	WB9	PCF/ 1XP/ 9ZV/ YEC	-	-	-	-	-	-	-	-	-	○	-	¥150,000	¥136,364
S line plus / パッケージ ・運転席メモリー機能 ・エクステリアミラーメモリー機能 ・ランバーサポート 4ウェイ (フロント) ・アーティフィシャルレザー (ドアアームレスト / センターコンソール)	W1J	PV3/ 7HB	-	○	-	○	-	-	○	-	○	-	-	¥100,000	¥90,909

* エンジン・グレードによる。

Audi A4 Avant/S4 Avant/A4 allroad quattro Special Optional Equipment スペシャルオプション(受注生産)

●標準装備 ○オプション

スペシャルオプション(受注生産)	キー オーダー コード	補助 オーダー コード	A4 Avant 35 TDI advanced	A4 Avant 35 TDI S line	A4 Avant 40 TDI quattro advanced	A4 Avant 40 TDI quattro S line	A4 Avant 35 TFSI	A4 Avant 35 TFSI advanced	A4 Avant 35 TFSI S line	A4 Avant 45 TFSI quattro advanced	A4 Avant 45 TFSI quattro S line	S4 Avant	A4 allroad quattro	オプション価格	消費税抜きオプション価格
			8WDBJG	8WDJCG	8WDBUY	8WDCUJ	8WDA7G	8WDB7G	8WDC7G	8WDBAY	8WDCAY	8WDS4A	8WJ0AY		
パノラマサンルーフ	3FU	-	○	○	○	○	-	○	○	○	○	○	-	¥220,000	¥200,000
TV チューナー	QV1	-	○	○	○	○	-	○	○	○	○	○	○	¥160,000	¥145,455
Bang & Olufsen 3D アドバンスド サウンドシステム	9VS	-	○*	○	○*	○	-	○*	○	○*	○	○	○*	¥170,000	¥154,545
マトリクスLEDヘッドライトパッケージ ・マトリクスLEDヘッドライト (フロントダイナミックターンインディケーター) ・ヘッドライトウォッシャー	PXC	-	○	○	○	○	-	○	○	○	○	●	○	¥110,000	¥100,000
ヘッドアップディスプレイ	KS1	-	○	○	○	○	-	○	○	○	○	○	○	¥150,000	¥136,364
バンパー コントラストペイントフィニッシュ マンハッタングレーM	VJ2	-	-	-	-	-	-	-	-	-	-	-	○	¥80,000	¥72,727
リバーシブルマット ・カーゴレールシステム	6SJ	3GN	-	-	-	-	-	-	-	-	-	-	○	¥60,000	¥54,545
左ハンドル仕様	L0L	-	-	-	-	-	-	-	-	-	-	○	-	¥0	¥0
リヤスポーツディファレンシャル	GH2	-	-	-	-	-	-	-	-	-	-	○	-	¥200,000	¥181,818
ダイナミックステアリング	1N8	-	-	-	-	-	-	-	-	-	-	○	-	¥150,000	¥136,364
レザーパッケージ ・ファインナップレザー	N3M	-	-	-	-	-	-	-	-	-	-	○	-	¥80,000	¥72,727
シートヒーター (フロント/リヤ) ステアリングヒーター	4A4	1XP	○* (フロントのみ ●)	○ (フロントのみ ●)	○* (フロントのみ ●)	○ (フロントのみ ●)	-	○* (フロントのみ ●)	○ (フロントのみ ●)	○* (フロントのみ ●)	○ (フロントのみ ●)	-	-	¥90,000	¥81,818
プライバシーガラス アコースティックガラス (フロントサイド)	QL5	VW5	○	○	○	○	-	○	○	○	○	-	○	¥100,000	¥90,909
プライバシーガラス	QL5	-	-	-	-	-	-	-	-	-	-	○	-	¥70,000	¥63,636
カラードブレーキキャリパー レッド	PC2	-	-	-	-	-	-	-	-	-	-	○	-	¥60,000	¥54,545
ダンピングコントロールスポーツサスペンション	1BQ	-	-	-	○	○	-	-	-	○	○	-	-	¥100,000	¥90,909
ダンピングコントロールサスペンション	2MN	-	-	-	-	-	-	-	-	-	-	-	○	¥170,000	¥154,545
デコラティブパネル ウォルナットブラウン	5MP	-	○	-	○	-	-	○	-	○	-	-	○	¥40,000	¥36,364
デコラティブパネル オーク ナチュラルグレー	7TL	-	○	-	○	-	-	○	-	○	-	-	○	¥40,000	¥36,364

*ラグジュアリーパッケージの選択が必須となります。

Audi A4 Avant/S4 Avant/A4 allroad quattro Special Optional Equipment スペシャルオプション(受注生産)

●標準装備 ○オプション

スペシャルオプション(受注生産)	キー オーダー コード	補助 オーダー コード	A4 Avant 35 TDI advanced	A4 Avant 35 TDI S line	A4 Avant 40 TDI quattro advanced	A4 Avant 40 TDI quattro S line	A4 Avant 35 TFSI	A4 Avant 35 TFSI advanced	A4 Avant 35 TFSI S line	A4 Avant 45 TFSI quattro advanced	A4 Avant 45 TFSI quattro S line	S4 Avant	A4 allroad quattro	オプション価格	消費税抜きオプション価格
			8WDBJG	8WDJCG	8WDBUY	8WDCUY	8WDA7G	8WDB7G	8WDC7G	8WDBAY	8WDCAY	8WDS4A	8WJ0AY		
ブラック Audi rings & ブラックスタイリングパッケージ (Audi exclusive) ・ブラック Audi rings ・ブラックスタイリングパッケージ ・ルーフレール (ブラック) ・エクステリアミラーハウジング グロスブラック	4ZP	3S2/ 6FJ	○	○	○	○	-	○	○	○	○	○	-	¥160,000	¥145,455
(ミトスブラックM専用) ブラック Audi rings & ブラックスタイリングパッケージ (Audi exclusive) ・ブラック Audi rings ・ブラックスタイリングパッケージ ・ルーフレール (ブラック) ・エクステリアミラーハウジング ボディカラー	4ZP	3S2	○	○	○	○	-	○	○	○	○	-	-	¥160,000	¥145,455
(ミトスブラックM専用 / S4) ブラック Audi rings & ブラックスタイリングパッケージ (Audi exclusive) ・ブラック Audi rings ・ブラックスタイリングパッケージ ・ルーフレール (ブラック) ・エクステリアミラーハウジング ボディカラー	4ZP	3S2/ 6FA	-	-	-	-	-	-	-	-	-	○	-	¥160,000	¥145,455
アルミホイール 10スポークダイナミックデザイン コントラストグレー 8J×18+245/40R18タイヤ	C5Y	-	○	-	○	-	-	○	-	-	-	-	-	¥170,000	¥154,545
アルミホイール 10スポークダイナミックデザイン コントラストグレー 8J×18+245/40R18タイヤ	C5Y	-	-	○	-	○	-	-	○	-	-	-	-	¥60,000	¥54,545
アルミホイール 5アームトラベゾイドデザイン マットチタングレー ポリッシュ 8J×18 (Audi Sport) +245/40R18タイヤ	V67	-	○	-	○	-	-	○	-	○	-	-	-	¥240,000	¥218,182
アルミホイール 5アームトラベゾイドデザイン マットチタングレー ポリッシュ 8J×18 (Audi Sport) +245/40R18タイヤ	V67	-	-	○	-	○	-	-	○	-	○	-	-	¥130,000	¥118,182
アルミホイール 5Vスポーク スターデザイン マットチタンルック ポリッシュ 8.5J×19 (Audi Sport)+245/35R19タイヤ	47E	-	-	○	-	○	-	-	○	-	○	●	-	¥190,000	¥172,727
アルミホイール 5アームフラッグデザイン グロスアンスラサイトブラックポリッシュ 8.5J×19 (Audi Sport)+245/35R19タイヤ	44W	-	-	-	-	-	-	-	-	-	-	○	-	¥50,000	¥45,455
アルミホイール 10Yスポークデザイン グロスブラック 8J×19 (Audi Sport)+245/40R19タイヤ	40S	-	-	-	-	-	-	-	-	-	-	-	○	¥160,000	¥145,455

Combination Menu

○ 組合せ可 ー 設定無し

				ボディカラー	アイビス ホワイト	グレイシア ホワイトM	ミツス ブラックM	タンゴレッドM	ナバーラ ブルーM	ディストリクト グリーンM	フロレット シルバーM	クロノス グレーM	アスカリ ブルーM	デイトナ グレーPE	スペシャル ボディカラー (Audi exclusive)
				エクステリア コード	T9T9	2Y2Y	0E0E	Y1Y1	2D2D	M4M4	L5L5	Z7Z7	9W9W	6Y6Y	Q0Q0
モデル名	モデルコード	シート形状	シート生地	インテリア コード											
A4 35 TFSI A4 Avant 35 TFSI	8WCA7G 8WDA7G	スタンダードシート	インデックスクロス	YM	○	○	○	○	○	○	○	ー	ー	ー	○
A4 35 TDI advanced A4 35 TFSI advanced A4 Avant 35 TDI advanced A4 Avant 35 TFSI advanced	8WCBJG 8WCB7G 8WDBJG 8WDB7G	スタンダードシート	インデックスクロス パーシャルレザー	YM YM*	○ ○	○ ○	○ ○	○ ○	○ ○	○ ○	○ ○	ー ー	ー ー	ー ー	○ ○
				BG	○	○	○	○	○	○	○	ー	ー	ー	○
				YS	○	○	○	○	○	○	○	ー	ー	ー	○
				EP	○	○	○	○	○	○	○	ー	ー	ー	○
A4 35 TDI S line A4 35 TFSI S line A4 Avant 35 TDI S line A4 Avant 35 TFSI S line	8WCCJG 8WCC7G 8WDCJG 8WDC7G	スポーツシート (フロント)	ダイナミカルレザー	EI	○	○	○	○	○	○	ー	○	○	○	○
A4 40 TDI quattro advanced A4 45 TFSI quattro advanced A4 Avant 40 TDI quattro advanced A4 Avant 45 TFSI quattro advanced	8WCBUY 8WCBAY 8WDBUY 8WDBAY	スタンダードシート	インデックスクロス パーシャルレザー	YM YM*	○ ○	○ ○	○ ○	○ ○	○ ○	○ ○	○ ○	ー ー	ー ー	ー ー	○ ○
				BG	○	○	○	○	○	○	○	ー	ー	ー	○
				YS	○	○	○	○	○	○	○	ー	ー	ー	○
				EP	○	○	○	○	○	○	○	ー	ー	ー	○
A4 40 TDI quattro S line A4 45 TFSI quattro S line A4 Avant 40 TDI quattro S line A4 Avant 45 TFSI quattro S line	8WCCUY 8WCCAY 8WDCUY 8WDCAY	スポーツシート (フロント)	ダイナミカルレザー	EI	○	○	○	○	○	○	ー	○	○	○	○
S4 S4 Avant	8WCS4A 8WDS4A	スポーツシート (フロント)	ダイナミカルレザー ファインナッパレザー	EI OQ EI OQ AU	○ ○ ○ ○ ○	○ ○ ○ ○ ○	○ ○ ○ ○ ○	○ ○ ○ ○ ○	○ ○ ○ ○ ○	○ ○ ○ ○ ○	○ ○ ○ ○ ○	ー ○ ○ ○ ○	○ ○ ○ ○ ○	○ ○ ○ ○ ○	○ ○ ○ ○ ○
A4 allroad quattro	8WJ0AY	スタンダードシート	インデックスクロス パーシャルレザー	YM YM*	○ ○	○ ○	○ ○	ー ー	○ ○	○ ○	○ ○	○ ○	ー ー	ー ー	○ ○
				BG	○	○	○	ー	○	○	○	○	ー	ー	○
				YS	○	○	○	ー	○	○	○	○	ー	ー	○
				EP	○	○	○	ー	○	○	○	○	ー	ー	○

*パーシャルレザー/インテリアコードYMは、生産終了につき在庫のみの販売となります。

Combination Menu

エクステリアコード	カラー
T9T9	アイビスホワイト
2Y2Y	グレイシアホワイトM
0E0E	ミトスブラックM
Y1Y1	タンゴレッドM
2D2D	ナバーラブルーM
M4M4	ディストリクトグリーンM
L5L5	フロレットシルバーM
Z7Z7	クロノスグレーM
9W9W	アスカリブルーM
6Y6Y	デイトナグレーPE
Q0Q0	スペシャルボディカラー (Audi exclusive)

M : メタリック
PE : パールエフェクト

インテリアコード	シート・ドアトリム	ダッシュボード上部・下部	カーペット	天井
AU	マグマレッド(グラナイトグレーステッチ) - ブラック	ブラック - ブラック	ブラック	ブラック
BG	オカピブラウン(グラナイトグレーステッチ)	ブラック - ブラック	ブラック	チタニウムグレー
EI	ブラック(ロックグレーステッチ)	ブラック - ブラック	ブラック	ブラック
EP	アトラスベージュ(グラナイトグレーステッチ)	ブラック - アトラスベージュ	ブラック	アトラスベージュ
OQ	ローターグレー(アンスラサイトステッチ) - ブラック	ブラック - ブラック	ブラック	ブラック
YS	ブラック(ロックグレーステッチ)	ブラック - ブラック	ブラック	チタニウムグレー
YM	ブラック	ブラック - ブラック	ブラック	チタニウムグレー

注意事項

- Bang & Olufsen 3D アドバンスサウンドシステムは、advanced/allroadではラグジュアリーパッケージの選択が必須となります。
- シートヒーター(フロント/リヤ)/ステアリングヒーターは、advancedではラグジュアリーパッケージの選択が必須となります。
- Audilは全モデルで、字光式ナンバープレートには対応しておりません。

アウディ ジャパン **フォルクスワーゲン グループ ジャパン 株式会社**

東京都品川区北品川 4-7-35 御殿山トラストタワー 16 階 〒140-0001

Free dial ▶ **0120-598106** AM 9:00 - PM 7:00 **For info** ▶ **www.audi.co.jp**

(生産について) ●ご注文受付時期、生産の都合上、ご注文をいただいてから納期までに5ヶ月以上かかる場合があります。●ドイツ側での生産の都合上、受付に制限が発生する場合があります。

●ご注文をいただいた時期により、お客様に納車される前に仕様変更、年式変更、特別仕様車等がご案内される場合があります。●詳しくはAudi 正規ディーラーへお問い合わせください。

(オプション装備について) ●生産の都合上、受注生産となる場合があります。

●本仕様・装備・諸元は予告なく変更される場合があります。このデータインフォメーションの内容及び車両本体価格、オプション価格は2023年4月現在のものです。

◎車両本体価格には、標準工具一式が含まれていますが、付属品価格、保険料、税金(消費税を除く)、登録に伴う諸費用は含まれておりません。◎リサイクル料金が別途必要となります。◎価格は予告なく変更される場合があります。

掲載のメーカー希望小売価格は2023年4月現在の税率(10%)に基づく消費税込価格です。