

NEW
ROADSTER



mazda

飛翔の原点

マツダは未来と世界に向けて

真に魅力ある商品とサービスを提供いたします。

その決意の証として新しいシンボルを導入いたしました。

新しいシンボルは

世界に羽ばたくマツダの姿を〈M〉の形に象徴したものです。

マツダは使う楽しさと、生活の広がりで、

人々の心をつかむクルマを創造いたします。

そして、このシンボルが

人々に愛される存在になることを願っています。

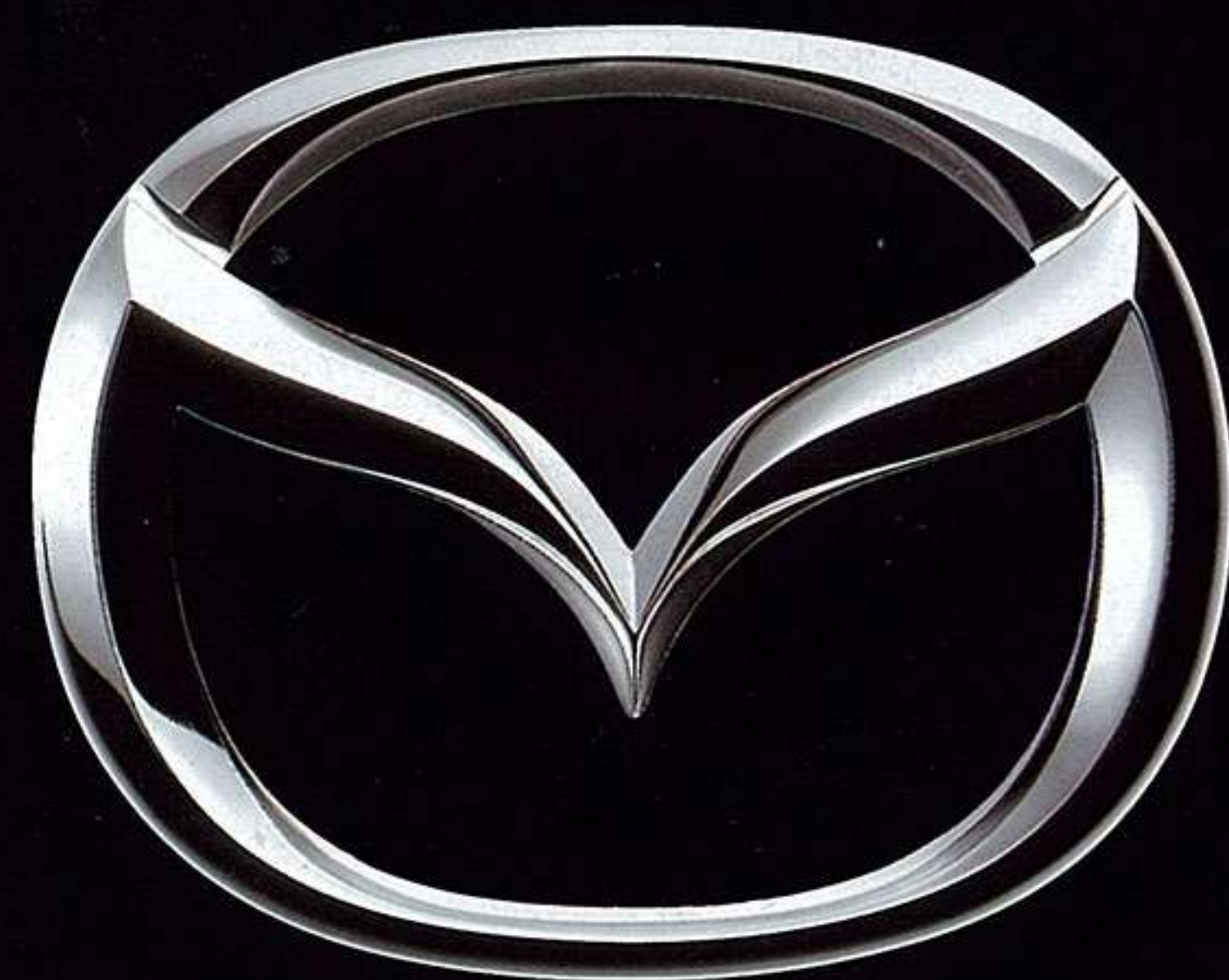

That's
MAZDA

使えるクルマ 楽しいクルマ

面白いほど楽しめる。

オープン・ライトウェイトスポーツの楽しみを、みんなの喜びに変えたのはロードスターだった。あれから8年と少し。いま、NEWロードスターが走り出す。すっかり新しいのに、ひと目でロードスターとわかるオープンボディ、タイトな2シーター、もちろんFR。それらを基本としてさらに高めた、オープンの楽しさ、操る楽しさ、使いこなす楽しさ。いつか乗りたいと思っていた人も、ずっと気になっている人も、存分に味わってほしい。生まれ変わったロードスターは、面白いほど楽しめる。







Photo: VS ソフトトップカバーはディーラーオプション



Photo: スペシャルパッケージ ソフトトップカバーはディーラーオプション





パワーは、使いこなすのが面白い。



Photo:RS Body Color:エポリューションオレンジマイカ 4W-ABS,BOSEサウンドシステム+FM/AM電子チューナー付CDデッキはメーカーセットオプション、ソフトトップカバーはディーラーオプション。

楽しさがほとぼしる2つのパワー。NEWロードスターのホットニュースは、2タイプのエンジンがラインアップされたことだ。1800 DOHC 16バルブエンジンは、吸気抵抗の小さなストレート吸気ポート、高速カムタイミング、可変慣性吸気システム、ノックコントロールシステム、4-2-1デュアル排気システムなどを新採用。圧縮比もアップし、一気に+15psの最高出力145psを獲得した。高回転域の力みなぎる伸び、全域にわたって研ぎ澄ましたスロットルレスポンスが、「打てば響く」ダイレクトな加速感を実現する。そして、あらためて登場した1600 DOHC 16バルブエンジンは、1800同様のノックコントロールシステムや4-2-1デュ

アル排気システム、軽量フライホイールを採用し、最高出力125psとハイレスポンスを実現。ロードスターの「人馬一体」の走りを軽やかに楽しむ、元気っぱいのユニットだ。

1800 DOHC 16-VALVE[®]BP-ZE[RS]
 Max.Power 145ps/6500rpm(NET*)
 Max.Torque 16.6kg-m/5000rpm(NET*)

● **1600 DOHC 16-VALVE[®]B6-ZE[RS]**
 ● Max.Power 125ps/6500rpm(NET*)
 ● Max.Torque 14.5kg-m/5000rpm(NET*)



*NET(ネット)値:ネットとはエンジンを車両搭載状態とはほぼ同条件で測定したものです。



パワーを使い切って走る楽しさ、6速MT。1800シリーズに、6速マニュアルトランスミッションを新採用した。エンジン回転を大きく落とさずにシフトアップできるなど、ダイレクトな加速感とパワーを使い切って走る楽しさが何よりの魅力だ。燃費や静粛性の向上に

貢献することも見逃せない。1600シリーズのマニュアルは5速。「6MT」同様、手首を返すだけで軽くカチリと決まるショートストロークだ。また、マニュアルライクな走りが満喫できるホールモード付の電子制御式4速オートマチック [EC-AT] *も選べる。



*標準車とRSを除く全車に設定。

曲がる楽しさを高める、「トルセン[®]LSD^{*}」。「トルセン[®]LSDとは、コーナリング時などに後輪左右に生じる駆動力の差に対応し、瞬時に適切なトルク配分を行なうリミテッドスリップデフ。NEWロードスターでは、アクセルをOFFにしたときのLSDの効きをさらに高めて、車両の大きな挙動変化を抑制。アクセル操作による車体姿勢のコントロールが、よりスムーズにできるようチューニングした。人馬一体の楽しさをさらに深めるとともに、安定した挙動が安全な走りをサポートする。



*トルセン[®]はZEXEL TORSEN INC.の登録商標です。スペシャルパッケージ5MT車、SとVSの6MT車、RSに標準装備。

街角を曲がるだけで、楽しさが違う。

クルマの中心が、カラダの中心。

操る楽しさの正常進化、4輪ダブルウィッシュボーンサスペンション。ロードスターを操る楽しさは、ワインディングロードなどスポーツシーンだけに限らない。街角を何気なく曲がるようなふだんのシーンでも、クルマとひとつになって駆ける人馬一体の楽しさが待ち受けている。その走りを支えるメカニズムのひとつが、さらに進化した4輪ダブルウィッシュボーンサスペンションだ。車体のロール時の安定感を高めるため、フロントのロールセンター高を20mmダウン。そして、リアサスペンションのストロークを11mm増加するとともに、前後ダンパーのマウントラバー構造を新設計し、さらに、バンプストッパーをウレタン化。コーナリングやレーンチェンジでのスムーズで安定した操縦性と、限界付近でのコントロール性を大きく向上させながら、快適な乗り心地を実現した。また、キャスター&トレールを大きく取って直進安定性を向上。1800シリーズには、高剛性のフロント&リアクロスバーを装着してサス剛性を向上させ、ドライバーとクルマとの一体感をいっそう高めている。ダイレクトな加速感を支えるシャシーアイテム、P.P.F。ロードスターならではの俊敏な加速感は、独自のシャシー構造によっても支えられている。それが、トランスミッションとデフをしっかりと結合する軽量アルミ製のP.P.F.(パワープラントフレーム)。これにより、加速時などの大きなエンジントルクをスムーズに後輪に伝達。ダイレクトな加速感と、シフトフィールの高剛性感を支えている。

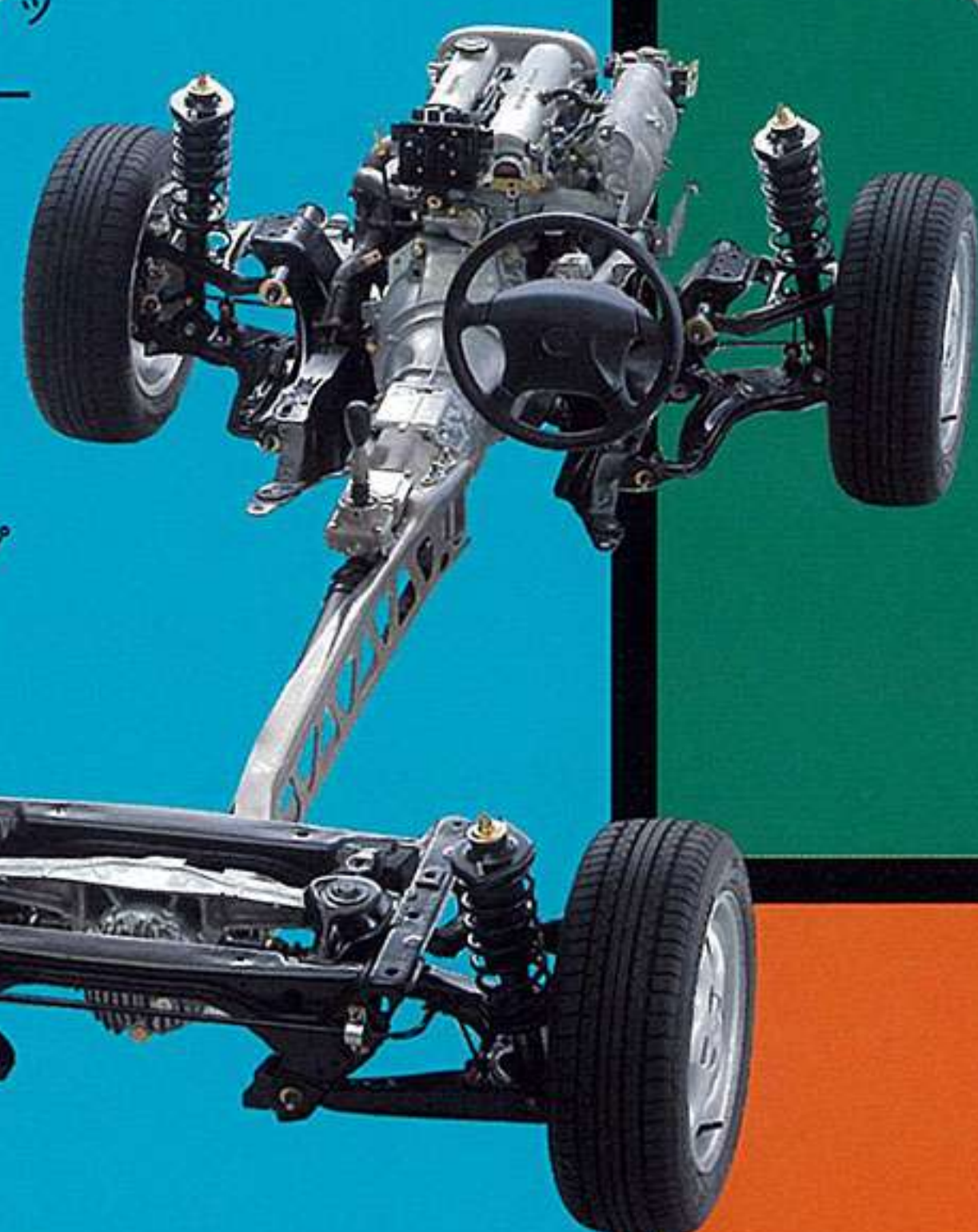

Photo:185/60R14 82Hタイヤ+6JJアルミホイール

*RSを除く。

185/60R14タイヤ+アルミホイール。タイヤは軽量185/60R14 82H*。そして、スペシャルパッケージ、S、VSには、ニューデザインの5本スポーク14インチアルミホイールを装備。ロードスターの走りの頂点に位置するRSには、専用チューン「ミシュランPilot SX GT」タイヤ(195/50R15 82V)と、15インチ軽量アルミホイールを標準装備している。

余裕の14インチサイズ・ディスクブレーキ。ブレーキは、フロントにベンチレーテッドディスクを備える4輪ディスク。全車に14インチサイズを採用し、15psアップした1800 DOHC 16バルブエンジンのパワーにも余裕をもって応える、すぐれた制動力を確保した。ディスク有効半径は、フロント100mm/リア109mm。8インチ径真空倍力装置と相まって、リニアでしっかりした踏みごたえのペダル操作感を実現している。



楽しさの陰の主役。強くて軽いボディ。ロードスターは、オープン専用で新開発した高剛性・安全ボディ「MAGMA*」。操縦性能を支える高剛性と万に備える高い安全性を確保しながら、ライトウェイトスポーツの命である軽さを実現している。剛性については、ボディ前後とフロアトンネルの結合部強化、フロン

トビラー・レインフォースメントの大型化と厚みアップ、レインフォースメントの厚みを増したサイドシルとビラーの結合強化などを実施。ボディのねじり剛性をさらにアップし、振動の抑制と、サスペンションを支える骨格としての強さを高めた。

軽量化では、ボディパネルに軽くて強靱な高張力鋼板を多用するとともに、ボンネットフード、シリンダーヘッドカバー、P.P.F.などにアルミ製パーツを採用。より軽量な樹脂パーツも要所に取り入れている。この強くて軽いオープンボディが、ロードスターを思いのままに操る楽しさを基本から支えているのだ。

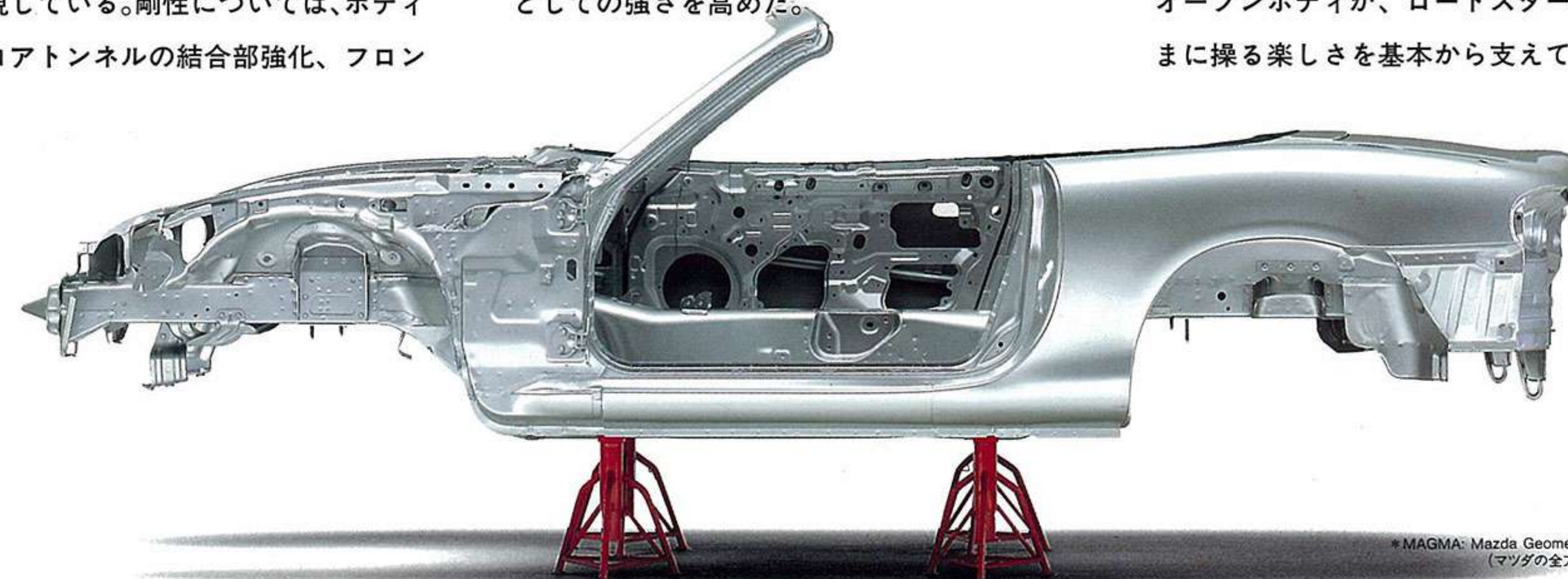

*MAGMA: Mazda Geometric Motion Absorption (マツダの全方向衝撃吸収構造ボディ)

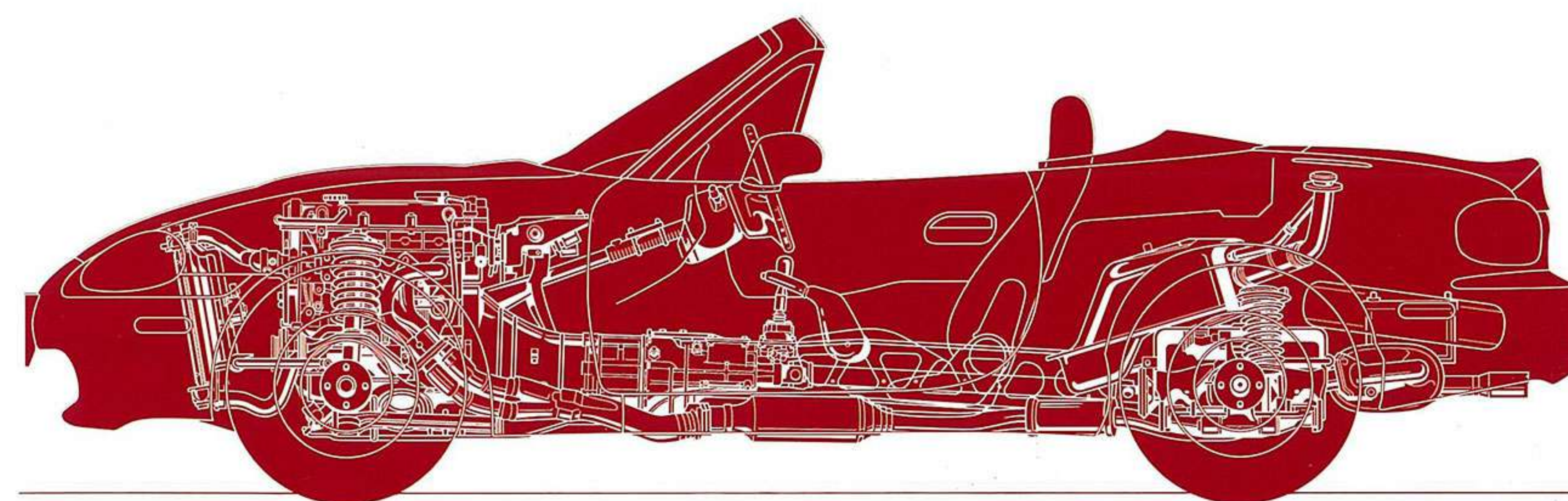

ドライバーとクルマをひとつにするパッケージ。ロードスターでコーナーを抜けるとき、自分の体を中心にクルマがグイッと方向を変える感覚に気づくと思う。これは、ボディ全体を軽くしながら、エンジンなどの重量物を車体の中央付近に寄せて実現した、前後重量配分50:50(2名乗車時)の効果だ。基本は、

エンジン重心がフロントアクスルより後方に位置する、マツダ独自のフロントミッドシップレイアウト。そして、ガソリンタンクのリアアクスル前方配置、アルミ製ボンネットフード。さらにNEWロードスターでは、ポリプロピレン樹脂製の前後バンパーやリアバンパー・レインフォースメントのアルミ化、固定式

ヘッドランプなどを採用し、ボディ前後端部の重量をよりいっそう軽減している。こうして、コーナリング時などに車体を振り回すように働く慣性の力(ヨー慣性モーメント)を極小化。クルマがドライバーの体を軸に方向を変える、FRライトウェイトスポーツならではの小気味いい操縦性を実現しているのだ。

誰も降りたがらない空間。

安心感という、進化性能。



Photo: スペシャルパッケージ BOSEサウンドシステム+FM/AM電子チューナー付CDデッキはメーカーセットオプション。

オープンの気持ちよさをより深く。クルマの全身に神経が行き届くタイトな2シーターキャビン。高いホールド性ととも疲れにくい着座姿勢を提供するバケットシート。そして、新採用のエアロボード*がキャビン内への走行風の巻き込みを抑制。髪の毛の乱れを抑え、冬場のオープン走行時にも腰から下の暖房効果を高める。また、ソフトトップのリアウィンドーには熱線プリント式デフォグガー*付ガラスを新採用。つねにクリアな後方視界を確保する。



*標準車を除く全車に標準装備。

さらに使いやすくなったトランクルーム。スペアタイヤとバッテリーをフロア下に移動し、実用的なトランクルーム容量を確保。また、トランクルーム内を不織布でフルトリム化し、コートなど汚れては困るものも気兼ねなく置けるよう配慮している。



センターコンソールボックス
マルチメッシュポケット

収納スペースもたっぷり用意。容量をアップしたグローブボックス、インパネポケット、ドアポケットのほか、リッド付センターコンソール内部に、カップホルダー2個とカード&チケットホルダーも装備。さらにエアロボード*にマルチメッシュポケットも備えている。

*標準車を除く全車に標準装備。

迫力音質、BOSEサウンドシステム。8インチNd™ウーファーを総合出力200Wのハイパワーアンプでドライブ。オープン走行時にも豊かな重低音を満喫できるダイナミックサウンドを実現した。(VSに標準装備、スペシャルパッケージとRSにメーカーセットオプション。)最新AVナビも設定。ナビゲーションでは、5.8型ワイド液晶ディスプレイを採用し、交差点名音声ガイド、電話番号検索などの新機能の

ほか、渋滞などの交通情報がリアルタイムでキャッチできるVICISにも対応。(VICISユニットはディーラーオプション)しかも、FM(文字放送含む)/AM、CD、カセットを一体化し、迫力のBOSEサウンドシステムを楽しめる。(スペシャルパッケージ、RS、VSにメーカーセットオプション。ディーラーオプションのTVチューナー&TVアンテナでTV映像も楽しめます。安全のため走行中はTV画面は映りません。)



新開発 高剛性・安全ボディ "MAGMA*"。NEWロードスターは、高剛性・安全ボディ "MAGMA"の採用により、高度な衝突安全性を身につけた。ボディ前部のクラッシュゾンは、フロントフレームの強化に加え、衝突時にサスクロスメンバーが後方にスライドする衝撃緩和構造を採用。後方からの衝撃に対しては、リアサイドフレームを強化している。側面衝突では、ドアとサイドシルの重なり代を拡大し、ドアのキャビン側への侵入を抑制。しかもドア内部に、強靱な2本のサイドインパクトバーと計4個の衝撃吸収材を装着し、ヨーロッパおよび国内の新衝突基準に適合する強度を確保した。

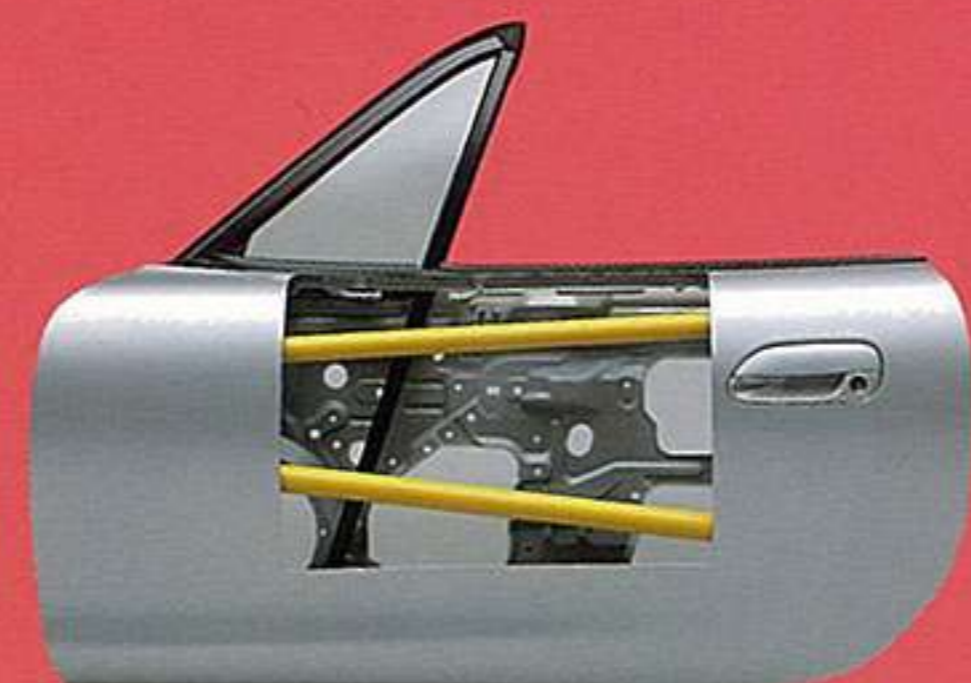

ダブルサイドインパクトバー(撮影のために着色しています)

*MAGMA: Mazda Geometric Motion Absorption(マツダの全方向衝撃吸収構造ボディ)

全車にデュアルエアバッグ標準装備。前方からの一定以上の衝撃を感知して、運転席・助手席SRS*エアバッグが瞬時に作動。シートベルトを正しく装着した乗員に加わる衝撃を緩和させる。また、衝突時にシートベルトを瞬時に固定して乗員の体を拘束するダイレクトクランプと、体にかかるシートベルトの負担を適切にコントロールするロードリミッターを採用している。

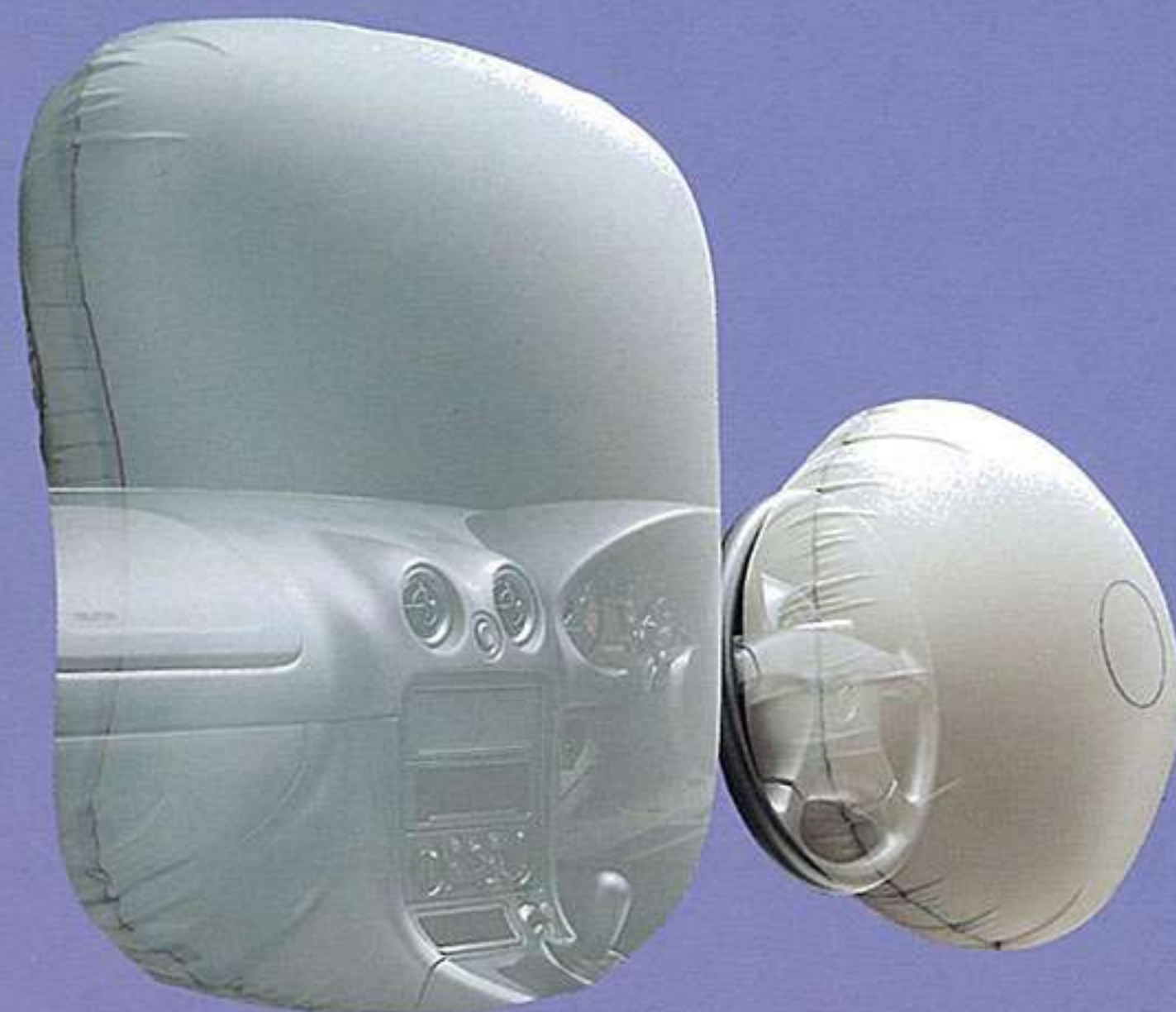

*SRS: Supplemental Restraint System(乗員保護補助装置)エアバッグシステムは横方向や後方からの衝突、横転及び転覆した場合や正面からの衝撃が小さい場合は作動しません。エアバッグシステムはシートベルトを装着したうえでの補助安全装置です。運転の際にはシートベルトを必ず装着してください。

ブレーキ油圧回路 電気回路

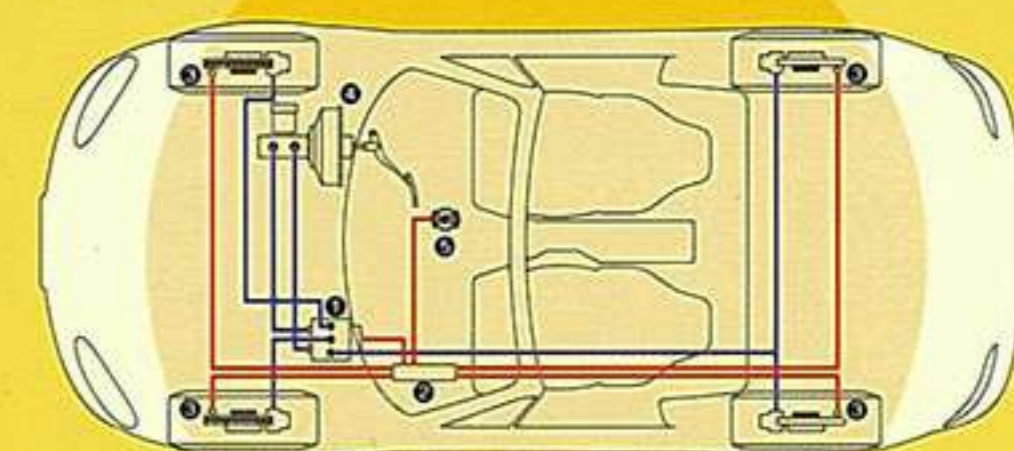

①ハイドロユニット②エレクトロニック・コントロールユニット
③車輪ロックセンサー④ブレーキ倍力装置⑤ABSインジケータークランプ

4W-ABS(4輪アンチロックブレーキシステム)。滑りやすい路面などでのブレーキング時に、ホイールのスリップを抑えて、ステアリング操作によるクルマのコントロールをしやすくする、安心のアクティブセーフティ機構。(4AT車に標準装備)

見やすさ、見られやすさへの配慮。雨の日の後方視界を高めるため、雨水コントロールドアミラーを装備。水滴をドアミラーカバーのガター(溝)にそって流し、ミラー面に付着するのを抑える。後続車から確認しやすいハイマウントストップランプも装備している。



雨水コントロールドアミラー

ハイマウントストップランプ

風や光を楽しむための環境保護対策。爽やかな風を感じながら、思いのままの走りを楽しむロードスターは、環境保護にも積極的だ。プラスチック部品には、再利用しやすい熱可塑性樹脂を採用。また、100g以上のプラスチック部品には材質名などをマーキングし、リサイクル時の作業効率のアップに備えている。さらに、エアコンの冷媒にHFC134aを使用するとともに、製造工程からもフロンを全廃している。

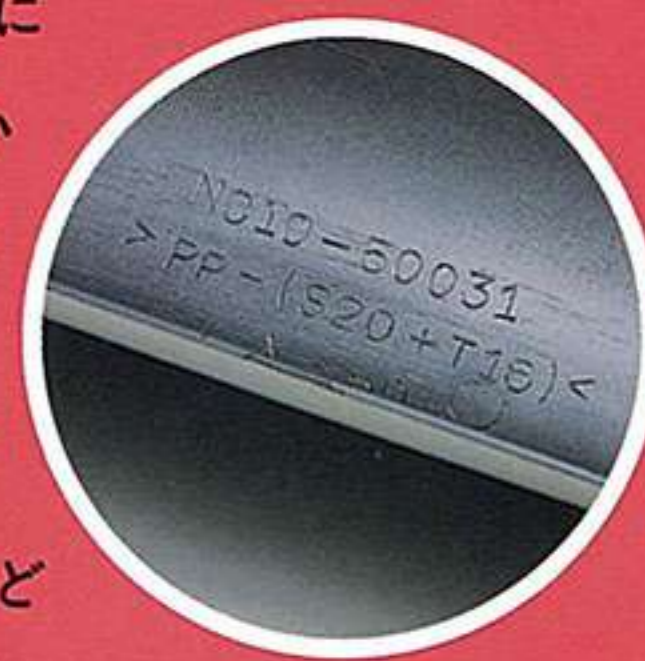

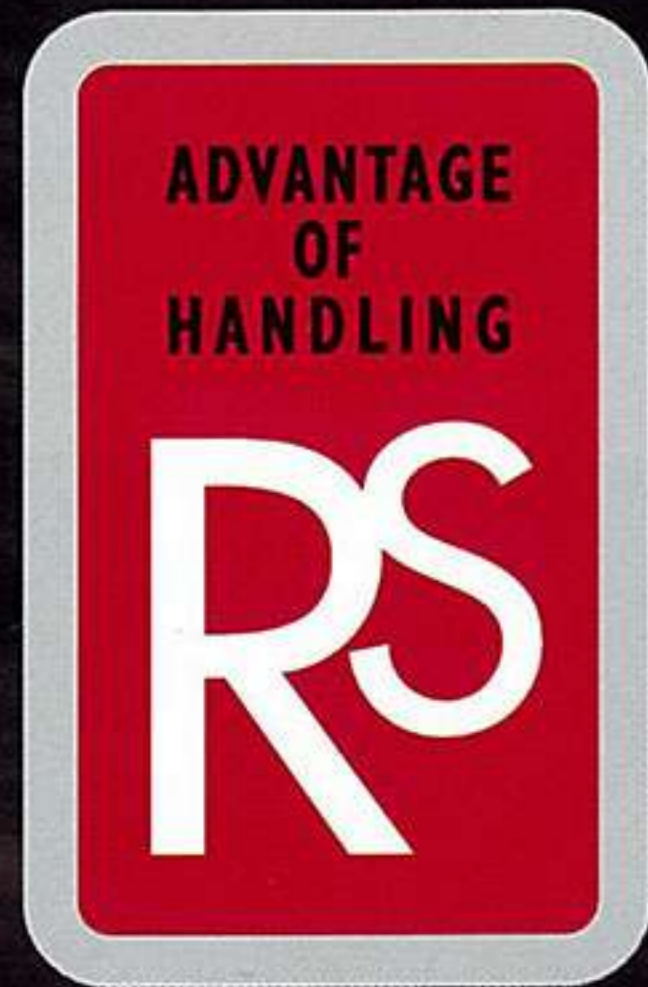

ロードスターを極める先鋭のハンドリング、RS。



フロントサスタワーバー



195/50R15 82Vタイヤ+6Jアルミホイール



NARDI社製本革巻ステアリング



NARDI社製本革巻シフトノブ

RS EQUIPMENT

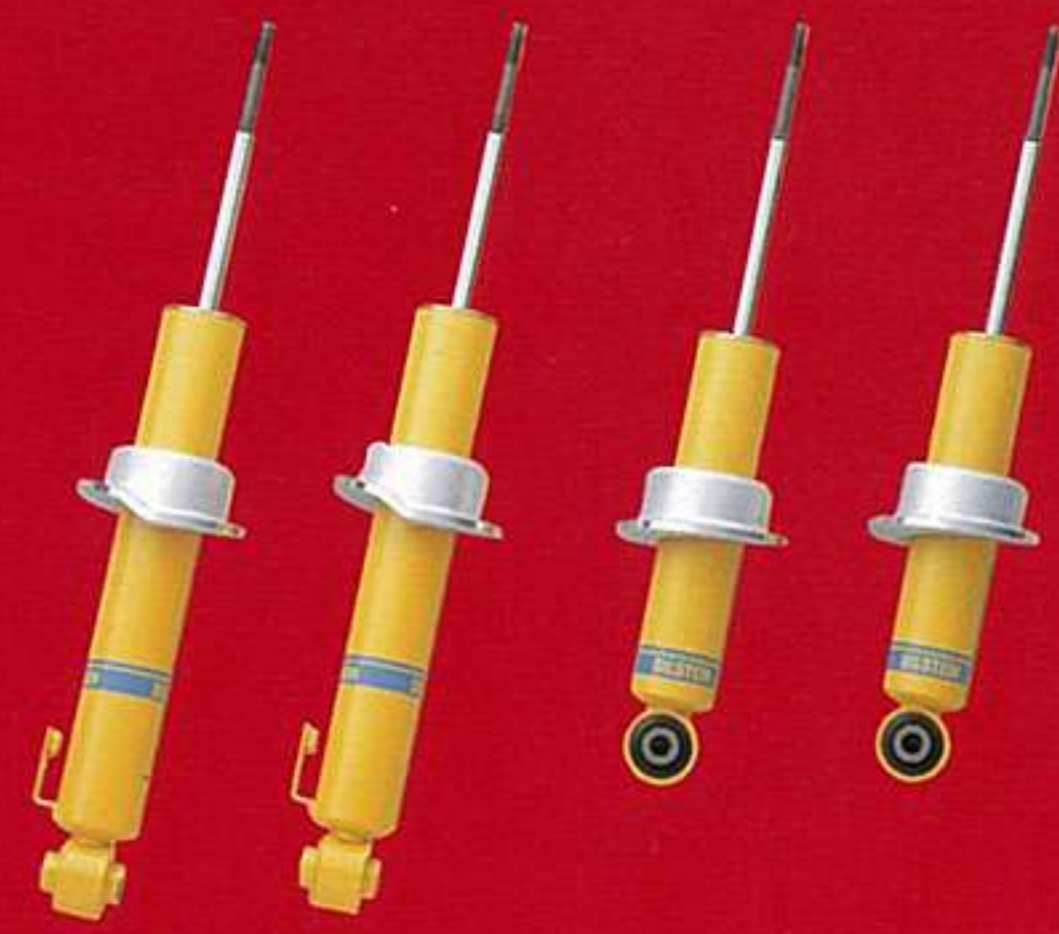
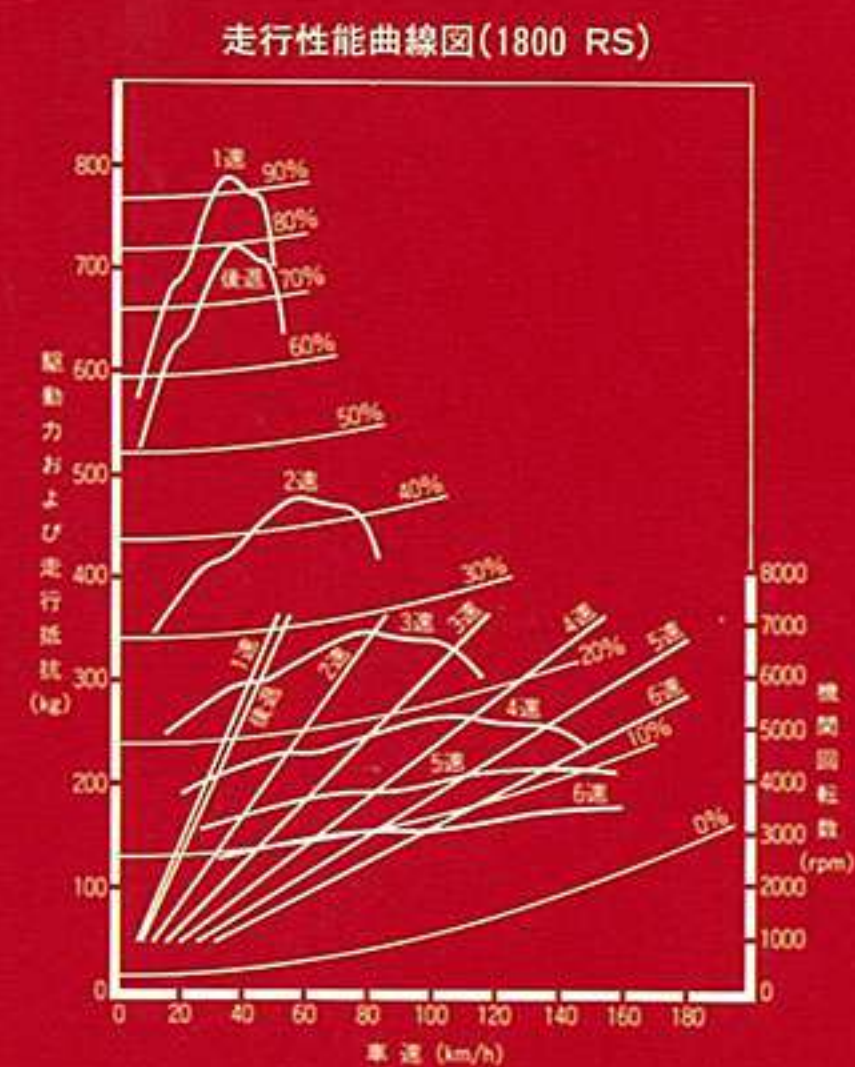
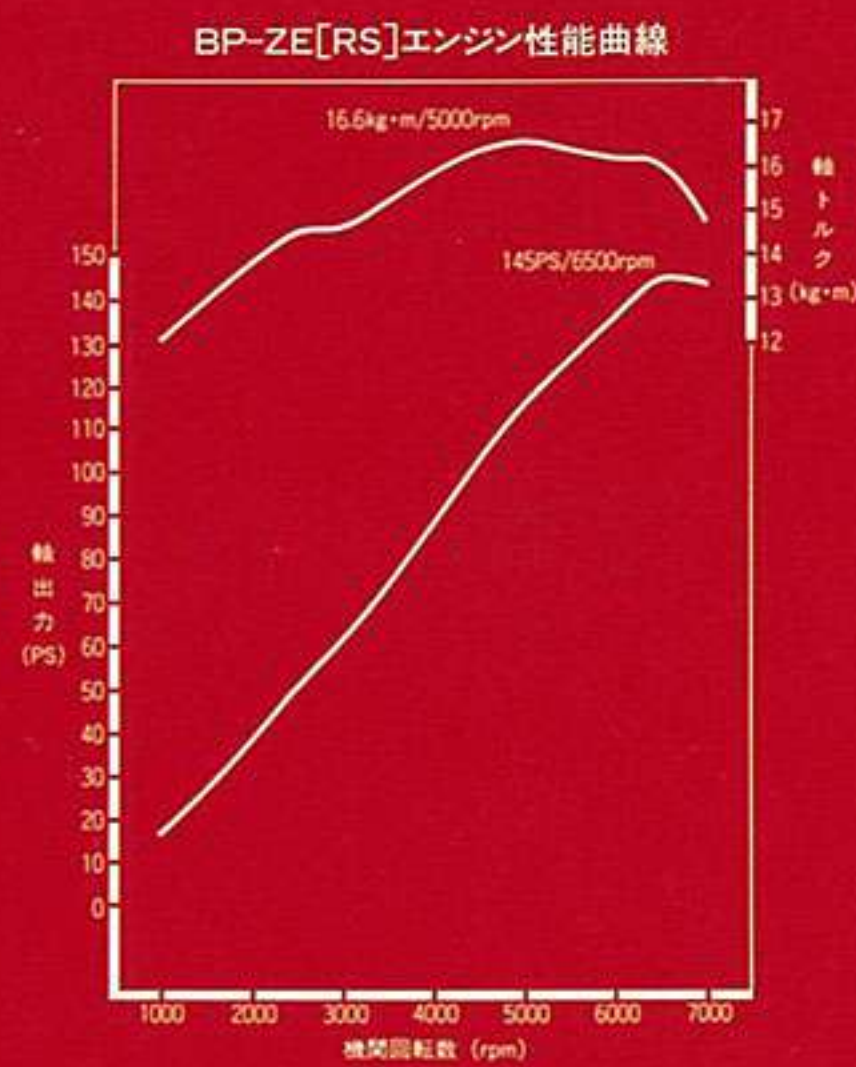

ビルシュタイン社製ダンパー

スポーツ志向ドライバー仕様。ロードスターの中でも、人馬一体の走りをもっとも先鋭的に追求したのが、このRSだ。パワーユニットは1800 DOHC 16バルブエンジン。このユニットに新たに採用した可変慣性吸気システムは、等価吸気管長を5250rpmで切り換え、低中速トルクを増大しながら7500rpmのレッドゾーンに向けてストレスなく伸びるパワーフィールを実現する。新しい4-2-1デュアル排気システムもパワーアップに貢献。そしてノックコントロールシステムが、あらゆる回転、負荷条件において最大限のパワーを発揮できるよう、点火タイミングを最適にコントロールする。新採用の6速MTとともに、全域でパワーをフルに引き出して走る楽しさをぜひ満喫してほしい。ビルシュタインダンパー装着。サスペンションは他モデル同様のリファインを施したうえで、RS専用の最適チューンを施したビルシュタイン社製ダンパーを装着。ハード仕様のスタビライザーや、フロントサスタワーバーと相まって、RSならではのダイレクト感あふれる操縦性を提供する。タイヤは、RS専用の「ミシュランPilot SX GT」(195/50R15 82V)。

シリコンバウンド配合によって高度なドライ&ウェット性能を発揮する。そして、この高性能タイヤを15インチ軽量アルミホイールに履く。スポーツスピリット空間。キャビンでは、SRSエアバッグ内蔵のNARDI社製本革巻ステアリングを装備。軽快な操舵感を満喫できる小径370mmサイズだ。もちろん助手席SRSエアバッグも装備している。また、6MTシフトノブもNARDI社製本革巻だ。メーターパネルは、「6 Speed」マークをあしらった6速MTモデル専用デザイン。スピード/タコメーターともゼロ指針を6時位置に、さらにタコメーターでは最大トルクバンドに近い6000rpmを12時位置に設定。パワーをフルに引き出して走る楽しさをさらに増幅させるためのデザインだ。



6速マニュアル車専用メーターパネル

6MT
Original design
meterpanel

RS



Body Color: クラシックレッド



感触を深く味わうテイスティスポーツ、VS。



VS
Tan Colored Cabin

VS

コンフォート志向ドライバー仕様。専用色グレースグリーンマイカをはじめとする4つのボディカラーに、お洒落なタンカラーのソフトトップが映えるVS。1800 DOHC 16バルブエンジンを搭載し、6速マニュアルのほか、スムーズなシフトクオリティの電子制御4速オートマチックも設定。ロードスターならではの人馬一体の走りを、上質な深い味わいとともに楽しむテイスティなモデルだ。本革とウッドの豊かな感触。キャビンは、本革製バケットシートをはじめ、ダッシュボードやドア

トリムなどにタンカラーを使用。さらに、SRSエアバッグ内蔵のウッドステアリングと6速MTのウッドシフトノブは、NARDI社製。パーキングブレーキレバーもウッドとし、主要な操作系を木質ならではのたたく豊かな感触で統一している。また、乗り降りの際にサイドシルの傷つきを防ぐスカッフプレートには、艶やかなステンレス製パーツを使用している。



NARDI社製ウッドステアリング



ウッドシフトノブ(NARDI)&ウッドパーキングブレーキレバー



185/60R14 82Hタイヤ+6JJアルミホイール



ステンレス製スカッフプレート

VS EQUIPMENT

BOSE
Better sound through research.

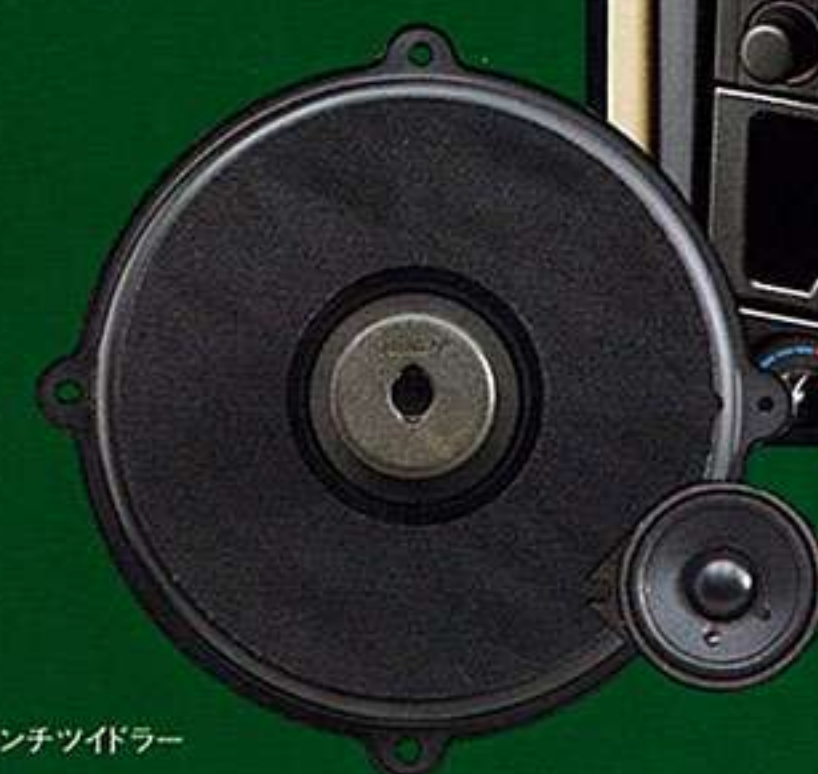

BOSE Nd™ウーファー&2インチツイーター



FM/AM電子チューナー付CDデッキ

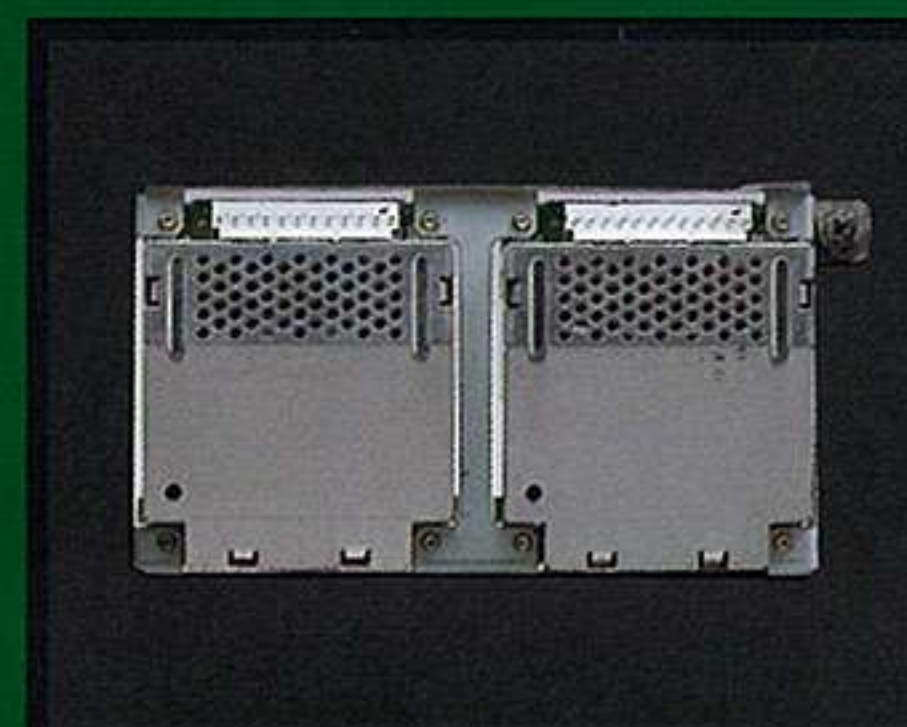

小型軽量スイッチングアンプ



BOSEサウンドシステム標準装備。FM/AM電子チューナー付CDデッキとともに、VSだけに標準装備したBOSEサウンドシステム。中でも注目すべきは、新開発の8インチ大口径BOSE Nd™ウーファーだ。これは、

マグネットをコーン前方に配置して厚さをわずか50mmに抑えたとともに、ネオジウム・マグネットの採用で通常のコーンの約2.5倍の振幅距離を確保。この最新ユニットをドア内部の支持構造を強化したうえで装着し、オープン走行時にも歪みのないダイナミックな重低音を実現している。そしてこれに2インチツイーター(中高音用スピーカー)を加えた4スピーカーを、総合最大出力200Wの小型軽量スイッチングアンプでパワフルにドライブ。つねにクリアなサウンドを提供する。



Body Color: グレースグリーンマイカ

Special PACKAGE



Body Color: シャストホワイト



SPECIAL PACKAGE EQUIPMENT

- 運転席&助手席SRSエアバッグシステム
- 4W-ABS (4輪アンチロックブレーキシステム) [4AT車]
- 熱線プリント式デフォグー付リアガラス
- エアロボード (マルチメッシュポケット付)
- エアコン●電動リモコン式カラードアミラー
- カップホルダー×2
- パワーステアリング
- パワーウィンドー (運転席ワンタッチ機構付)
- *トルセン[®] LSD [5MT車]
- 185/60R14 82Hタイヤ+14インチアルミホイール



エボリューションオレンジマイカ
(スペシャルパッケージ・Mパッケージに設定)



トワイライトブルーマイカ
(スペシャルパッケージ・Mパッケージに設定)



クラシックレッド
(1600シリーズ全車に設定)



ハイライトシルバーメタリック
(1600シリーズ全車に設定)



ブリリアントブラック
(スペシャルパッケージ・Mパッケージに設定)



シャストホワイト
(1600シリーズ全車に設定)

M PACKAGE

M PACKAGE EQUIPMENT

- 運転席&助手席SRSエアバッグシステム
- 4W-ABS (4輪アンチロックブレーキシステム) [4AT車]
- 熱線プリント式デフォグー付リアガラス
- エアロボード (マルチメッシュポケット付)
- エアコン●カップホルダー×2
- パワーステアリング●パワーウィンドー (運転席ワンタッチ機構付)
- 185/60R14 82Hタイヤ+スチールホイール



Body Color:トワイライトブルーマイカ



Body Color:ハイライトシルバーメタリック

BASIC MODEL

[標準車]

BASIC MODEL EQUIPMENT

- 運転席&助手席SRSエアバッグシステム
- リアガラスウィンドー
- カップホルダー×2
- 185/60R14 82Hタイヤ+スチールホイール

RS



Body Color:クラシックレッド



RS EQUIPMENT

- 運転席&助手席SRSエアバッグシステム
- 熱線プリント式デフォグガー付リアガラス
- エアロボード (マルチメッシュポケット付)
- エアコン●電動リモコン式カラードアミラー
- パワーウィンドー (運転席ワンタッチ機構付)
- 6速マニュアルトランスミッション&専用メーターパネル
- NARDI社製本革巻ステアリング
- NARDI社製本革巻シフトノブ
- ステンレス製スカッフプレート
- ビルシュタイン社製ダンパー
- *トルセン[®] LSD●フロントサスタワーバー
- 185/60R15 82V
- *ミシュランPilot SX GT^{*} タイヤ+15インチアルミホイール



シャストホワイト
(1800シリーズ全車に設定)

S EQUIPMENT

- 運転席&助手席SRSエアバッグシステム
- 4W-ABS (4輪アンチロックブレーキシステム) [4AT車]
- 熱線プリント式デフォグガー付リアガラス
- エアロボード (マルチメッシュポケット付)
- エアコン
- パワーウィンドー (運転席ワンタッチ機構付)
- 6速マニュアルトランスミッション&専用メーターパネル [6MT車]
- NARDI社製本革巻ステアリング
- NARDI社製本革巻シフトノブ [6MT車]
- *トルセン[®] LSD [6MT車]
- 185/60R14 82Hタイヤ+14インチアルミホイール

S



Body Color:プリリアントブラック



ハイライトシルバーメタリック
(RS-Siに設定)



プリリアントブラック
(1800シリーズ全車に設定)



トワイライトブルーマイカ
(1800シリーズ全車に設定)



グレースグリーンマイカ
(VSに設定)



エポリューションオレンジマイカ
(RS-Siに設定)



VS EQUIPMENT

- 運転席&助手席SRSエアバッグシステム
- 4W-ABS (4輪アンチロックブレーキシステム) [4AT車]
- 熱線プリント式デフォグガー付リアガラス
- エアロボード (マルチメッシュポケット付) ●エアコン
- 電動リモコン式カラードアミラー●パワーウィンドー (運転席ワンタッチ機構付)
- 6速マニュアルトランスミッション&専用メーターパネル [6MT車]
- NARDI社製ウッドステアリング●NARDI社製ウッドシフトノブ [6MT車]
- ウッドパーキングブレーキレバー
- タンカラーフトトップ&本革製バケットシート●ステンレス製スカッフプレート
- BOSEサウンドシステム+FM/AM電子チューナー付CDデッキ●*トルセン[®] LSD [6MT車]
- 185/60R14 82Hタイヤ+14インチアルミホイール

VS



Body Color:グレースグリーンマイカ



オーディオ機能を一体化、AVナビシステム。5.8型ワイド液晶ディスプレイを採用。高速の自動ルート計算機能、オートルート機能などの基本性能に加え、交差点音声ガイド、電話番号検索、FM文字多重表示など多彩な機能を満載。渋滞など最新の交通情報がキャッチできるVICISにも対応。また、FM(文字情報受信含む)/AM、CD*、カセット機能を一体化、BOSEサウンドシステムにも対応している。別売のTVチューナーを装着すればTV*も楽しめる。(スペシャルパッケージ、RS、VSにメーカーセットオプション。VICISユニット、TVチューナー&TVアンテナはディーラーオプション。)
*ナビゲーション使用時、CDを聴くことはできません。安全のため走行中はTV画面は映りません。

- ①FM多重画面 ②CD画面 ③2分割画面(現在地&交差点拡大)
 - ④2分割画面(ハイウェイモード&現在地) ⑤目的地検索(50音) ⑥目的地検索(電話番号)
- [AVナビゲーションシステムの主な機能]
- マップマッチング ■高速自動ルート計算 ■オートルート ■2分割画面表示
 - フロントワイド ■ノースアップ ■ハイウェイモード ■交差点拡大 ■音声ガイド
 - 交差点音声ガイド ■目的地検索(50音/住所/電話番号/ジャンル) ■マツダディーラー情報

DEALER OPTION

- ①ディタッチャブルハードトップ(ボディ色)
 - ②ソフトトップカバー(写真はタンカラー)
 - ③アルミシフトノブ/パーキングブレーキレバー/シフトプレート
 - ④アルミメダルセット/フットレスト
 - ⑤ウッドシフトノブ(NARDI)5MT専用/ウッドパーキングブレーキレバー
 - ⑥フロントサスタワーバー
 - ⑦FM/AM/カセット/CDコンビ(バイオニア)
 - ⑧FM/AM/CDコンビ(バイオニア)
- +インダッシュMDチェンジャー(富士通テン)

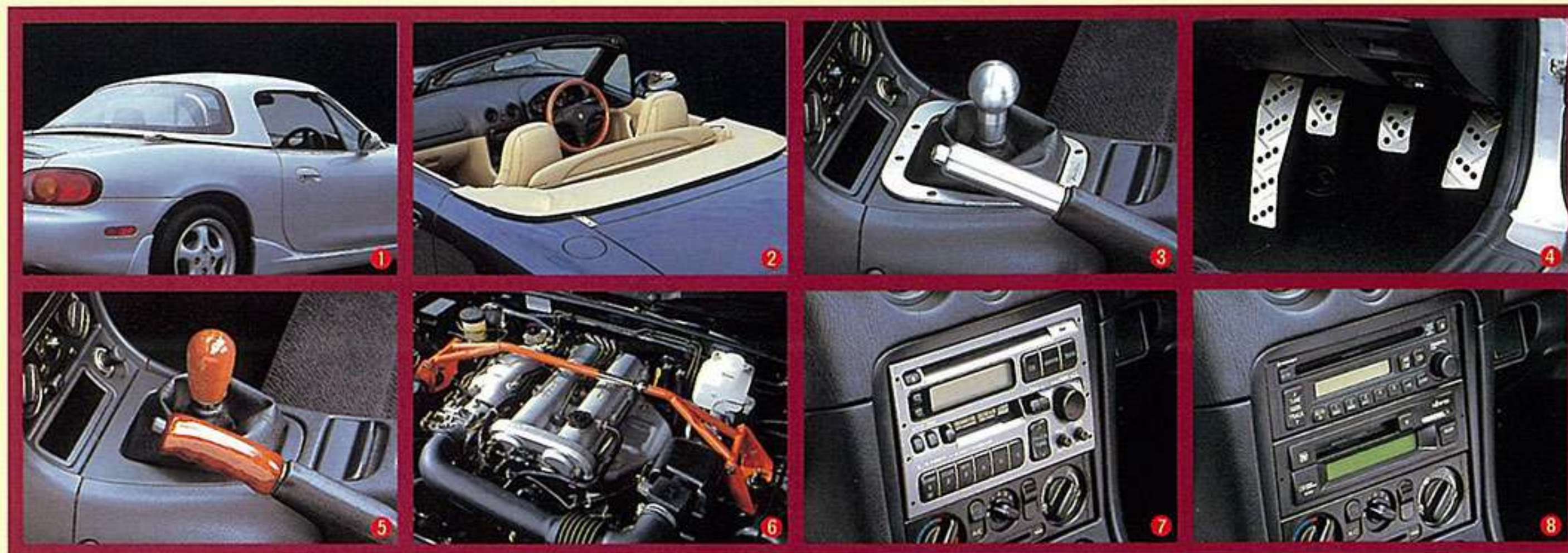

AERO PARTS

- a) フォグランプ(CIBIE)クリア
- b) フロントエアダムスカート
- c) サイドエアダムスカート
- d) リアスポイラー
- e) マッドフラップ(リア)

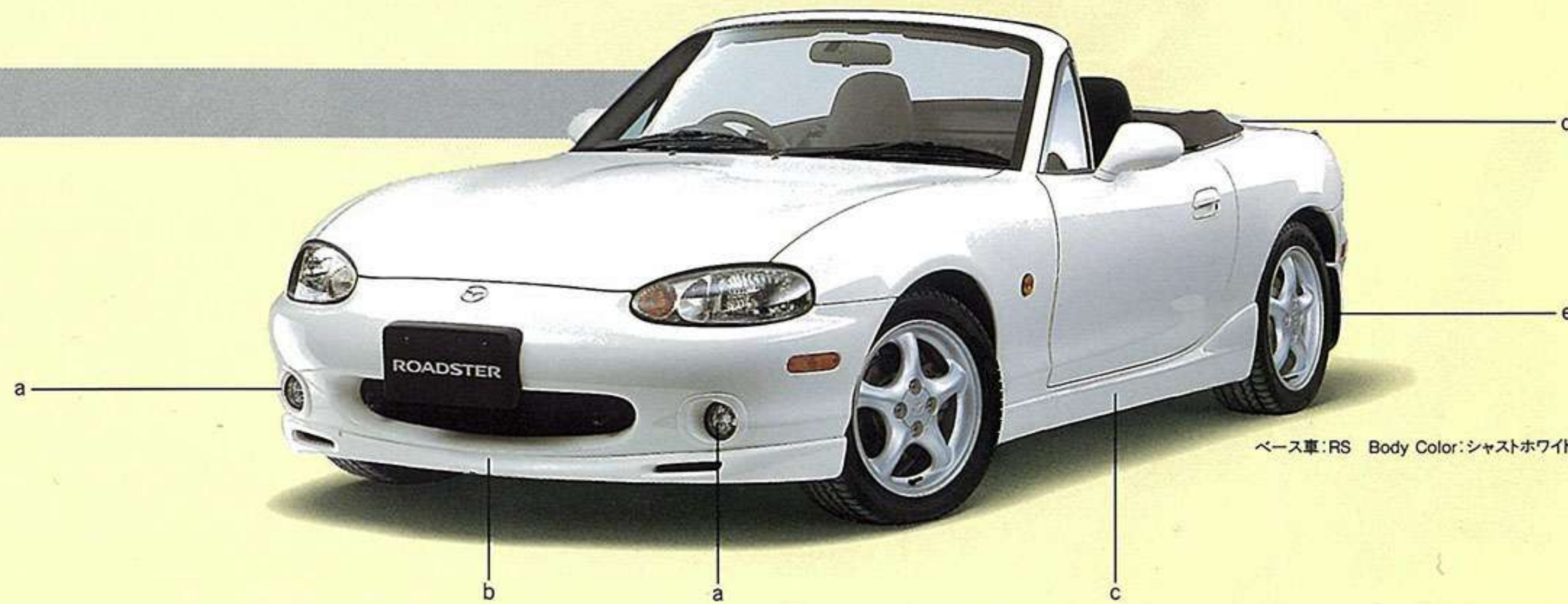

■主要装備

○:標準装備 △:メーカーオプション(メーカーオプションにはセット装備となるものも含まれますので、詳しくはメーカーセットオプション表をご覧ください。)

エンジン	1600cc						1800cc			
	標準車	Mパッケージ	スペシャルパッケージ	S	RS	VS				
機種名	5MT	5MT	4AT	5MT	4AT	6MT	4AT	6MT	6MT	4AT
変速機形式・変速段数	[標準装備] ●フロントベンチレーティッドディスクブレーキ ●リアソリッドディスクブレーキ ●軽量フライホイール ●アルミ製P.P.F.[パワープラントフレーム] ●ステンレス製エグゾーストパイプ									
シャシー&メカニズム	●ビルシュタイン社製ダンパー(フロント&リア) ●トルセンLSD ●フロントサスタワーバー ●スタビライザー(フロント&リア)									
タイヤ&ホイール	●185/60R14 82Hタイヤ+5.5JJスチールホイール ●185/60R14 82Hタイヤ+6JJアルミホイール ●195/50R15 82Vタイヤ+6JJアルミホイール ●応急用タイヤ(T115/70D14 88Mタイヤ+スチールホイール)									
セーフティ	[標準装着] ●ダブルサイドインパクトバー&衝撃吸収材 ●ハイマウントストップランプ ●雨水コントロールドアミラー ●ロードリミッター&ダイレクトクランプ付シートベルト ●シートベルト非装着サウンドワーニング(運転席) ●サウンドワーニング(キー抜き忘れ&ライト消し忘れ) ●ウィンドー接着式防眩ルームミラー ●間欠式フロントワイパー ●フロント安全合わせガラス ●ネジ式フィルターキャップ ●インテリア難燃材 ●2重アクセルリターンズプリング ●ロールオーバーバルブ									
エクステリア	[標準装備] ●アルミ製ボンネット ●軽量マルチクリスタルハロゲンヘッドランプ ●サイドシルピッチ塗装 ●フロントエアダム ●カラードドアミラー(可倒式) ●(電動リモコン式) ●(電動リモコン式) ●ガラス製リアウィンドー付ソフトトップ*1 ●ブラック ●タン									
インテリア	[標準装備] ●タコメーター ●油圧&水温&燃料計 ●デジタルオドメーター&2モードトリップメーター ●センターコンソールボックス(カップ×2、カード、チケットホルダー内蔵) ●インパネポケット ●ドアポケット(左右) ●キー付大型グローブボックス ●アッシュトレイ ●トランクサイドボックス ●ルームランプ ●トランクルーム&ライセンスプレートランプ ●運転席フットレスト									
内装色	●ブラック ●タン									
エンジン回転数感応式パワーステアリング	●									
NARDI社製本革巻ステアリング	●									
NARDI社製ウッドステアリング	●									
NARDI社製本革巻シフトノブ	●									
ウッドシフトノブ(NARDI)&ウッドパーキングブレーキレバー	●									
6速マニュアル車専用メーターパネル	●									
エアロボード	●									
マルチメッシュポケット	●									
ステンレス製スカッププレート	●									
パワーウィンドー(運転席ワンタッチ機構付)	●									
パワードアロック	●									
シート	[標準装備] ●助手席シートバックポケット ●ベルトインシート ●撥水加工クロス製バケットシート ●本革製バケットシート(タンカラー)*3									
オーディオ	BOSEサウンドシステム+FM/AM電子チューナー付CDデッキ ● AVナビゲーションシステム+BOSEサウンドシステム ●アンテナ ●脱着式ロッドアンテナ ●オートアンテナ									
空調	●マニュアルエアコン(ダイヤル式) ●*5									

●SRS:Supplemental Restraint System(乗員保護補助装置)/エアバッグは衝撃が小さい場合は作動致しません。エアバッグシステムはシートベルトを装着した上での補助安全装置です。
●"トルセン"はZEXEL TORSEN INC.の登録商標です。
*1:ソフトトップカバーはディーラーオプションです。
*2:VSの4AT車はパーキングブレーキレバーのみワイドになります。
*3:本革製バケットシートは一部、合成皮革を使用しております。
*4:インパネポケットは装着されません。
*5:エアコン非装着車もご用意しております。

■メーカーセットオプション

○:標準装備 △:メーカーオプション

エンジン	1600cc						1800cc		
	Mパッケージ	スペシャルパッケージ			S	RS	VS		
機種名	5MT	5MT	4AT	5MT	4AT	6MT	6MT	4AT	
変速機形式・変速段数	[標準装備] ●フロントベンチレーティッドディスクブレーキ ●リアソリッドディスクブレーキ ●軽量フライホイール ●アルミ製P.P.F.[パワープラントフレーム] ●ステンレス製エグゾーストパイプ								
4W-ABS(4輪アンチロックブレーキシステム)	●								
パワードアロック	●								
BOSEサウンドシステム+FM/AM電子チューナー付CDデッキ	●								
AVナビゲーションシステム+BOSEサウンドシステム	●*1								

*1:インパネポケットは装着されません。

■主要諸元

車名・型式	ボディタイプ	2ドア・オープン				
	車名・型式	マツダ・GF-NB6C		マツダ・GF-NB8C		
	エンジン	B6-ZE(RS)型		BP-ZE(RS)型		
駆動方式	駆動方式	FR				
	機種名	標準車	M/パッケージ	スペシャルパッケージ	S	RS VS
寸法・重量・定員	全長×全幅×全高	mm 3955×1680×1235				
	室内長×室内幅×室内高[視装着時]	mm 865×1355×1025				
	ホイールベース	mm 2265				
	トレッド・前/後	mm 1405/1430		1415/1440		
	最低地上高	mm 135				
	車両重量()は4AT車	kg 1010*1	1020(1040)	1030(1060)	1030	1030(1060)
	乗車定員	名 2				
性能・燃費 ()は4AT車	最小回転半径	m 4.6				
	10・15モード燃費(運輸省審査値)*2	km/ℓ 14.8	14.2(12.0)	13.0(11.4)	13.0	13.0(11.4)
	60km/h定地燃費(運輸省届出値)	km/ℓ 20.3	20.3(19.1)	19.0(19.0)	19.0	19.0(19.0)
ステアリング	ステアリング形式	ラック&ピニオン式				
	倍力装置形式	インテグラル式パワーステアリング				
サスペンション	懸架方式・前/後	ダブルウィッシュボーン式				
	ショックアブソーバー・前/後	筒型複動式				
	スタビライザー・前/後	トーションバー式				
ブレーキ	主ブレーキ方式・前	ベンチレーテッドディスク				
	主ブレーキ方式・後	ディスク				
	ブレーキ倍力装置	真空倍力式				
タイヤ&ホイール	タイヤ・前後	185/60R14 82H			195/50R15 82V	185/60R14 82H
	ホイール・前後	14×5½JJ	14×6JJ	15×6JJ	14×6JJ	
エンジン	型式	B6-ZE(RS)型		BP-ZE(RS)型		
	種類	水冷直列4気筒DOHC16バルブ				
	内径×行程	mm 78.0×83.6		83.0×85.0		
	総排気量	cc 1597		1839		
	圧縮比	9.4		9.5		
	最高出力(ネット)*3	ps/rpm 125/6500		145/6500		
	最大トルク(ネット)*3	kg-m/rpm 14.5/5000		16.6/5000		
	燃料供給装置	電子制御燃料噴射装置				
	燃料及び燃料タンク容量	ℓ 無鉛レギュラーガソリン・48				

■駆動装置主要諸元

排気量	cc	1600	1800	1600	1800
トランスミッション		5速マニュアル	6速マニュアル	電子制御4速オートマチック(EC-AT)	
クラッチ型式		乾式単板ダイヤフラム式			
変速比	第1速	3.136	3.760	2.450	2.450
	第2速	1.888	2.269	1.450	1.450
	第3速	1.330	1.645	1.000	1.000
	第4速	1.000	1.257	0.730	0.730
	第5速	0.814	1.000	—	—
	第6速	—	0.843	—	—
	後退	3.758	3.564	2.220	2.220
最終減速比		4.300	3.909	4.300	4.100

*1: エアコン非装着車は1000kgになります。
 *2: 燃料消費率は定められた試験条件のもとでの値です。実際の走行時にはこの条件(気象、道路、車両、運転、整備などの状況)が異なってきますので、それに応じて燃料消費率が異なります。
 *3: エンジンの出力表示には、ネット値とグロス値があります。「グロス」とはエンジン単体で測定したものであり、「ネット」とはエンジンと車両に搭載した状態とほぼ同条件で測定したものです。同じエンジンで測定した場合「ネット」は「グロス」よりもガソリン車で約15%程度低い値(自工会調べ)となっています。

- 道路運送車両法による新型車届出書数値
 ◆付属品: スペアタイヤ(応急用)、タイヤ交換用具
 ◆本カタログの写真は撮影・印刷条件により、実物と印象が相違する場合があります。また、ボディカラー及び内装色が実車と違って見えることがあります。詳しくは営業マンにご確認下さい。
 ◆本仕様・装備は予告なく変更する場合があります。

■外観4面図(RS)

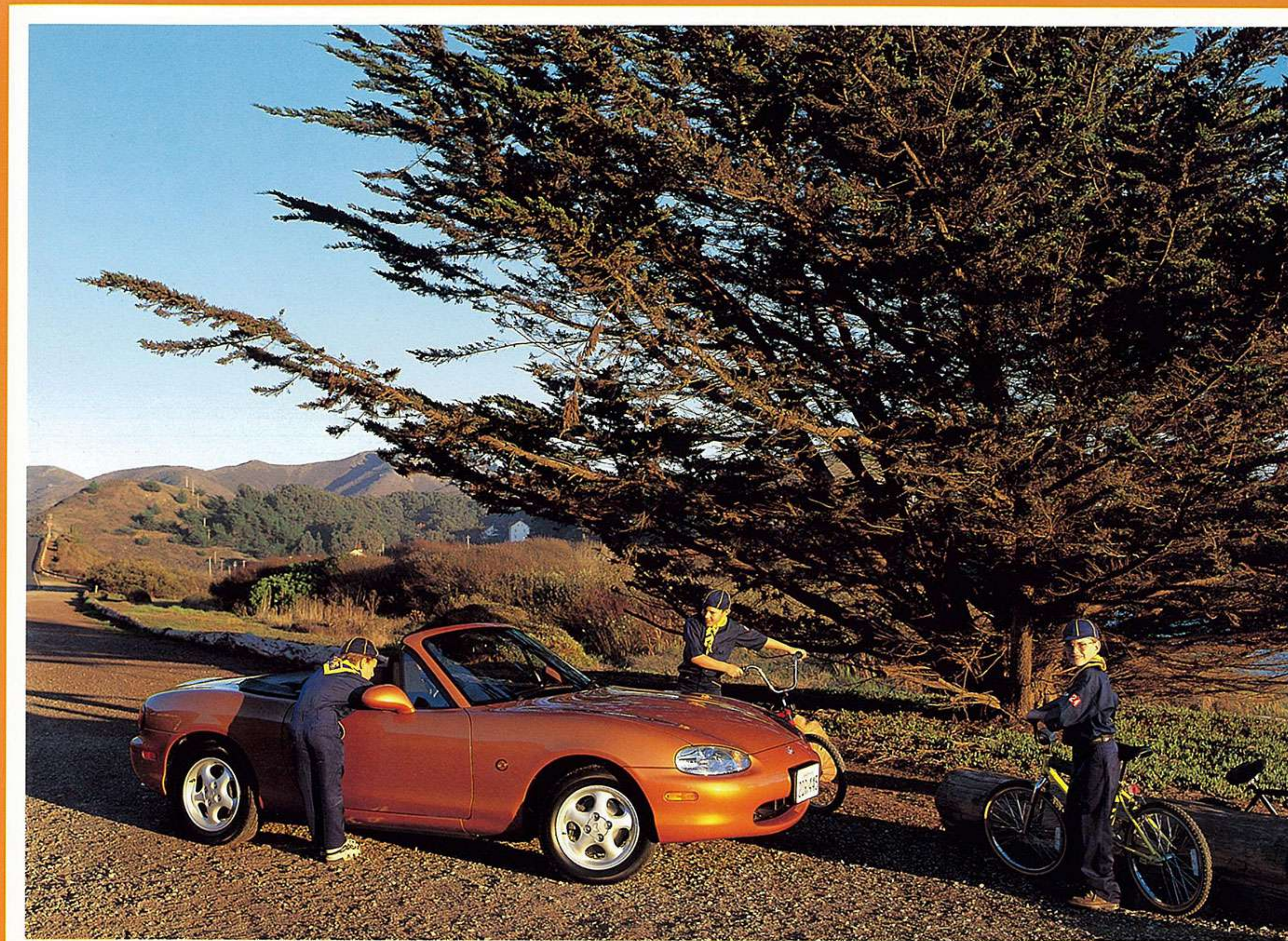
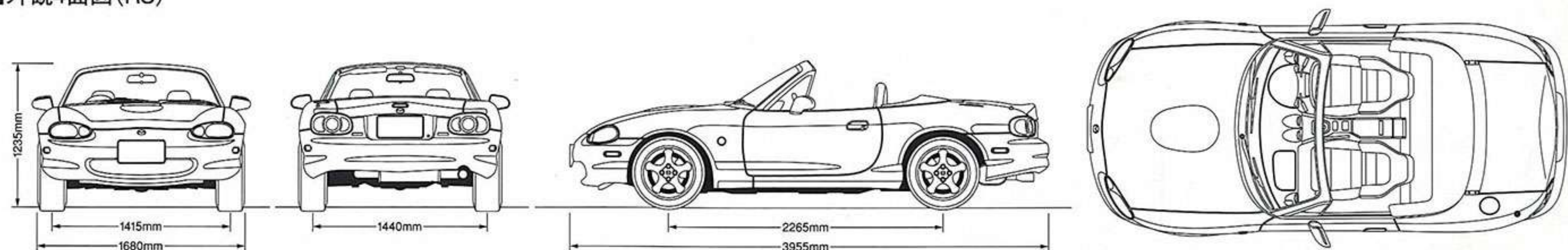

「Start your happiness!」



私たちマツダは、長年にわたって、自らに厳しい品質基準（マツダ クオリティ）を課し、お客様に満足していただけるクルマづくりやサービスの提供に努めています。そして、私たちのこうした品質に対する取り組みが、国際品質保証規格の厳しい審査をパス。国内自動車製造では初めてISO9001規格に適合していることが、日本品質保証機構（JQA）と英国規格協会（BSI）により認定されました。



<http://www.mazda.co.jp>

新車購入時
最高30万円! キャッシュバック



MAZDA m/z CARD
マツダエムズカード



マツダでは、「一般保証」「特別保証」「ボディ錆保証」3種類の保証制度でお客様のおクルマを保証。

〈一般保証〉新車登録から3年間、又はその期間内で走行距離60,000kmまで。〈特別保証〉マツダが特に指定した部品は新車登録から5年間、又はその期間内で走行距離100,000kmまで。〈ボディ錆保証〉乗用車、バン、ワゴン車の表面錆は新車登録から3年間、穴あき錆は5年間。詳しい内容は保証書・メンテナンスノートをご覧ください。販売会社にご相談ください。

このカタログについてのお問い合わせは、お近くの販売会社または



マツダ(株)お客様相談センターへどうぞ 全国共通フリーダイヤル ☎0120-386-919 受付時間 月曜～金曜(除く祝祭日) 9:00～12:00 13:00～17:00

マツダ株式会社