

# EUNOS ROADSTER



*J-2*  
*Limited*

# 黄色いスポーツ、限定800台。

1800DOHCのサンバーストイエロー。

誰の目にもまぶしく、誰の気持ちにも新しく。1800DOHCに進化したユーノスロードスターにいま、とっておきのイエローバージョン“JリミテッドⅡ”デビュー(全国限定800台)。フランス語で黄色を意味する“Jaune”のイニシャルを冠した名の通り、ボディカラーは専用のサンバーストイエロー。その鮮烈なカラーをまとった躍動感あふれるフォルムをさらにくっきりと際立せるため、ブラック塗装を施したフロントピラー。ピレリーP700-Zタイヤ、Jリミテッドハイグレードオーディオシステム、ヘッドレスト独立バケットタイプシートなど専用アイテムの数々。すべては、幸せな800人のオーナーのために。



*J-2*  
*Limited*



JリミテッドIIならではのユニークネス。それは、サンバーストイエローのボディカラーにとどまらない。このクルマだけの選定、ピレリーP700-Zタイヤ(185/60R14 82H)。強大なグリップ力と高度なウェット性能が、ユーノスロードスター本来のリニアな操縦安定性をさらに心地よいものにしていく。そして、サンバーストイエローとのコンビネーションが鮮やかな、ブラックカラーの2シーターキャビンにも数々の専用アイテムを備えた。ヘッドレスト部を独立させたバケットタイプシートは、すぐれたサイドサポート性をさらに向上させるとともに、キャビンに新しい印象を与えている。さらに、CDデッキと専用スピーカーを持つ“Jリミテッドハイグレードオーディオシステム”を装備。新開発されたスピーカーにより、オープン走行時でも高音質なクリアサウンドが楽しめる。MOMO社製本革巻きステアリングホイールをはじめ、パワーステアリング/パワーウィンドー(運転席ワンタッチ機構付)/電動カラードアミラー/パワーアンテナも標準装備している。



**洗練の高次元バランスを、  
この世に800台のイエローで味わう。**

## EUNOS ROADSTER J-LIMITED II

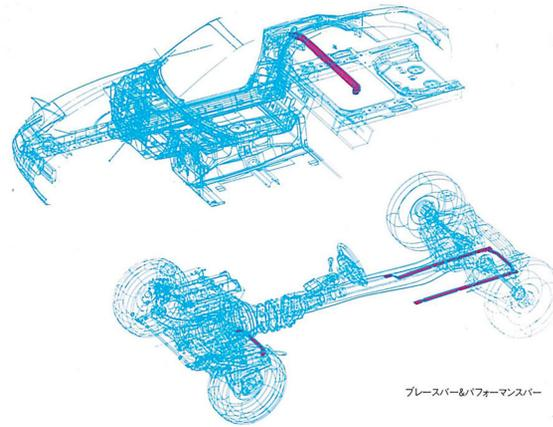

ブレースバー&パフォーマンスバー

### ハイレスポンスの進化 1800DOHCエンジン。

パワーユニットは、最高出力130ps/6500rpm(ネット\*)  
最大トルク16.0kg-m/4500rpmを発生する。自然吸気  
1800DOHCエンジン。高回転域までスムーズに伸びる  
パワーと、ぶ厚い低中速トルクによって、全域でリニア  
なアクセルレスポンスを実現している。駆動方式はFR。



トルセンLSD

エンジンとデフをリジッドに結合するアルミ製P.P.F.(パワー・プラント・フレーム)が、トルクのダイレクトな伝達とシフトフィールの高剛性感を支援する。5段マニュアル車には、左右の駆動輪の差動を適正に制限する“トルセン”LSD\*2を

搭載。アクセルワークによる車両のコントロールも可能だ。また、滑らかな変速フィールをもたらす電子制御式4段オートマチック[EC-AT]も設定している。

### ダイレクトハンドリングの冴え、 高剛性サスペンション。

サスペンションは、すぐれたロードホールディングを発揮する4輪ダブルウィッシュボーン。しかも、フロント&リアに頑強なパフォーマンスバーを装着して横

剛性を高め、ダイレクトなハンドリングフィールをさらに洗練させている。ブレーキは、耐フェード性にすぐれ、確かな制動力を発揮するフロントベンチレーテッド4輪ディスク。そして、ピレリーP700-Zタイヤを履くのは、軽量・高剛性によりバネ下重量の軽減に貢献する6JJ×14インチアルミホイールだ。

### ハイセーフティの構え、 軽量・高剛性ボディ。

最新のコンピュータ解析技術を駆使して開発したオープン専用ボディは、左右のシートベルトショルダーアンカー部をスチール製のブレースバーで結合させ、ボディの曲げおよびネジリ剛性をアップ。操舵に対するリニアでダイレクトな車体追随性を支援している。また、この高剛性ボディは、サイドインパクトバーなどと相まって、高度な衝突安全性能を実現。さらに、ハイマウントストップランプを装備するなど、Jリミテッドは高い安全性の確保に努めている。



\*1.「ネット」とはエンジンを車両搭載状態で測定したものです。\*2. Torque Sensing Limited Slip Differential. “トルセン”はZEXEL-GLEASON USA, INC. の登録商標です。

## 主要諸元 &lt; &gt;内はオートマチック車の数値

ボディタイプ	2ドアオープン
車名・型式	マツダ・E-NA8C
エンジン	BP-ZE(RS)
変速機形式・変速段数	マニュアル・5段 /電子制御オートマチック・4段
■寸法・重量	
全長 mm	3955
全幅 mm	1675
全高 mm	1235
室内長 mm	935
室内幅 mm	1320
室内高(幌装着時) mm	1025
ホイールベース mm	2265
トレッド・前 mm	1405
トレッド・後 mm	1420
最低地上高 mm	140
車両重量 kg	990(1020)
乗車定員 名	2
■性能	
最小回転半径 m	4.6
10・15モード燃費(運輸省審査値) km/ℓ	12.4(10.2)
60km/h定地燃費(運輸省届出値) km/ℓ	18.9(18.8)
■エンジン	
型式	BP-ZE(RS)
種類	水冷直列4気筒DOHC
総排気量 cc	1839
内径×行程 mm	83.0×85.0
圧縮比	9.0
最高出力(ネット) ps/rpm	130/6500

■ネットとはエンジンを車両搭載状態で測定した数値です。

## J-Limited II 専用装備(ベース車:スペシャルパッケージ装着車)

専用ボディカラー:サンバーストイエロー(ブラックフロントビラー)  
ビレリー P700-Zタイヤ  
ヘッドレスト独立バケットタイプシート  
Jリミテッドハイグレードオーディオシステム:CDデッキ+FM/AM電子チューナー付カセットデッキ+ドアスピーカー(ウーハー×2、ツイーター×2)

## 主要装備

■エクステリア  
リトラクタブルハロゲンヘッドランプ  
フィン付ワイパーブレード(運転席)  
ロッカーパネルピッチ塗装  
電動カラードアミラー  
コンバーチブルトップ(ブラック)  
■インストルメントパネル  
パワーステアリング  
本革巻ステアリングホイール(MOMO社製)  
置針式フューエルメーター  
間欠式ワイパー  
キー付グローブボックス  
4段階調整式空調ファンスイッチ

■速度警報装置はショップオプション ■ショップオプションの詳細については、ショップオプションカタログをご覧ください。

■フェンダーミラー装着車も設定

■道路運送車両法による新型車届出書数値 ■モード走行時における燃料消費率の表示は、順次「10モード」から「10・15モード」に切替わります。「10・15モード」は都市内高速走行等が加味されているため、同じ車両で測定した場合「10モード」より平均的には10%程度高い値(自工会調べ)となります。■尚、これらの燃料消費率は定められた試験条件のもとでの値です。実際の走行時にはこの条件(気象・道路・車両・運転・整備等の状況)が異なってきますので、それに従って燃料消費率が異なってきます。■エンジン出力表示には、ネット値とグロス値があります。■「ネット」とはエンジンを車両に搭載した状態とほぼ同条件で測定したものであり、「グロス」とはエンジン単体で測定したものです。同じエンジンで測定した場合、「ネット」は「グロス」よりもガソリン乗用車で約15%ほど低い値(自工会調べ)となっています。■付属品:スペアタイヤ・標準工具一式 ■本カタログの写真は撮影条件により実物と印象が相違する場合があります。また、ボディカラー及び内装色も実車と違って見えることがあります。詳しくは営業スタッフにご確認ください。■本仕様は予告なく変更することがあります。

■エンジン	
最大トルク kg-m/rpm	16.0/4500
燃料供給装置	電子制御燃料噴射装置
燃料およびタンク容量 ℓ	無鉛レギュラーガソリン・48
■駆動装置	
クラッチ形式	乾式単板ダイヤフラム式 <3要素1段2相形ロックアップ機構付>
変速比	
第1速	3.136<2.458>
第2速	1.888<1.458>
第3速	1.330<1.000>
第4速	1.000<0.720>
第5速	0.814<—>
後退	3.758<2.400>
減速比	4.100<4.100>
■操向装置	
ギア形式	ラック&ピニオン
倍力装置形式	エンジン回転数感応型
■サスペンション	
サスペンション・前後	ダブルウィッシュボーン式
ショックアブソーバー・前後	筒形複動式
スタビライザー・前後	トーションバー式
■制動装置	
主ブレーキ形式・前	ベンチレーティッドディスク
主ブレーキ形式・後	ソリッドディスク
倍力装置形式	8インチ径真空倍力式
■タイヤ&ホイール	
タイヤ・前後	185/60R14 82H
ホイール・前後	14×6JJ

スタビライザー(前後)  
ブレースバー  
フロントパフォーマンスバー  
リアパフォーマンスバー  
トルセンLSD(5段マニュアル車)  
■タイヤ&ホイール  
185/60R14 82Hスチールラジアルタイヤ(ビレリー社製)  
14×6JJアルミホイール  
応急用T115/70D14タイヤ(スチールホイール)

## オプション

クロームメッキシリンダーヘッドカバー  
ハイテンションコード(レッド)

## ショップオプション

熱線リアデフォグー付ディクチャブルハードトップ・ブラック(紋)  
エアコン(新冷媒HFC134a使用)

ボディカラー:サンバーストイエロー



簡単に、便利で、らく楽! 今、人気のカーリース。お気軽にお問い合わせください。メリットいっぱい、らく楽! カーリース。

このカタログについてのお問い合わせは、お近くの販売会社または



マツダ株お客様相談センターへどうぞ 東京03(3508)5200 大阪06(281)0300 名古屋052(332)1300 広島082(286)5760

マツダ株式会社

このカタログは、1993年12月現在のものです。UCM870 9312N 製造事業者名/マツダ株式会社 〒100 東京都千代田区内幸町1-1-7