

The new BMW X6 M
The new BMW X5 M



駆けぬげる歓び



THE NEW BMW X6 M AND THE NEW BMW X5 M.

妥協なきMの情熱とXの才能。



存在を高らかに語る、唯一のM。

Mの血統とXの才能、その鮮烈な出逢いがここに。
THE NEW BMW X6 M AND THE NEW BMW X5 M.



The new BMW X6 M and the new BMW X5 M

究極のパワー。

- 06 **BMW X6 M**
宣言する。すべてに究極だと。
- 10 **Dynamics**
コーナーが存在する理由。
- 12 **BMW X5 M**
美しさとは、昂奮に満ちたもの。
- 16 **The BMW X6 M in the MotoGP**
サーキットの先導者。
- 18 **Interior**
スポーツを体感する特等席。

Technology

パフォーマンスと効率性との出逢い。

- 22 **M TwinPower Turbo eight-cylinder petrol engine**
最小限のエネルギーで実現する、最大限のパフォーマンス。
- 24 **Climate-testing the BMW X6 M**
八時間世界一周。
- 26 **Chassis and safety**
ディテールに込められたMの情熱。
- 28 **40 years of BMW M**
- 30 **Driver Assistance**
高度な安全性と快適性を実現する、革新のドライバー支援システム。

Equipment

唯一無二の芸術。

- 34 **Exterior colors**
- 35 **Upholstery colors**
- 36 **Interior color and interior trims**
- 37 **Combinations**
- 38 **Standard / Optional equipment**

Overview

ニューBMW X6M、ニューBMW X5Mの全貌。

- 40 **Equipment tables**
- 44 **BMW Individual**
- 48 **Technical data**
- 50 **BMW Service and BMW Financial Services**
より豊かなBMWオーナーズ・ライフのご提案。

www.bmw.co.jp/x6m
www.bmw.co.jp/x5m

Editorial

さらなるスポーツカーを。

BMW Xの多才な歓びと、モータースポーツの限らない興奮。BMW M社の情熱を秘めた究極のものが、ここに誕生した。

ニューBMW X6 MとニューBMW X5 Mの尋常ではないスペック。それを見るだけで、Mの遺伝子をスポーツ・アクティビティ・クーペとスポーツ・アクティビティ・ピックアップの心臓に移植することが、何を意味するか分かるだろう。この2台専用エンジンを開発しただけではない。インテリジェント4輪駆動システムxDriveやダイナミック・パフォーマンス・コントロールも、M仕様として手が増えられている。この2台のハイパフォーマンスカーを見れば、誰もがエンジン・フードの下に隠された途轍もないパワーを予感するに違いない。そのダイナミックな姿はもちろん、M ロゴの存在が、そのパワーを雄弁に語っているのだ。

搭載モデル：BMW X6 M

エンジン:	V8 8気筒DOHC (M ツインパワー・ターボ)
最高出力:	408kW (555ps)
ホイール:	M ライト・アロイ・ホイール・ダブルスポーク・スタイリング300M
ボディ・カラー:	Mルポルン・レッド
シート・マテリアル&カラー:	フル・レザー・メリノ(ブラック)(オプション)
インテリア・トリム:	ブラッシュド・Shadow・アルミトリム

写真は日本仕様とは一部異なります。また一部オプションを含みます。

搭載モデル：BMW X5 M

エンジン:	V8 8気筒DOHC (M ツインパワー・ターボ)
最高出力:	408kW (555ps)
ホイール:	M ライト・アロイ・ホイール・Vスポーク・スタイリング299M
ボディ・カラー:	モンテ・カルロ・ブルー
シート・マテリアル&カラー:	フル・レザー・メリノ(シルバーストーンII)(オプション)
インテリア・トリム:	ピアノ・フィニッシュ・ブラック・トリム(オプション)

写真は日本仕様とは一部異なります。また一部オプションを含みます。



宣言する。すべてに究極だと。

一瞬で、鳥肌が立ち、次の瞬間、微笑を浮かべている。そして、今すぐにも、ドアを開けて、そのステアリングを握りたいという衝動に駆られる。ニューBMW X6 Mのデザインは、眼差しを向けた瞬間に心を奪う。クーペとして完璧なフォルムを見れば、誰の瞳にも、その魅力がはっきりと映し出されるのだ。大型エア・インテークや、デザインを一新したキドニー・グリル、そして新しいLEDヘッドライトといった、フロント・フェイ

スの造形にも目が留まるに違いない。伝統のMロゴ付サイド・グリルや、フレアの付いたホイール・アーチに収まる20インチのアロイ・ホイール、そしてクローム仕上げのデュアル・エキゾースト・テールパイプも、個性を際立たせている。ニューBMW X6 Mはどの角度から眺めようと、パワーに満ちているのだ。



**漲るパワー。
それは、モータースポーツのためだけではない。**

ニューBMW X6 Mをサーキットで駆れば、正確無比な走りを味わえる。しかし、レーシング・スピリットを体感するのに、サーキットは必要ない。都市のストリートや郊外のワインディング・ロードであっても、胸を高鳴らせるのだ。ニューBMW X6 Mはどこへ向かおうと他の追従を許さない。それは、スポーツ・アクティビティ・クーペという類まれなる資質が、パフォーマンスや機能性、エレガンスといったあらゆる点で、このクルマを特別にしているからだ。





コーナーが存在する理由。

スピード・メーターの針が、たった4.7秒*で0から100km/hに振れ、680Nmのトルクが、あなたの身体をMシートに押し付ける。その時、あなたは今撮っているクルマのサイズを忘れていない。高いシート・ポジションのクルマとしては想像も付かない卓越したロード・ホールディング。路面とクルマが一体となって走ってゆく。途方もない推進力を生み出しているのが、特別に開発されたV型8気筒 M ツインパワー・ターボ・エンジン。408kW (555ps) というパワーを発揮させながら、極めて高い効率を実現した。この比類ない

駆動力を4つのタイヤへ完璧に配分するのが、M仕様のxDriveシステムとダイナミック・パフォーマンス・コントロールである。このインテリジェント4輪駆動システムxDriveは、リヤにより大きな駆動力が配分されるように設計され、リヤのタイヤをスリップさせるダイナミックな走りも可能にする。ダイナミック・パフォーマンス・コントロールは、数々の革新テクノロジーの中でも、特にコーナリング時に威力を見せ付ける。ハイ・スピードからのコーナリングでも、驚くほど完璧にクルマを制御するのだ。ニューBMW X6 Mとニュー

BMW X5 Mは、鋭い加速性能を体感させるだけではない。コンパウンド・ブレーキによって素早く、正確で、効果的なストッピング・パワーを発揮する。見事なまでの減速性能と高い安定性を持つこのブレーキング・システムは、M ロゴが輝くターク・ブルー・メタリックのブレーキ・キャリパーを見た時に抱いた、あなたの信頼を裏切ることはない。そして、スピード・メーターが再び0に戻ったとき、意味することは唯一つ。次の瞬間の、目の覚めるような加速を体感させる準備が整ったということだ。

*ヨーロッパ仕様車値(自社データ)

美しさとは、昂奮に満ちたもの。

ニューBMW X5 Mを一瞥しただけで、胸の鼓動が速まるに違いない。大型エア・インテークを持つフロント・エプロンの迫りに驚かされるだろう。今にも、ハイウェイや冒険に向かって走り出しそうだ。そのダイナミックなデザインには、造形美に留まらない価値がある。フロント・エプロンは、エンジンと高性能ブレーキを最適に冷却する役割も担っている。左右のエア・インテーク下部に取り付けられたフラップはモータースポーツで培われた技術で、高速でのハンドリングを強化し、ローフォルムでさらにスポーティな外観も生み出しているのだ。ニューBMW X5 Mの姿は、その輪郭や横顔、光と影が織りなすコントラストによって、内に秘めた強烈なものを放っているのだ。さらに「M」という文字が、比類ない輝きを与えているのは言うまでもない。





昂奮の尽きない毎日。

乗員5人が寛げる快適な空間。そして、余裕の収納スペースと傑出した機能性。これがスポーツカーについて語っていると、あなたは信じられるだろうか。ニューBMW X5 Mのパフォーマンス・データを見れば疑いの余地はない。このクルマが究極のパフォーマンスをもたらすこと。それでいながら、気品と多彩な機能性についても最高の基準を満たしていることを。ニューBMW X5 Mは、非凡な人生を送る人にとって、間違いなく理想の存在である。



任巻：ケーニヒスクラッセのレーサー達は、最高速度が300km/hを超すモーターサイクルで14カ国、18のレースを走り抜ける。



ヘレス。# MotoGP。 気温：+32°C

MotoGP 2011

サーキットの 先導者。

BMW X6 Mは、MotoGP(ロードレース世界選手権)にて、セーフティカーに指名されている。

MotoGP 2011



ヘルメットをかぶり、グローブをはめ、正面を見据える。日曜の午後、14:00直前、ケーニヒスクラッセのレースが始まる約1分前。極度の緊張がマイク・ラファレントを襲う。彼は自らが乗るBMW X6 Mの100m前方で、スターティング・グリッドに集まるモーターサイクルの一群を凝視している。ツー、ワン、ゼロ。240psを超えるエンジンが、一斉に唸り声を上げる。その瞬間、彼はアクセルを踏み込み、BMW X6 Mは急発進していった。ラファレントはロードレース世界選手権のセーフティカー・ドライバーの一人。合計5台のBMWセーフティカーが14カ国、18のレースで任務に当たる。このBMW X6 Mに加え、BMW M3と、クラスの指標であるBMW 1シリーズM クーペ*、そしてS 1000 RRやHP2 SportといったBMW Motorradもラインアップに加わっている。BMWは1999年以来、MotoGPのオフィシャル・パートナーも務めているのだ。

レース1周目。モーターサイクルの後ろをBMWのセーフティカーが安全を見守りながら追う。1周目が最も危険なのだ。なぜなら、レーサー達が密集して競っているからに他ならない。小さなスリップが、大きな玉突き事故を引き起こすことがあるのだ。もし事故が起きたら、セーフティカーのドライバーはレース・マネージャーに連絡。レースを中断するか、続行を決めるか、瞬時の判断が必要なのだ。そして必要に応じて医療救助を要請し、事故があった場所の安全を確保する。

ラファレントはサーキットのコーナーでBMW X6 Mを極限まで操る。「このクルマは目を見張るパワーがある。4輪駆動システムxDriveのおかげで、困難な走行状況でも容易にコントロールできるんだ」と彼は語る。「ダイナミック・パフォーマンス・コントロールが、リヤ・アクスルでの左右ホイール間の駆動力を最適に制御するから、コーナーを脱出する時、正確で非常にダイナミックな加速を実現するんだ」と、言葉を加えた。しかし、アドベンチャーは軽量のモーターサイクルにある。最高出力408kW(555ps)のBMW X6 Mはモーターサイクルの2倍以上もワフワルだが、15倍も重いのだ。

約2分半後、セーフティカーはピットレーンに戻って来た。1周目が終わっても、レースの残りの時間、クルマとドライバーは待機し続ける。「通常はM ダイナミック・モードで、サーキットを走行するんだ。だから、コーナーでドリフトだって嬉しいのまだだね」と、ラファレントは説明する。「しかし時には、電子制御システムを完全にオフにし、リミットなしにBMW X6 Mの強力なパワーを体感するわけさ。その時のパフォーマンスは最高だね。レーシングカーとして設計されたわけではないけれど、18あるMotoGPのすべてのサーキットを自由自在に駆け回るからすごいよ」と、ラファレントは言葉を結んだ。

*日本での発売は予定されていません。



スポーツを体感する特等席。

コックピットに身をゆだねると、まったく新しい視点で、Mの魅力を経験することができる。ニューBMW X6 M、ニューBMW X5 Mは、セミ・コマンド・シート・ポジションゆえに視界は広く、高速走行中でも、すべてをコントロールできる感覚と大きな安心感に包まれるのだ。M仕様のBMWヘッドアップ・ディスプレイも標準装備。速度やナビゲーション情報などのドライビング情報に加え、エンジン回転数、シフト・

タイミングなどの情報をドライバーの視界に直接投影することで運転に意識を集中させる。そして、このサイズのクルマにとって特に意味があるのは、PDC/パーク・ディスタンス・コントロール、リヤ・ビュー・カメラ、トップ・ビューおよびサイド・ビュー・カメラ*といった装備を加えることで、狭いパーキング・スペースでも、クルマの上から覗いているように全体像をモニターに表示し、駐車を容易にするのだ。

インストルメント・パネルは人間工学に基づき、BMWらしくドライバーに向け傾斜して設計。最新のiDriveによって、ナビゲーション・システムをはじめとしたさまざまな機能や設定を直観的に操作できる。さらにMモデル特有のバリャブル・ウォーニング・ゾーン付タコメーターが組み合わされた2つの丸型のメーター・パネルはスピード走行中でも情報を瞬時に認識できるように設計されている。

*オプション



その寛ぎも、ハイパフォーマンス。

ニューBMW X6 MとニューBMW X5 M。それは、路面と一体になった究極の走りを体験できるだけではない。Mならではの遊びを、共に乗る人と分かち合えるのだ。体型に合わせて最適なシート・ポジションが調整できるMスポーツシートを装備。高いポジションから眺めるドライビングは、他では得られない遊びであなたを

満たす。ドライバーに向かって緩やかに傾斜したスポーティなコックピット。M仕様の2つの丸型メーター・パネルや、細部まで吟味されたクラフトマンシップを見れば、思わずため息を漏らすだろう。ニューBMW X5 Mは、Mならではのダイナミズムとともに機能性や快適性も備えている。5人の乗員が寛げる広々とした室内空間。

1,750ℓのラゲージルームはいかなる時にも余裕を感じさせる。エクスクルーシブでスポーティなニューBMW X6 Mのインテリアは、レザー仕上げのインストルメント・パネルなどが見る者を魅了して止まないのだ。何れのインテリアもハイパフォーマンスカーに相応しい風格を醸し出している。降りるよりも、乗り込みたくなる。そんな気持ちを抱くことだろう。

V型8気筒M ツインパワー・ターボ・エンジン。 2基のターボチャージャーが、駆けぬける歓びを2倍にする。

強烈な魅力を放つ——Mモデル特有のリニアな出力特性と、2基のターボチャージャーによる圧倒的なパワー。このふたつの出合いを可能にしたのが、クロス・バンク・エキゾースト・マニフォールドを採用したV型8気筒M ツインパワー・ターボ・エンジン。ツイン・スクロール・ツイン・ターボチャージャーとM ダブルVANOS、そして高精度ダイレクト・インジェクション・システムの組み合わせである。最大トルク680Nm(69.3kgm)と最高出力408kW(555ps)を発生する高性能パワープラントは、ニューBMW X6 MとニューBMW X5 Mを、静止状態から100km/hまで僅か4.7秒*で加速させる。このエンジンのために特別に開発された過給システムは、BMWが特許を保有する技術であり、ターボラグのない極めて素早いレスポンスを実現する。さらに、圧倒的な加速性能を約束するのが、M スポーツ・オートマチック・トランスミッション。このトランスミッションは、マニュアル・モードでも、

ステアリング・ホイールに装備されたMモデル専用のシフト・パドルでも、驚異的に素早いシフト・チェンジが行える。シフト・プログラムは2種類から選択可能。「スポーツ」モードは、クルマの性能を最大限に引き出すダイナミックな走りのために設計された。かつて体感したことのない加速とともに、アクセルを踏み込むたびに心躍るサウンドが堪能できる。「エフィシエント」モードでは、快適でリラックスしたドライブングと燃料消費量を軽減するため、レスポンスが穏やかになり、比較的早めのシフト・チェンジで回転数を低く抑えるように設計されている。どちらのモードも、予めM Driveメニューで設定を変更することが可能で、ステアリング・ホイールのM Driveボタンからいつでもその設定を呼び出すことができる。

*ヨーロッパ仕様車種(自社データ)



BMWの特許技術であるクロス・バンク・エキゾースト・マニフォールドは、点火間隔が360°となるシリンダーをバンク間でペアにすることにより、排気干渉を大幅に低減。4つのペアに集約された排気は、2基のターボチャージャーに2本ずつ別々に導かれる。この高い効率性を誇る独創的なツイン・スクロール方式を採用することにより、極めて素早いエンジン・レスポンスが可能となる。

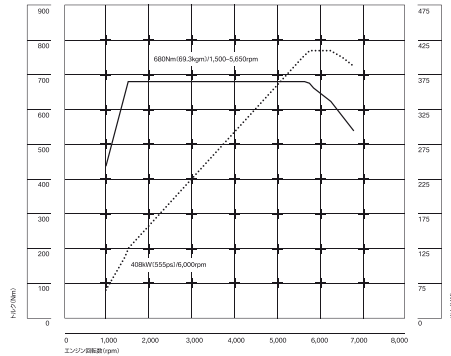

最大トルクは1,500~5,650rpmという非常に広い回転域で発生。アイドリングに近い低回転域から、高回転域まで常にリニアで力強いレスポンスを実現。



灼熱、極寒、太陽光、雨、雪 — BMWグループ エネルギ―&環境テスト・センターでは、クルマはわずか1日の間に、世界中のすべての気候の中を走ることができます。

八時間世界一周。

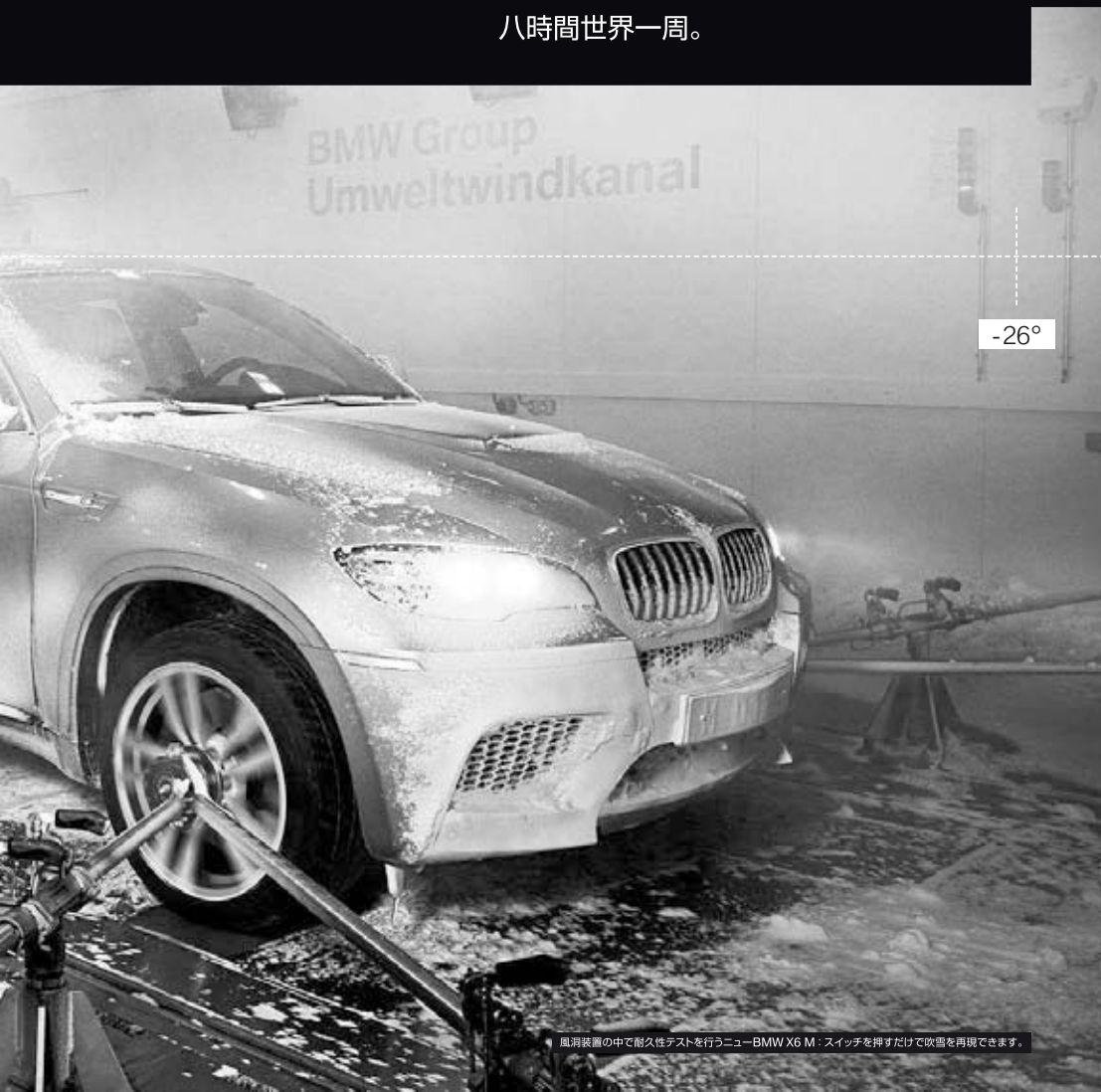

風洞装置の中で耐久性テストを行うニューBMW X6 M。スイッチを押すだけで吹雪を再現できます。



結果は良好。今まで気候に関する耐久性テストは、毎回、世界各地の寒さや暑さが厳しい地域、乾燥した砂漠や温度の高い熱帯地域まで赴いて行っていました。そのため、テストを行う度に、わざわざ担当エンジニアや整備士、プロトタイプや機器類を現地へ移動させる必要がありました。しかし現在では、ミュンヘンにあるBMWグループ 研究&イノベーション・センター内で、すべてのテストを行っています。さらにこの施設は、15,000平方メートルの6階建ての施設、EVZのすぐ隣に位置しています。これにより、移動のための時間と経費も節約でき、燃料を大幅に消費する飛行機の利用をなくすことで環境保護にも貢献できます。吹雪のテストを受けるためには、以前であれば、クルーたちは、スカンジナビアがアラスカまで移動せざるを得ませんでした。しかし今は、それを社内で行うことができるのです。このテストでは、細かい雪の結晶がエンジンのエア・インテーク・システムを通過するか、エア・フィルターの詰まりや空気不足によるエンジンの故障が起きないかを見極める調査が実施されます。この施設がオープンしてからは、たとえ真夏であっても人工的にブリザードを作り出し、自然界と同じ条件のもとで何度も繰り返しテストすることができるようになりました。

吹雪の中のニューBMW X6 M。風速100km/hを軽々と超える勢いで押し寄せてくるのは、細かい粉雪の結晶です。フロント・ウィンドウの上を吹きすさび、ホイール・アーチを通り過ぎる瞬間にヒューヒューと音を立てています。ホイールは寒いスピードで回転しているのに、ニューBMW X6 Mは不動のまま、1mも前に進みません。2010年の春にオープンしたBMWグループ エネルギ―&環境テスト・センター (EVZ) では、現実の世界が逆転します。クルマが動くのではなく、環境のほうが動きます。ニューBMW X6 Mは試験台上に固定され、ホイールは、その下のローラーの動きに合わせて駆動しています。EVZにおいては、気候、温度、環境についてテストする風洞装置であっても、高度や寒さをテストする試験室であっても、道路は試験施設の中に配置されています。EVZでは、いかなる天候も人工的に作り出すことができます。灼熱や極寒、太陽光や雨、雪まで、スイッチひとつで操作することが可能です。さらに巨大なファンは、最大風速280km/hの猛烈な airflow を巻き起こすことができます。

安全に固定：テスト中、車中は試験台にしっかりと固定されます(写真左)。
サン・ルーム：天井に設置された高出力放射ランプが強烈な日差しをシミュレーションします(写真下)。



EVZでは、150以上のテスト走行の結果が、詳細なデータとして保存されています。市街地での渋滞走行から、高速道路での最高速度、そして高度室における高度4,200mでの走行。さらに、あらゆる気象条件および-30°Cから55°Cまでの温度における走行まで。しかし、このような極端な条件に対応しなければならないのは、ニューBMW X6 Mのエア・インテーク・システムとエンジンだけではなく、エンジン・コントロール・ユニットからブレーキ、エア・コンディショナー・ユニットに至るまで、クルマのあらゆる装備に関して同じことが言えます。耐久性テストを行うのに、数週間、数カ月におよぶ長い月日や、何千マイルもの長距離を走り続ける必要は、必ずしもありません。BMWグループ エネルギ―&環境テスト・センター内に設置されている5つの試験台を利用することにより、クルマはわずか8時間で、世界のあらゆる気候を感じながら走ることができるのです。

ディテールに込められたMの情熱。 それは、精密なシャシーに込められている。

BMW Mモデルにふさわしい高次元の走行安定性と俊敏性をボディ・サイズにとらわれず実現する。そのためにニューBMW X6 MとニューBMW X5 Mは、Mのチューニングが施されたシャシーに、数々の革新テクノロジーを組み込んだ。それぞれテクノロジーが高度な連携を果たすことで、卓越したダイナミクスを実現させたのだ。限界を超えるような走りの瞬間にも、精緻で、揺るぎないコントロール性を可能にした。

ニューBMW X6 M、ニューBMW X5 Mは、インテリジェント4輪駆動システムxDriveを搭載した初めてのMモデル。このシステムは、必要に応じて駆動力を前後のアクスルにフレキシブルに配分し、いかなる状況でも最高のトラクションと走行安定性を実現する。ニューBMW X6 MとニューBMW X5 MのxDriveは、リヤにより大きな駆動力が配分されるように設定され、よりダイナミックなMモデルらしい走りを可能にしたのだ。

2つのモデルには、スポーティなドライビングをサポートするダイナミック・パフォーマンス・コントロールも標準装備。このシステムは走行状況に応じて、左右のリヤ・ホイール間の駆動力を最適に配分する。特にコーナリングの際には、外側ホイールの駆動力を意図的に高めることで、優れたコーナリング性とハンドリングを実現した。ニューBMW X6 MとニューBMW X5 Mは、このボディ・サイズのクルマでは考えられない驚くべき走行性能を特長としている。高速でのコーナリングや急発進、急加速の際でも、ボディをほとんど揺らすことなく走りコントロールできる点だ。これは、シャシー・コントロール・システムのアダプティブ・ドライブがボディのロールを抑制するだけでなく、EDC(エレクトロニック・ダンパー・コントロール)の効果によるもの。



軽量の高性能ブレーキ・システムは、極めて短い制動距離と高い安定性に傑出している。このシステムはドライバーのペダル操作に対して正確に反応し、高い制動力を発揮。高速走行時でも、無二のブレーキング性能を実現した。さらにブレーキ・キャリパーはダーク・ブルー・メタリック仕上げ。フロント・キャリパーにはMのロゴを施し、Mとしての存在感を足元から際立たせている。

車高を10mm低くするなどMモデル独自のチューニングが施されたアダプティブ・ドライブは、比類のない精密なハンドリングと走行安定性を実現。ドライバーが望めば数多くのセッティングを自分の好みに合わせて調整できる。たとえば、シフト・レバーのEDCボタンを押せばダンパーの制御を、センター・コンソールのスイッチを操作すればスタビリティ・コントロールの設定が可能になる。さらに、ステアリング・ホイールに組み込まれたM Driveボタンを操作すれば、スポーティな走りのモードも、快適性を重視した走りのモードも思うままに選択可能。その中のひとつ、「M ダイナミック」モードを選ぶと、ホイールのスリップ量を一定限度まで容認。物理的な限界に近づいた場合のみDSC(ダイナミック・スタビリティ・コントロール)が作動するため、極めてスポーティなコーナリングを愉しめる。また、M サーボトロニックが走行速度に応じてパワー・ステアリングのアシスト量を可変制御。ドライビング状況によって適切なパワー・アシストを提供する。「スポーツ」モードを選択すれば、ステアリングは重くなり、スポーティでダイナミックな走りを実現するとともに路面状況からのフィードバックもいっそうクリアに伝えられるようになる。





40年目を迎えた、Mの伝説。 BMW M.



1972 モータースポーツに焦点を絞ったビジョン：BMW AGセールス担当執行役員を務めていたボブ・ラッツは、わずか8名の従業員を雇い、**BMW モータースポーツ社**を設立。



1978 **BMW史上初のMモデル**：BMW M1の登場により、BMWはモータースポーツの興奮を路上へ、そしてサーキットへと拡大。このクルマは、偉大なレーサーとして名高いバーニー・エクレトンとマックス・モズレーを乗せ、**フロカー・シリーズ**でプレミアを飾る。生産台数は、わずか460台。今日では、**スポーツカー・コレクターの垂涎の的**として知られている。



1984 最初のハイパフォーマンス・スポーツ・セダンとして開発された**BMW M5**は、並外れたパフォーマンスと理想的な快適性を融合し、発売当初の数年间は、**手作業**で生産される。M1のパワープラントとしてセンセーションを巻き起こした3.5ℓ直列6気筒エンジンを搭載し、歴史的なスポーツカーの神髄を受け継ぐ。



1986 **BMW M3**は、モータースポーツの世界に旋風を巻き起こす。1987年の世界ツーリングカー選手権およびヨーロッパ・ツーリングカー選手権で優勝し、1989年のドイツ・ツーリングカー選手権でもチャンピオンの座に輝く。当時の**ハイパフォーマンス・スポーツ・モデル**の需要は極めて大きく、年間**5,000台**が生産される。



1993 **BMW モータースポーツ社**は、**BMW M社**に社名を変更。以来、この「M」の文字は、**最大限のパフォーマンス、イノベーション、そして駆けぬげる歓び**を約束する、特別な文字として位置づけられる。BMW M社は、理想の1台を実現するためのスペシャル・オーダー・プログラム、BMW Individualの提供を開始し、吟味された素材やクラフトマンシップにこだわったエクスクループな特別装備で、ドライバーのあらゆる希望に応えている。



2008 **新たな分野を開拓**：**BMW X5 M**と**BMW X6 M**は、それまで市街地やハイウェイにおいてのみ発揮していたMのパワーを、スポーツ・アクティビティという、さらなる領域にまで展開。M専用に開発されたインテリジェントな**4輪駆動システム**、**BMW xDrive**を搭載することにより、**さらなるドライビング・ダイナミクス**を実現する。



2012 未来志向のまなざし：**最先端テクノロジー**の新基準を打ち立てる、ニュー**BMW M6**が登場。高回転型V型8気筒 M ツインパワー・ターボ・エンジンや、CFRP（炭素繊維強化樹脂）などの**超軽量素材**をはじめとするイノベーションは、サーキットはもちろん、路上においても、進化し続けるクルマの未来の姿を表現している。

M。それは**1972年**以来、**世界で最もパワフルな文字**。イノベーション、美学、そしてモータースポーツへの情熱は、過去40年間にわたって、魅力的なクルマを追い求めるBMW M社の信念だった。先駆的なコンセプトの体現者として、数々の世界的なモータースポーツ・レースの勝者として、またダイナミクスと駆けぬげる歓びにこだわり、エレガントなモデルを世界に送り出すメーカーとして、BMW M社は常にハイパフォーマンスという魅力で人々を惹きつけ、強烈な印象を与え続けた。そしてこの先も、Mという文字のもとに、最先端テクノロジーと圧倒的なパワーを融合させる。世界各地のサーキットでしか体験できない比類なきMの興奮を、路上で実現するために。



ドライバー・アシスト機能が追求する、さらなる喜び。
快適性と安全性にサポートされた、
至福のドライビングを。



BMWを駆る喜びを100%満喫するためには、予期せぬ路上リスクに事前に備えることや、機器類の操作の煩わしさから解放されることも大切なことです。そこでニューBMW X6 M、ニューBMW X5 Mは、さまざまな局面でドライバーをアシストする数々の革新的な機能を装備。高度な知性と技術を駆使することで、リラックスして運転できる万全の環境を提供し、安全で快適なドライビングを実現させています。旅先のロング・ドライブでも毎日の通勤でも、ストレスを感じさせない自由な走りをもたらします。ステアリング・ホイールを握るたびにこみあげる胸躍る快感を、心ゆくまでご堪能ください。

Convenience. トップ・ビュー+サイド・ビュー・カメラ、リア・ビュー・カメラといった便利なアシスト機能を装備。ドライバーの死角にある障害物や駐車スペースの広さを、コントロール・ディスプレイ上で確認することができます。



サイド・ビュー・カメラ*：見通しの悪い路地や駐車場の出口などでの視認性を高め、快適かつ安全なドライブに貢献します。

*オプション

*写真は日本仕様とは一部異なります。



リア・ビュー・カメラ：車両後方の障害物や歩行者をコントロール・ディスプレイに表示。予想進路表示機能により、目標とする駐車スペースに十分な広さがあるかを確認することができます。このシステムは、リバース・ギアを選択すると、自動的に作動します。

PDC（パーク・ディスタンス・コントロール）：車両の前方、後方にある障害物との距離を、信号音とコントロール・ディスプレイへの表示により知らせます。狭いスペースでの駐車や車庫入れを、よりスムーズにサポートします。

*写真は日本仕様とは一部異なります。



トップ・ビュー：車の周囲の状況をコントロール・ディスプレイで確認することができます。車両周辺を真上から見た画像を合成して表示しドライバーに認識させます。

iDrive. すべてのエンターテインメント機能とコミュニケーション機能の操作を集約したiDriveコントローラーをドライバーの手元に配置。さまざまなメニューに直観的にアクセスできます。インストルメント・パネル最上部にレイアウトされたコントロール・ディスプレイには、ナビゲーションの地図やオーディオ・ビジュアル・システムなどの設定情報を表示。解像度の高い画像表示により、ドライバーは一瞬にして情報を認識することができます。



ナビゲーション: HDDによるスピーディな検索とダイレクトな操作性によって、スムーズかつ確実に目的地へ到着することができます。現在地を確認したい場合は、どのメニューからでも、現在地表示へ戻るといった操作がダイレクト・メニュー・コントロール・ボタン(MAP)ひとつで行え、利便性が高まりました。また、リアルな画像が、地図表示の視認性をさらに向上させています。



CD / マルチメディア: 音楽CD*¹やUSBメモリー*²の楽曲データをHDDに保存して再生ができるMusicコレクション機能付。お気に入りの音楽をいつでも気軽に愉しめます。TVやAM/FMラジオ局の設定・選択は、iDriveコントローラーで操作が可能。DVD映像も再生することができます。

*1: コピー・コントロールCDなど、一部再生できない場合があります。
*2: お使いのUSBメモリーによってはデータを保存できない場合があります。



電話: ハンズフリー・テレフォン・システム*では、iDriveコントローラーの操作によって電話番号の入力や検索が可能です。さらに、携帯電話やポータブル・オーディオ・プレーヤーの楽曲データをBluetoothを利用してワイヤレスでお楽しみいただけます。また、スピーチ・コントロール(音声入力システム)によって、電話帳登録された名前前で番号を呼び出したり、直接番号を音声で入力して発信できます。

* ハンズフリー・テレフォン・システムは、Bluetooth®対応の携帯電話でご利用が可能です。(一部機種により、ご利用いただけない場合があります)
* Bluetooth®は米国Bluetooth SIG, Inc.の登録商標です。

Safety. ドライバーが前方に集中することができるBMWヘッドアップ・ディスプレイなど数々のテクノロジーを採用することで、運転中のストレスを軽減し、安全なドライビングをサポートします。



BMWヘッドアップ・ディスプレイ: 現在の走行速度やナビゲーション・システムによるルート案内の矢印表示、チェック・コントロールなどを、ドライバーの視線の先にあるフロント・ウィンドー上にオレンジ、黄、白などの鮮やかなカラーで投影します。さらにニューBMW X6 M、ニューBMW X5 Mでは、刻々と変わるエンジン回転数や最適なシフト・タイミングを教えるシフト・タイミング・インジケータまでウィンドー上に映し出し、より快適で安全なドライビングをサポートします。

ボディ・カラー

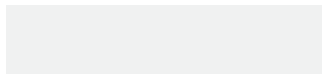

ソリッド・カラー 300 アルピン・ホワイトⅢ



メタリック・カラー A52 スペース・グレイ



メタリック・カラー 475 ブラック・サファイア



メタリック・カラー A29 シルバーストーンⅡ



メタリック・カラー A75 メルボルン・レッド



メタリック・カラー B05 モンテ・カルロ・ブルー



メタリック・カラー 416 カーボン・ブラック

ここではニューBMW X6 MおよびニューBMW X5 Mでお選びいただける、多彩なカラーと素材のバリエーションをご紹介します。お好きな色を選んだり、豊富な素材との組み合わせを愉しみながら、あなたの個性にぴったりの一台をコーディネートしてください。ただしこれらのサンプルは、ボディ・カラー、インテリア・カラー、シート・マテリアル&カラー、インテリア・トリムのイメージをお伝えるもので、印刷の都合上実際の色と異なる場合があります。詳しくはお近くのBMW正規ディーラーにお問い合わせください。実物により近い色をご覧いただけるオリジナル・カラー・サンプルをご用意しております。また、あなただけの理想のBMWに仕立てるさまざまなリクエストにお応えいたします。

シート・マテリアル&カラー



エクステンド・レザー・メリノ LKSW ブラック
インテリア・カラー：ブラック



エクステンド・レザー・メリノ LKA9 シルバーストーンII
インテリア・カラー：ブラック



エクステンド・レザー・メリノ LKH3 パンプー・ベージュ
インテリア・カラー：ブラック



フル・レザー・メリノ X3SW ブラック
インテリア・カラー：ブラック



フル・レザー・メリノ X3A9 シルバーストーンII
インテリア・カラー：ブラック



フル・レザー・メリノ X3H3 パンプー・ベージュ
インテリア・カラー：ブラック



フル・レザー・メリノ X3ZM シナモン
インテリア・カラー：ブラック



フル・レザー・メリノ X3MR ムジェロ・レッド
インテリア・カラー：ブラック



パーフォレーテッド・フル・レザー・メリノ X2SW ブラック
インテリア・カラー：ブラック



パーフォレーテッド・フル・レザー・メリノ X2A9 シルバーストーンII
インテリア・カラー：ブラック



パーフォレーテッド・フル・レザー・メリノ X2H3 パンプー・ベージュ
インテリア・カラー：ブラック

インテリア・カラー



ブラック

インテリア・トリム



737 ブラッシュド・シャドー・アルミ・トリム



4MY ブラック・レザー・カーボン・ストラクチャー・トリム



4MU ユーカリ・レッド・ブラウン・トリム



4ML ピアノ・フィニッシュ・ブラック・トリム

Combinations.

シート・マテリアル	BMW シート・マテリアル&カラー											
	エクステンド・レザー・メリノ (標準装備)			フル・レザー・メリノ (オプション)						パーフォーレテッド・フル・レザー・メリノ [*] (オプション)		
M スポーツ・シート(標準装備)	○	○	○	○	○	○	○	○	—	—	—	
コンフォート・シート(オプション)	○	○	○	○	○	○	○	○	○	○	○	
シート・カラー	Black	シルバーストーンII	パンプーページュ	Black	シルバーストーンII	パンプーページュ	シナモン	ムジェロ・レッド	Black	シルバーストーンII	パンプーページュ	
インテリア・カラー	ブラック			ブラック						ブラック		
インスツルメント・パネル上部カラー	ブラック			ブラック						ブラック		
インスツルメント・パネル下部カラー	ブラック	シルバーストーンII	パンプーページュ	ブラック	シルバーストーンII	パンプーページュ	シナモン	ムジェロ・レッド	ブラック	シルバーストーンII	パンプーページュ	
ルーフ・ライニング・カラー	アンソラジット			アンソラジット						アンソラジット		
BMW ボディ・カラー												
300 アルビン・ホワイトIII	○	○	○	○	○	○	○	○	○	○	○	
A52 スペース・グレー	○	○	○	○	○	○	○	○	○	○	○	
475 ブラック・サファイア	○	○	○	○	○	○	○	○	○	○	○	
A29 シルバーストーンII	○	○	○	○	○	○	○	○	○	○	○	
A75 メルボルン・レッド	○	○	○	○	○	○	○	○	○	○	○	
B05 モンテ・カルロ・ブルー	○	○	○	○	○	○	○	○	○	○	○	
416 カーボン・ブラック	○	○	○	○	○	○	○	○	○	○	○	
BMW インテリア・トリム												
ブラッシュド・シャドー・アルミ・トリム(標準装備)	○	○	○	○	○	○	○	○	○	○	○	
ブラック・レザー・カーボン・ストラクチャー・トリム(オプション)	○	○	○	○	○	○	○	○	○	○	○	
ユーカリ・レッド・ブラウン・トリム(オプション)	○	○	○	○	○	○	○	○	○	○	○	
ピアノ・フィニッシュ・ブラック・トリム(オプション)	○	○	○	○	○	○	○	○	○	○	○	

*: パーフォーレテッド(小孔)・パターンとなり、表面に細かい通気孔が開きます。フロント・コンフォート・シートおよびフロント・ベンチレーション・シートとの組み合わせのみ規定可能です。

※ ご発注から納車までに、3~4か月お時間をいただく場合があります。
 詳しくはお近くのBMW正規ディーラーにお問い合わせください。
 ※ インテリア・カラーは、ドア・トリム上部などのおカラーを指します。
 ※ フロア・カーベットは、アンソラジットとなります。

○ = 推奨組み合わせ — = 設定なし
 上記以外の組み合わせに関しても「—」以外は選択可能です。

Standard / Optional equipment.



* M ライト・アロイ・ホイール・Vスポーク・スタイリング299M：(フロント)10J×20ホイール、275/40R20タイヤ、(リア)11J×20ホイール、315/35R20タイヤ
[ランフラット・タイヤ / サマー・タイヤ] (X5 Mに標準装備)

※スノー・チェーンは装着できません。



* M ライト・アロイ・ホイール・ダブルスポーク・スタイリング300M：(フロント)10J×20ホイール、275/40R20タイヤ、(リア)11J×20ホイール、315/35R20タイヤ
[ランフラット・タイヤ / サマー・タイヤ] (X6 Mに標準装備)

※スノー・チェーンは装着できません。



■ **メーター・パネル**：スピード・メーターとタコメーター[※]には、ホワイト・イルミネーションのスケール・リングを採用。燃料計および油温計の表示も同様に、常時白い光を放ちます。

*：パリアブル・ウォーニング・ゾーン付



■ **BMWヘッドアップ・ディスプレイ**：現在の走行速度や、ナビゲーション・システムで設定したルート案内の矢印表示など、運転に必要なさまざまな情報を、ドライバーの自然な視野に直接映し出します。また、M仕様のカラー・ディスプレイには、現在のエンジン回転数、ギヤ選択およびシフト・タイミングのインジケータを表示します。



■ **クローム仕上げドア・シル・プレート (Mロゴ付)**



* **テールゲート**：テールゲートは上部と下部に分かれて開閉します。上部のテールゲートは、小さな荷物を素早く取り出す時など、単独で開閉できます。(X5 Mに標準装備)



■ **Mスポーツシート(運転席&助手席)**：M専用ステッチを施し、硬めに仕立てられたサイド・サポート付バックレストにより乗員をしっかりとホルドします。シートの前後、角度、高さ、バックレストの角度、ヘッドレストの高さを電動で調節できます。また、センター・コンソール・ニーパッドと、運転席にはメモリー機能が装備されます。



■ **シフト・レバー**：Mスポーツ・オートマチックトランスミッション用の電子制御式シフト・レバー。Mロゴおよびビルミネーションが装備されます。



■ **Mドア・ミラー**：エアロダイナミクスを最適化するデザインを採用。ミラー・キャップはボディ同色、ミラー・ベースはブラック仕上げ。



■ **Mロゴ付サイド・グリルとホワイト・ターン・インジケータ**

セーフティ/セキュリティ	X6 M	X5 M
エアバッグ: ー 運転席&助手席エアバッグ	■	■
ー ヘッド・エアバッグ(フロント&リヤ)	■	■
ー サイド・エアバッグ(フロント)	■	■
フロント・シートベルト(3点式、シートベルト・テンショナー、シートベルト・フォース・リミッター付)	■	■
リヤ・シートベルト(3点式)	■	■
ISO FIXチャイルド・シート・アタッチメント(リヤ)	■	■
アクティブ・ヘッドレスト(運転席&助手席)	■	■
ABS/アンチロック・ブレーキング・システム	■	■
ASC-X/オートマチック・スタビリティ・コントロール	■	■
DSC/ダイナミック・スタビリティ・コントロール(Mダイナミック・モード、拡張機能*付)	■	■
CBC/コーナリング・ブレーキ・コントロール	■	■
DBC/ダイナミック・ブレーキ・コントロール(ブレーキ・アシスト・システム)	■	■
HDC/ヒル・ディセント・コントロール	■	■
ADB-X/オートマチック・デフレンシャル・ブレーキ	■	■
アダプティブ・ヘッドライト(リアアブル・ライト・コントロール機能付)	■	■
ハイマウント・ブレーキ・ライト(LED)	■	■
ダイナミック・ブレーキ・ライト(ブレーキ・ライト点滅機能)	■	■
PDC/パーク・ディスタンス・コントロール(フロント&リヤ、ビジュアル表示機能付)	■	■
リヤ・ビュー・カメラ(予想進路表示機能付)	■	■
トップ・ビュー	■	■
ボタン式パーキング・ブレーキ	■	■
オートマチック・ホールド・ボタン	■	■
リモート・コントロール・キー(バーズナル・プロファイル・メモリー機能付)	■	■
イモビライザー	■	■
アラーム・システム	■	■
セントラル・ロッキング・システム(クラッシュ・センサー付)	■	■
サイド・ドア・ビーム	■	■
サイド・プロテクション・モールディング	ー	■
ロールオーバー・センサー	■	■
セーフティ・バッテリー・ターミナル	■	■
ランフラット・タイヤ	■	■
タイヤ空気圧警告システム	■	■
ファースト・エイド・ボックスおよび非常停止表示板	■	■

エンジン	X6 M	X5 M
V型8気筒DOHCエンジン(アルミニウム合金製クランク・ケース)	■	■
M ツインパワー・ターボ・テックノロジー(ツイン・スクロール・ツイン・ターボチャージャー、高精度ダイレクト・インジェクション・システム、MダブルVANOS/クロス・バンク・エキゾースト・マニフォールド)	■	■
M エキゾースト・システム(クローム仕上げデュアル・エキゾースト・テルパイプ)	■	■
ブレーキ・エネルギー回生システム	■	■

*: ブレーキ・ドライ機能、スタート・オフ・アシスタント機能、ブレーキ・スタンバイ機能、フェード防止機能の4つの拡張機能。

トランスミッション / サスペンション / ステアリング・システム	X6 M	X5 M
6速Mスポーツ・オートマチック・トランスミッション(ステップトロニック、Mシフト・パドル付)	■	■
M Drive*1	■	■
xDriveシステム(電子制御前後駆動力配分4輪駆動)	■	■
ダイナミック・パフォーマンス・コントロール	■	■
アダプティブ・ドライブ(ダイナミック・ドライブ+EDC / エレクトロニック・ダンパー・コントロール)	■	■
ダブル・ウィッシュボーン式フロント・アクスル	■	■
インテグラル・アーム式リヤ・アクスル	■	■
セルフ・レベリング機能付リヤ・サスペンション	■	■
Mサーボトロニック(車速感知式パワー・ステアリング)*2	■	■

エクステリア	X6 M	X5 M
クローム仕上げキドニー・グリル(ブラック・バー)	■	■
メタリック・ペイント	■	■
BMW Individual ハイグロス・シャドー・ライン・エクステリア(ハイグロス・ブラック・サイド・ウィンドー・フレーム・モールディング(光沢仕上げ))	■	■
BMW Individual ハイグロス・シャドー・ルーフ・レール	—	■
Mドア・ミラー(左右:電動調節式&電動可倒式/ワイド・アングル/ヒーター内蔵/自動防眩機構、助手席側:リパース・ポジション付)	■	■
LEDヘッドライト(LEDハイ/ロー・ビーム、LEDスモール・ライト・リング。光軸自動調整機構付)	■	■
リヤ・フォグ・ランプ	■	■
レーン・センサー、オートライト・システム	■	■
ウィンドー・ウォッシャー・ノズル(ヒーター付)	■	■
タイマー機能付熱線入りリヤ・ウィンドー	■	■
リヤ・ウィンドー・ワイパー(間欠式)/ウォッシャー	—	■
ソフト・クローズ・ドア	■	□
分割式テールゲート(上部はソフト・クローズ機能付)	—	■
コンフォート・アクセス*3	■	■
オートマチック・テールゲート・オペレーション(オープン/クローズ)	■	□
Mライト・アロイ・ホイール・ダブルスポーク・スタイリング300M*4: (フロント)10J×20ホイール+275/40R20タイヤ、(リヤ)11J×20ホイール+315/35R20タイヤ(ランフラット・タイヤ / サマー・タイヤ)	■	□
Mライト・アロイ・ホイール・Vススポーク・スタイリング299M*4: (フロント)10J×20ホイール+275/40R20タイヤ、(リヤ)11J×20ホイール+315/35R20タイヤ(ランフラット・タイヤ / サマー・タイヤ)	□	■

*1: 6速Mスポーツ・オートマチック・トランスミッション、エンジン特性、EDC / エレクトロニック・ダンパー・コントロール、DSC / ダイナミック・スタビリティ・コントロール、BMW ヘッドアップ・ディスプレイの設定が可能です。

*2: EDC / エレクトロニック・ダンパー・コントロールの設定と連動してプログラムが変わります。

*3: 車速から発信される電波が、構込み型心臓ペースメーカー等の機器に影響を与える可能性があります。詳しくはBMW正規ディーラーにお問い合わせください。

*4: スノー・チェーンは装着できません。

インテリア	X6 M	X5 M
オンボード・コンピュータ(時刻、外気温、路面凍結警告、平均燃費、推定航路距離、平均速度を表示)	■	■
インフォメーション・ディスプレイ：メーター・パネル(クローム・リング、ホワイト・イルミネーションのスケール・リング、M レッド・イルミネーションの指針付)、油温計が組み込まれたリアダブル・ウォーニング・ゾーン付タコメーター	■	■
BMW ヘッドアップ・ディスプレイ(車速、シフト・ポジション、ナビゲーション・シンボルをカラー表示。エンジン回転数、シフト・タイミングを表示するM ディスプレイ・モード付)	■	■
チェック・コントロール(車両機能モニター / 警告システム)	■	■
サービス・インターバル・インジケータ	■	■
マルチファンクション M スポーツ・レザーステアリング・ホイール(シフト・パドル、M Drive ボタン付)	■	■
チルト&テレスコピック・ステアリング・コラム(電動)	■	■
スタート/ストップ・ボタン	■	■
クルーズ・コントロール(ブレーキ機能付)	■	■
オートマチック・エア・コンディショナー(AUC(オートマチック・リサーキュレーティング・エア・コントロール)、マイクロ・フィルタ(花粉除去機能付)、後席用エア・アウトレット(風量調節機能付)	■	■
パーキング・ペッチレション	■	■
自動防眩ルーム・ミラー、ETC車載器システム(ルーム・ミラー内蔵タイプ)	■	■
BMW Individual レザース・フィニッシュ・ダッシュボード	■	□
シート：— M スポーツ・シート(運転席&助手席)	■	■
— 電動フロント・シート(運転席&助手席、運転席メモリー機能付)	■	■
— サイド・サポート	■	■
— ランバー・サポート(運転席&助手席、電動調節式)	■	■
— フロント・シート・ヒーティング(運転席&助手席)	■	■
— 可倒式リヤ・シート(60 : 40に分割可能)	■	■
フロント/リヤ・センター・アームレスト	■	■
ニーパッド(運転席&助手席)	■	■
照明付グローブ・ボックス	■	■
カップ・ホルダー(フロント/2個、リヤ/2個)	■	■
エクステンデッド・レザース・メトリック・インテリア(シート、センター・コンソール、センター・アームレスト、ドアトリム・インサート、ドア・ハンドル外側、ドア・アームレスト)*1	■	■
ブラッシュド・シャドウ・アルミ・インテリア・トリム	■	■
BMW Individual アンラジッド・ルーフ・ライニング	■	■
ベロア・フロア・マット	■	■
クローム仕上げドア・シル・プレート(M ロゴ付)	■	■
パワー・ウィンドウ(フロント&リヤ：ワンタッチ機能、誤送防止機能、リヤ：セーフティ・ロック付)	■	■
ライト・パッケージ：ドア・ハンドル照明、リーディング・ライト(フロント&リヤ)、照明付パニティ・ミラー(運転席&助手席)、フットウェル・ライト(フロント&リヤ)	■	■
ラゲージ・パーティション・ネット	—	■
ラゲージ・エリア・カバー、ラゲージ・ルーム・ライト	■	■
12V電源ソケット(ラゲージ・ルーム)	■	■
8.8インチワイド・コントロール・ディスプレイ	■	■
HDDナビゲーション・システム(VICS 3メディア対応)	■	■
地上デジタルTVチューナー(12セグ/ワンセグ自動切替)	■	■
iDriveコントローラー(コントロール・ディスプレイ用、ダイレクト・メニュー・コントロール・ボタン付)	■	■
プログラマブル・ボタン	■	■
ハンズフリー・テレフォン・システム*2	■	■
オーディオ・ビジュアル・システム(AM/FMラジオ、CD/DVDプレーヤー(MP3対応)、Musicコレクション機能*3、AUX IN(外部入力)端子、USB端子*4)	■	■
USBオーディオ・インターフェイス*5	■	■
HiFiスピーカー・システム(205W、12スピーカー)	■	■

*1：フロント・ベンチレーション・シートおよびフロント・アクティブ・シートとの組み合わせは設定できません。
 *2：ハンズフリー・テレフォン・システムは、Bluetooth®対応の携帯電話でご利用が可能です。(一部機種により、ご利用いただけない場合があります)
 ※ Bluetooth®は米国Bluetooth SIG, Inc.の登録商標です。
 *3：コピー・コントロールCDなど、一部再生できない場合があります。
 *4：USBメモリーから楽曲データをHDDに保存の後、再生することができます。(お使いのUSBメモリーによっては保存できない場合があります)
 *5：ポータブル・オーディオ・プレーヤーなどをオーディオ・ビジュアル・システムに接続し、車内で音楽を聴くことができます。
 Musicタイトルをコントロール・ディスプレイに表示し、iDriveコントローラーで選曲することも可能です。
 ※ 接続する機種により、ご利用いただけない場合があります。

装備は予告なく変更される場合があります。

Customized Order Program オプション	X6 M	X5 M
電動ガラス・サンルーフ(チルト&スライド、コンフォート・オープン/クローズ機能付)	☐	—
電動パノラマ・ガラス・サンルーフ(チルト&スライド、コンフォート・オープン/クローズ機能付)	—	☐
サイド・ビュー・カメラ	☐	☐
ルーフ・レール(ブラック)	☐	—
ルーフ・レール(シルバー)	☐	—
ソフト・クローズ・ドア	■	☐
クライメート・コンフォート・ウインドスクリーン(赤外線反射フロント・ガラス)	—	☐
サンプロテクション・ガラス(リヤ・サイド・ウインドー、リヤ・ウインドー)	☐	☐
M ライト・アロイ・ホイール・ダブルスポーク・スタイリング300M*1: (フロント)10Jx20ホイール+275/40R20タイヤ、(リヤ)11Jx20ホイール+315/35R20タイヤ(ランフラット・タイヤ/サマー・タイヤ)	■	☐
M ライト・アロイ・ホイール・Vスポーク・スタイリング299M*1: (フロント)10Jx20ホイール+275/40R20タイヤ、(リヤ)11Jx20ホイール+315/35R20タイヤ(ランフラット・タイヤ/サマー・タイヤ)	☐	■
スベア・タイヤ	☐	☐
ステアリング・ホイール・ヒーティング	☐	☐
スピーチ・コントロール(音声入力システム)	☐	☐
4ゾーン・オートマチック・エア・コンディショナー	☐	☐
BMW Individual レザー・フィニッシュ・ダッシュボード	■	☐
フロント・コンフォート・シート	☐	☐
フロント・アクティブ・シート(運転席)*2	☐	☐
フロント・ベンチレーション・シート*3	☐	☐
リヤ・シート・ヒーティング*4	☐	☐
フル・レザー・メリノ・インテリア(シート、センター・コンソール、センター・アームレスト、ドア・トリム・インサート、ドア・ハンドル、ドア・アームレスト、シートバック背面、ドア・トリム下部、ドア・トリム上部はウオーク・ナッパ(レザー仕上げ)*5	☐	☐
パーフォレーテッド・フル・レザー・メリノ・インテリア(シート、センター・コンソール、センター・アームレスト、ドア・トリム・インサート、ドア・ハンドル、ドア・アームレスト、シートバック背面、ドア・トリム下部、ドア・トリム上部はウオーク・ナッパ(レザー仕上げ)*6	☐	☐
インテリア・トリム: — ブラック・レザー・カーボン・ストラクチャー・トリム	☐	☐
— ユーカリ・レッド・ブラウン・トリム	☐	☐
— ピアノ・フィニッシュ・ブラック・トリム	☐	☐
リヤ・サイド・ウインドー・ローラー・ブラインド(手動)	☐	☐
HIFIシステム・プロフェッショナル(600W、16スピーカー、9チャンネル・サラウンド)	☐	☐
BMW Individual ハイ・エンド・オーディオ・システム(825W、16スピーカー、9チャンネル・サラウンド)	☐	☐
DVDチェンジャー(6ディスク)	☐	☐
リヤ・エンターテインメント・システム(DVDプレーヤー、TVモニター)*4	☐	☐
ストレージ・コンパートメント・パッケージ(パーセル・レール・ラゲージ・フック)	☐	☐
アダプティブ・フィクシング・システム*7	☐	☐
スキー・バッグ	☐	☐
オートマチック・テールゲート・オペレーション(オープン/クローズ)	■	☐
メンスモーカー・パッケージ	☐	☐
12V電源ソケット(センター・コンソール後端/2個、センター・コンソール内)	☐	☐
<p>*1: スーパー・チエーンは装着できません。 *2: フロント・ベンチレーション・シート、フロント・コンフォート・シートおよびパーフォレーテッド・フル・レザー・メリノ・インテリアとの組み合わせでのみ設定可能です。 *3: フロント・コンフォート・シートおよびパーフォレーテッド・フル・レザー・メリノ・インテリアとの組み合わせでのみ設定可能です。 *4: 12V電源ソケットとの組み合わせでのみ設定可能です。 *5: フロント・ベンチレーション・シートおよびフロント・アクティブ・シートとの組み合わせは設定できません。 *6: (パーフォレーテッド(小孔))・パターンとなり、表面に細かい通気孔が覗きます。フロント・コンフォート・シートおよびフロント・ベンチレーション・シートとの組み合わせでのみ設定可能です。 *7: ストレージ・コンパートメント・パッケージとの組み合わせでのみ設定可能です。</p>		
<p>一部オプションにつきましては、納車までに3~4か月お時間をいただく場合があります。 詳細はBMW正規ディーラーにお問い合わせください。</p>		

BMW Individual. それは、あなただけのBMWを手にする最もエクスクルーシブな選択。

真のエクスクルーシブとは、最高レベルのスタンダードによって決定づけられるものです。そしてそのスタンダードの高さは、ドライバー自らが決めるもの。BMW Individualによって、あなただけの特別な一台を手にしてください。

ベルベットのようにしなやかでソフトに見えるBMW Individual メリノ・レザーの素晴らしさは、視覚的な心地よさだけでは終わりません。その手触りもまた格別です。最高級の触感の秘密は、念入りに吟味された厳選素材にあります。最高の品質を誇る南ドイツ産の牛皮の中から、傷やシミのない完璧なレザーのみを選び抜いているため、いかなる表面加工も必要ないのです。もちろん、レザーに模様をつけるために圧延機でエンボス加工を施すようなこともありません。通常のレザーよりも厚みがある* BMW Individual メリノ・レザーは、自然のままの風合いを何よりも大切にしています。そのため、通気性に富んだ多孔質構造を持つレザーならではの柔らかさをそのまま活かすことで、ソフトな心地よさを維持しているのです。美しい色調は、素材に顔料をしみ込ませる特殊な染色技術によるものです。このプロセスのおかげで、BMW Individualはレザー表面に色の層をコーティングすることも、化学薬品による染色も不要。自然な柔らかさとしなやかさを損なわずに、美しい色を再現しています。さらに、シートの座面や背もたれ、サイド・サポートの内側には、アルカンタラ素材を使ったバイピングが施され、個性的な趣を演出。こうして仕上げられたインテリアの美しさにより理想的なクルマの個性が完成するのです。

BMW Individualのウッド・トリムには、見る者を夢中にさせる魔法があります。高級感溢れる木目の質感と色合いが、室内を特別な空間に演出します。たとえば、BMW Individual インテリア・トリム・ユーカリ・レッド・ブラウンは、赤みがかった褐色の木目で、優美な濃淡が印象的。縦と横のラインが交わった特徴的な模様で、室内に独特なニュアンスを添えます。厳選された素材と完璧なまでの仕上げ加工が、卓越したクオリティを支えているのです。

*当社比



* 写真のドア・シル・プレートはBMW X6 M, X5 Mには設定されません。



BMW Individual ボディ・カラー(ルビー・ブラック)



BMW Individual メリノ・レザー〈プラチナ〉



BMW Individual メリノ・レザー〈スレート〉

BMW Individual インテリア・トリム〈ブラック・レザー
(ブレイデッド・パターン)〉BMW Individual メリノ・レザー〈フル・レザー〉〈プラチナ〉とBMW Individual メリノ・レザー・フィニッシュ・インストールメント・パネル、
BMW Individual インテリア・トリム〈ユーカリ・レッド・ブラウン〉

BMW Individual ボディ・カラー



BMW Individual



メタリック・カラー X02 シトリン・ブラック



メタリック・カラー X03 ルビー・ブラック



メタリック・カラー S34 アズライト・ブラック

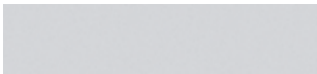

メタリック・カラー X01 パール・シルバー

BMW Individual シート・マテリアル&カラー



BMW Individual

エクステンド・レザー・メリノ Z1XX プラチナ
インテリア・カラー：ブラックエクステンド・レザー・メリノ ZACM シャンパン
インテリア・カラー：ブラックエクステンド・レザー・メリノ ZAP3 クリオーロ・ブラウン
インテリア・カラー：ブラックフル・レザー・メリノ ZBC8 プラチナ
インテリア・カラー：ブラックフル・レザー・メリノ ZBCM シャンパン
インテリア・カラー：ブラックフル・レザー・メリノ ZBP3 クリオーロ・ブラウン
インテリア・カラー：ブラックエクステンド・レザー・メリノ ZAP5 アマロ・ブラウン
インテリア・カラー：ブラックエクステンド・レザー・メリノ ZAP1 スレート
インテリア・カラー：ブラック

BMW Individual インテリア・トリム



BMW Individual



XE9 ブラック・レザー・トリム(ブレイテッド・パターン)

BMW Individual Customized Order Program オプション	X6 M	X5 M
BMW Individual ボディ・カラー	<input type="checkbox"/>	<input type="checkbox"/>
BMW Individual アルミニウム・ルーフ・レール	—	<input type="checkbox"/>
BMW Individual アルミニウム・ライン	<input type="checkbox"/>	<input type="checkbox"/>
BMW Individual ブラック・レザー・インテリア・トリム(プレイテッド・パターン)	<input type="checkbox"/>	<input type="checkbox"/>
BMW Individual メリノ・レザー・フィニッシュ・インストルメント・パネル*1	<input type="checkbox"/>	<input type="checkbox"/>
BMW Individual メリノ・レザー(エクステンド・レザー)*2*3	<input type="checkbox"/>	<input type="checkbox"/>
BMW Individual メリノ・レザー(フル・レザー)*2*4*5	<input type="checkbox"/>	<input type="checkbox"/>
<p>*1: BMW Individual メリノ・レザー(エクステンド・レザーまたはフル・レザー)との組み合わせでのみ設定可能。</p> <p>*2: X5 Mは、フロント・コンフォート・シートとの組み合わせでのみ設定可能。 X6 Mは、フロント・コンフォート・シートおよびBMW Individual メリノ・レザー・フィニッシュ・インストルメント・パネルとの組み合わせでのみ設定可能。</p> <p>*3: フロント・ベンチレーション・シートおよびBMW Individual レザー・フィニッシュ・ダッシュボードとの組み合わせは設定できません。</p> <p>*4: BMW Individual レザー・フィニッシュ・ダッシュボードとの組み合わせは設定できません。</p> <p>*5: フロント・ベンチレーション・シートと組み合わせた場合、パーフォーレーテッド(小孔)・パターンとなり、表面に細かい通気孔が開きます。</p>		
<p>納車までにお時間をいただく場合があります。 詳細はBMW正規ディーラーにお問い合わせください。</p>		

	X6 M	X5 M
ステアリング・ホイール・ポジション	右 / 左	--
型式	ABA-GZ44	ABA-GY44
寸法	X6 M	X5 M
全長	4,875 mm	4,850
全幅	1,985 mm	1,995
全高	1,675 [1,685*1]	1,765
ホイールベース	2,935 mm	--
トレッド(前 / 後)	1,660 / 1,670 mm	--
最低地上高	205 mm	--
ラゲージルーム容量	570(後席折りたたみ時1,450) ℓ	620(後席折りたたみ時1,750)
重量・定員	X6 M	X5 M
車両重量 / 車両総重量	2,360 [2,380*2] / 2,635 [2,655*2] kg	2,370 [2,400*3] / 2,645 [2,675*3]
定員	5 名	--
性能	X6 M	X5 M
最小回転半径	6.0 m	--
最高速度	250 km/h	--
0-100km/h加速性能*4	4.7 秒	--
主要燃費向上対策	筒内直接噴射(高精度ダイレクト・インジェクション・システム) 吸排気無段階可変バルブタイミング(MダブルVANOS) 充電制御(ブレーキ・エネルギー回生システム)	
エンジン	X6 M	X5 M
型式	S63B44A	--
種類	V型6気筒DOHC	--
総排気量	4,394 cc	--
最高出力	408(555)/6,000 kW(ps)/rpm(EEC)	--
最大トルク	680(69.3)/1,500-5,650 Nm(kgm)/rpm(EEC)	--
圧縮比: 1	9.3	--
燃料供給装置	デジタル・モーター・エレクトロニクス(DME / 電子燃料噴射装置)	
燃料 / タンク容量	無鉛プレミアムガソリン / 85 ℓ	
駆動装置	X6 M	X5 M
駆動方式	4輪駆動	
トランスミッション	電子油圧制御式6速AT	
変速比(1速/2速/3速/4速/5速/6速/後退)	4.171/2.340/1.521/1.143/0.867/0.691/3.403	
最終減速比	3.909	
操向装置	X6 M	X5 M
ステアリング形式	ラック&ピニオン式、車速感応式パワー・ステアリング	
緩衝装置	X6 M	X5 M
前輪	ダブル・ウィッシュボーン式、コイル・スプリング、スタビライザー	
後輪	インテグラル・アーム式、電子制御エア・スプリング、スタビライザー	
制御装置	X6 M	X5 M
主ブレーキ形式(前 / 後)	ベンチレーテッド・コンパウンド・ディスク / ベンチレーテッド・コンパウンド・ディスク	
制動力制御装置	ABS(アンチロック・ブレーキング・システム)	
ブレーキ倍力装置	真空倍力式	
駐車ブレーキ形式	電気・機械式(リーディング・トレーリング)	
タイヤ / ホイール	X6 M	X5 M
タイヤ	(フロント)275/40R20 (リヤ)315/35R20	(フロント)275/40R20 (リヤ)315/35R20
ホイール	(フロント)10Jx20 M ライト・アロイ (リヤ)11Jx20 M ライト・アロイ ダブルスポーク・スタイリング300M	(フロント)10Jx20 M ライト・アロイ (リヤ)11Jx20 M ライト・アロイ Vスポーク・スタイリング299M
*1: ルーフ・レール装備車の場合。 *2: 電動ガラス・サンルーフ装備車の場合。 *3: 電動パワーマ・ガラス・サンルーフ装備車の場合。 *4: ヨーロッパ仕様車種(自社データ)		

外観図 (X6 M)

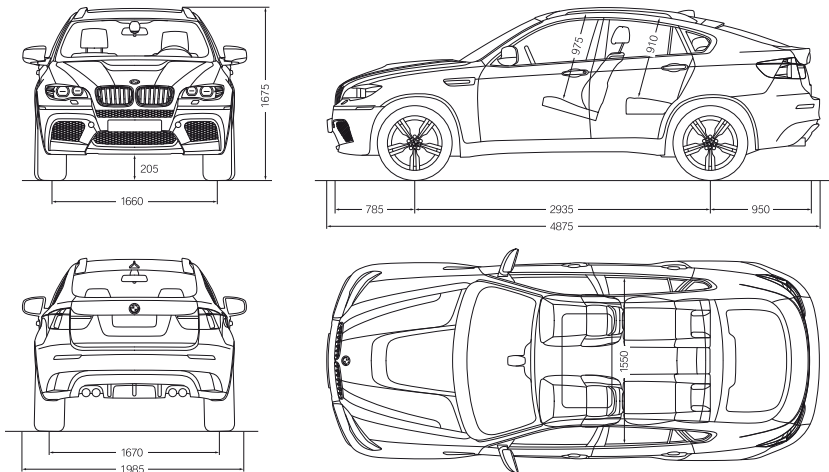

単位：mm

外観図 (X5 M)

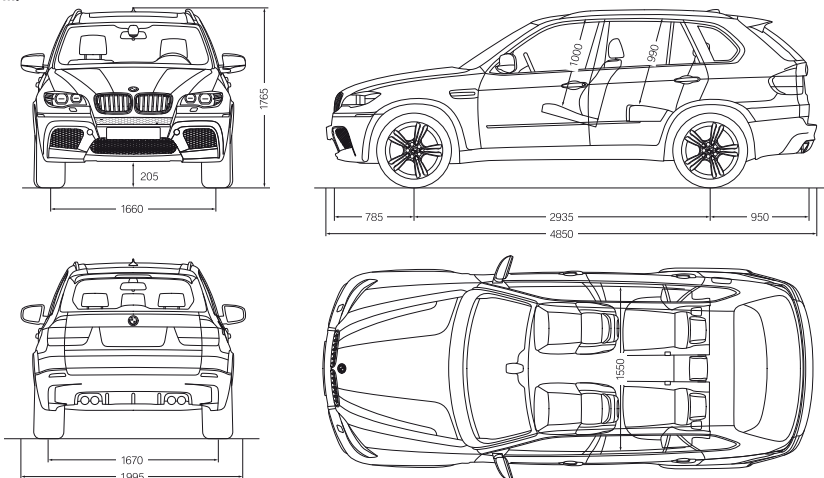

単位：mm

※ 数値はオプションにより異なることがあります。詳しくは諸元表をご参照ください。
 ※ 外観図の詳細は一部日本仕様とは異なります。

- 記載の仕様、諸元は予告なく変更することがありますのでご了承ください。(この内容は2012年9月1日現在のものです)
- 記載の諸元やデータは国土交通省届出値を基にしていますので、メーカー公表値と異なる場合があります。また、一部ヨーロッパ仕様車値を含みます。
- 本カタログに記載の諸元やデータおよび写真は、日本で販売されるモデルとは細部で異なる場合があります。また一部オプションを含みます。
- 記載の事項および写真の著作権は、BMW AG(ドイツ)およびビー・エム・ダンプリー株式会社 に帰属します。無断転載を禁じます。

BMWのブランド体験施設およびデバリー・センターとして2007年10月にミュンヘンにオープンしたBMW Welt(BMWワールド)。誰もが圧倒されるその斬新な造形と構造は、アバンギャルドな建築家集団コップ・ヒンメルブラウが手がけたもので、ドイツ有力紙に「21世紀のカテドラル」と評される傑作建築としても注目を集めています。ここでは、訪れた誰もがBMWの過去、現在、そして未来に触れ、さまざまなアクティビティを通して新たな発見や

感動に出逢うことができます。ミュージアムで、BMWの歴史を彩る名車たちを眺めてその時代に想いを馳せたり、テクノロジー&デザイン・スタジオでエンジニア達の革新的な技術について学んだり、あるいはBMW車が生み出されるまでの最先端かつ精密な生産工程をご覧いただける工場見学ツアーに参加したり。エキサイティングな体験の数々を愉しみ終えた時、BMWの情熱はあなた自身の情熱となって、その胸を高鳴らせ続けることでしょう。

至福のドライビングと共に、BMWライフを充実させる、卓越したサービス。



Service

BMWの正規ディーラー・ネットワークは全国に190余のサービス拠点を展開しています。専任のサービス・アドバイザーがカー・ライフ全般のご相談を承るとともに、ドイツ本国と同様のプログラムでトレーニングを受けた専属のメカニックが、BMW専用の診断器、スベシャル・ツールを駆使してきめ細かいメンテナンスを実施。お客様に確かな安心と満足をお届けします。BMW車の点検整備やカー・ケアのご相談は、最寄りの正規ディーラーまでご利用ください。お客様の愛車のコンディションを、サービス・アドバイザーが一確に確認させていただきます。なお、十分な説明をご提供させていただくために、事前のご予約をお勧めいたします。

また、本カタログでご紹介したBMW車は、走行距離や経過時間、走行パターンなどに応じて必要な点検項目と時期をお知らせするコンディション・ベースド・サービス(CBS)を装備。お客様は、いつでもこれらの情報を簡単な操作で確認できます。さらに正規ディーラーでは、キーリダーと呼ばれる専用機器を使用して、より詳細な情報(車台番号や消耗部品の交換時期など)を即座に把握。適切なメンテナンスを最適な時期に実施できます。もちろん、点検整備には高品質なBMW純正パーツのみを使用。コンピュータによる在庫管理システムを導入した千葉県東部のパーツ・センターから、全国の正規ディーラーへ24時間以内に96%のパーツが供給されます。BMWはサービスにも決して妥協しません。



BMW Service Inclusive

駆けぬげる喜びを長期にわたってサポートする、画期的なメンテナンス・パッケージが、BMWサービス・インクルーシブです。ご購入いただく、規定の期間または走行距離におけるメンテナンス・サービスを受けることができ、車両の維持費を大幅に軽減できます。車両のコンディションに応じて、もしくはBMWが定める点検整備時期に達した場合に、主要メンテナンス項目のうち、エンジン・オイル・フィルター、マイクロ・フィルター、ブレーキ液、スパーク・プラグ[®]、ワイパー・ラバー、エア・クリーナー・エレメントの交換および法定1年点検が対象となります。

- * クリーン・ディーゼル・エンジン・モデルには含まれません。
- * BMWサービス・インクルーシブの詳細につきましては、セールス・コンサルタントまでお問い合わせください。



Warranty

万一、BMW車両に材料または製造上の不具合が生じた場合は、保証書の内容に基づき無料で修理を行います。保証期間は、故障修理および塗装の不具合については新車登録日から3年間、腐食によるボディの穴あきについては12年間、それぞれ走行距離の制限を受けることなく無料修理(保証修理)が適用されます。また、純正部品および純正アクセサリについては、お買い上げいただいた日から2年間、無料修理または無償交換いたします。

- * 消耗品、油類類、タイヤ等、保証が適用されない部品、別記の保証が適用される部品があります。詳しくはBMW正規ディーラーまでお問い合わせください。



Emergency Service

万一、路上トラブルが発生した場合でも、ご安心ください。エマージェンシー・サービスが日本全国、24時間年中無休で、あなたをバックアップいたします。緊急連絡を受けた場合は、適切なアドバイスを行い、最寄りのBMW正規ディーラーへの搬送を実施。もし故障の状態によって旅行が続けられない場合は、交通費や宿泊費なども規定範囲内で負担いたします。

- * 新車のオーナーとして車両の保証期間内の方(営業車を除く)対象。
- * 出張修理、レッカー会社による牽引作業、代替送手続などの手配にかかる時間は、トラブルの発生場所によって異なります。
- * エマージェンシー・サービスの詳細につきましては、BMWカスタマー・インタラクティブ・センターまたはBMW正規ディーラーまでお問い合わせください。

未来を創造する — BMWグループの責任

BMWグループは、ダウ・ジョーンズ・サステナビリティ・インデックスにおいて、7年連続で自動車部門の第1位に選定され、世界で最もサステナブルな自動車メーカーとして評価されています。低燃費車、代替エネルギー搭載車の開発、そして環境に配慮した生産プロセスから革新的なリサイクル方法に至るまで、サステナビリティの精神は私たちの企業哲学に不可欠な要素になっています。BMWの研究開発を支える理念、BMW EfficientDynamicsは、現代の気候変動や環境問題についてのソリューションであることはもちろん、BMWを駆るドライバーにも明白なメリットをもたらしています。1995年から今日までの間に欧州で販売したニューモデルのCO₂排出量を約29%削減し、排出ガス集計値の大幅な引き下げに貢献しました。





喜びは、さまざまな形で訪れる。



BMW Financial Services

BMW Financial Servicesでは、一人でも多くのお客様にBMWをお楽しみいただくために、ライフスタイルに合わせたプランをご用意しております。月々のお支払をより身近にするBMW Value Loan、所有ではなく合理的な利用をご提供するリースプログラムをはじめとする独創的なサービスで、ファイナンス面でもお客様のBMWライフをより魅力的に演出いたします。

そして、充実した補償と多彩なサービスが付帯されたBMW自動車保険や、3年間の新車保証が終了した後も、引き続き最長2年間保証するBMW新車延長保証プログラムが、快適で安心なBMWライフをお約束いたします。



BMW Card

駆けぬける喜びとともに、ライフスタイルを愉しむBMWオーナーの皆様のためのクレジットカードです。BMW Diners CardとBMW VISA Cardの2種類をご用意しております。BMW正規ディーラーをはじめ、国内外のダイナースクラブ加盟店やVISA加盟店でご利用いただく、ご利用金額に応じてポイントを取得できます。ポイントは、キャッシュバックなどのオリジナル・プログラムでご利用いただけます。

また、お客様のカー・ライフをサポートするETCカードも、もちろんご利用しております。



BMW Magazine

「BMW Magazine」は、BMWオーナーのための特別編集の雑誌です。国際版からの抜粋記事と国内編集記事によりドイツ発のニューモデル情報や、トラベル、カルチャーなどのライフスタイル情報をお伝えします。BMW車をご購入いただく、2年間にわたり自動的に送付され、3年目以降は1年ごとに購読を継続することができます。

Website

BMWでは、ウェブサイトwww.bmw.co.jp、モバイルサイトmobile.bmw.jpを開設しています。ウェブサイトでは、ムービーや画像を使用して、最新モデルの魅力をさまざまな視点からわかりやすくご紹介。装備、オプション、イベント・キャンペーンなどについても、最新の情報をご覧いただけます。また、BMWブランド、テクノロジー、スポーツ、ライフスタイル・コレクションなど、あなたのBMWライフをいっそう深める多彩なコンテンツもご用意。さらに全国のBMW正規ディーラー・ウェブサイトでは、ご購入に関する詳細な情報もご覧いただけます。試乗のご希望、見積のご依頼、資料請求などのリクエストは、常時ウェブサイトでご受け付けております。



BMW Driving Experience

エクスペリエンスは、喜びをさらに深めます。BMWのすべてのモデルは、常に最高のドライビング・プレジャーを実現すべく開発されていますが、他のスポーツ・ギヤと同様に、よりうまく使いこなせるようになれば、愉しさもさらに深まります。BMWドライビング・エクスペリエンスは、テスト・コースや、サーキットなどを使用し、熟練のインストラクターの指導のもと、運転経験の少ない方からベテランドライバーまで、誰もが愉しみながら体験できます。安全な環境で、BMW車の高いパフォーマンスや安全性を確かめながら、より高度な運転技術を身につけることができます。安全運転の基礎講習から省燃費運転、緊急時の危険回避テクニック体験、さらにはサーキット走行まで、プログラムは多岐にわたります。より詳しい内容につきましては、BMWのウェブサイトwww.bmw.co.jp/dtをご覧ください。

しかし、私たちはこの結果に満足することはありません。2006年から2012年にかけて、自動車製造におけるエネルギーや水などの消費量を30%削減する新たな目標も掲げています。さらに、オーストリアのシュタイアーにあるBMWのエンジン工場では、夢の製造プロセスを実現。2007年以降、この工場では一滴の排水も出さない製造に成功しています。

もちろん、BMWを長期間ご愛用いただいた後は、どの車両も容易かつ経済的にリサイクルすることが可能です。日本においては自動車リサイクル法に基づき、使用済み自動車として適正処理されます。BMWグループのサステナビリティ活動の詳細につきましては、<http://www.bmwgroup.jp>をご覧ください。

BMWに関する
お問い合わせ先:

BMWカスタマー・
インタラクティブ・センター
0120-269-437
www.bmw.co.jp



駆けぬげる歓び



森林管理協議会 (Forest Stewardship Council®) に認証された
森林からの原料および管理された原料を含む「FSC®認証紙」を
使用しています。

本カタログに記載の諸元やデータおよび写真は、日本で販売されるモデルとは細部で異なる場合があります(ヨーロッパ仕様
の写真を含みます)。
また、一部オプションを含みます。
詳細に関しては、お近くのBMW正規ディーラーまでお問い合わせください。

記載の事項および写真の著作権は、BMW AG(ドイツ)およびビー・エム・グプルー株式会社に関連します。
無断転載を禁じます。

BMW M recommends **EDGE**