

# ALPHARD

## **VELLFIRE**

ONLINE CATALOGUE

オンラインカタログ

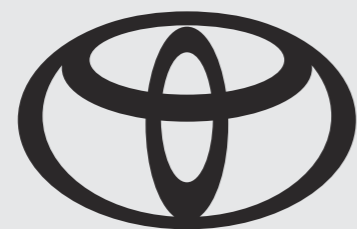

# DESIGN

デザイン

大胆に、前へ。

ALPHARD

THE LEADING LUXURY  
ALPHARD

Photo (上) : HYBRID Executive Lounge (7人乗り・E-Four)。ボディカラーのホワイトパールクリスタルシャイン〈070〉はメーカーオプション。

Photo (下) : GOLDEN EYESⅢ (7人乗り・2WD)。ボディカラーはブラック〈202〉。

AWAKE  
YOUR  
GOLD.

GOLDEN EYESⅢ  
VELLFIRE



先行く、主人公たちへ。

明日を、自らの手で切り拓いてゆく者たちの想いと共に、アルファードは前へと進みます。ALPHARD [ HYBRID Executive Lounge ]

Photo①：HYBRID Executive Lounge（7人乗り・E-Four）。ボディカラーのホワイトパールクリスタルシャイン〈070〉はメーカーオプション。オプション装着車（詳細は右上に記載の詳細ページへ）。



## Appearance Speaks 佇まいは語る

Photo②：HYBRID Executive Lounge（7人乗り・E-Four）。ボディカラーのホワイトパールクリスタルシャイン〈070〉はメーカーオプション。オプション装着車（詳細は右上に記載の詳細ページへ）。

# #01

## Appearance Speaks

佇まいは語る



AI研究開発会社  
CEO

「AI(人工知能)の研究と聞くと、コンピューターやロボットと日々向き合い続けるような印象を持たれるかもしれませんが、実際はその逆。わたしはよく街へと出向き、人々の日常や行動をじっくりと観察します。AIは、画像解析やその数値化、ビッグデータの効率的な蓄積・分析など、幅広い産業での応用が顕著になってきました。それらがもたらすものは、人間の情報処理能力、身体的能力だけでは辿り着けなかった領域への、思考や行動範囲の拡大。つまり、出発点も終着点も“人”なのです。この研究を進めるためには、これまで以上に“人”への関心を高め、理解することが大きな課題のひとつと言えるでしょう。そこで、ふだん何気なく目にしている佇まいが研究材料のひとつになります。たとえば、リーダーと呼ばれる人たちの佇まいには、品格や信頼性など、彼らのもつ本質的な価値が滲み出し体現されているものです。こうして街を眺めると、私たちが想像している未来の暮らしは、そう遠くない気がします」

Photo②：HYBRID Executive Lounge（7人乗り・E-Four）。ボディカラーのホワイトパールクリスタルシャイン〈070〉はメーカーオプション。オプション装着車（詳細は右上に記載の詳細ページへ）。

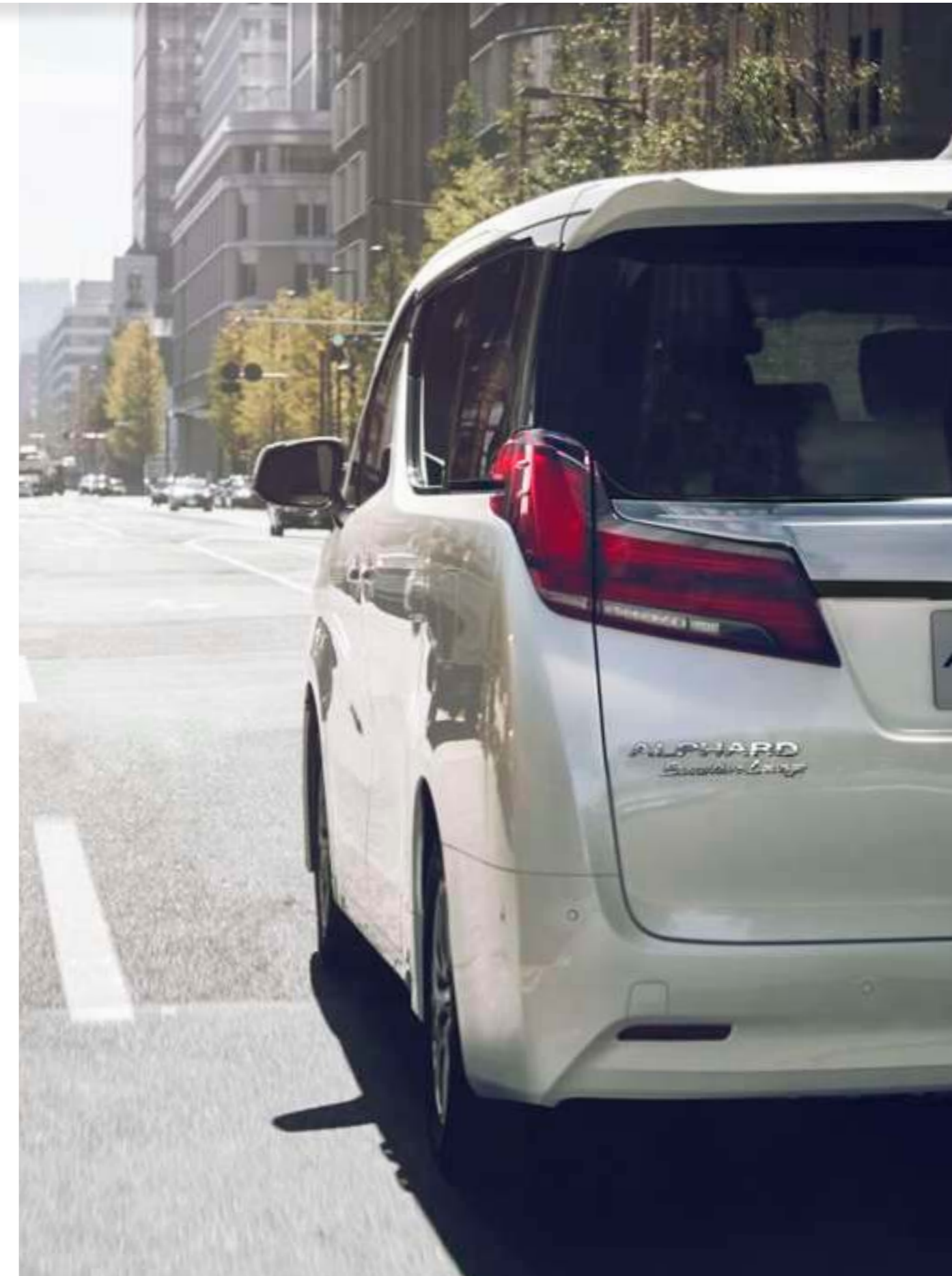

## #02

## Bold Moves

思い切った一手

「わたしが事業をはじめたのは28歳の頃。最初に実感したのは、お客様の反応を間近で見て、その時、その場所で求められているものが何かを認識することの大切さでした。レストランでのひとときを作り上げるのは、料理はもちろん、ちょっとした音や周りの人の表情など、お客様を囲むすべて。とにかく目の前のお客様に喜んでもらおうと小さな声を拾い続けるうちに、次に必要となる物事がわかるようになってきたのです。転機となったのは6年前。長年続けてきたレストランのほかに、カジュアルフレンチと深夜まで楽しめるビストロを思い切って同時に展開しました。現場で培った肌感覚が功を奏し、いまや店舗は3つ、従業員数は40名を超えましたが、一つの店に居続けるのが難しくなった今でも、毎日すべての現場へ足を運ぶようにしています。食を通した心地良い時間を一人でも多くの方に提供したいという想いは変わりませんから」



Photo③：HYBRID SR“Cパッケージ”（7人乗り・E-Four）。ボディカラーはブラック〈202〉。オプション装着車（詳細は右上に記載の詳細ページへ）。



行く先を見据える場所。先へと導く者。



Photo④（上・左下）：HYBRID Executive Lounge（7人乗り・E-Four）。内装色のフラクセンは設定色（ご注文時に指定が必要です。指定がない場合はブラックになります）。

Photo④（右下）：HYBRID Executive Lounge S（7人乗り・E-Four）。内装色はブラック。オプション装着車（詳細は右上に記載の詳細ページへ）。





特別な時間が流れる場所。時代の流れを変える者。



Photo⑤：HYBRID Executive Lounge（7人乗り・E-Four）。内装色のフラクセンは設定色（ご注文時に指定が必要です。指定がない場合はブラックになります）。オプション装着車（詳細は右上に記載の詳細ページへ）。



志に寄り添う場所。仲間を思い敬う者。





時間の価値を再定義する、  
唯一無二の至福のひとときを。

アルファードの最上級グレード、エグゼクティブラウンジ。

そこには、極上の心地よさを叶えた

セカンドシートを採用しています。

ゆとりあるシートサイズ。

上質な肌触りのプレミアムナッパ本革シート。

伸ばした脚をゆったりと受けとめるパワーオットマンは、

電動で前後140mmの伸縮調整が可能です。

格納式テーブルなどの加飾には、工芸品の味わいを持つ

3D木目調パネルや金属調素材をあしらいました。

またサードシート使用時も、

シンプルなスイッチ操作でスムーズに乗降できます。

**ALPHARD**  
*Executive Lounge*

Photo⑦：HYBRID Executive Lounge（7人乗り・E-Four）。内装色のフラクセンは設定色（ご注文時に指定が必要です。指定がない場合はブラックになります）。オプション装着車（詳細は右上に記載の詳細ページへ）。



内装色：フラクセン(設定色)



内装色：ブラック

# VELLFIRE

GOLDEN EYES III / HYBRID GOLDEN EYES III

## AWAKE YOUR GOLD.

いま、静かに目醒める。光彩を解き放つ鋭い眼光。

その視線の先に何が見えてくるのか。

自由、尊厳、悦楽。それとも。

乗る者にしかわからない景色がそこにある。

輝く眼差しで照らし続けよ。

前を。未来を。—— GOLDEN EYES III

Photo® : GOLDEN EYES III (7人乗り・2WD)。ボディカラーはブラック〈202〉。





**VELLFIRE**  
**EXTERIOR**

精悍なる佇まいが、その景色をさらに大人にする。

Photo©：GOLDEN EYESⅢ（7人乗り・2WD）。ボディカラーはブラック〈202〉。



▶ヘッドランプ(ゴールドエクステンション+スモークエクステンション)/フロントグリル(漆黑メッキ)/ボンネットフードモール(漆黑メッキ)/LEDフロントフォグランプモール(漆黑メッキ)



■バックドアガーニッシュ(漆黑メッキ)/リヤランプガーニッシュ(漆黑メッキ)

▶サイドマッドガード(メッキモール付)



LEDアクセサリランプ  
LEDヘッドランプ(ハイビーム/アダプティブハイビームシステム)  
LEDヘッドランプ(ロービーム)  
LEDシーケンシャルターンランプ  
LEDクリアランスランプ(イルミネーション[デイルイト]機能付)  
LEDコーナリングランプ

▶3眼LEDヘッドランプ(ハイ・ロービーム/オートレベリング機能付)+LEDクリアランスランプ(イルミネーション[デイルイト]機能付)+LEDアクセサリランプ  
▶LEDコーナリングランプ



▶18インチアルミホイール(高輝度塗装)



▶スーパーUVカット+IRカット機能+撥水機能付フロントドアグリーンガラス



▶LEDシーケンシャルターンランプ(フロント・リヤ)

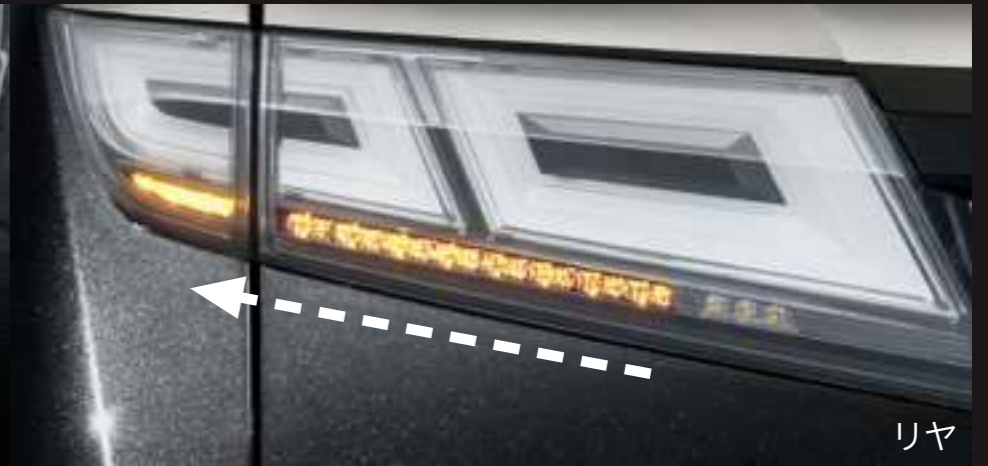

フロント

リヤ



VELLFIRE

# INTERIOR

贅沢を突き詰めた黒とゴールドが、その空間を至福へと塗り替える。

Photo①：GOLDEN EYESⅢ（7人乗り・2WD）。内装色はブラック。オプション装着車（詳細は右上に記載の詳細ページへ）。



■インストルメントパネル  
(サンバーストゴールドウッド+ゴールドスパッタリング)  
■シフトノブ(サンバーストゴールドウッド)



■オプティロンメーター(メーターリングゴールド加飾)



■フロントドアトリム  
(合成皮革+サンバーストゴールドウッド+  
ゴールドスパッタリング)



■コンソールボックス(サンバーストゴールドウッド+  
ゴールドスパッタリング)



■シート表皮  
(ブランノーブ®II[パーフォレーション]+合成皮革)



■ブラックインテリア(ルーフ・ピラー)



■スマートキー(ゴールドメッキ加飾)



■フロントドアスピーカーリング  
(ゴールドスパッタリング)





### 視認性・燃費向上に貢献する先進感を演出したランプ。

#### ▶3眼LEDヘッドランプ (ハイ・ロービーム/オートレベリング機能付) +LEDクリアランスランプ (イルミネーション [デイルイト] 機能付)

高輝度で点灯速度が速く、しかも消費電力の少ないLEDを採用しています。先行車・対向車への眩惑防止に配慮し、車両姿勢の変化にかかわらず照射軸を一定に保つオートレベリング機能付です。さらに、3眼LEDヘッドランプのLEDクリアランスランプにはイルミネーション（デイルイト）機能も採用。LEDヘッドランプ下部をライン発光させることで先進感を演出しています。

[ハイブリッド車：Xを除く全車に標準装備。]

[ガソリン車：X、Sを除く全車に標準装備。]

#### ▶2眼LEDヘッドランプ (ハイ・ロービーム/オートレベリング機能付) +LEDクリアランスランプ

[ハイブリッド車：Xに標準装備。]

[ガソリン車：X、Sに標準装備。]

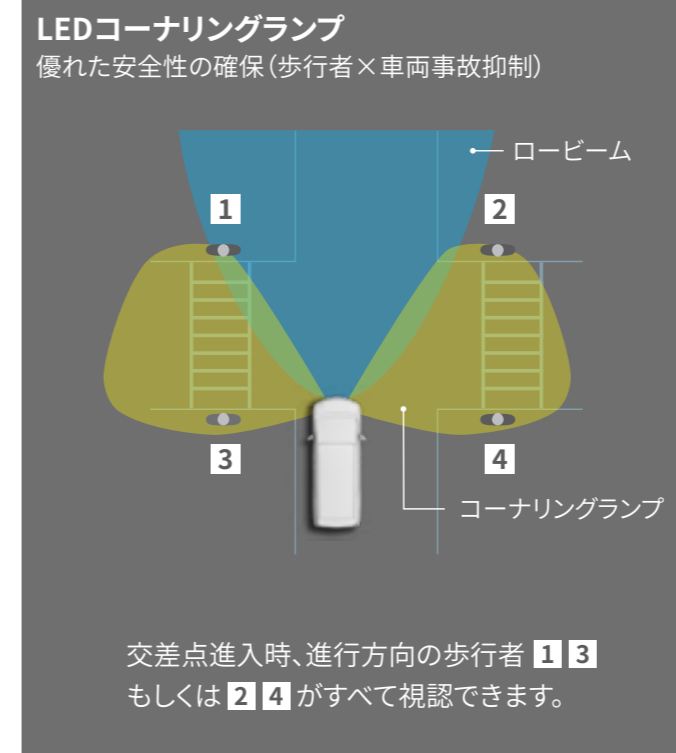

LEDリヤフォグランプ (両側)

## 流れるような光で優れた被視認性に寄与。

### ▶LEDシーケンシャルターンランプ (フロント・リヤ)

右左折時に車両内側から外側へ流れるように点灯。先進的な印象を演出するとともに、周囲からの優れた被視認性に寄与します。

[ハイブリッド車：Xを除く全車に標準装備。]

[ガソリン車：X、Sを除く全車に標準装備。]

## 消費電力を抑え燃費向上に貢献。

### ▶LEDリヤコンビネーションランプ

## 交差点進入時などに視認性をサポート。

### ▶LEDコーナリングランプ

ヘッドランプ点灯走行時に、ウインカー操作やステアリング操作と連動して点灯。交差点への右左折進入時などに、歩行者や障害物の視認性の確保に寄与します。ヘッドランプ点灯状態で車速約30km/h以下の時、ウインカー点灯やステアリング操舵角80°以上の状態で点灯。また、シフトが「R」ポジション時には左右同時点灯します。

[ハイブリッド車：Xを除く全車に標準装備。][ガソリン車：X、Sを除く全車に標準装備。]

## 悪天候時に後方車からの被視認性を高める。

### ▶LEDリヤフォグランプ (両側)

[ハイブリッド車：寒冷地仕様車に装着。][ガソリン車：寒冷地仕様車に装着。]

## P004 Photo①：

HYBRID Executive Lounge（7人乗り・E-Four）。ボディカラーのホワイトパールクリスタルシャイン〈070〉はメーカーオプション。ツインムーンルーフはメーカーオプション。

## P005-006 Photo②：

HYBRID Executive Lounge（7人乗り・E-Four）。ボディカラーのホワイトパールクリスタルシャイン〈070〉はメーカーオプション。ツインムーンルーフはメーカーオプション。 ■写真は合成です。

## P007 Photo③：

HYBRID SR“C パッケージ”（7人乗り・E-Four）。ボディカラーはブラック〈202〉。ブラインドスポットモニター、パーキングサポートブレーキ（後方接近車両）、デジタルインナーミラーはセットでメーカーオプション。 ■写真は合成です。

## P008 Photo④：

Photo（上・左下）：HYBRID Executive Lounge（7人乗り・E-Four）。内装色のフラクセンは設定色（ご注文時に指定が必要です。指定がない場合はブラックになります）。ツインムーンルーフはメーカーオプション。Photo（右下）：HYBRID Executive Lounge S（7人乗り・E-Four）。内装色はブラック。

■写真は機能説明のために各ランプを点灯したものです。実際の走行状態を示すものではありません。 ■写真は機能説明のためにボディの一部を切断したカットモデルです。 ■画面はハメ込み合成です。

## P009 Photo⑤：

HYBRID Executive Lounge（7人乗り・E-Four）。内装色のフラクセンは設定色（ご注文時に指定が必要です。指定がない場合はブラックになります）。ツインムーンルーフはメーカーオプション。

■写真は販売店装着オプションのフロアマット装着状態イメージです。詳しくは販売店におたずねください。 ■写真は機能説明のために各ランプを点灯したものです。実際の走行状態を示すものではありません。 ■写真は機能説明のためにボディの一部を切断したカットモデルです。 ■画面はハメ込み合成です。

## P010 Photo⑥：

HYBRID SR“C パッケージ”（7人乗り・E-Four）。内装色はブラック。

■写真は販売店装着オプションのフロアマット装着状態イメージです。詳しくは販売店におたずねください。 ■写真は機能説明のために各ランプを点灯したものです。実際の走行状態を示すものではありません。 ■写真は機能説明のためにボディの一部を切断したカットモデルです。 ■画面はハメ込み合成です。

## P011 Photo⑦：

HYBRID Executive Lounge（7人乗り・E-Four）。内装色のフラクセンは設定色（ご注文時に指定が必要です。指定がない場合はブラックになります）。ツインムーンルーフはメーカーオプション。  
■写真は販売店装着オプションのフロアマット装着状態イメージです。詳しくは販売店におたずねください。 ■写真は機能説明のためにボディの一部を切断したカットモデルです。 ■写真は停車状態のイメージです。

## P012 Photo⑧：

GOLDEN EYESⅢ（7人乗り・2WD）。ボディカラーはブラック〈202〉。 ■写真は合成です。

## P013 Photo⑨：

GOLDEN EYESⅢ（7人乗り・2WD）。ボディカラーはブラック〈202〉。 ■写真は合成です。

## P014 Photo⑩：

GOLDEN EYESⅢ（7人乗り・2WD）。ボディカラーはブラック〈202〉。 ■写真は合成です。

## P014 ▶18インチアルミホイール（高輝度塗装）

※ガソリン車のみ

## P015 Photo⑪：

GOLDEN EYESⅢ（7人乗り・2WD）。内装色はブラック。  
■写真は販売店装着オプションのフロアマット装着状態イメージです。詳しくは販売店におたずねください。 ■写真は機能説明のために各ランプを点灯したものです。実際の走行状態を示すものではありません。 ■画面はハメ込み合成です。

## P016 Photo<sup>12</sup>：

GOLDEN EYESⅢ（7人乗り・2WD）。内装色はブラック。

■写真は販売店装着オプションのフロアマット装着状態イメージです。詳しくは販売店におたずねください。 ■写真は機能説明のために各ランプを点灯したものです。実際の走行状態を示すものではありません。 ■画面はハメ込み合成です。

## P016 ▶オプティトロンメーター（メーターリングゴールド加飾）

※写真はガソリン車

## P016 ▶コンソールボックス（サンバーストゴールドウッド+ゴールドスパッタリング）

※写真はガソリン車

## P016 ▶シート表皮（ブランノーブ<sup>®</sup>Ⅱ [パーフォレーション] +合成皮革）

■「ブランノーブ<sup>®</sup>」はTBカワシマ株式会社の登録商標です。

## P016 ▶フロントドアスピーカーリング（ゴールドスパッタリング）

※T-Connect SDナビゲーションシステム装着時

## P018 ▶LEDシーケンシャルターンランプ（フロント・リヤ） ▶LEDリヤコンビネーションランプ

■アルファードのストップランプの点灯状態は、LEDシーケンシャルターンランプ装着車と非装着車で異なります。

# USABILITY

室内空間



## 五感を存分に楽しませてくれる、幾多の装備。

### ▶オプティロンメーター（メーター照度コントロール付）

### 4つの個性が光る、見やすく先進的なデザイン。

ガソリン車用、ガソリン車用（エアロ専用）、ハイブリッド車用、そしてExecutive Lounge専用の4タイプの意匠を採用。それぞれがくっきりと見やすい視認性を備え、さらにメーターリングや盤面に専用の加飾やカラーリングを施し、先進性と上質感を表現しています。

マルチインフォメーションディスプレイ

表示例



トリップインフォメーション タコメーター表示 (ハイブリッド車) 4WD作動状態表示 (ガソリン車) ナビゲーション表示 レントレーシングアシスト作動時表示 後席状態表示

▶マルチインフォメーションディスプレイ (4.2インチTFTカラー)

見やすい大型カラーディスプレイで多彩な情報を提供。

4.2インチTFT\*1の大型カラーディスプレイに、運転状況、ナビ画面と連携した情報などを表示。コンテンツを充実させ、ドライバーに多彩な情報を提供します。表示切替はステアリングスイッチで操作できます。

五感を存分に楽しませてくれる、幾多の装備。

ステアリングスイッチ



▶ステアリングスイッチ (オーディオ+マルチインフォメーションディスプレイ+音声認識+ハンズフリー+車間距離切替+レントレーシングアシスト)

ステアリングから手を離さずに、さまざまな機器の操作が可能。

オーディオの操作、マルチインフォメーションディスプレイの表示切替え、さらにはLEDルーフカラーイルミネーションの色の選択などがステアリングスイッチで行えます。ステアリングから手を離さずに操作できるので、快適な運転操作に貢献します。





## 五感を存分に楽しませてくれる、幾多の装備。

### ▶LEDルーフカラーイルミネーション

気分を変えられる16色のイルミネーション。

後席を包むように、天井に光のラインが走ります。カラーLEDによる多色化を図ることで、16色もの豊富なバリエーションが生まれ、高級感と先進感のある居住空間を演出。メーター内のマルチインフォメーションディスプレイまたは後席の色替え・調光スイッチにより、お好みの色と明るさ（4段階調光）にカスタマイズできます。

### ▶パーソナルランプ（フロント2個・リヤ4個）

LED仕様には、ラウンジモードを設定。

多彩なシーンに対応するパーソナルランプです。LED仕様は、夜間でも使いやすいスイッチ照明により、暗がりでの視認性を向上。さらには、3段階調光と間接照明のような効果をもたらすラウンジモードを設定しています。

[ハイブリッド車：EL、ELS、G“F”、SR“C”、SR“サイド”にLED仕様が標準装備。X、VELにバルブ仕様が標準装備。]

[ガソリン車：EL、ELS、GF、SC、S“C”にLED仕様が標準装備。X、S、VELにバルブ仕様が標準装備。]



## 緻密に考え抜かれた、多岐にわたる安全装備。

### ▶自動防眩インナーミラー

光の度合いを検知し、後続車のライトの眩しさを緩和。

[ハイブリッド車：G“F”、SR“C”、SR“サイド”に標準装備。]

[ガソリン車：GF、SC、S“C”に標準装備。]

### ▶リバーズ連動機能付オート電動格納式リモコンカラードドアミラー（LEDサイドターンランプ付）

駐車時にミラーの角度を自動で変えて後方確認をサポート。

[ハイブリッド車：X、VELを除く全車に標準装備。]  
[ガソリン車：EL、ELS、GF、SC、S“C”に標準装備。]

### ▶電動パーキングブレーキ

パーキングブレーキの作動・解除を自動\*1で簡単に。

### ▶ブレーキホールド

システムONで渋滞や信号待ちなどの停車時に、ブレーキを踏むとそのまま保持。

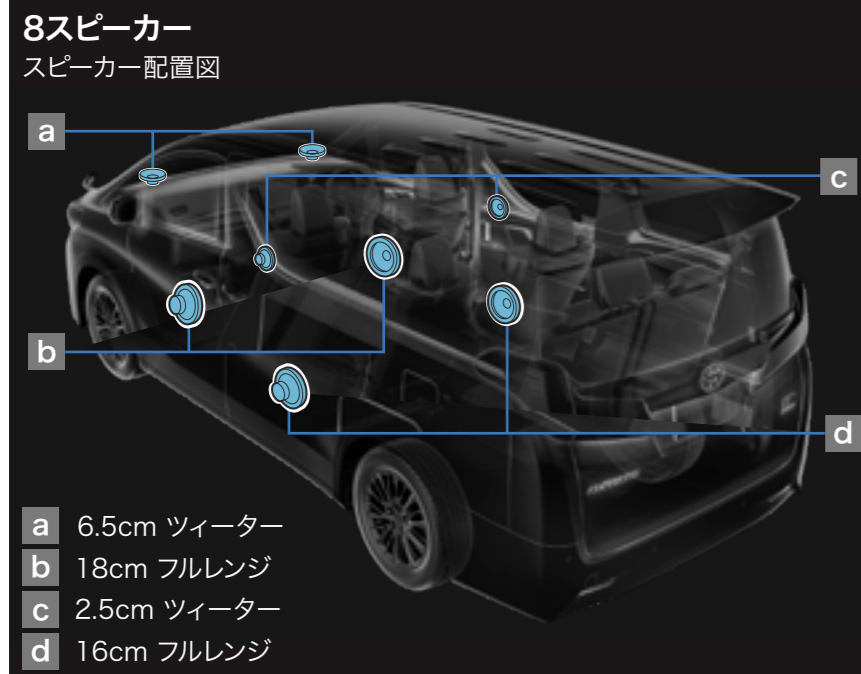

**五感を存分に楽しませてくれる、幾多の装備。**

**▶8スピーカー**

バランスが良く聴きやすいサウンドを提供。

すべてのシートに良質なサウンドをお届けする、ディスプレイオーディオ専用のスピーカーシステムです。

[ハイブリッド車：EL、ELSを除く全車に標準装備。] [ガソリン車：EL、ELSを除く全車に標準装備。]

**▶13.3インチリヤシートエンターテインメントシステム**

後席で楽しむ、迫力ある大画面の映像。

後席に13.3インチディスプレイ(FHD\*1)を設定。各種コンテンツを迫力ある大画面で楽しめます。また、後席独立機能により、前席と後席で別々の音声を聞くこともできます。電動開閉式のディスプレイはリモコンによる操作が可能。座席に座ったままでも開閉や角度調整を行え、走行中でも安全に操作ができます。[13.3インチリヤシートエンターテインメントシステム対応入力端子] ●HDMI\*2入力端子 [ハイブリッド車：EL、ELSに標準装備。その他全車にメーカーオプション。] [ガソリン車：EL、ELSに標準装備。その他全車にメーカーオプション。]

**▶DCM(専用通信機) +ルーフアンテナ(シャークフィンタイプ)**

高速データ通信を手軽に。

DCM\*3は、常に高速データ通信が可能となる専用通信機です。スマートフォンや携帯電話などの通信機器を使わずにT-Connect\*4のサービスが簡単にご利用可能に。また、DCM専用のルーフアンテナ(シャークフィンタイプ)が装着されます。

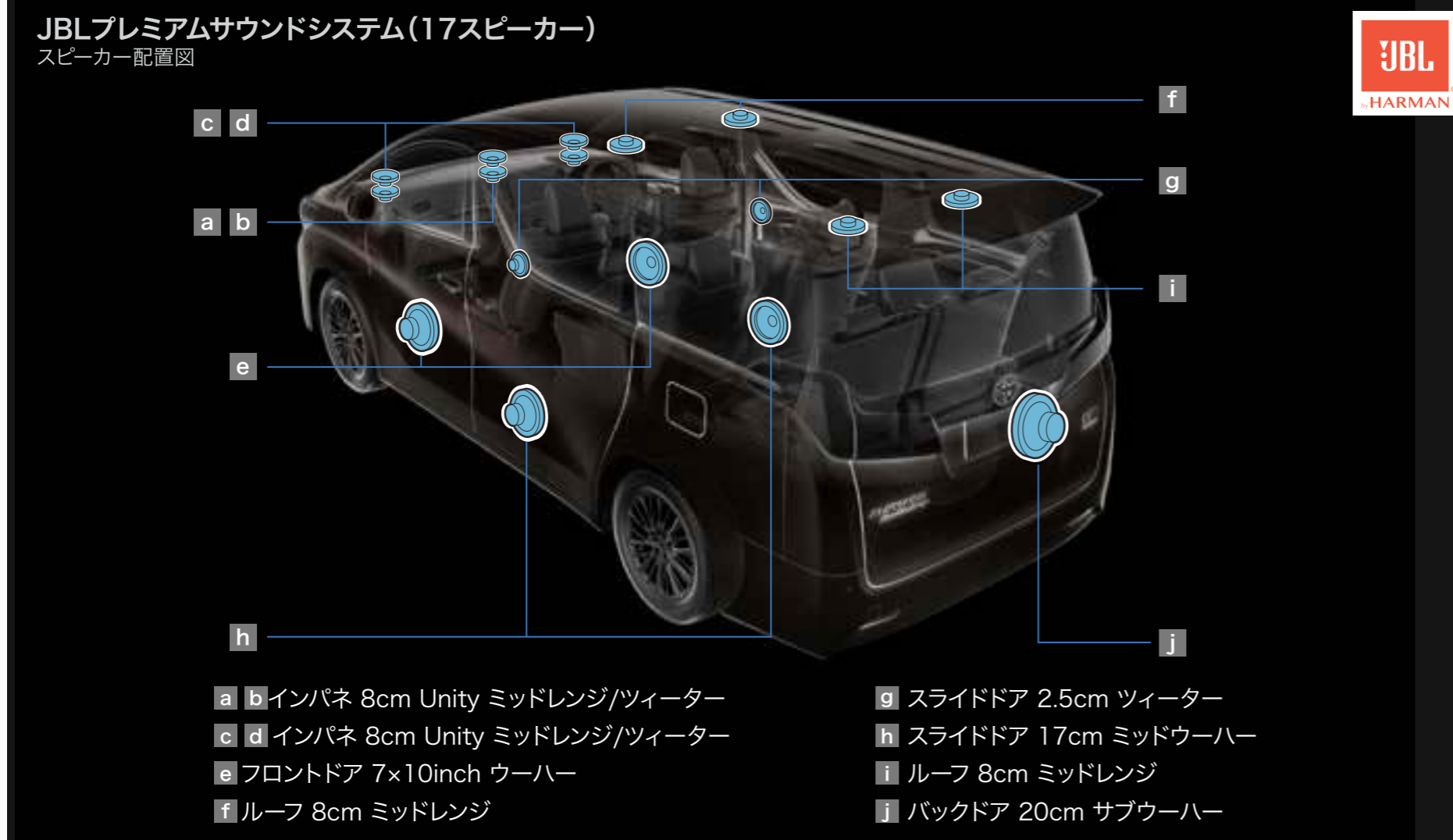

## 音に包まれる感動を最大化するサウンドシステム。

### ▶JBLプレミアムサウンドシステム (17スピーカー)

#### 広い室内に実現した迫力と臨場感のある音響空間。

高性能な12chアンプの採用により、広い室内空間で最適な音質を確保したJBLのサウンドシステムです。十分な低音再生のため専用サブウーハーをバックドアに設定。後席用のルーフスピーカーなど、17のスピーカーを最適にレイアウトしました。5.1chサラウンドシステムにも対応しています。また、音源のディテールを高く再現しながら、省電力・軽量化も同時に実現するGreenEdge™テクノロジーを採用し、低燃費・省スペースにも貢献しています。

[ハイブリッド車：EL、ELSに標準装備。その他全車にメーカーオプション。] [ガソリン車：EL、ELSに標準装備。その他全車にメーカーオプション。]

### ▶JBL

アメリカで設立された世界屈指の音響機器ブランド。「ラウド＆クリア」という言葉に代表される力強い低域、表情豊かな中域、そして伸びやかな高域による「JBLサウンド」は世界中で支持されています。

### ▶Unity Speaker

高域用の振動板と中域用のコーンを近接に配置したUnityスピーカーを、フロントのセンターと左右に配置。高域と中域の一体感により、リアルな音像やクリアなサウンド空間を実現します。



助手席パワーオットマン



マイコンプリセットドライビングポジションシステム

## フレキシブルに快適さをもたらす、フロントシート。

### ▶運転席8ウェイ+助手席4ウェイパワーシート

#### スイッチ操作でシートポジションを自在に調整。

乗車する方の体格に合わせてシートポジションを最適な位置へスイッチ操作で簡単に調整可能。運転席は前後スライド・リクライニング・シート上下・座面前端上下の調整（チルトアジャスター）を、助手席は前後スライド・リクライニングの調整をそれぞれ電動で無段階に行えます。運転席のシート、ドアミラーポジションを3パターン登録して再現できるマイコンプリセットドライビングポジションシステム付です。

[ハイブリッド車：EL、ELS、G“F”、SR“C”に標準装備。] [ガソリン車：EL、ELS、GF、SC、S“C”に標準装備。]



## フレキシブルに快適さをもたらす、フロントシート。

### ▶運転席6ウェイ+助手席4ウェイマニュアルシート

[ハイブリッド車：X、VELに標準装備。] [ガソリン車：X、S、VELに標準装備。]

### ▶運転席オートスライドアウェイ

エンジンスイッチ/パワースイッチのオン・オフやシートベルトの脱着により、降車時は運転席が後方へ、乗車時は運転席が元の位置（設定位置）へ自動的にスライドし、スムーズな乗り降りをサポートします。

■ シート設定一覧表

●対応可 ▲右席のみ対応可

	乗車定員	フロントシート	セカンドシート	サードシート	スーパー リラックス モード	リヤシート フルフラット モード	フロント・ セカンド フルフラット モード	4/5人乗車 + 荷室モード	最大積載 モード	
<b>ALPHARD</b>										
ハイブリッド車	Executive Lounge	7人	パワーシート +助手席パワーオットマン	エグゼクティブラウンジシート	5:5分割スペース アップシート		● *1	●	●	
	Executive Lounge S	7人		エグゼクティブパワーシート		● *1	●	●		
	G“F パッケージ”	7人		リラックスキャプテンシート		● *2	● *2	●	●	
	X	7人	マニュアルシート	6:4分割チップアップシート		●	●	●	●	
		8人		エグゼクティブパワーシート		●	●	●	●	
	SR“C パッケージ”	7人	パワーシート+助手席パワーオットマン	エグゼクティブパワーシート		● *2	● *2	●	●	
	X/SR “サイドリフトアップ チルトシート装着車”	7人	マニュアルシート(X)、 パワーシート +助手席パワーオットマン(SR)	リラックスキャプテンシート(右席) +サイドリフトアップチルトシート(左席)		▲	▲	▲	●	▲
<b>VELLFIRE</b>										
GOLDEN EYESⅢ	7人	マニュアルシート	リラックスキャプテンシート	5:5分割スペースアップシート	●	●	●	●	●	
<b>ALPHARD</b>										
ガソリン車	Executive Lounge	7人	パワーシート +助手席パワーオットマン	エグゼクティブラウンジシート	5:5分割スペース アップシート		● *1	●	●	
	Executive Lounge S	7人		エグゼクティブパワーシート		● *1	●	●		
	GF	7人		6:4分割チップアップシート		● *2	● *2	●	●	
	X	8人	マニュアルシート	●		●	●	●		
	SC	7人	パワーシート +助手席パワーオットマン	エグゼクティブパワーシート		● *2	● *2	●	●	
		7人		リラックスキャプテンシート		● *2	● *2	●	●	
	S“C パッケージ”	7人	マニュアルシート	6:4分割チップアップシート		●	●	●	●	
		8人		●		●	●	●		
	GF/X/S “サイドリフトアップ チルトシート装着車”	7人	パワーシート +助手席パワーオットマン(GF)、 マニュアルシート(X/S)	リラックスキャプテンシート(右席) +サイドリフトアップチルトシート(左席)		▲	▲	▲	●	▲
	<b>VELLFIRE</b>									
GOLDEN EYESⅢ	7人	マニュアルシート	リラックスキャプテンシート	5:5分割スペースアップシート	●	●	●	●	●	

\*1. 助手席側のみフルフラットモードになります。 \*2. セカンドシートのアームレストは固定式です。



折りたたみ式サイドテーブル



折りたたみ式サイドテーブル

## ゲストを贅沢にもてなす、7人乗りセカンドシート。

### ▶エグゼクティブパワーシート [7人乗り・セカンドシート]

その名が示す、ひとクラス上の座り心地。

最大500mmの前後シートスライド（手動）が可能。さらには電動でオットマンの展開・収納とリクライニング操作が行えます。アームレストには、美しい木目調加飾とメッキ加飾を施したフタ付カップホルダーを設定。またシート間には、木目調加飾の折りたたみ式サイドテーブルを設定しています。

[ハイブリッド車：G“F”、SR“C”に標準装備。] [ガソリン車：GF★、SC、S“C”に標準装備。]

★“サイドリフトアップチルトシート装着車”は設定が異なります。

設定略称 ALPHARD: Executive Lounge→EL Executive Lounge S→ELS G“F”パッケージ→G“F” SR“C”パッケージ→SR“C” S“C”パッケージ→S“C” VELLFIRE: GOLDEN EYESⅢ→VEL SR“サイドリフトアップチルトシート装着車”→SR“サイド”

### ▶リラックスキャプテンシート [7人乗り・セカンドシート]

超ロングスライドで足元広々。

最大830mmの超ロングスライドが可能。シンプルなレバー操作でシートを中央寄りに横スライド後、後端までスライドさせると、ゆったりと脚を伸ばしてくつろげるリビングのような広い空間が生まれます。マニュアルオットマン、無段階調整が可能な回転式アームレストなども、リラックス空間を演出します。

[ハイブリッド車：X（7人乗り）★、VELに標準装備。] [ガソリン車：S（7人乗り）★、VELに標準装備。]





リヤシートフルフラットモード



フロント・セカンドフルフラットモード



スーパーリラックスモード (リラックスキャプテンシートのみ可能)



4人乗車+荷室モード



最大積載モード



サイドリフトアップチルトシート

ワイヤレスリモコン

## ゲストを贅沢にもてなす、7人乗りセカンドシート。

### ▶サイドリフトアップチルトシート

座ったままクルマの外へ。

7人乗りのセカンドシート左席に、乗り降りしやすい高さまでシートが下降し、乗り降りをサポートするサイドリフトアップチルトシートを装着しました。シート操作スイッチまたはワイヤレスリモコンスイッチを押し続けると、シートをスライド・回転させた後、下降させる一連の動作を電動で行えるシステムです。座面が前に傾くチルト機構なので、立ち上がり時の負担を低減します。車外への出代が少なく、省スペースで乗車が可能です。

[ハイブリッド車：X、SRの“サイドリフトアップチルトシート装着車”に標準装備。] [ガソリン車：GF、X、Sの“サイドリフトアップチルトシート装着車”に標準装備。]



## 大きな荷室にもなる、8人乗りセカンドシート。

### ▶6:4分割チップアップシート [8人乗り・セカンドシート]

#### 快適なベンチシートが、広いラゲージへと変化。

ワンタッチで座面が跳ね上がるチップアップ機構と、最大720mmのロングスライドを組み合わせることで、広々としたラゲージスペースを創出します。チップアップ+前方スライドにより、サードシートへの乗り込み幅もゆったり。優れた乗降性を確保しています。

[ハイブリッド車：X（8人乗り）に標準装備。] [ガソリン車：X（8人乗り）、S（8人乗り）に標準装備。]



格納時

## 幅広い使い方が可能な、 サードシート&ラゲージスペース。

### ▶5:5分割スペースアップサードシート

乗車人数や荷物に、フレキシブルに対応。

サードシートには、左右両サイドに簡単に跳ね上げて格納できるスペースアップ機能を採用。乗車人数や荷物の量・サイズ・形状にフレキシブルに対応します。スプリングによる跳ね上げアシスト機構や操作しやすいレバーなど、使用性にも配慮。取り外した中央席のヘッドレストは、床下収納スペースのポケットに収納できます。



リヤシートフルフラットモード



フロント・セカンドフルフラットモード



5人乗車+荷室モード



最大積載モード



## 幅広い使い方が可能な、 サードシート&ラゲージスペース。

### ▶ラゲージスペース

より広く、より使いやすく。

薄型のサードシートにより、スペースアップ時の荷室幅を確保。また、ラゲージ床下に大容量の床下収納を設定することで、観葉植物など高さのある荷物の収納性も優れています。ラゲージルーム左右にランプを設置し、夜間の使用性にも配慮しています。



デッキボード折りたたみ使用時



デッキボード取り外し時

デッキボード装着時

スペアタイヤ装着時

## 幅広い使い方が可能な、 サードシート&ラゲージスペース。

▶サードシートスライド機構付ラゲージ床下収納+脱着折りたたみ式デッキボード

床下にも、大容量の収納スペース。

サードシートのスライド機構を実現しながら、大容量148L\*1（VDA方式測定値）を確保した床下収納です。デッキボードは脱着折りたたみ式を採用。荷物の出し入れがしやすく、使い勝手にも優れています。



▶助手席可倒式ヘッドレスト



▶パワースライドドア開閉スイッチ  
(センターアッパーボックス)



▶読書灯 (リヤ2個/LED調光機能付)



▶コンソールリヤエンドボックス  
(ブラウンオリーブ・アッシュバール木目調)



▶カップホルダー (各席1個)



▶携帯・スマホホルダー  
(アクセサリコンセント [AC100V\*1] 付)





ベンチレーション作動イメージ

▶快適温熱シート+ベンチレーションシート  
(フロント・セカンドシート)



▶ファイルホルダー (物落ち防止スペーサー付)



▶13.3インチリヤシートエンターテインメントシステム



▶大型アームレスト+格納式テーブル (ブラウンオーリーブ・アッシュバール木目調)



▶集中コントロールスイッチ\*1 (アームレスト格納式)



▶パワーオットマン (伸縮機構付)



[シートサイドレバー]

[シートバックレバー]

▶セカンドシートマニュアルウォークイン機構 (運転席側)



▶ [シートサイド] ウォークインレディスイッチ

▶ [シートバック] ウォークインレディスイッチ (左) & スライドレバー (右)



▶グローブボックス



▶センターアッパーボックス



▶運転席ロアボックス



▶運転席・助手席カップホルダー



▶フロントドアポケット&ボトルホルダー



▶スライドドアボトルホルダー



▶リヤクォータートリムサイドボックス（運転席側）& ボトルホルダー&トレイ



▶大型ハイグレードコンソールボックス



▶スタンダードコンソールボックス



▶運転席・助手席シートバックポケット（ボードタイプ）&後席用アシストグリップ



▶運転席・助手席シートバックポケット&買い物フック（運転席）

全方位約99%UVカットガラス

- UVカット機能+IRカット機能付ウインドシールドガラス  
(グリーン合わせ、高遮音性ガラス、トップシェード付)  
※ウインドシールドガラスも紫外線を約99%カットします。
- スーパーUVカット+IRカット機能+撥水機能付ガラス  
(高遮音性ガラス) [フロントドア]
- スーパーUVカット+IRカット機能付プライバシーガラス  
(高遮音性ガラス) [スライドドア]
- スーパーUVカット機能付プライバシーガラス  
[リヤクォーター・バックドア]



細部への心配りが生み出す、くつろぎの時間。

▶全方位約99%UVカットガラス

前席だけでなく、後席への紫外線や赤外線もカット。

日焼けの原因となる紫外線（UV）を約99%カット\*1するガラスを、前席から後席まで全方位\*2に採用。さらにウインドシールド・フロントドア・スライドドアガラスは赤外線（IR）を効率よく遮断するIRカット機能に加え、高遮音性ガラスです。

[ハイブリッド車：EL、ELSに標準装備。] [ガソリン車：EL、ELSに標準装備。]

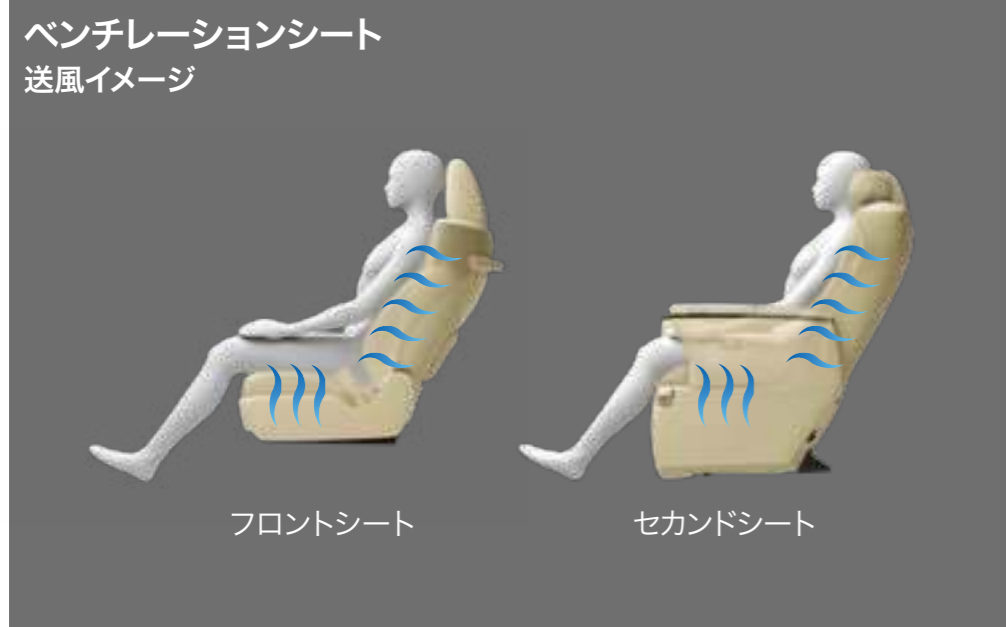

## 細部への心配りが生み出す、くつろぎの時間。

### ▶ベンチレーションシート

爽やかな風を送り出し、夏の移動をもっと快適に。

[ハイブリッド車：EL、ELSはフロントシート/セカンドシートが標準装備。G“F”、SR“C”、SR“サイド”はフロントシートが標準装備。] [ガソリン車：EL、ELSはフロントシート/セカンドシートが標準装備。GF、SC、S“C”はフロントシートが標準装備。]

### ▶快適温熱シート

寒い日のロングドライブも快適に。

温度調節ができ、即温性に優れた温熱シートを採用。長時間座っていると負担のかかりやすい肩や腰、寒い日に冷えやすい脚部に快適なぬくもりを伝えます。冬季だけでなく、冷房中でも使用可能です。

[ハイブリッド車：EL、ELSはフロントシート/セカンドシートが標準装備。G“F”、SR“C”、SR“サイド”はフロントシートが標準装備。] [ガソリン車：EL、ELSはフロントシート/セカンドシートが標準装備。GF、SC、S“C”はフロントシートが標準装備。]

### ▶ステアリングヒーター

冬のドライブを、手のひらから温める。

[ハイブリッド車：EL、ELS、G“F”、SR“C”に標準装備。] [ガソリン車：EL、ELS、GF★、SC、S“C”に標準装備。]

★“サイドリフトアップチルトシート装着車”は設定が異なります。

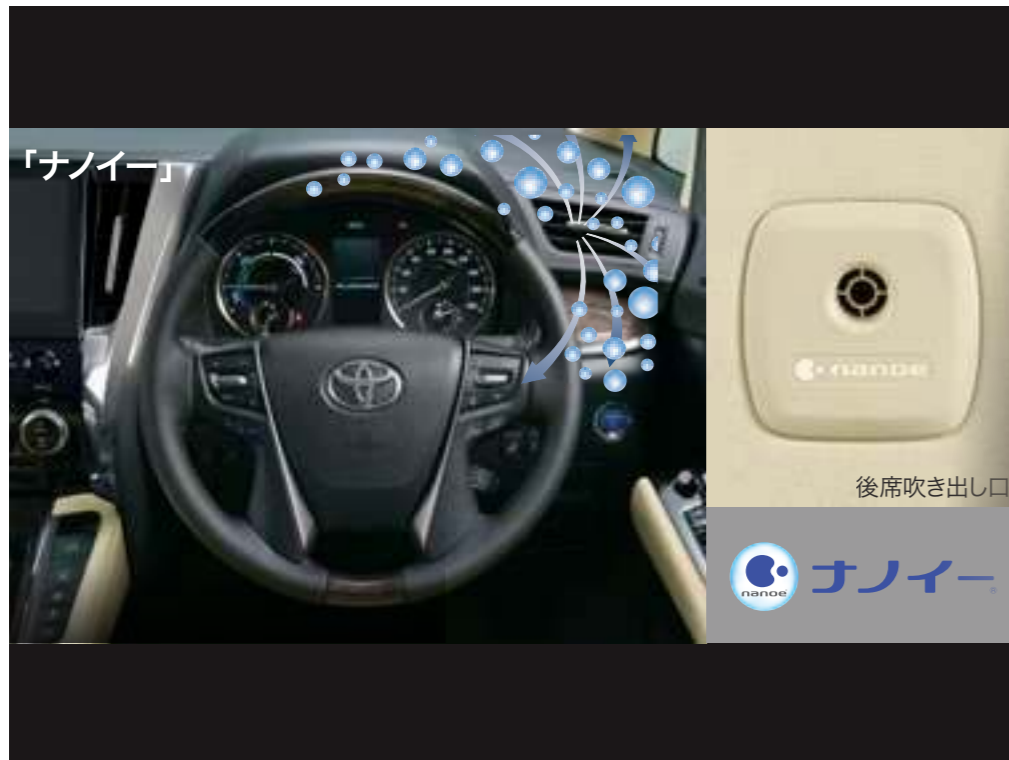

## 細部への心配りが生み出す、くつろぎの時間。

### ▶「ナノイー」\*1

#### クルマのなかでエステ気分。

肌や髪にやさしい、水に包まれた弱酸性の「ナノイー」を、運転席・後席吹き出し口から放出し、室内を爽やかな空気環境に導きます。

[ハイブリッド車：「ナノイー」（フロント・リヤ）は全車に標準装備。] [ガソリン車：「ナノイー」（フロント・リヤ）はEL、ELS、GF、SC、S“C”、VELに標準装備。X、Sにメーカーオプション。「ナノイー」（フロント）はSに標準装備。]

[「ナノイー」の技術]

<お肌や髪にやさしい弱酸性><ウイルス★・菌★  
★の抑制><脱臭★★★★>

### ▶S-FLOW（1席集中モード）

#### 運転席だけを、無駄なく空調。

室内温度や助手席の乗員を検知し、自動的に運転席だけを無駄なく空調（リヤエアコンは停止）することでエアコンの負担を軽減。低燃費はもちろん、車内の静粛性にも貢献します。

[ハイブリッド車：全車に標準装備。]

### ▶フルオートエアコン（前席左右・前後独立温度コントロール）

#### どの席でも快適に過ごせる。

室内の前後に温度センサーを配置し、温度を自動的に独立してコントロールするオートエアコンを採用しています。



### 細部への心配りが生み出す、くつろぎの時間。

#### ▶後席用サンシェード (スライドドアガラス・リヤクォーターガラス)

直射日光を遮り、快適なひとときを提供。

[ハイブリッド車：X、VELを除く全車に標準装備。] [ガソリン車：EL、ELS、GF、SC、S“C”に標準装備。]

#### その他の快適装備

●盗難防止システム (イモビライザーシステム+オートアラーム) ●スーパーUVカット+IRカット機能+撥水機能付ガラス (フロントドア) [ハイブリッド車：全車に標準装備] [ガソリン車：X、Sを除く全車に標準装備。X、Sにメーカーオプション]

#### ▶ツインムーンルーフ (フロントチルト&リヤ電動スライド+挟み込み防止機能\*1付)

明るく開放的なドライブを。

[ハイブリッド車：全車★にメーカーオプション。] [ガソリン車 (2WD)：全車にメーカーオプション。] [ガソリン車 (4WD)：EL、ELS、GFにメーカーオプション。]

## ウェルカムパワースライドドア&予約ロック機能

### 予約ドアオープン(ウェルカムパワースライドドア)

#### 【1】スマートキーで予約操作



① 予約セット  
スイッチ  
長押し

② 予約側の  
パワースライド  
ドアボタン短押し

#### 【2】キーを持って車両へ近づく



### 予約ロック

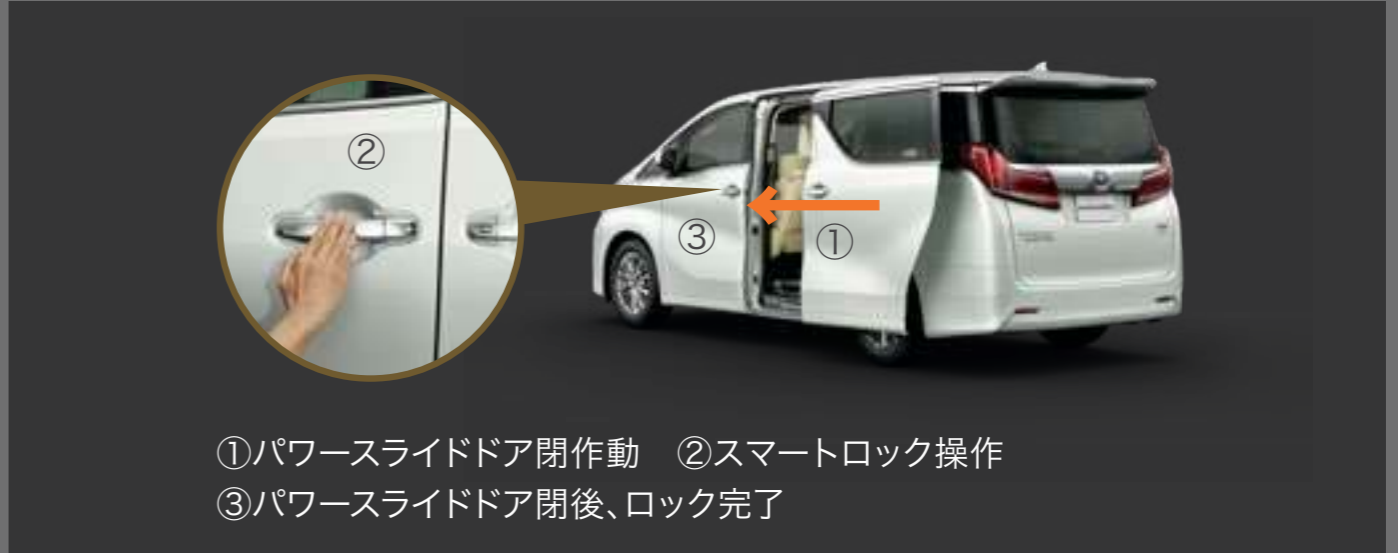

## あらゆるシーンに配慮した、優れた乗降性。

### ▶スマートエントリー（ウェルカムパワースライドドア&予約ロック機能付）+プッシュスタートシステム

#### クルマに近づくと、スライドドアが自動で解錠&オープン。

通常のス마트エントリー+プッシュスタートシステムの機能に加えて、あらかじめ設定したスライドドア検知エリアに近づくだけで、スライドドアが自動的に解錠しオープンするウェルカムパワースライドドア機能を設定しました。さらには、予約ロック機能を全車に採用。パワースライドドアおよびパワーバックドアの自動クローズ中にフロントドアハンドルのセンサーに触れるだけで、クローズ後の施錠を予約できます。

[ハイブリッド車：EL、ELS、G“F”、SR“C”、VELに標準装備。] [ガソリン車：EL、ELS、GF、SC、S“C”、VELに標準装備。]

**⚠ 注意：植込み型心臓ペースメーカー等の機器をご使用の方は、電波によりこれらの機器に影響を及ぼすおそれがありますので、車両に搭載された発信機から約22cm以内に植込み型心臓ペースメーカー等の機器を近づけないようにしてください。電波発信を停止することもできますので詳しくは販売店にご相談ください。**





### あらゆるシーンに配慮した、優れた乗降性。

▶ワンタッチスイッチ付デュアル [両側] パワースライドドア (デュアルイージークローザー+バックドアイージークローザー、挟み込み防止機能付)  
スマートキーを携帯していれば、ワンタッチでパワースライドドアを解錠&ドアオープン。

▶パワーバックドア (挟み込み防止機能付)

スマートキーやオーバーヘッドコンソールなどのスイッチ操作ひとつで、バックドアを自動開閉。

[ハイブリッド車：EL、ELS、G“F”、SR“C”、VELに標準装備。]

[ガソリン車：EL、ELS、GF、SC、S“C”、VELに標準装備。]



## あらゆるシーンに配慮した、優れた乗降性。

### ▶乗降性

細部にまでこだわった乗り降りのしやすさ。

後席の乗り降りをしやすくするために、細部へ様々な配慮を施しました。乗降口のステップを幅広くし、低い位置に設定。またスライドドアの開口幅も780mmと拡大し、アシストグリップも大型化することで、さまざまな体格の方が乗り降りしやすいようにしています。

電源/オーディオ入力端子  
(大型ハイグレードコンソールボックス/  
大型スタンダードコンソールボックス)

- ① アクセサリーコンセント  
(AC100V\*1)
- ② アクセサリーソケット  
(DC12V・120W)
- ③ USB入力端子
- ④ HDMI入力端子



①

コンソールボックス内部

コンソールボックス外側

その他アクセサリーコンセント (AC100V \*1)



②

プレミアムナッパ本革シート部



③

ラゲージルーム内右側(ハイブリッド車に設定)

アクセサリーコンセント取付位置

	グレード	取付位置	個数
ハイブリッド車	EL、ELS	① + ② + ③	5個
	G“F”、X、SR“C”、X/SR“サイドリフトアップチルトシート装着車”、VEL	① + ③	3個
ガソリン車	EL、ELS	① + ②	4個
	GF、SC、S“C”、GF“サイドリフトアップチルトシート装着車”	①	2個

## 細部への心配りが生み出す、くつろぎの時間。

▶電源/オーディオ入力端子 (大型ハイグレードコンソールボックス/大型スタンダードコンソールボックス)

電源、オーディオ端子を集中的に配置。

フタが左右両開きできて使いやすい大型コンソールボックスの内部に電源やオーディオ入力端子を設定。13.3インチリヤシートエンターテインメントシステム装着車の場合、HDMI入力端子が後端部に設置されます。さらに、プレミアムナッパ本革シート装着車のセカンドシートやハイブリッド車のラゲージルーム右側に電源を設定しています。

電源、入力端子、コンソールボックスの設定は、P135～156の主要装備一覧表をご覧ください。

電源/オーディオ入力端子  
(ハイグレードコンソールボックス/  
スタンダードコンソールボックス)

- ① USB入力端子
- ② アクセサリーコンセント  
(AC100V・100W)
- ③ HDMI入力端子



アクセサリーコンセント取付位置

	グレード	取付位置	個数
ガソリン車	X、S、X/S“サイドリフトアップチルトシート装着車”、VEL	①	1個

## 細部への心配りが生み出す、くつろぎの時間。

▶電源/オーディオ入力端子 (ハイグレードコンソールボックス/スタンダードコンソールボックス)

多彩なオーディオ機器を車内で楽しめる。

コンソールボックスに電源やオーディオ入力端子を設定。13.3インチリヤシートエンターテインメントシステム装着車の場合、HDMI入力端子が後端部に設置されます。

電源、入力端子、コンソールボックスの設定は、P135～156の主要装備一覧表をご覧ください。

停電などの非常時に  
電気製品が使える。

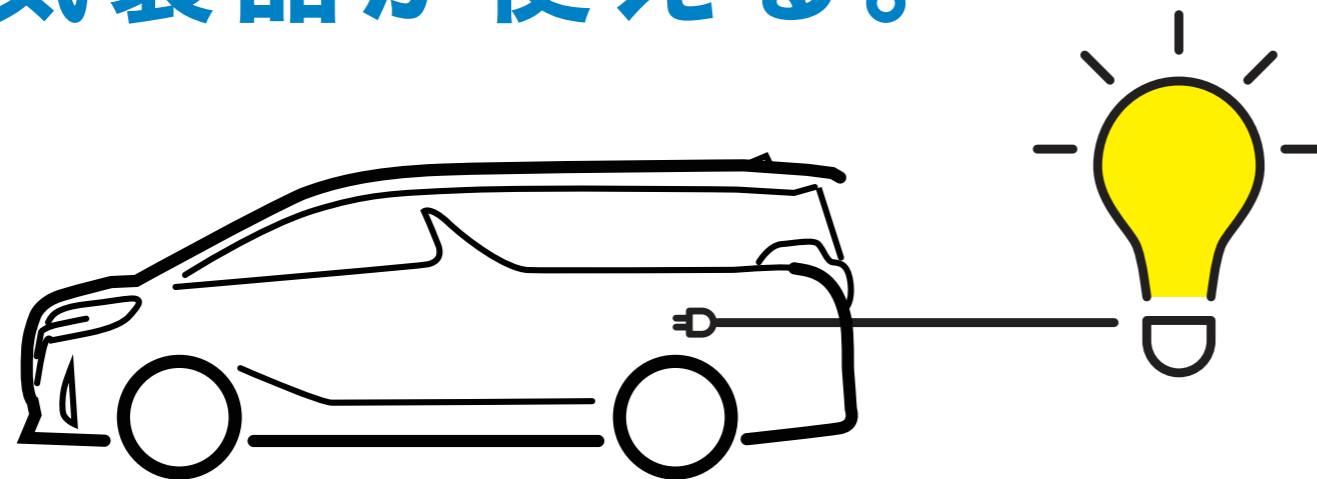

ガソリンを  
電気に変換！  
長期間の災害時に  
役立つ電源！

電力供給時間

約 **7日**

(ガソリン満タン/消費電力400W時)

※アルファード/ヴェルファイア ハイブリッド車の場合



### ▶アクセサリコンセント (AC100V・1500W)

コンセント (AC100V・1500W) を、ラゲージルームなどに設置\*1。

AC100Vで消費電力の合計が1500W以下の電気製品を使用できます。

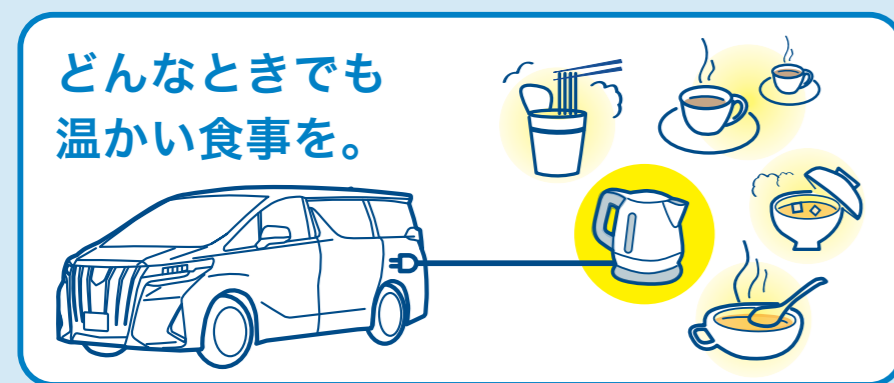

## アクセサリ コンセントの 使い方

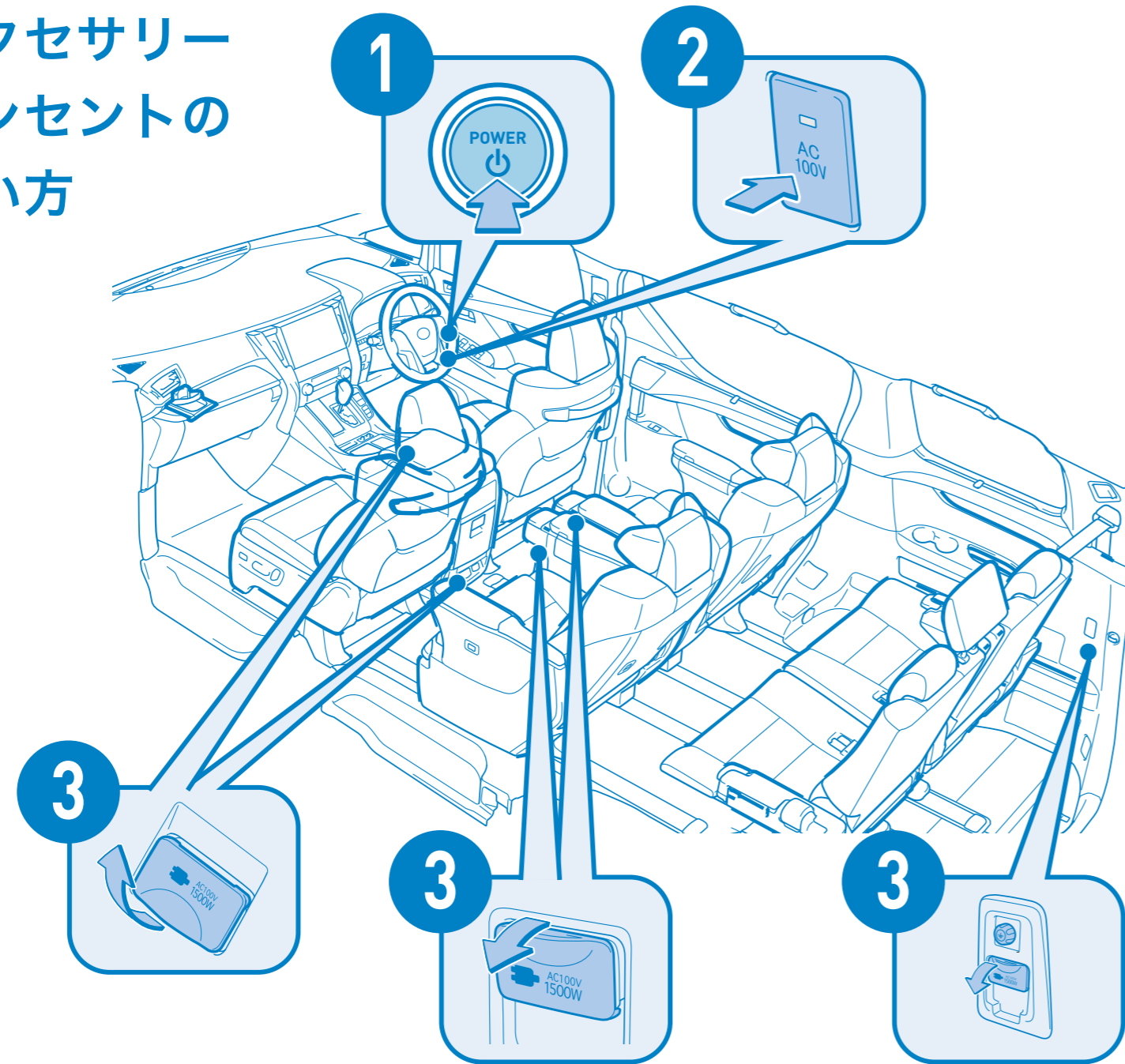

- 1** パーキングブレーキがかかっていることを確認し、ブレーキをしっかりと踏みながらパワースイッチを押してください。
- 2** READYインジケータが点灯したことを確認し、AC100Vスイッチを押してください。  
作動表示が点灯し、使用可能な状態になります。  
AC100Vスイッチを押すたびに、コンセントのON/OFFが切り替わります。
- 3** フタを開けて、電気製品の電源プラグをコンセントの奥までしっかり差し込んでください。  
アース線のある電気製品を使用するときは、ラゲージルーム内のコンセントを使用し、アース線をアース端子に接続してください。

### P023 ▶オプティトロンメーター（メーター照度コントロール付）

- 写真の計器盤と画面表示は、機能説明のために通常の状態と異なる表示・点灯をしています。実際の走行状態を示すものではありません。
- 画面はハメ込み合成です。
- 写真はハイブリッド車（Executive Lounge専用）。

### P024 ▶マルチインフォメーションディスプレイ（4.2インチTFTカラー）

\*1. TFT [薄膜トランジスタ] : Thin Film Transistor

- 表示される画面は、グレードやオプション装着により異なります。
- 写真の計器盤と画面表示は、機能説明のために通常の状態と異なる表示・点灯をしています。実際の走行状態を示すものではありません。
- 画面はハメ込み合成です。

### P025 ▶LEDルーフカラーイルミネーション

- 写真はGF。
- 写真の計器盤と画面表示は、機能説明のために通常の状態と異なる表示・点灯をしています。実際の走行状態を示すものではありません。
- 画面はハメ込み合成です。

### P025 ▶パーソナルランプ（フロント2個・リヤ4個）

- 写真はHYBRID Executive Lounge。
- 写真の計器盤と画面表示は、機能説明のために通常の状態と異なる表示・点灯をしています。実際の走行状態を示すものではありません。
- 画面はハメ込み合成です。

### P026 ▶電動パーキングブレーキ ▶ブレーキホールド

\*1. オート機能はOFFにすることもできます。 ■写真はハイブリッド車。

### P027 ▶13.3インチリヤシートエンターテインメントシステム

\*1. FHD : Full High Definition \*2. HDMI : High-Definition Multimedia Interface

- 写真はHYBRID Executive Lounge。ツインムーンルーフ装着車。
- 画面はハメ込み合成です。



### P027 ▶DCM（専用通信機）＋ルーフアンテナ（シャークフィンタイプ）

＊3. DCM：Data Communication Module ＊4. T-Connectについて詳しくは、P102～112および別冊のAUDIO VISUAL & NAVIGATION CATALOGUE、またはT-Connect専用リーフレット、T-Connectサイト（<https://toyota.jp/tconnectservice/>）にてご確認ください。

### P028 ▶JBLプレミアムサウンドシステム（17スピーカー）

■“JBL”ならびに“GreenEdge™”はHarman International Industries, inc.の商標です。

### P029 ▶運転席8ウェイ＋助手席4ウェイパワーシート

■写真はGF。T-Connect SDナビゲーションシステム装着車。

■写真は機能説明のためにボディの一部を切断したカットモデルです。

### P030 ▶運転席6ウェイ＋助手席4ウェイマニュアルシート

■写真はS。

■写真は機能説明のためにボディの一部を切断したカットモデルです。

### P032 ▶エグゼクティブパワーシート [7人乗り・セカンドシート]

■写真はGF。

★“サイドリフトアップチルトシート装着車”は設定が異なります。

■数値は社内測定値。測定箇所により数値は異なります。 ■写真は機能説明のためにボディの一部を切断したカットモデルです。

### P032 ▶リラックスキャプテンシート [7人乗り・セカンドシート]

■写真はHYBRID X。

★“サイドリフトアップチルトシート装着車”は設定が異なります。

■数値は社内測定値。測定箇所により数値は異なります。 ■写真は機能説明のためにボディの一部を切断したカットモデルです。

### P033 ▶7Seater

■数値は社内測定値。測定箇所により数値は異なります。 ■自転車は大きさや形状によって積載できない場合があります。詳しくは販売店にてご確認ください。 ■サードシート格納時は、中央席のヘッドレストを外して操作してください。詳しくは取扱書をご覧ください。 ■通常以外のシートアレンジをすると走行できない場合や、ご注意ください。必ず取扱書をご覧ください。 ■走行時には、後方視界確保、荷物の転倒防止にご留意ください。 ■写真は機能説明のためにボディの一部を切断したカットモデルです。

### P034 ▶サイドリフトアップチルトシート

■国や地方自治体では消費税の非課税等の助成措置が用意されています。詳しくは最寄りの福祉事務所・税務署・都道府県税事務所・警察署へ事前にお問い合わせください。

### P035 ▶6:4分割チップアップシート [8人乗り・セカンドシート]

■写真はHYBRID X。

■数値は社内測定値。測定箇所により数値は異なります。 ■写真は機能説明のためにボディの一部を切断したカットモデルです。

### P036 ▶5:5分割スペースアップサードシート

■写真（左）はGF。

■写真（右）はHYBRID X。

■サードシート格納時は、中央席のヘッドレストを外して操作してください。詳しくは取扱書をご覧ください。

### P037 ▶8Seater

\*1.ハイブリッド車（8人乗り）の運転席側は最大1,950mmとなります。

■数値は社内測定値。測定箇所により数値は異なります。 ■自転車は大きさや形状によって積載できない場合があります。詳しくは販売店にてご確認ください。 ■サードシート格納時は、中央席のヘッドレストを外して操作してください。詳しくは取扱書をご覧ください。 ■通常以外のシートアレンジをすると走行できない場合や、ご注意ください。必ず取扱書をご覧ください。 ■走行時には、後方視界確保、荷物の転倒防止にご留意ください。 ■写真は機能説明のためにボディの一部を切断したカットモデルです。

### P038 ▶ラゲージスペース

■写真はHYBRID X。

■サードシート格納時は、中央席のヘッドレストを外して操作してください。詳しくは取扱書をご覧ください。 ■走行時には、後方視界確保、荷物の転倒防止にご留意ください。

### P039 ▶サードシートスライド機構付ラゲージ床下収納+脱着折りたたみ式デッキボード

\*1. スペアタイヤ装着車は66L（VDA方式測定値）。

■数値は社内測定値。測定箇所により数値は異なります。

### P040 ▶エグゼクティブラウンジの主な装備

\*1. ハイブリッド車は1500W、ガソリン車は100Wとなります。

■写真は機能説明のためにボディの一部を切断したカットモデルです。 ■画面はハメ込み合成です。

### P041 ▶エグゼクティブラウンジの主な装備

\*1. シートポジションメモリー・リターン機能、リクライニング、オットマン、読書灯、ベンチレーションシート、快適温熱シートの調整が可能です。

■写真は機能説明のためにボディの一部を切断したカットモデルです。 ■画面はハメ込み合成です。

### P041 ▶13.3インチリヤシートエンターテインメントシステム

■写真はツインムーンルーフ装着車。

### P042-043 ▶収納アイテム

■仕様はグレードやオプション選択により異なる場合があります。

■走行時には、後方視界確保、荷物の転倒防止にご留意ください。 ■写真は機能説明のためにボディの一部を切断したカットモデルです。

### P044 ▶全方位約99%UVカットガラス

\*1. トヨタ自動車（株）調べ。 \*2. 三角窓およびツインムーンルーフを除く。

### P045 ▶ベンチレーションシート

■写真はHYBRID Executive Lounge。

### P045 ▶快適温熱シート

■写真はHYBRID Executive Lounge。

### P045 ▶ステアリングヒーター

★“サイドリフトアップチルトシート装着車”は設定が異なります。

### P046 ▶「ナノイー」

■写真は作動イメージです。

■写真はHYBRID Executive Lounge。

★、★★、★★★車室空間での試験による約1時間の効果であり、実使用環境・実使用条件での結果ではありません。\*2\*3\*4 ●効果には個人差や作動条件による差があります。

\*1. 「nanoe（ナノイー）」= nano-technology + electric 最先端のテクノロジーから生まれた“水につつまれている電気を帯びたイオン”のこと。 \*2. 試験機関：（一財）日本食品分析センター／試験方法：実車において付着したウイルス感染価を測定／抑制の方法：「ナノイー」を放出／対象：付着したウイルス／試験したウイルスの種類：1種類／試験結果：1時間で99%以上抑制。第20073697001-0101号。報告書日付：2020年12月4日 \*3. 試験機関：（一財）日本食品分析センター／試験方法：実車において付着した菌数を測定／抑制の方法：「ナノイー」を放出／対象：付着した菌／試験した菌の種類：1種類／試験結果：1時間で99%以上抑制。第15038623001-0101号。報告書日付：2015年5月12日 \*4. 試験機関：パナソニック株式会社プロダクト解析センター／試験方法：実車において布に付着させたタバコ臭を6段階臭気強度表示法による検証／脱臭の方法：「ナノイー」を放出／対象：付着したタバコ臭／試験結果：1時間で臭気強度1.8以上低減。BAA33-150318-M35。

●「nanoe」、「ナノイー」および「nanoe」マークは、パナソニック株式会社の商標です。

### P047 ▶後席用サンシェード（スライドドアガラス・リヤクォーターガラス）

■写真はT-Connect SDナビゲーションシステム装着車。

### P047 ▶ ツインムーンルーフ（フロントチルト&リヤ電動スライド+挟み込み防止機能付）

\*1. 挟まれる物の形状や挟まれ方によっては挟み込みを検知できない場合があります。開閉時は十分にご注意ください。

★“サイドリフトアップチルトシート装着車”は設定が異なります。

### P048 ▶ スマートエントリー（ウェルカムパワースライドドア&予約ロック機能付）+プッシュスタートシステム

■スマートキーによる予約の有効時間は20分以内です。 ■室外検知エリア（ドアの解錠・オープン・施錠）は、左右フロントドアのドアハンドルから半径約0.7~1.5m以内となります。 ■オープン機能を使用する場合には、ドアから2m以上離れた位置で周囲の安全を確かめた上で車両に近づいてください。 ■パワースライドドアは開閉警告音や音量を3種類から選択可能です。

### P049 ▶ ワンタッチスイッチ付デュアル [両側] パワースライドドア（デュアルイージークローザー+バックドアイージークローザー、挟み込み防止機能付）

■挟み込み防止機能は、挟まれる物の形状や挟まれ方によっては挟み込みを検知できない場合があります。開閉時は十分にご注意ください。

### P049 ▶ パワーバックドア（挟み込み防止機能付）

■挟み込み防止機能は、挟まれる物の形状や挟まれ方によっては挟み込みを検知できない場合があります。開閉時は十分にご注意ください。 ■パワーバックドアスイッチ（バックドア下端部）は、バックドア開状態で使用できます。

### P050 ▶ 乗降性

\*1. ガソリン車 2WD。

■数値は社内測定値。測定箇所により数値は異なります。

### P051 ▶ 電源/オーディオ入力端子（大型ハイグレードコンソールボックス/大型スタンダードコンソールボックス）

■写真はHYBRID Executive Lounge。

\*1. ハイブリッド車は1500W、ガソリン車は100Wとなります。 ■仕様はグレードやオプション選択により異なります。

### P052 ▶電源/オーディオ入力端子（ハイグレードコンソールボックス/スタンダードコンソールボックス）

■写真はS。T-Connect SDナビゲーションシステム、13.3インチリヤシートエンターテインメントシステム装着車。

■アクセサリソケット（DC12V・120W）はセンターロアボックスの上に設置しています。 ■仕様はオプション選択により異なります。

### P053 ▶停電などの非常時に電気製品が使える

**車外の電気製品と接続してご使用になる場合は次の項目にもご注意ください**

[車両の安全確保]

■エンジンが作動することがあるため、次のことをお守りください。とくに、車外に電源コードを引き出して使用する場合は、誤って車両を発進させないようにご注意ください。 ●使用中は車両から離れないでください。 ●誤って手を入れないようにボンネットは閉めてください。 ●シフトはPポジションにして、パーキングブレーキを作動させてください。 ●地面が固く平らな場所に駐車し、できれば輪止めを設置してください。 ●必要に応じて、メカニカルキーでドアロックしてください。 ■落雷の可能性がある天候の時はコンセントを使用しないでください。使用中、雷に気づいたときには使用を停止してください。 ■一部地域では駐車または停車中にエンジンを始動させた場合、条例に触れるおそれがありますのでご注意ください。

[電源コード／配線]

■コードリールを使う場合、コードが発熱する可能性がありますので、コードはリールからすべて引き出してご使用ください。 ■車外に電源コードを引き出して使用する場合は、雨水の浸入などにご注意ください。コンセントに雨水が付着した場合は、乾燥させてから使用してください。 ■電源コードをドアなどに挟まないようご注意ください。

[換気]

■エンジンが作動することがあります。給排気設備のない車庫内などの換気の悪い場所や囲まれた場所（雪が積もった場所）などでは、酸素欠乏のおそれや、排気ガスが充満したり滞留したりするおそれがありますので、使用しないでください。

[外気温が高いとき]

■炎天下など、車内が高温になる状態で使用すると、給電機能が停止することがあります。その場合は、車両を日陰等に移動したり、エアコンを使用するなどして室内温度を下げてください。

[外気温が低いとき]

■特に外気温が低いときは、給電機能が作動できないことがあります。その場合は、車両を走行させるなどし、車両を暖めると使用できる可能性があります。

### P054 ▶アクセサリコンセント

\*1. ハイブリッド車のグレードによって設定が異なります。

■写真はHYBRID Exective Lounge。

## P055 ▶アクセサリコンセントの使い方

### アクセサリコンセントを安全にお使いいただく上での注意事項

[電源コード／配線]

■たこ足配線はコードが発熱する可能性があります。 ■異常な発熱を感じたらただちに使用を中止してください。

[使用する電気製品]

■使用する電気製品の取扱書の注意事項に従ってください。一般の電気製品の多くは自動車内や屋外での使用は想定されていないため、次のような問題が発生する可能性があります。 ●走行中の振動で故障する可能性 ●特に外気温が低いときや高いときでは、故障や作動不良になる可能性 ●水平設置が必要な電気製品は、正常に作動しない可能性 ■防水仕様の電気製品を除き、雨や水のかかる場所、湿気の多い場所では使用しないでください。 ■車両の状態によっては、一時的に給電機能が停止することがあるため、医療機器は使用しないでください。 ■次のような電気製品は正しく作動しないおそれがあります。 ●起動時の電力が大きい電気製品 ●精密なデータ処理をする計測機器 ●きわめて安定した電力供給を必要とする電気製品

[使用する電気製品の消費電力]

■合計消費電力は1500W以下でご使用ください。1500Wを超えると保護機能が作動し、給電機能が停止します。 ■定格消費電力合計が1500W以下であっても、起動時等に大きな電力を必要とする電気製品があります。その場合は、保護機能が作動して、給電機能が停止します。 ■定格消費電力が大きな電気製品（ホットプレートなど）の中には、コンセントを単独で使うことを必須としているものがあります。その場合、他の電気製品と併用しないでください。

[使用する電気製品の作動周波数]

■工場出荷時の電源周波数は車両によって異なります。車両の取扱説明書を確認し、電気製品の使用可能な周波数と車両の電源周波数が異なる場合は、販売店にご相談ください。（アルファード/ヴェルファイアハイブリッド車の場合、50Hzに設定されています）

# PERFORMANCE

走行性能





## 力強い走りと低燃費を両立させる、優れた動力性能。

### ▶ハイブリッドシステム

より少ないエネルギーから、環境と走りへの大きな喜びを。

卓越した環境性能と走りの気持ち良さの両立をめざし、低燃費、優れた走行性能、低排出ガス、静粛性を実現しています。

- 1 優れた燃費や環境性能、スムーズな走り、高い静粛性を実現。  
**2.5L 2AR-FXEエンジン**  
 総排気量: 2.493L 最高出力(ネット): 112kW(152PS)/5,700r.p.m.  
 最大トルク(ネット): 206N・m(21.0kgf・m)/4,400~4,800r.p.m.
- 2 エンジンからの動力伝達やモーターのトルクの増幅を最適に制御。  
**ハイブリッドトランスアクスル(6速シーケンシャルシフトマチック)**  
 2JMフロントモーター 最高出力: 105kW(143PS) 最大トルク: 270N・m(27.5kgf・m)
- 3 バッテリーの直流電圧を変換し、適切に調整。  
**パワーコントロールユニット**
- 4 高出力モーターへ最適な電力を供給。  
**ニッケル水素バッテリー**
- 5 独立したモーターが、滑りやすい路面での操縦安定性を確保。  
**E-Four(電気式4WDシステム)\*<sup>1</sup>用リヤモーター**  
 2FMリヤモーター 最高出力: 50kW(68PS) 最大トルク: 139N・m(14.2kgf・m)
- 減速や制動時に運動エネルギーを電気エネルギーに変換。  
**回生ブレーキ/ECB\*<sup>2</sup>(電子制御ブレーキシステム)**



力強い走りと低燃費を両立させる、優れた動力性能。

**WLTCモード**

燃料消費率（国土交通省審査値）

**14.8** km/L

市街地モード : 12.6km/L  
 郊外モード : 15.6km/L  
 高速道路モード : 15.4km/L



**JC08モード**

燃料消費率（国土交通省審査値）

**18.4** km/L    **19.2** km/L\*3

<車両重量2,110kg以上のハイブリッド車>    <車両重量2,100kg以下のハイブリッド車>  
 システム最高出力\*4 : 145kw(197PS)



<車両重量2,240kg~2,260kgのハイブリッド車>



<車両重量2,150kg~2,230kgのハイブリッド車>



<車両重量2,090kg~2,140kgのハイブリッド車>

■燃料消費率は定められた試験条件のもとでの値です。お客様の使用環境（気象、渋滞等）や運転方法（急発進、エアコン使用等）に応じて燃料消費率は異なります。 ■  
 WLTCモードは、市街地、郊外、高速道路の各走行モードを平均的な使用時間配分で構成した国際的な走行モードです。市街地モードは、信号や渋滞等の影響を受ける比較的低速な走行を想定し、郊外モードは、信号や渋滞等の影響をあまり受けない走行を想定、高速道路モードは、高速道路等での走行を想定しています。

V6 3.5L 2GR-FKS Dual VVT-i(吸気側VVT-iW)エンジン



## 力強い走りと低燃費を両立させる、優れた動力性能。

### ▶V6 3.5L 2GR-FKS Dual VVT-i (吸気側VVT-iW) エンジン

燃費性能を高めながら、力強いパフォーマンスを発揮。

V6エンジンの集大成として、すべての主要部品を一新して開発した3.5Lエンジン。筒内直噴とポート噴射の両インジェクターを備えた、トヨタ独自の燃料噴射システム“D-4S”\*2を採用しています。さらに、運転状況に応じて吸・排気バルブの開閉タイミングを最適に制御するDual VVT-i\*3（吸気側VVT-iW\*4）や、排気冷却を強化したシリンダーヘッドといった最新技術を採用。力強くにぎりのないV6らしい回転フィールに磨きをかけつつ、頼もしい動力性能や極限まで高めた熱効率による優れた燃費性能を実現しました。

**WLTCモード** 燃料消費率（国土交通省審査値）

**10.2** km/L\*1

市街地モード : 7.3km/L

郊外モード : 10.3km/L

高速道路モード : 12.1km/L

< EL、GF の 2WD 車 >

総排気量 : 3.456L

最高出力<ネット>:221kW(301PS)/6,600r.p.m.

最大トルク<ネット>:361N・m(36.8kgf・m)

/4,600 ~ 4,700r.p.m.

■燃料消費率は定められた試験条件のもとでの値です。お客様の使用環境（気象、渋滞等）や運転方法（急発進、エアコン使用等）に応じて燃料消費率は異なります。 ■

WLTCモードは、市街地、郊外、高速道路の各走行モードを平均的な使用時間配分で構成した国際的な走行モードです。市街地モードは、信号や渋滞等の影響を受ける比較的低速な走行を想定し、郊外モードは、信号や渋滞等の影響をあまり受けない走行を想定、高速道路モードは、高速道路等での走行を想定しています。

2.5L 2AR-FE Dual VVT-iエンジン



## 力強い走りと低燃費を両立させる、優れた動力性能。

### ▶2.5L 2AR-FE Dual VVT-iエンジン

優れたトルクと熱効率の高いエンジン。

低速からの力強い加速と卓越の低燃費を両立。

### ▶Direct Shift-8AT（8速オートマチックトランスアクスル）

ダイレクト感あふれる走りと、燃費の向上を実現。

ギヤ比設定の範囲を広くする（ワイドレンジ化）とともに、高性能・小型トルクコンバーターを開発し、ロックアップ領域を拡大。機械的に直結させることで、アクセル操作に即応し、ドライバーの思い通りに反応するダイレクト感あふれる走りを追求しました。さらに、すべての部品を徹底的に磨き上げることにより、大幅な伝達効率の向上を実現しました。

[ガソリン車：3.5L全車に標準装備。]

**WLTCモード** 燃料消費率（国土交通省審査値）

**10.8** km/L\*1

市街地モード : 7.3km/L

郊外モード : 11.7km/L

高速道路モード : 12.8km/L

< X の 2WD 車 >

総排気量 : 2.493L

最高出力<ネット>: 134kW (182PS) / 6,000r.p.m.

最大トルク <ネット> : 235N・m (24.0kgf・m)

/4,100r.p.m.

■燃料消費率は定められた試験条件のもとでの値です。お客様の使用環境（気象、渋滞等）や運転方法（急発進、エアコン使用等）に応じて燃料消費率は異なります。 ■

WLTCモードは、市街地、郊外、高速道路の各走行モードを平均的な使用時間配分で構成した国際的な走行モードです。市街地モードは、信号や渋滞等の影響を受ける比較的低速な走行を想定し、郊外モードは、信号や渋滞等の影響をあまり受けない走行を想定、高速道路モードは、高速道路等での走行を想定しています。



## マニュアル感覚のドライビングが楽しめる。

### ▶8速シーケンシャルシフトマチック

シフトを「M」ポジションに入れることで、マニュアル感覚のドライビングが楽しめます。シフトレバーをショートストローク化することで、小気味よい操作フィールを実現しています。

[ガソリン車：3.5L全車に標準装備。]

## マニュアル感覚でシフトチェンジ。

### ▶7速スポーツシーケンシャルシフトマチック

[ガソリン車：2.5L全車に標準装備。]

## シーンに合わせて選べる、2つのエコモード。

### ▶モードスイッチ（EVドライブモード+エコドライブモード）

[ハイブリッド車：全車に標準装備。]

**【EVドライブモード】\*1**  
モーターのみで静かに走行。深夜のエンジン音が気になるときなどに便利です。  
**【エコドライブモード】**  
アクセル操作に対する駆動力を穏やかにし、燃費のさらなる向上に貢献します。



## 力強い走りと低燃費を両立させる、優れた動力性能。

### ▶走行安定性

#### 上質な乗り心地と操縦安定性の確保。

広い室内空間を実現させながら、上質な乗り心地と操縦安定性を確保するために、ダブルウィッシュボーンリヤサスペンションに加え、ショックアブソーバーの減衰力を適正化するバルブを採用。また、ボディ剛性をより高めるために、構造用接着剤の適応範囲を拡大しました。さらに、ウインドシールド、フロント・リヤクォーター、バックドアガラスには高剛性ガラス接着剤を採用し、高級車にふさわしい優れた走行安定性を実現しています。

### ▶空力性能

#### 高速時の安定した走りと燃費の向上を追求。

エアロスタビライジングフィンの採用、エアスパッツ（フロント）の形状の工夫、床下の整流フィンの設定などにより整流効果を高め、優れた操縦安定性を実現しています。また、床下の適所にフロアアンダーカバー、エアダムなどを設定し、燃費の向上も図っています。

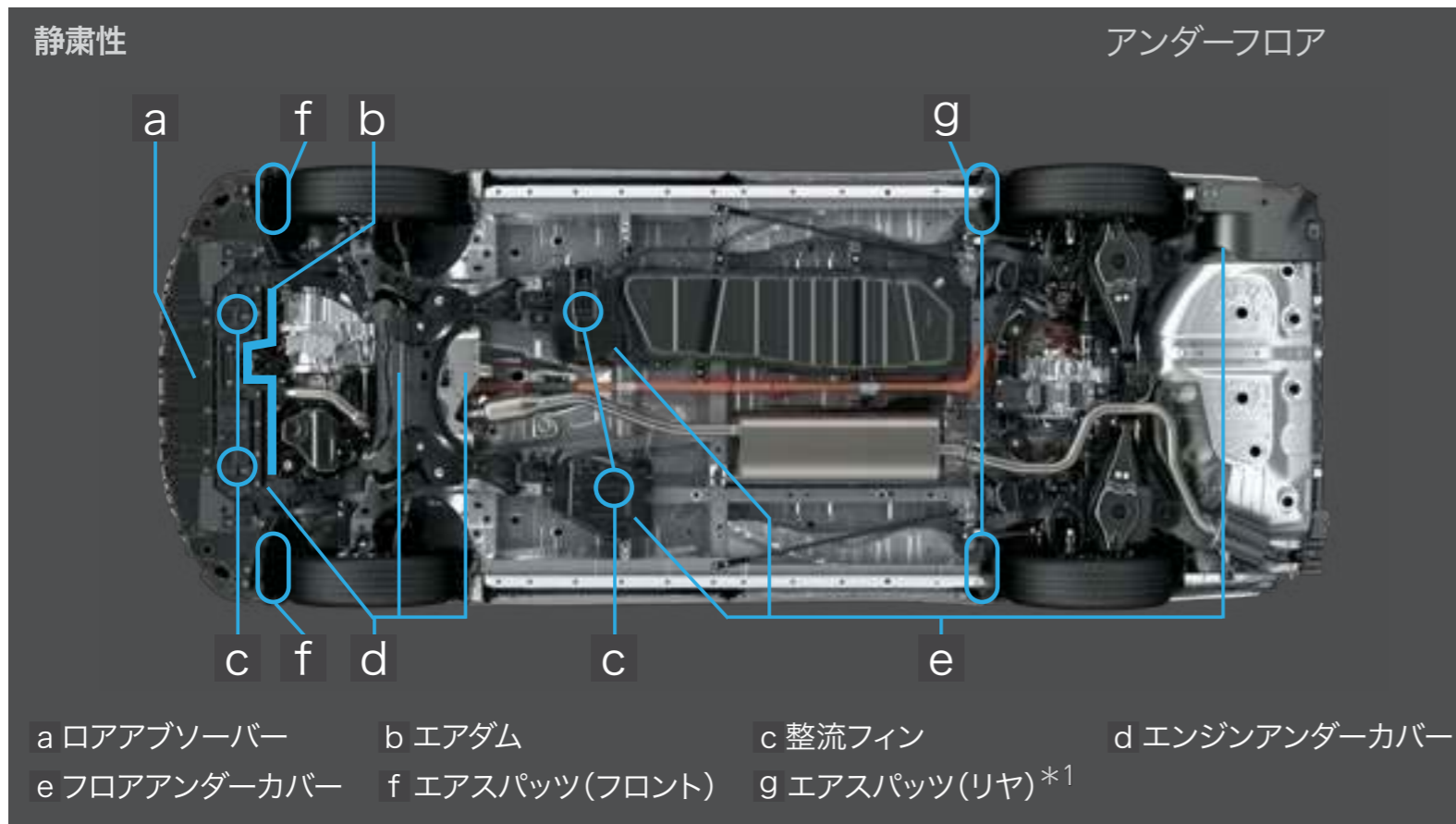

## 力強い走りと低燃費を両立させる、優れた動力性能。

### ▶ 静粛性

#### 走行中でも会話のしやすい室内環境を実現。

振動・騒音を抑える高剛性ボディに塗布型制振材を適切に配置し、さらにエンジンルームと室内を隔てるダッシュパネルにはサンドイッチ鋼板を設定することで、エンジンノイズやロードノイズを低減させています。また、吸遮音材の最適配置と、高遮音性ガラスの採用に加え、ダッシュサイレンサーに部分接着フィルムを採用し、優れた遮音性を実現。さらに、フェンダーライナーやドアミラーステーカバーの素材や形状を変更し、静粛性を向上させています。

### その他のハイブリッドシステム/エンジン/メカニズム装備

- ハイブリッドシステムインジケータ [ハイブリッド車：全車に標準装備]
- アクティブトルクコントロール4WD [ガソリン車（4WD）：全車に標準装備]
- アイドリングストップ機能（Stop & Start System）＋蓄冷エバポレーター（フロント） [ガソリン車（2WD）：3.5L全車に標準装備] [ガソリン車（4WD）：全車に標準装備]
- NAVI・AI\*3-SHIFT [ガソリン車：EL、ELSに標準装備。その他全車にメーカーオプション]
- Super CVT-i\*2（自動無段変速機） [ガソリン車：2.5L全車に標準装備]
- モードスイッチ（エコドライブモード） [ガソリン車：全車に標準装備]

### P065-066 ▶ハイブリッドシステム

■写真はイメージです。

\*1. E-Fourは、ガソリン4WDとは機構および性能が異なります。路面の状況、勾配、車速等の走行環境によっては、ガソリン4WDに比べ、十分な駆動力が得られない場合があります。 \*2. ECB：Electronically Controlled Brake System \*3. グレードおよびオプション装着、駆動方式などにより、燃料消費率が異なります。詳しくはP157～161の主要諸元表でご確認ください。 \*4. エンジンとモーターにより、動力性能として発揮できる出力（社内算定値）。

### P067 ▶V6 3.5L 2GR-FKS Dual VVT-i（吸気側VVT-iW）エンジン

\*1. グレードおよびオプション装着、駆動方式などにより、燃料消費率が異なります。 \*2. D-4S：Direct injection 4 stroke gasoline engine Superior version \*3. VVT-i [連続可変バルブタイミング機構]：Variable Valve Timing-intelligent \*4. VVT-iW [吸気連続可変バルブタイミング機構]：Variable Valve Timing-intelligent Wide

### P068 ▶2.5L 2AR-FE Dual VVT-iエンジン

\*1. グレードおよびオプション装着、駆動方式などにより、燃料消費率が異なります。

### P069 ▶モードスイッチ（EVドライブモード+エコドライブモード）

\*1. ハイブリッドシステムの状態によっては使用できない場合があります。また、走行距離は、ハイブリッドバッテリーの状況によって異なります。詳しくは販売店におたずねください。

■設定した各モードスイッチをもう一度押せば、「通常走行モード」に戻ります。

### P070 ▶走行安定性

■写真はイメージです。

### P071 ▶静粛性

■写真はハイブリッド車。

\*1. 寒冷地仕様には装着されません。



**P071 ▶その他のハイブリッドシステム/エンジン/メカニズム装備**

\*2. CVT-i [自動無段変速機] : Continuously Variable Transmission-intelligent \*3. AI : Artificial Intelligence

# SAFETY

安全性能



## 交通事故死傷者ゼロの社会をめざして。

アルファード、ヴェルファイアは、すべての方の安全をサポートするために、次世代の予防安全パッケージ“Toyota Safety Sense”を全車に標準装備しています。その他、個々の安全技術やシステムをさらに連携させ、さまざまなシーンでドライバーを支援。道路インフラとの協調、自車以外のクルマからの情報活用を図り、将来的には「事故を起こさないクルマ」の実現をめざしていきます。

 機能を安全にお使いいただく上でご留意いただきたい事項があります。詳しくは右上に記載の詳細説明ページを必ずご確認ください。

## 進化を続ける次世代の予防安全パッケージ



### ▶ Toyota Safety Sense

POINT  
1

5つの先進機能が、  
多くの状況でドライバーをサポート。

- ・プリクラッシュセーフティ【ぶつからないをサポート】
- ・レーントレーシングアシスト【高速道路のクルージングをサポート】
- ・レーダークルーズコントロール【ついていくをサポート】
- ・アダプティブハイビームシステム/オートマチックハイビーム【夜間の見やすさをサポート】
- ・ロードサインアシスト【標識の見逃し防止をサポート】

POINT  
2

2種類のセンサーで高い認識性能と  
信頼性を両立。



## さらに幅広い安全技術をご用意

### ▶ Other Safety Technologies

〈駐車場などでの低速走行時に壁や車両を検知〉

- ・パーキングサポートブレーキ(前後方静止物)

〈後方から接近してくる車両を検知〉

- ・ブラインドスポットモニター
- ・パーキングサポートブレーキ(後方接近車両)

〈見えない死角のクルマや歩行者を検知〉

- ・ITS Connect

アルファード、ヴェルファイアは「セーフティ・サポートカーS〈ワイド〉」です。

セーフティ・サポートカーS〈ワイド〉(サポカーS〈ワイド〉)は、政府が交通事故防止対策の一環として普及啓発しているものです。衝突被害軽減ブレーキやペダル踏み間違い時加速抑制装置など安全運転を支援する装置を搭載し、高齢者を含むすべてのドライバーの安全をサポートします。



■安全運転を支援する装置は、あくまで運転を支援する機能です。本機能を過信せず、必ずドライバーが責任を持って運転してください。

区分	対象機能	対象グレード
セーフティ・サポートカーS〈ワイド〉(サポカーS〈ワイド〉)	Toyota Safety Sense [レーントレーシングアシスト/プリクラッシュセーフティ/レーダークルーズコントロール/アダプティブハイビームシステムまたはオートマチックハイビーム/ロードサインアシスト]かつ、パーキングサポートブレーキ(前後方静止物)装着車	全車



JNCAP<sup>\*1</sup>予防安全性能評価<sup>\*2</sup>において、満点で「ASV+++」<sup>\*3</sup>を獲得。その中でも最高得点に贈られる「予防安全性能評価大賞」<sup>\*3</sup>を獲得し、アルファード、ヴェルファイアの高い予防安全性能が評価されました。



JNCAP衝突安全性能評価の最高ランク「ファイブスター賞」<sup>\*4</sup>を受賞<sup>\*5</sup>

⚠ 機能を安全にお使いいただく上でご留意いただきたい事項があります。詳しくは右上に記載の詳細説明ページを必ずご確認ください。



## Toyota Safety Sense

幅広いシーンで安全安心なドライビングをサポートする、次世代の予防安全パッケージを全車標準装備。



レーントレーシング  
アシスト



プリクラッシュ  
セーフティ



レーダークルーズ  
コントロール



アダプティブ  
ハイビームシステム/  
オートマッチックハイビーム

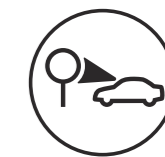

ロードサイン  
アシスト



単眼カメラ



ミリ波レーダー



- ①レーントレーシングアシストスイッチ
- ②レーダークルーズコントロール車間距離切替スイッチ
- ③レーダークルーズコントロールスイッチ
- ④アダプティブハイビームシステム/オートマチックハイビームスイッチ

## クルマや歩行者（昼夜）、自転車運転者（昼）などを認識し、前方の安全を見守る、高精度な「2種類の目」。

“Toyota Safety Sense”は、ミリ波レーダーと単眼カメラを併用した検知センサーと、それに基づく統合的な制御により、クルマだけではなく、歩行者（昼夜）や自転車運転者（昼）の認識も可能になり、事故の回避や衝突被害の軽減を支援します。「ミリ波レーダー」は検知できる距離が長いのが特徴で、速度域の高い状況にも対応します。一方、「単眼カメラ」は物体の形や大きさが識別でき、クルマや白線、対向車のランプだけでなく歩行者も認識できます。この特性の異なる2種類のセンサーが、卓越した認識能力と信頼性の高いシステムを可能にしています。

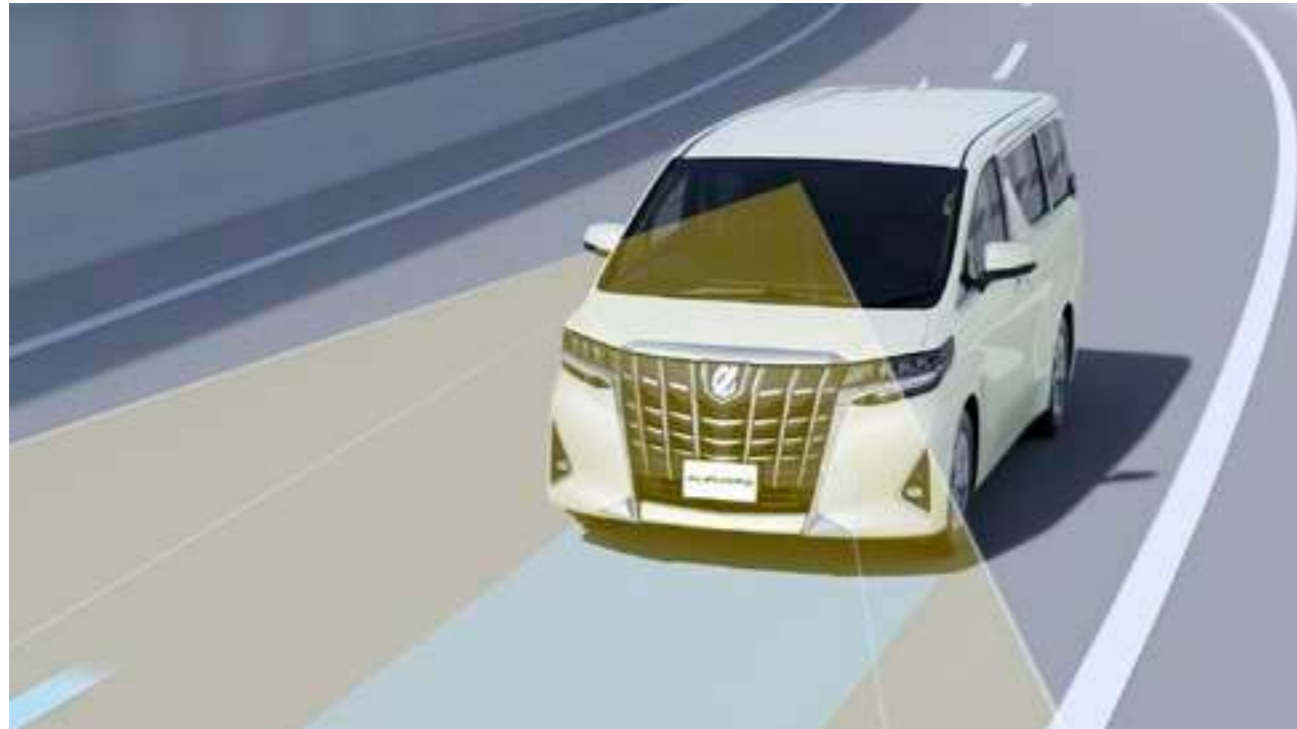

車線維持支援機能

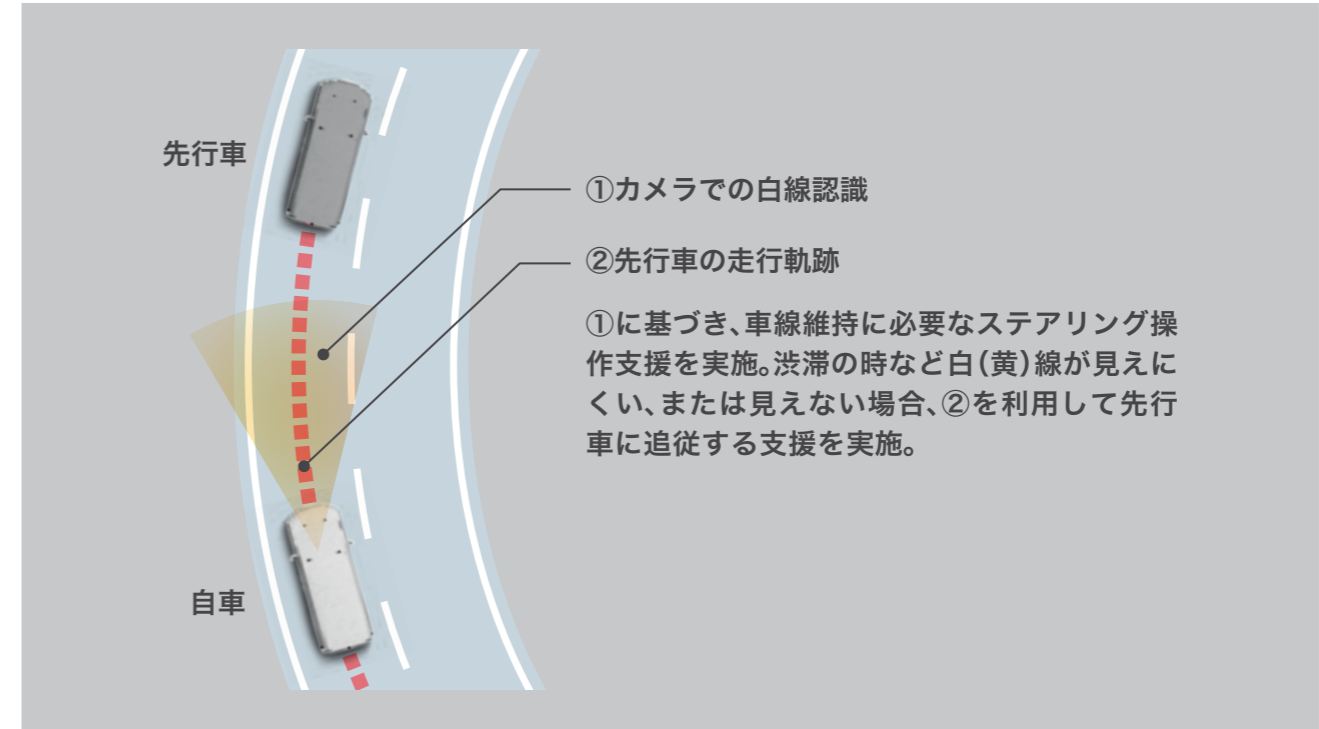

車線維持支援機能作動イメージ

## ▶レーントレーシングアシスト [LTA\*1]

レーントレーシングアシストのスイッチをONにすると、車線から逸脱する可能性があることを警告したり、車線からの逸脱を避けるためのステアリング操作支援を行います。さらに高速道路や自動車専用道路を走行中、レーダークルーズコントロール(全車速追従機能)の作動時\*2に、車線維持に必要なステアリング操作支援を行います。

### 【車線維持支援機能】

車線中央を走行するために必要なステアリング操作の一部を支援。白(黄)線が検出困難な場合でも先行車両に追従する支援を行います。

### 【車線逸脱警報機能 / 車線逸脱抑制機能】

車線から逸脱する可能性をマルチインフォメーションディスプレイに表示、および警報ブザーにより警告するとともに、車線からの逸脱を避けるのに必要なステアリング操作の一部を支援。さらに、車線の判断については、白線だけでなくアスファルトや縁石などの境界から逸脱すると判定した場合も支援します。

### 【ふらつき警報機能】

車両のふらつきを検知したときに、マルチインフォメーションディスプレイ表示で休憩を促す注意喚起を行います。

⚠ 機能を安全にお使いいただく上でご留意いただきたい事項があります。詳しくは右上に記載の詳細説明ページを必ずご確認ください。





夜間歩行者認識



自転車運転者認識

 ▶プリクラッシュセーフティ（歩行者【昼夜】・自転車運転者【昼】 検知機能付衝突回避支援タイプ/ミリ波レーダー+単眼カメラ方式）

前方の車両や歩行者（昼夜）、自転車運転者（昼）をミリ波レーダーと単眼カメラで検出。警報ブザーとマルチインフォメーションディスプレイ表示で衝突の可能性を知らせ、ブレーキを踏めた場合はプリクラッシュブレーキアシスト。ブレーキを踏めなかった場合はプリクラッシュブレーキを作動させ、衝突回避または被害軽減をサポートします。プリクラッシュブレーキは歩行者や自転車運転者に対しては自車が約10～80km/hの速度域で作動し、たとえば、歩行者との速度差が約40km/hの場合には、衝突回避または被害軽減をサポートします。また、車両に対しては自車が約10km/h以上で作動。たとえば、停止車両に対し自車の速度が約50km/hの場合には、衝突回避または被害軽減をサポートします。

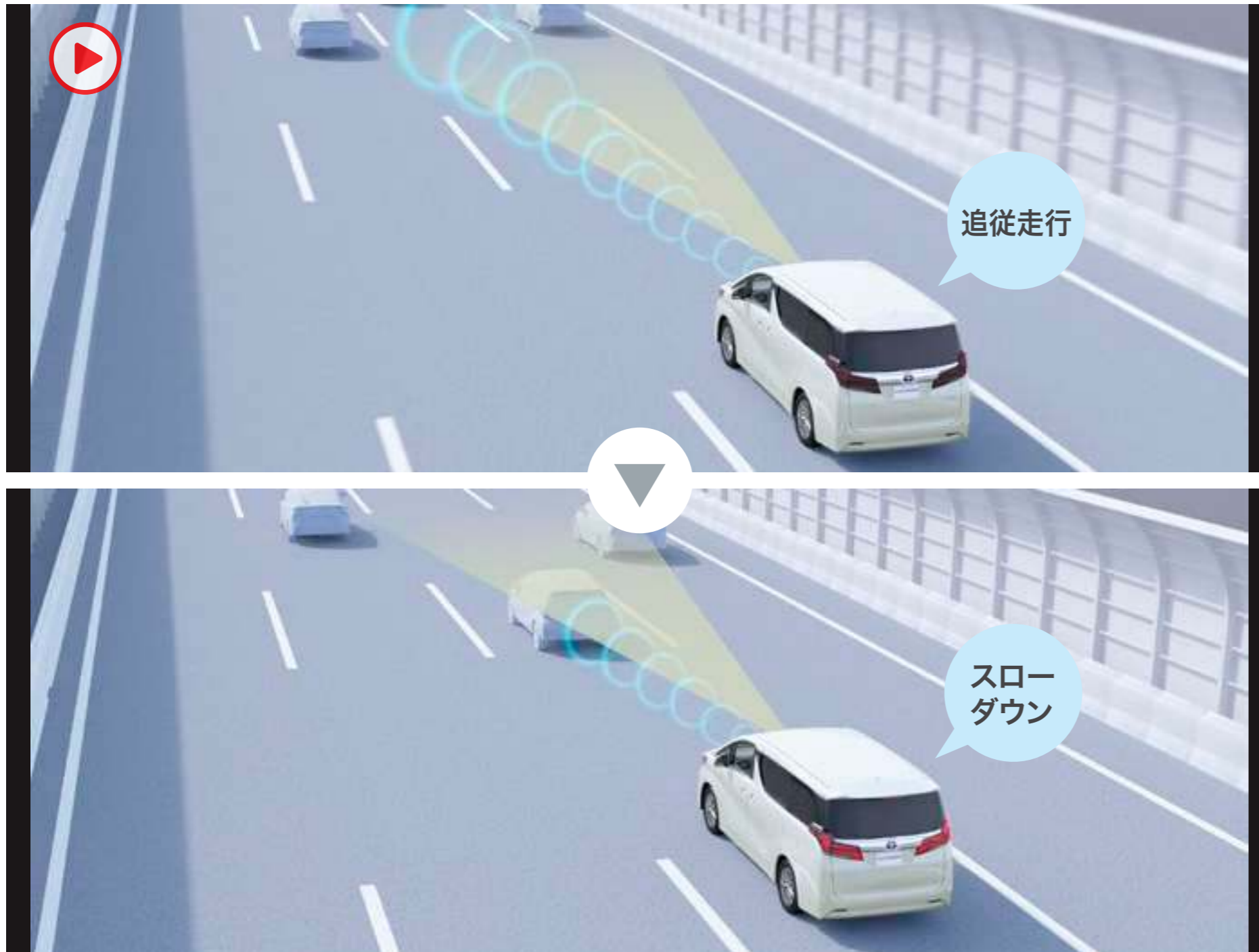

▶レーダークルーズコントロール（全車速追従機能付）

ミリ波レーダーと単眼カメラで先行車を認識し、車速に応じた車間距離を保ちながら追従走行を支援します。先行車が停止した時は自車も停止して停止状態を保持、先行車が発進した時はドライバー操作により発進し、追従走行を再開します。高速道路の渋滞走行時など、停止・発進を繰り返すシーンで、ドライバーの運転負荷を大幅に軽減します。

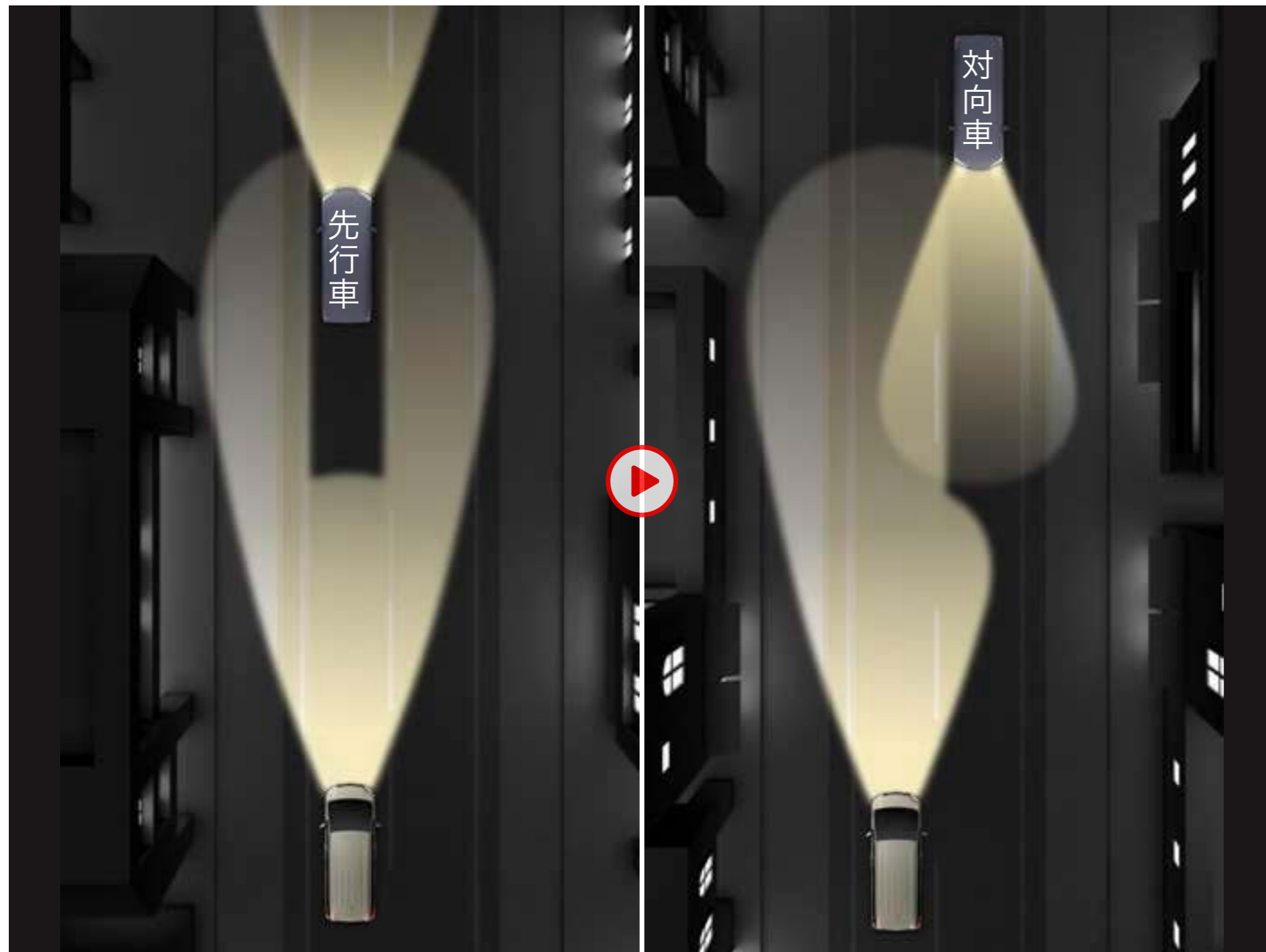

アダプティブハイビームシステム作動イメージ 先行車や対向車のランプ・街路灯などを検出すると、自動でハイビームからロービームまたは遮光範囲可変ビームへ切替え。



アダプティブハイビームシステム [AHS] /  
オートマチックハイビーム [AHB]

▶アダプティブハイビームシステム [AHS\*1]

LEDの点灯・消灯を細やかに制御することで、先行車や対向車に光が当たる部分だけを自動的に遮光できるシステム。ハイビームを保持したまま走行できる頻度を高めて、夜間の優れた視認性を確保します。

[ハイブリッド車：Xを除く全車に標準装備。]

[ガソリン車：X、Sを除く全車に標準装備。]

▶オートマチックハイビーム [AHB\*2]



ハイビームとロービームを自動で切替え、夜間の歩行者などの早期発見をサポート。切替忘れを防ぐほか、手動操作の煩わしさも軽減します。

[ハイブリッド車：Xに標準装備。]

[ガソリン車：X、Sに標準装備。]



マルチインフォメーションディスプレイ表示例



▶ロードサインアシスト [RSA\*1]

単眼カメラで認識した道路標識を、マルチインフォメーションディスプレイに表示するシステム。道路標識の見落としを減らし、安全運転を促します。ディスプレイ表示中に速度規制値を超過した場合や、はみ出し通行禁止を表示中に自車の追い越し操作を検出した場合などには、表示の点滅などでドライバーに告知する機能も備えています。



## P075-084

### Toyota Safety Senseを安全にお使いいただく上での留意事項説明

Toyota Safety Senseは予防安全パッケージです。

ご契約に際し、Toyota Safety Senseおよびその各システムを安全にお使いいただくための留意事項についてご説明いたします。

ご使用になる際のお客さまへのお願い

- 運転者には安全運転の義務があります。運転者は各システムを過信せず、つねに自らの責任で周囲の状況を把握し、ご自身の操作で安全を確保してください。
- 各システムに頼ったり、安全を委ねる運転をすると思わぬ事故につながり、重大な傷害におよぶか最悪の場合は死亡につながるおそれがあります。
- ご使用前には、あらかじめ取扱書で各システムの特徴・操作方法を必ずご確認ください。
- 運転者自身でプリクラッシュセーフティの衝突被害軽減ブレーキ制御を試すことはおやめください。

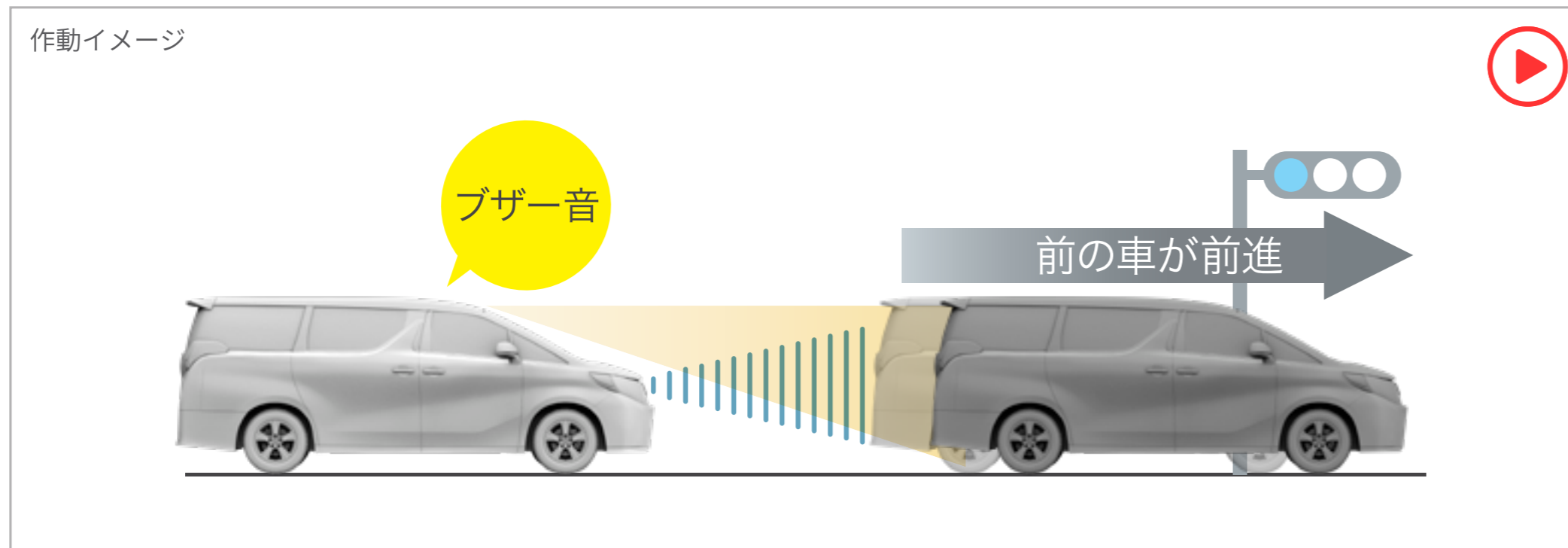

ブザー音でお知らせ



マルチインフォメーションディスプレイ表示

## センサー技術を活用したその他の機能

### ▶先行車発進告知機能 [TMN\*1]

前のクルマの発進をお知らせ。

信号待ちや渋滞で先行車に続いて停止し、先行車の発進に気づかずそのままでは、ブザーとマルチインフォメーションディスプレイ表示でお知らせします。

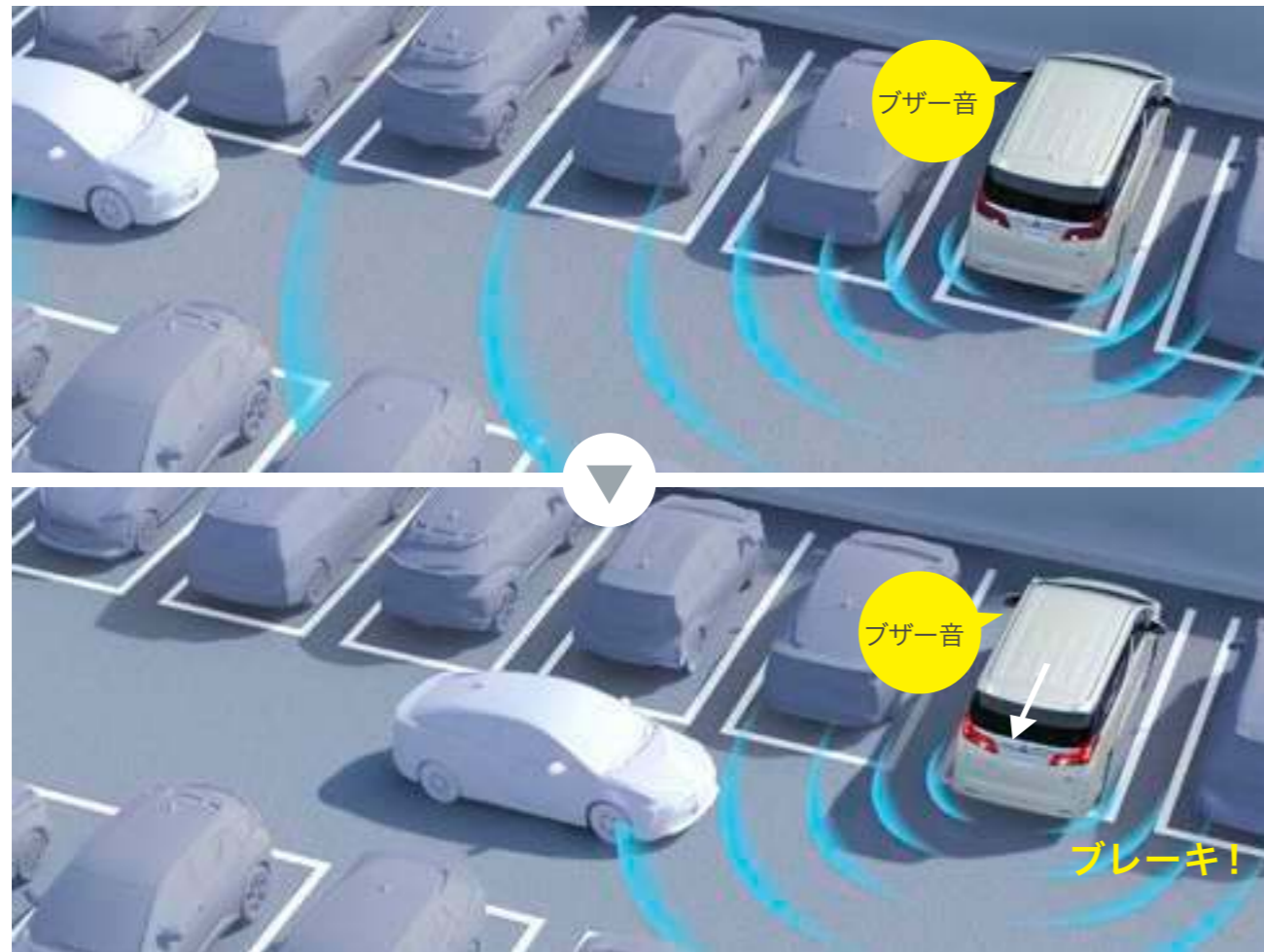

後方から接近する車両を検知して、衝突被害の軽減に寄与。

▶パーキングサポートブレーキ（後方接近車両）

駐車場から後退する際に、自車の左右後方から接近してくる車両をレーダーで検知。ドアミラー内のインジケータ点滅とブザーによりドライバーに注意を喚起します。衝突の可能性がある場合は自動的にブレーキ制御を行うことで接近車両との衝突被害軽減を支援します。

[ハイブリッド車：EL、ELS、VELに標準装備。その他全車にメーカーオプション。]

[ガソリン車：EL、ELS、VELに標準装備。その他全車にメーカーオプション。]



ガラスや壁などの静止物を検知して、衝突被害の軽減に寄与。

▶パーキングサポートブレーキ（前後方静止物）

アクセルの踏み間違いや踏みすぎなどで起こる衝突を緩和し、被害の軽減に寄与するシステム。車庫入れなどの運転時、静止物の接近を表示とブザーでお知らせします。前後進行方向にある壁などの静止物を検知している場合、発進時にエンジン出力/ハイブリッドシステム出力を抑制し、さらに距離が縮まると衝突被害軽減ブレーキが作動します。

設定略称 ALPHARD: Executive Lounge→EL Executive Lounge S→ELS G“F”パッケージ”→G“F” SR“C”パッケージ”→SR“C” S“C”パッケージ”→S“C” VELLFIRE: GOLDEN EYESⅢ→VEL SR“サイドリフトアップチルトシート装着車”→SR“サイド”

⚠ 機能を安全にお使いいただく上でご留意いただきたい事項があります。詳しくは右上に記載の詳細説明ページを必ずご確認ください。



## 車線変更時の後方確認をアシスト。

### ▶ブラインドスポットモニター [BSM\*1]

隣の車線を走る車両をレーダーで検知。ドアミラーでは確認しにくい後側方エリアに存在する車両に加えて、隣接する車線の最大約60m後方までモニターし、急接近してくる車両も検知します。車両を検知するとドアミラーに搭載されたLEDインジケータが点灯。その際、ウインカーを操作するとLEDインジケータが点滅し、より注意を喚起します。

[ハイブリッド車：EL、ELS、VELに標準装備。その他全車にメーカーオプション。]

[ガソリン車：EL、ELS、VELに標準装備。その他全車にメーカーオプション。]

設定略称 ALPHARD: Executive Lounge→EL Executive Lounge S→ELS G\*F パッケージ→G\*F SR\*C パッケージ→SR\*C S\*C パッケージ→S\*C VELLFIRE: GOLDEN EYESⅢ→VEL SR“サイドリフトアップチルトシート装着車”→SR“サイド”

⚠ 機能を安全にお使いいただく上でご留意いただきたい事項があります。詳しくは右上に記載の詳細説明ページを必ずご確認ください。

## 後方の安全確認をサポート。

### ▶デジタルインナーミラー

車両後方カメラの映像をインナーミラー内に表示。切替レバーを操作することで、鏡面ミラーモードからデジタルミラーモードに切替えることができます。視界を遮るものがない映像による後方の安全確認を可能としました。

[ハイブリッド車：EL、ELSに標準装備。その他全車にメーカーオプション。]

[ガソリン車：EL、ELSに標準装備。その他全車にメーカーオプション。]





クルマを透かして外を見るような映像を描写。買い物先の狭い駐車場や、見通しの悪い交差点などでも、ラージサイズのボディを忘れさせてくれるような取り回しやすさを備えています。



すべてのドライバーが扱いやすいクルマへ。

▶パノラミックビューモニター（シースルービュー機能付）

駐車場や交差点で、周囲の安全確認をサポート。

車両を上から見たような映像をナビ画面に表示するパノラミックビューモニター。運転席からの目視だけでは見にくい、車両周辺の状況をリアルタイムでしっかり確認できます。さらにクルマを透かして外を見るような映像で周辺を確認できるシースルービューを採用しています。

〔ハイブリッド車：EL、ELSに標準装備。その他全車にメーカーオプション。〕〔ガソリン車：EL、ELSに標準装備。その他全車にメーカーオプション。〕

見通しの悪い交差点等で左右方向の状況確認をサポート。



パノラミックビュー&ワイドフロントビュー [D・Nポジション時]

路肩への幅寄せやすれ違いをサポート。ドアミラー格納時にも使用可能。

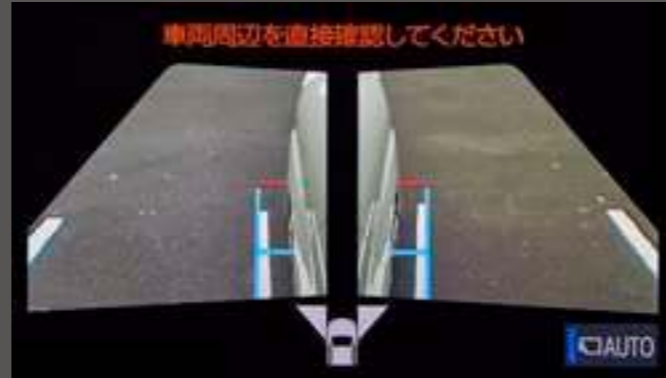

両サイドビュー [D・Nポジション時]

駐車時の安全確認をサポート。

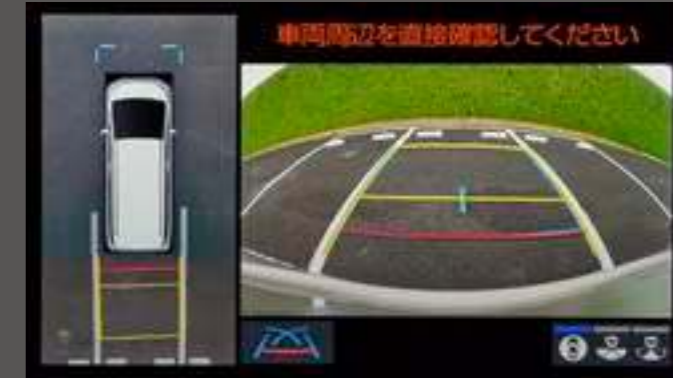

パノラミックビュー&バックビュー [Rポジション時]

後退発進時の安全確認をサポート。



ワイドバックビュー [Rポジション時]

ドアミラー格納時の幅寄せをサポート。



サイドビュー&ワイドフロントビュー [D・Nポジション時]

ドアミラー格納時の幅寄せをサポート。

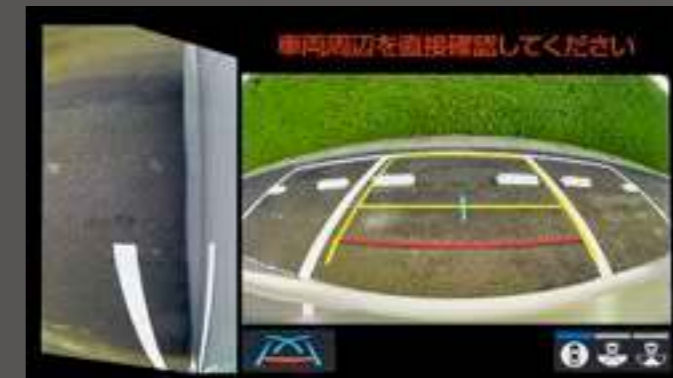

サイドビュー&バックビュー [Rポジション時]

運転席から目視できないエリアの周辺確認をサポート。

### シースルービュー

ボディやシートなどを透かして見たような透過表示により、車内から見た新しい視点の映像を表示。大きい画像で、目視できないエリアの周辺確認をサポートします。また、画面スイッチをタッチすることで、見たい箇所で静止可能。車両の周りを一周表示する従来のムービングビューと画面スイッチで切替えます。



シースルービュー [Pポジション時]

静止ボタン  
ムービングビュー  
切替スイッチ

スイッチで切替



ムービングビュー [Pポジション時]

シースルービュー  
切替スイッチ

1 後退車庫入れ駐車(区画線有り時のみ)



2 前進誘導機能(区画線or駐車車両有り時)



3 縦列駐車機能(駐車車両有り時のみ)

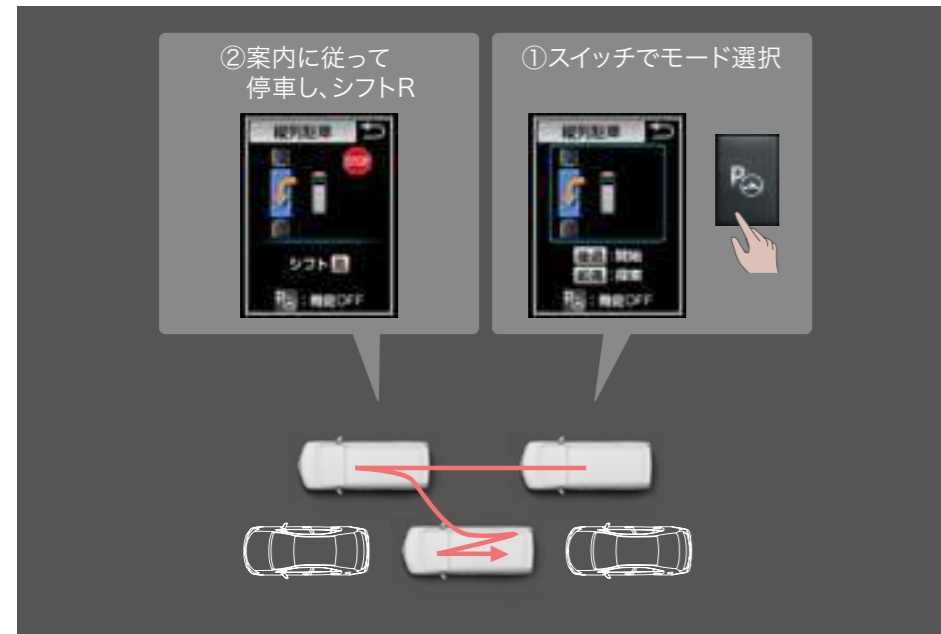

4 縦列出庫機能(駐車車両有り時のみ)

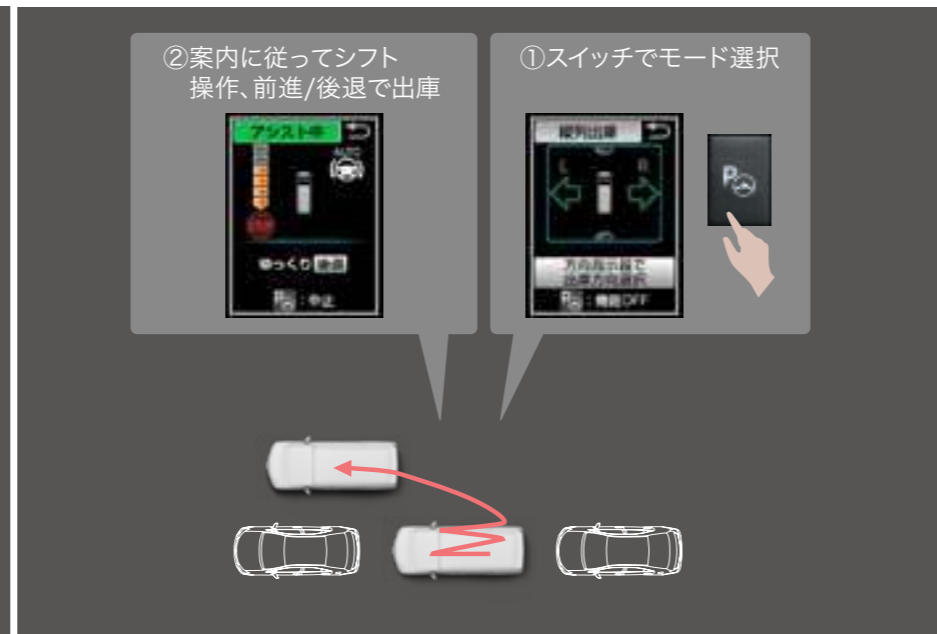

駐車区画線検知による駐車支援

サイドカメラによる駐車区画線認識により、駐車車両がない場合でも前進誘導機能を可能とし、より多くのシーンで駐車をサポートします。



すべてのドライバーが扱いやすいクルマへ。

▶インテリジェントパーキングアシスト2 (巻き込み警報機能付)

ステアリング操作をアシストし、駐車や出庫を簡単に。

超音波センサーとカメラを使って駐車スペースを検知し、目標駐車位置を自動設定。スイッチを押すだけで、適切な後退開始位置への誘導と後退駐車のためのステアリング操作のみ自動でアシストします。さらには、切返しを伴う駐車、縦列駐車、縦列出庫などもアシスト。また、パノラミックビューモニターと機能が統合され、ステアリング操作アシスト中に、車両周辺の安全確認をサポート。駐車スペースの選択は、ディスプレイに表示される駐車枠候補の中から希望する位置を直接タッチするだけ。直感的に操作できます。

[ハイブリッド車：EL、ELSに標準装備。その他全車にメーカーオプション。] [ガソリン車：EL、ELSに標準装備。その他全車にメーカーオプション。]

⚠ 機能を安全にお使いいただく上でご留意いただきたい事項があります。詳しくは右上に記載の詳細説明ページを必ずご確認ください。

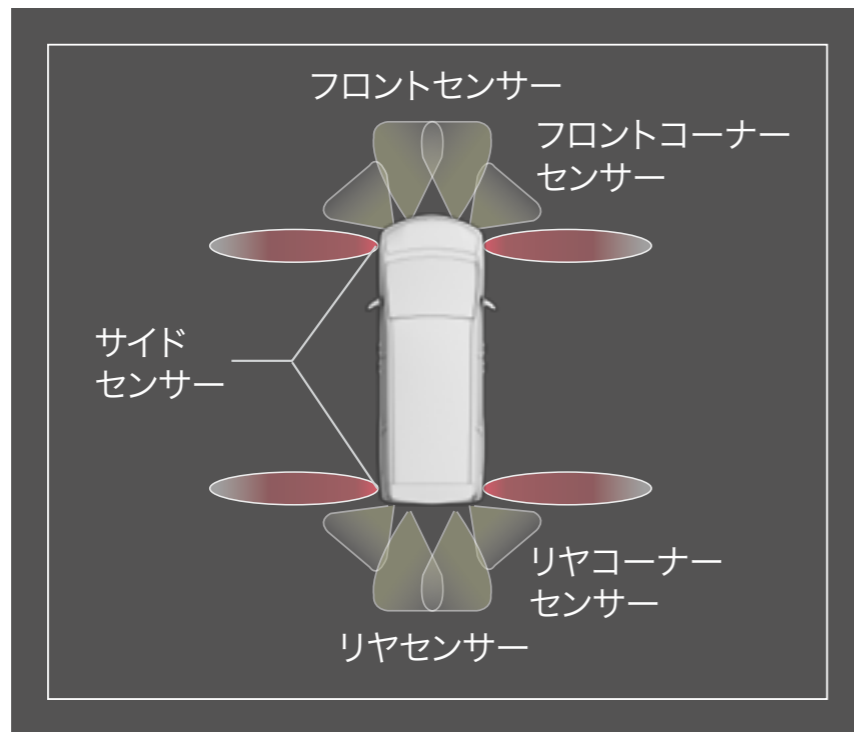

すべてのドライバーが扱いやすいクルマへ。

▶巻き込み警報機能

巻き込みの危険を表示と音でお知らせ。

車両側方に障害物を巻き込む危険を知らせる機能です。走行中、前後バンパーの側面に搭載したサイドセンサーで、車両側面をスキャン。検出した障害物の位置を算定することにより、障害物の車両の前後方向への接近だけではなく、車両側面への接近を判定し、表示と音で知らせます。巻き込み警報機能は、インテリジェントパーキングアシスト2に同時装着されます。

[ハイブリッド車：EL、ELSに標準装備。その他全車にメーカーオプション。]

[ガソリン車：EL、ELSに標準装備。その他全車にメーカーオプション。]

▶バックガイドモニター

ディスプレイに後方の視界を表示。

ディスプレイに後方の視界を表示し、安心の車庫入れをサポート。「距離目安線」「車幅延長線」およびステアリング操作に連動する「予想進路線」を画面に表示します。

[ハイブリッド車：EL、ELSを除く全車に標準装備。]

[ガソリン車：EL、ELSを除く全車に標準装備。]

設定略称 ALPHARD: Executive Lounge→EL Executive Lounge S→ELS G\*F パッケージ→G\*F SR\*C パッケージ→SR\*C S\*C パッケージ→S\*C VELLFIRE: GOLDEN EYESⅢ→VEL SR\*サイドリフトアップチルトシート装着車→SR\*サイド

⚠ 機能を安全にお使いいただく上でご留意いただきたい事項があります。詳しくは右上に記載の詳細説明ページを必ずご確認ください。

### 路車間通信システム (DSSS : Driving Safety Support Systems)

#### 右折時注意喚起

交差点で右折待ち停車時に、接近する対向直進車や右折先に歩行者がいるにもかかわらず、ドライバーがブレーキペダルから足を離して発進しようとするなど、見落としの可能性のある場合に、表示とブザー音による注意喚起を行います。



### 車車間通信システム (CVSS : Connected Vehicles Support Systems)

#### 通信利用型レーダークルーズコントロール

先行車が通信利用型レーダークルーズコントロール対応車の場合、車車間通信により取得した先行車の加減速情報にすばやく反応して車間距離や速度の変動を抑え、スムーズな追従走行が可能となります。



#### 緊急車両存在通知

サイレンを鳴らしている緊急車両(救急車)が存在する場合に、ブザー音が鳴り、自車両に対するおおよその方向・距離・緊急車両の進行方向を表示します。



すべてのドライバーが扱いやすいクルマへ。

▶ITS\*1 Connect

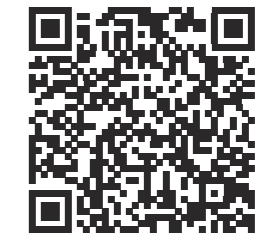

道路とクルマ、クルマ同士が通信し、安全運転をサポート。

クルマに搭載したセンサーでは捉えきれない見通し外のクルマや人の存在、信号情報を、道路\*2とクルマ、あるいはクルマ同士が直接通信して取得し、マルチインフォメーションディスプレイ表示やブザー音でドライバーに知らせることで安全運転を支援します。

[ハイブリッド車：全車にメーカーオプション。]

[ガソリン車：全車にメーカーオプション。]

### ドライブスタートコントロール 作動イメージ

■以下のようなシーンでエンジン出力/ハイブリッドシステム出力抑制+ドライバーへ警告を表示

**1** 後退時に後ろの壁等に誤って衝突。  
**2** アクセルを踏んだまま、慌ててシフトを「D」に入れてしまう。  
**3** そのような場合、エンジン出力/ハイブリッドシステム出力を抑えて、急発進を抑制します。

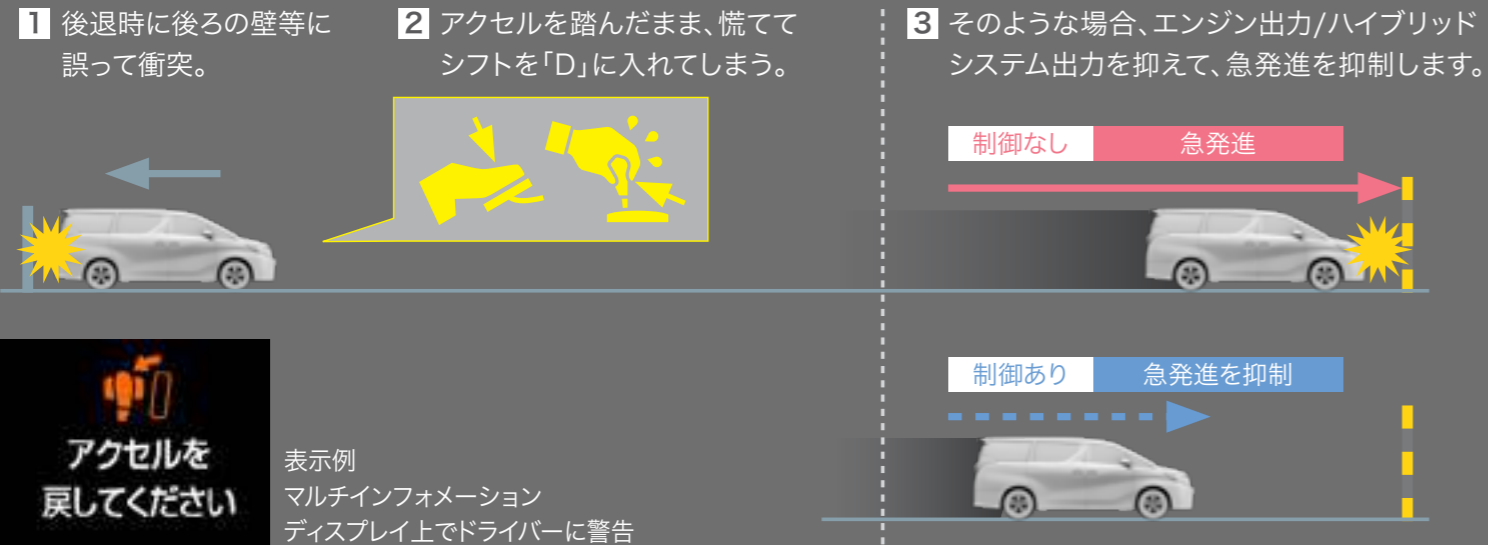

表示例  
マルチインフォメーションディスプレイ上でドライバーに警告

アクセルを戻してください

## シフト操作時の急発進・急加速を抑制し被害軽減に貢献。

### ▶ドライブスタートコントロール

シフト操作時における急発進・急加速を抑制し、衝突時の被害軽減に寄与します。例えば、後退時に衝突して慌てたドライバーが、アクセルを踏み込んだままシフトを「R」ポジションから「D」ポジションへ変更した際、表示で注意を促し、エンジン出力/ハイブリッドシステム出力を抑えます。

### VDIM 制御イメージ図

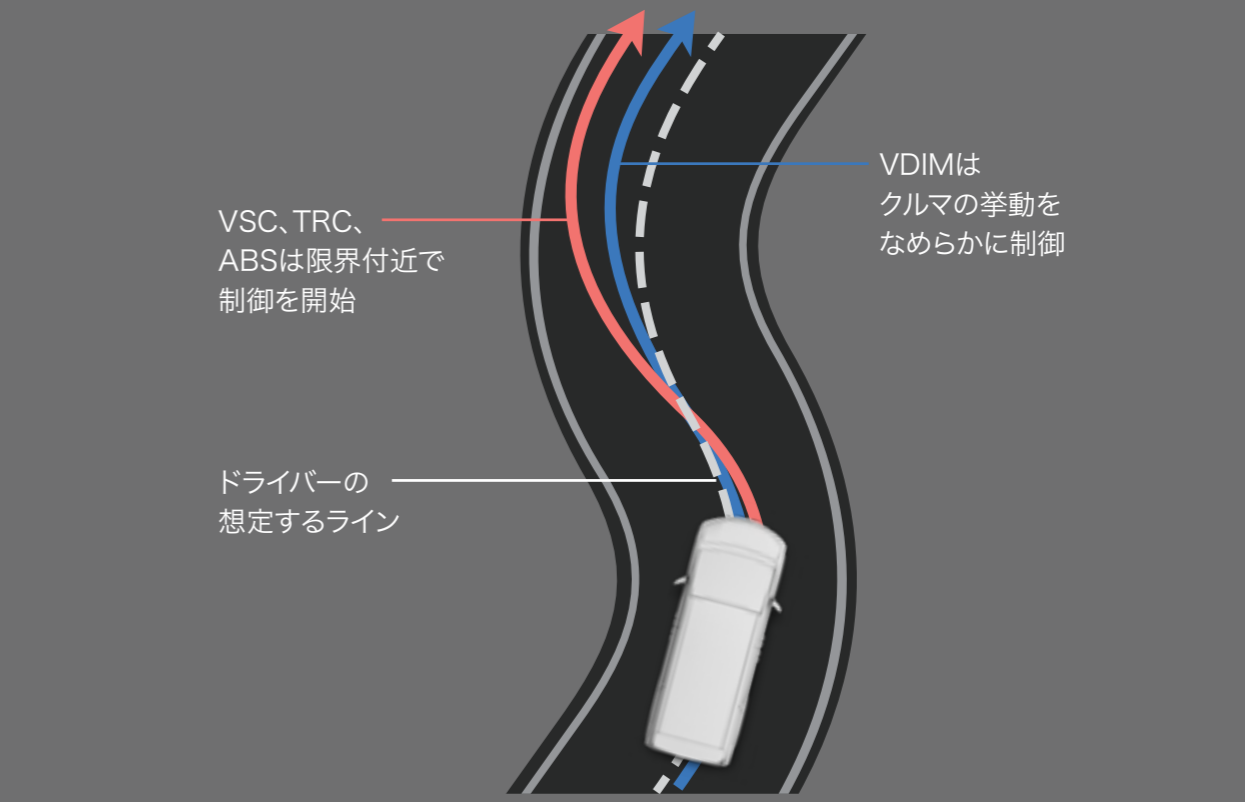

VSC、TRC、ABSは限界付近で制御を開始

VDIMはクルマの挙動をなめらかに制御

ドライバーの想定するライン

## クルマの挙動をより早く、スムーズにコントロール。

### ▶VDIM

VDIM\*1は、アクセル、ステアリング、ブレーキの操作量によるドライバーの走行イメージと、各種センサー情報による車両挙動との差を算出し、その差を縮めるように、VSC\*2、TRC\*3、ABS\*4、EPS\*5などを統合マネジメント。その結果、車両全方向の運動状態が限界前からシームレスに制御可能となり、高い予防安全性と連続するコーナーや滑りやすい路面での走行時にドライバーのイメージに近い、優れた運動性能を獲得します。

[ハイブリッド車：全車に標準装備。]



### 緻密に考え抜かれた、多岐にわたる安全装備。

▶SRS\*1エアバッグ（運転席・助手席）＋SRSニーエアバッグ（運転席）＋  
SRSサイドエアバッグ（運転席・助手席）＋  
SRSカーテンシールドエアバッグ（フロント・セカンド・サードシート）  
サードシートまでしっかり守る7個のエアバッグシステム。

### その他の安全装備

- S-VSC [ガソリン車：全車に標準装備]
- EBD付ABS＋ブレーキアシスト
- ヒルスタートアシストコントロール
- 車両接近通報装置 [ハイブリッド車：全車に標準装備]
- 緊急ブレーキシグナル
- 歩行者傷害軽減ボディ
- 全方位コンパティビリティボディ構造
- 全席ELR付3点式シートベルト（フロントシートプリテンショナー＋フォースリミッター機構付\*2）＋全席ヘッドレスト
- 汎用ISOFIX対応チャイルドシート固定専用バー＋トップテザーアンカー（セカンドシート左右席） など

## P075 安全性能

■写真は作動イメージです。

## P077 ▶JNCAP予防安全性能評価

\*1. 自動車アセスメント（JNCAP：Japan New Car Assessment Program）：国土交通省と独立行政法人 自動車事故対策機構が、安全な自動車の普及を促進する目的で、1995年度より公表している自動車安全情報。 \*2. 予防安全性能評価：先進技術を搭載した自動車の安全性能について、安全性を点数に応じASV+～ASV+++の3段階で評価。 \*3. 2018年度、2019年度連続獲得。 \*4. 2016年度自動車アセスメント \*5. 試験車はガソリン車 ■自動車アセスメント（JNCAP：Japan New Car Assessment Program）：国土交通省と独立行政法人 自動車事故対策機構が、安全な自動車の普及を促進する目的で、1995年度より公表している自動車安全情報。 ■衝突安全性能評価：衝突時の乗員保護性能と歩行者保護性能を合わせ、車両の総合的な安全性を点数に応じ1～5★の5段階で評価。

## P078 Toyota Safety Sense

Photo：HYBRID Executive Lounge（7人乗り・E-Four）。ボディカラーのホワイトパールクリスタルシャイン〈070〉はメーカーオプション。ツインムーンルーフはメーカーオプション。 ■写真はレーントレーシングアシストのイメージです。 ■写真は合成です。

## P079 単眼カメラ ミリ波レーダー レントレーシングアシストスイッチ レーダークルーズコントロール車間距離切替スイッチ レーダークルーズコントロールスイッチ アダプティブハイビームシステム/オートマチックハイビームスイッチ

■写真は作動イメージです。 ■写真のカメラ、レーダーの検知範囲はイメージです。

## P080 ▶レーントレーシングアシスト [LTA]

\*1. LTA：Lane Tracing Assist \*2. レーダークルーズコントロールを使用していない場合でも、車線維持支援機能以外の車線逸脱警報機能、車線逸脱抑制機能、ふらつき警報機能は作動します。 ■高速道路や自動車専用道路でご使用ください。 ■レーントレーシングアシストは自動で運転する装置でも前方への注意を軽減する装置でもないため、運転者は常に自らの責任で周囲の状況を把握し、ステアリング操作で進路を修正し、安全運転を心がけてください。 ■車線逸脱警報機能（車線維持支援機能中は除く）、車線逸脱抑制機能、ふらつき警報機能は約50km/h以上で作動します。 ■例えば次のような条件下では、車線維持支援機能、車線逸脱警報機能、車線逸脱抑制機能が正常に作動しない場合があるため、使用しないでください。 ●車線と見間違えるような路側構造物がある時（ガードレール、反射ポールなど） ●分合流付近を走行中 ●急カーブを走行中 ●雨・雪・霧などで車線が見えにくい時 など ■例えば次のような条件下ではシステムの作動条件が満たされず車線維持支援機能、車線逸脱警報機能、車線逸脱抑制機能の作動をキャンセルする場合があります。 ●車線を見失った時 ●ドライバーの追加運転操作を検知した時（ステアリング、ブレーキ、アクセルの操作など） など ■車線逸脱警報機能、車線逸脱抑制機能は走路の境界がはっきり見えない場合、または直線的ではない場合には正常に作動しない場合があります。 ■故意に車線から逸脱して走行するなど、システムの作動を確認する行為はたいへん危険です。絶対におやめください。 ■車線維持支援機能が先行車に追従する支援を行う場合、先行車が車線を右、または左に片寄って走行、または車線変更した時は、先行車の位置に合わせて自車も片寄って走行し、レーンをはみ出すおそれがあります。先行車がふらついた時は、自車もふらついて走行し、レーンをはみ出すおそれがあります。 ■写真は作動イメージです。 ■写真のカメラ、レーダーの検知範囲はイメージです。



### P081 ▶プリクラッシュセーフティ（歩行者〔昼夜〕・自転車運転者〔昼〕 検知機能付衝突回避支援タイプ/ミリ波レーダー＋単眼カメラ方式）

※歩行者（夜）・自転車運転者（昼）検知機能において

■道路状況、車両状態、天候状態およびドライバーの操作状態等によっては、作動しない場合があります。詳しくは取扱書をご覧ください。 ■プリクラッシュセーフティはあくまで運転を支援する機能です。本機能を過信せず、必ずドライバーが責任を持って運転してください。 ■数値は社内測定値。

■写真は作動イメージです。 ■写真のカメラ、レーダーの検知範囲はイメージです。

### P082 ▶レーダークルーズコントロール（全車速追従機能付）

■車間距離制御は状況により限界があります。システムを過信せず、安全運転をお願いします。 ■システムの設定上限速度は撤廃されています。設定速度は、制限速度、交通の流れ、路面環境、天候などを考慮して適切に設定してください。設定速度の確認は運転者が行う必要があります。 ■道路状況、車両状態および天候状態等によっては、ご使用になれない場合があります。 ■高速道路や自動車専用道路でご使用ください。詳しくは取扱書をご覧ください。

■写真は作動イメージです。 ■写真のカメラ、レーダーの検知範囲はイメージです。

### P083 ▶アダプティブハイビームシステム [AHS]

\*1. AHS：Adaptive High-beam System ■自車速度約15km/h以上で作動します。 ■道路状況、車両状態および天候状態等によっては、作動しない場合があります。詳しくは取扱書をご覧ください。 ■写真は作動イメージです。 ■写真のカメラ、レーダーの検知範囲はイメージです。

### P083 ▶オートマチックハイビーム [AHB]

\*2. AHB：Automatic High Beam ■自車速度約30km/h以上で作動します。 ■ハイビーム・ロービームの切替自動制御には、状況により限界があります。運転時には常に周囲の状況に注意し、必要に応じて手で切替えるなど、安全運転を心掛けてください。 ■道路状況および天候状態等によっては、ご利用になれない場合があります。詳しくは取扱書をご覧ください。 ■写真は作動イメージです。 ■写真のカメラ、レーダーの検知範囲はイメージです。

### P084 ▶ロードサインアシスト [RSA]

\*1. RSA：Road Sign Assist ■道路状況、車両状態、天候状態およびドライバーの操作状態等によっては、作動しない場合があります。詳しくは取扱書をご覧ください。 ■写真の画面表示は機能説明のために通常の状態とは異なる表示・点灯をしています。実際の走行状態を示すものではありません。

### P086 ▶先行車発進告知機能 [TMN]

\*1. TMN：Traffic Movement Notification ■シフトポジションが「P」「R」以外でブレーキペダルを踏んで停車している時に作動します。シフトポジションが「N」の時、またはレーダークルーズコントロール（全車速追従機能付）機能で自車が停止した場合、さらにシフトポジションが「D」の時にブレーキホールドを使用した場合は、ブレーキペダルを踏んでいなくても作動します。 ■先行車が約4m以上進んでも自車が止まったままだとシステムが判断した場合に作動します。なお、機能のON/OFFおよび通知タイミングの変更が可能です。詳しくは取扱書をご覧ください。 ■写真は作動イメージです。 ■写真のカメラ、レーダーの検知範囲はイメージです。 ■写真の画面表示は機能説明のために通常の状態とは異なる表示・点灯をしています。実際の走行状態を示すものではありません。

### P087 ▶パーキングサポートブレーキ（後方接近車両）

■パーキングサポートブレーキ（後方接近車両）は衝突被害軽減ブレーキまで働くシステムではありますが、必ず止まることを約束するものではありません。道路状況、車両状態および天候状態等によっては作動しない場合があります。また、衝突の可能性がなくてもシステムが作動する場合があります。詳しくは取扱書をご覧ください。 ■パーキングサポートブレーキ（後方接近車両）のレーダーは真後ろの車両を検知できないため、必ずバックガイドモニターと合わせてご使用ください。 ■安全運転を行う責任は運転者にあります。常に周囲の状況を把握し、安全運転に努めてください。 ■ソナーの検知範囲、作動速度には限界があります。必ず車両周辺の安全を確認しながら運転してください。 ■パーキングサポートブレーキ（後方接近車両）の衝突被害軽減ブレーキが作動した場合でもブレーキ制御は2秒で解除されるため、そのまま後退できます。また、ブレーキペダルを踏んでもブレーキ制御は解除されるため、再度アクセルペダルを踏むことで後退できます。 ■写真は作動イメージです。 ■写真のカメラ、レーダーの検知範囲はイメージです。

### P087 ▶パーキングサポートブレーキ（前後方静止物）

■パーキングサポートブレーキ（前後方静止物）は衝突被害軽減ブレーキまで働くシステムではありますが、必ず止まることを約束するものではありません。道路状況、車両状態および天候状態等によっては作動しない場合があります。また、衝突の可能性がなくてもシステムが作動する場合があります。詳しくは取扱書をご覧ください。 ■安全運転を行う責任は運転者にあります。常に周囲の状況を把握し、安全運転に努めてください。 ■ソナーの検知範囲、作動速度には限界があります。必ず車両周辺の安全を確認しながら運転してください。 ■運転者自身でパーキングサポートブレーキ（前後方静止物）の衝突被害軽減ブレーキ制御を試すことはおやめください。 ■パーキングサポートブレーキ（前後方静止物）の衝突被害軽減ブレーキが作動した場合でもブレーキ制御は2秒で解除されるため、そのまま前進・後退できます。また、ブレーキペダルを踏んでもブレーキ制御は解除されるため、再度アクセルペダルを踏むことで前進・後退できます。 ■写真は作動イメージです。 ■写真のカメラ、レーダーの検知範囲はイメージです。

### P088 ▶ブラインドスポットモニター [BSM]

\*1. BSM：Blind Spot Monitor ■検知対象の目安となる大きさは、小型の二輪車よりも大きな車両となります。一部の特殊な道路状況等では、静止物に対してもインジケーターが点灯する場合があります。 ■天候状態、道路状況、および車両状態によっては、ご使用になれない場合があります。 ■ブラインドスポットモニターは、車線変更時の後方確認をアシストするシステムです。実際の車線変更時にはドライバー自ら周囲の安全状況を直接確認する必要があります。 ■写真は作動イメージです。 ■写真のカメラ、レーダーの検知範囲はイメージです。 ■写真の画面表示は機能説明のために通常の状態とは異なる表示・点灯をしています。実際の走行状態を示すものではありません。

### P088 ▶デジタルインナーミラー

■初めての走行前や運転者が変わる場合には、必ずミラーの調整を安全な場所に停車して行い、走行中には絶対に行わないでください。調整を行わずに走行すると、映像が2重映りする場合があります。また、ツインムーンルーフ装着車等で外部光による反射でディスプレイが見えにくい場合にはシェードを閉めてください。 ■体調・年齢などにより、画面に焦点が合うまで時間がかかる場合があります。また着雪や雨滴、汚れ等により映像が見づらくなる場合があります。その場合には鏡面ミラーモードに切替えてご使用ください。 ■周囲が暗い場所では周辺を明るく見せるためにデジタル信号処理を実施しているため、特有のちらつきが発生することがあります。 ■写真は作動イメージです。 ■写真のカメラ、レーダーの検知範囲はイメージです。 ■写真の画面表示は機能説明のために通常の状態とは異なる表示・点灯をしています。実際の走行状態を示すものではありません。

### P089-090 ▶パノラミックビューモニター（シースルービュー機能付）

■カメラが映し出す範囲は限られており、実際より遠く見える場合があります。映像を過信せず、必ず車両周辺の安全を直接確認しながら運転してください。 ■写真はすべてイメージです。 ■画面はハメ込み合成です。

### P091 ▶インテリジェントパーキングアシスト2（巻き込み警報機能付）

■インテリジェントパーキングアシスト2は状況に応じて使用できない場合があります。詳しくは販売店におたずねください。なお、安全確認およびブレーキ操作は運転する方が十分に行ってください。 ■写真はすべてイメージです。 ■画面はハメ込み合成です。

### P092 ▶巻き込み警報機能

■巻き込み警報機能には限界があります。装置を過信せず、安全確認をお願いします。 ■道路状況、車両状態および天候状態等によっては、ご使用になれない場合があります。詳しくは取扱書をご覧ください。

### P092 ▶バックガイドモニター

■カメラが映しだす範囲は限られています。必ず車両周辺の安全を直接確認してください。 ■HYBRID Executive Lounge、HYBRID Executive Lounge S、Executive Lounge、Executive Lounge Sは、パノラミックビューモニター（シースルービュー機能付）が標準装備となります。 ■写真はすべてイメージです。

## P093 ▶ITS Connect

\*1. ITS：Intelligent Transport Systems \*2. 路車間通信システムに対応した路側装置は、宮城県・茨城県・埼玉県・東京都・神奈川県・愛知県・大阪府・広島県・福岡県に設置されています（2021年4月現在）。詳しくは<https://toyota.jp/technology/safety/itsconnect/>をご確認ください。

〔システム全般〕本システムは「路側装置が設置された交差点」または「本システムが搭載された周辺車両」との間でのみ作動します。また、路側装置が設置された交差点であっても、交差点に進入する方向によっては、作動するシステムが異なる場合があります。あくまでも補助機能です。システムを過信せず、常に道路状況に注意し、安全運転に心がけてください。

〔右折時注意喚起〕路側装置が設置された交差点であっても、路側装置（感知器）の種類や、交差点に進入する方向によっては、対向車のみを検知し、歩行者がいることを注意喚起しない場合があります。以下のような場合、注意喚起しないことや、通知内容が実際の道路状況と異なる場合があります。 ●対向車や歩行者が路側装置（感知器）の検出範囲外に存在している場合。 ●路側装置（感知器）が、車両の特徴や環境条件、経年変化等によって、車両の未検知や誤検知を起こす場合。

〔通信利用型レーダークルーズコントロール〕先行車や周囲の車両の走行状態によっては、スムーズな追従走行が行われなかったり、自車の速度や先行車との車間距離に影響がおよぶ場合があります。

■上記は機能の一例となります。 ■写真はすべてイメージです。 ■画面はハメ込み合成です。

## P094 ▶VDIM

\*1. VDIM：Vehicle Dynamics Integrated Management \*2. VSC：Vehicle Stability Control \*3. TRC：Traction Control \*4. ABS：Anti-lock Brake System \*5. EPS：Electric Power Steering ■道路状況および天候状態等によっては、作動しない場合があります。詳しくは取扱書をご覧ください。

## P095 ▶SRSエアバッグ（運転席・助手席）＋SRSニーエアバッグ（運転席）＋SRSサイドエアバッグ（運転席・助手席）＋SRSカーテンシールドエアバッグ（フロント・セカンド・サードシート）

\*1. SRS：Supplemental Restraint System（乗員保護補助装置） ■SRSエアバッグは、あくまでシートベルトの働きを補助して衝突した時に乗員の衝撃を軽減する装置です。必ずシートベルトをご着用ください。 ■すべてのSRSエアバッグは、衝突の条件によっては作動しない場合があります。 ■写真は機能説明のためにSRSエアバッグが作動した状態を再現したものです。 ■SRSサイドエアバッグ、SRSカーテンシールドエアバッグは、側面衝突時には衝突側のみ膨らみます。 ■チャイルドシートなどを助手席に装着する時は、後ろ向きにしない、アルファード専用の純正シートカバー以外は取り付けられないなど、ご注意ください。 ■写真は機能説明のためにボディの一部を切断したカットモデルです。

## P095 ●全席ELR付3点式シートベルト（フロントシートプリテンショナー＋フォースリミッター機構付）

\*2. エグゼクティブブラウンシート、エグゼクティブパワーシートはテンションリデューサー付となります。

# CONNECTED

コネクティッド

# Connected

「つながる」を合い言葉に、  
さらに進化したアルファード・ヴェルファイアとドライバーの関係性。  
カーライフをもっと、安心・便利・快適に。

クルマがまるで  
コンシェルジュのように

## ドライバーとつながる

たとえば…  
ナビに話しかけて検索  
「オペレーターサービス」\*1  
>>> 詳しくは P106 へ

スマホアプリを  
ディスプレイで表示&操作

## スマホとつながる

たとえば…  
スマートフォンで使っているナビ/  
音楽/ラジオアプリを車内でも  
Apple CarPlay/Android Auto™  
>>> 詳しくは P103-105 へ

車両ビッグデータを  
社会と暮らしに活用

## 社会とつながる

たとえば…  
災害時の移動をサポートする  
「通れた道マップ」  
安全運転のスコアでお得になる  
「トヨタコネクティッドカー保険」

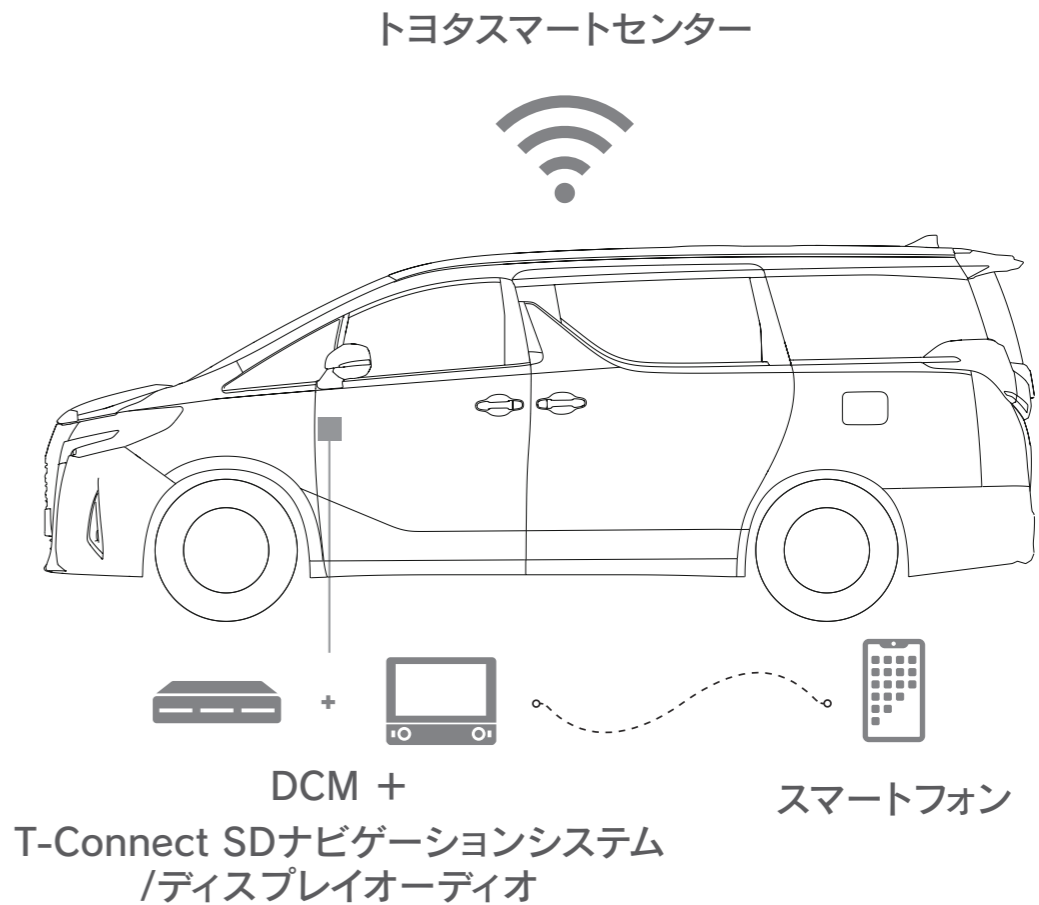

## 3つの「つながる」で、カーライフをもっと安心・便利に。

アルファード・ヴェルファイアはDCM\*2(専用通信機)を標準装備したコネクティッドカー。クルマとトヨタスマートセンターが通信でつながることで24時間365日カーライフをしっかりサポート。充実したサービスを初度登録日から5年間無料\*3でご利用いただけます。T-Connect SDナビゲーションシステム、およびディスプレイオーディオは、それぞれスマートフォンとの連携によりディスプレイ上でスマホアプリが使用可能。コネクティッドカーの安心・便利をさらに広げます。

\*1. 「オペレーターサービス」または「オペレーターサービス Plus」はT-Connect SDナビゲーションシステム装着車、T-Connectナビキット装着車のオプションサービスです。また、予約機能については「オペレーターサービス Plus」のみのサービスです。TV・オペレーター付T-Connectナビキットの場合、T-Connect初回利用開始から5年間の利用料はナビキットの代金に含まれます。ただし、本ナビキット購入後は理由のいかんを問わず一切払い戻しができません。 \*3. 初度登録日から5年間無料になります。<6年目以降3,630円(消費税抜き3,300円)/年、または330円(消費税抜き300円)/月> ■価格は<消費税10%込み('22年4月現在のもの)>の価格です。



T-Connect SDナビゲーションシステム

スマホ連携機能で、カーライフがますます楽しく。





▶T-Connect SDナビゲーションシステム+JBLプレミアムサウンドシステム

多彩な機能を一台に集約した10.5インチ大画面のナビゲーションシステム。

SDナビゲーションシステム、オーディオ・ビジュアル機能に加え、スマホ連携機能（詳しくはP105）、ETC2.0ユニットなどを搭載。さらにトヨタのつながるサービスT-Connectも利用できる多機能ナビです。また、ETC2.0ユニットは、ETC機能に加え、ナビゲーションと連動して交通安全をサポートする交通情報を画像や音声などで提供します。

【ハイブリッド車：EL、ELSに標準装備。その他全車にメーカーオプション。】  
 【ガソリン車：EL、ELSに標準装備。その他全車にメーカーオプション。】

■ T-Connect SDナビゲーションシステム+JBLプレミアムサウンドシステムの主な機能

- |  |  |   |   |  |  |   |
|--|--|---|---|--|--|---|
| <br>SDナビゲーションシステム | <br>ETC2.0                        | <br>Blu-ray・DVD・CD | <br>AM/FMチューナー<br>(ワイドFM対応*1) | <br>Bluetooth® 対応<br>(ハンズフリー通話・オーディオ再生)*2*3   | <br>USB入力<br>(動画・音楽再生/給電)<br>*3*4*5*6 | <br>Miracast® 対応<br>*7 |
| <br>パノラミックビューモニター | <br>JBLプレミアムサウンドシステム<br>(17スピーカー) | <br>サウンドライブラリー     | <br>インテリジェントパーキングアシスト2        | <br>Apple CarPlay / Android Auto™対応<br>*4*8*9 | <br>TV                                |   |

設定略称 ALPHARD: Executive Lounge→EL Executive Lounge S→ELS G\*F パッケージ→G\*F SR\*C パッケージ→SR\*C S\*C パッケージ→S\*C VELLFIRE: GOLDEN EYESⅢ→VEL SR“サイドリフトアップチルトシート装着車”→SR“サイド”

■価格は消費税10%込み（'22年4月現在のもの）の価格です。



ディスプレイオーディオ



■ ディスプレイオーディオの主な機能



AM/FMチューナー  
(ワイドFM対応\*1)



Bluetooth® 対応  
(ハンズフリー通話・オーディオ再生)\*2\*3



USB入力  
(動画・音楽再生/給電)  
\*3\*4\*5\*6



Miracast® 対応\*7



8スピーカー



バックガイドモニター



Apple CarPlay /  
Android Auto™対応  
\*4\*8\*9



TV(フルセグ)\*10  
【オプションサービス/  
TV・オペレーター付  
T-Connectナビキット装着時  
は標準サービス\*11】

スマホ連携機能で、カーライフがますます楽しく。

▶ディスプレイオーディオ

オーディオ機能とスマホ連携機能を搭載。

インパネ中央部の9インチディスプレイに、オーディオ機能とスマホ連携機能を搭載。販売店装着オプションのナビキットを装着することで、車載ナビとしてもご利用いただけます。(CD・DVDデッキは販売店装着オプションとして別途ご用意しています。)

[ハイブリッド車：EL、ELSを除く全車に標準装備。]

[ガソリン車：EL、ELSを除く全車に標準装備。]

設定略称 ALPHARD: Executive Lounge→EL Executive Lounge S→ELS G\*F パッケージ→G\*F SR\*C パッケージ→SR\*C S\*C パッケージ→S\*C VELLFIRE: GOLDEN EYESⅢ→VEL SR\*サイドリフトアップチルトシート装着車→SR\*サイド

■価格は消費税10%込み（'22年4月現在のもの）の価格です。





T-Connectナビキット（販売店装着オプション）装着画面

ディスプレイオーディオでも、先進の車載ナビ機能を。

スマートフォンがなくてもナビキットを装着することで、ディスプレイオーディオで車載ナビ機能が使用できます。（CD・DVDデッキは販売店装着オプションとして別途ご用意しています。）

▶**TV・オペレーター付T-Connectナビキット** [ディスプレイオーディオ装着車に販売店装着オプション] \*6

T-Connectナビキットに、オペレーターサービス5年分とTV（フルセグ）を付帯。

▶**T-Connectナビキット** [ディスプレイオーディオ装着車に販売店装着オプション] \*6

従来のナビ機能に加え、充実のT-Connectサービスをご利用いただけます。

▶**エントリーナビキット** [ディスプレイオーディオ装着車に販売店装着オプション] \*6

シンプル操作と、上位モデル同等のハイレスポンス性能。使いやすさを極めたエントリーモデルのナビ機能が使用できます。

## スマホアプリをクルマのディスプレイ上で利用できます。

### ▶スマホ連携機能

生活の一部となり、進化し続けるスマートフォンとの連携を強化。スマートフォンでやりたいことがディスプレイ上で直接操作できます。ナビ案内をはじめ電話、メッセージ、音楽など、運転中でもアプリをご利用いただけます。



iPhoneまたはAndroid™をUSBケーブルで接続し、ディスプレイ上にアプリ画面を表示。マップ、電話、メッセージ、音楽といった普段お使いのアプリが車両でご利用いただけます。



スマホ連携について  
詳しくはこちら

ディスプレイオーディオ装着車でTVをご利用いただくには、別途オプションのお申し込みが必要です。【オプションサービス/TV・オペレーター付T-Connectナビキット装着時は標準サービス\*5】\*4  
メーカー希望小売価格33,000円(消費税抜き30,000円)



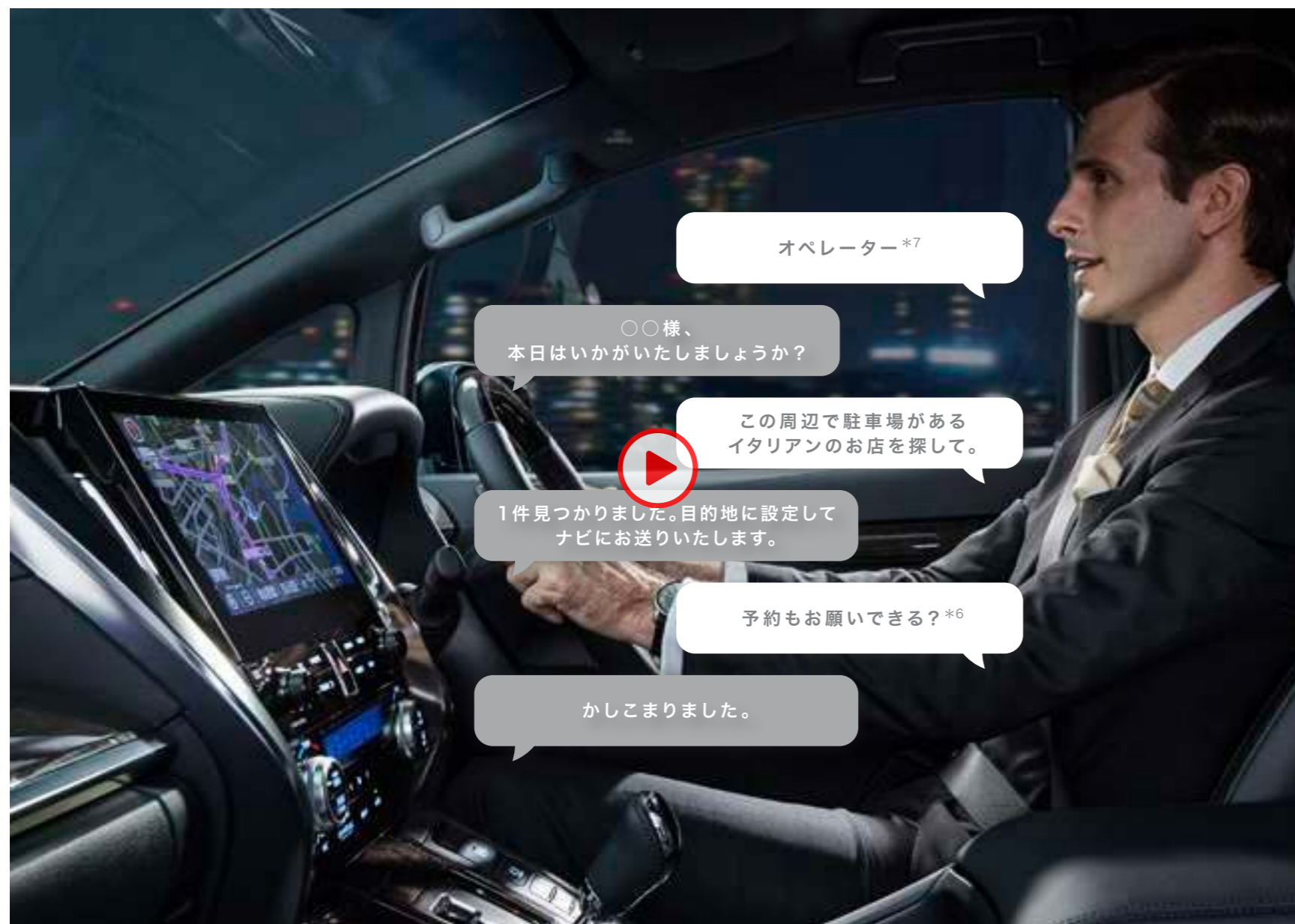

いつものドライブが、スマホひとつで  
もっと安心・快適に。

オペレーターサービスについて  
詳しくはこちら



### ■ 主なサービス内容



レストラン・駐車場  
などのご案内



夜間・休日  
診療機関のご案内



ロードアシスト24  
への取り次ぎ



### ■ オペレーターサービス Plusのみのサービス内容



ホテル・レストランの  
ご予約



国内航空券のご予約\*5



レンタカーの  
ご予約取り次ぎ

ドライブ中も、知りたい情報を素早くお届け。

#### ▶オペレーターサービス\*1\*2

[ハイブリッド車：T-Connect SDナビゲーションシステム装着車、T-Connectナビキット装着車にオプションサービス。] \*3 [ガソリン車：T-Connect SDナビゲーションシステム装着車、T-Connectナビキット装着車にオプションサービス。] \*3

#### ▶オペレーターサービスPlus\*1\*2

[ハイブリッド車：T-Connect SDナビゲーションシステム装着車、T-Connectナビキット装着車にオプションサービス。] [ガソリン車：T-Connect SDナビゲーションシステム装着車、T-Connectナビキット装着車にオプションサービス。]

走行中でも、あなたのリクエストにオペレーターが細やかにお応え。

24時間365日、専任のオペレーターが丁寧に対応します。行ってみたい場所の名称が曖昧なときにも、ご希望に沿った目的地を検索し、ナビに送信します。さらに、オペレーターサービス Plusなら目的地をご案内した後、予約\*4が必要な場合もそのまま依頼できます。ホテル、レストラン、国内航空券\*5、レンタカーの予約が行えるので、急な旅行・出張の際も便利です。

サービスのご利用には、T-Connect エントリープランまたはT-Connect スタンダードプランの契約が必要です。基本利用料は5年間無料<6年目以降3,630円(消費税抜き3,300円)/年、または330円(消費税抜き300円)/月>。

\*1. 別途利用料が必要です。サービス利用料は、オペレーターサービス<3,630円(消費税抜き3,300円)/年、または330円(消費税抜き300円)/月>、オペレーターサービス Plus<6,050円(消費税抜き5,500円)/年、または550円(消費税抜き500円)/月>、マイカーサーチ Plus<2,420円(消費税抜き2,200円)/年、または220円(消費税抜き200円)/月>。 \*3. TV・オペレーター付T-Connectナビキットの場合、T-Connect初回利用開始から5年間の利用料はナビキットの代金に含まれます。ただし、本ナビキット購入後は理由のいかんを問わず一切払い戻しができません。 ■価格は<消費税10%込み('22年4月現在のもの)>の価格です。



## もしものときに、ドライバーやクルマを守る。

### ▶マイカーサーチ Plus\*1\*2

離れていても愛車を見守り。

ドアのこじ開けなどでオートアラームの作動を検知すると、メール・電話やスマホアプリ「My TOYOTA+」\*3にすみやかにお知らせします。さらにお客様のご要望により、車両の位置追跡や警備員の派遣も行います。

[ハイブリッド車：全車にオプションサービス。]

[ガソリン車：全車にオプションサービス。]

### ▶ヘルプネット®\*6（エアバッグ連動タイプ）

事故や急病時、さらにはあおり運転で困ったときでも安心。

突然の事故や急病時に、専門オペレーターが警察や消防に取り次ぎ、迅速な緊急車両の手配を行います。また、エアバッグ作動時には自動でオペレーターに接続。ドクターヘリ等の早期出動判断\*7を行うD-Call Net®\*8にも対応しています。さらに、あおり運転などのトラブルのときにも警察へ状況に応じて通報します。

サービスのご利用には、T-Connect エントリープランまたはT-Connect スタンダードプランの契約が必要です。基本利用料は5年間無料<6年目以降3,630円（消費税抜き3,300円）/年、または330円（消費税抜き300円）/月>。

\*1. 別途利用料が必要です。サービス利用料は、オペレーターサービス<3,630円（消費税抜き3,300円）/年、または330円（消費税抜き300円）/月>、オペレーターサービス Plus<6,050円（消費税抜き5,500円）/年、または550円（消費税抜き500円）/月>、マイカーサーチ Plus<2,420円（消費税抜き2,200円）/年、または220円（消費税抜き200円）/月>。 ■価格は<消費税10%込み（'22年4月現在のもの）>の価格です。



カーファインダー

スマホアプリ「My TOYOTA+」\*1で、  
離れていてもクルマを見守り。

▶マイカーサーチ (カーファインダー\*2)

クルマの駐車位置を、スマホですぐに探せる。

クルマの駐車位置をスマホアプリの地図上で確認できます。

[ハイブリッド車：T-Connect SDナビゲーションシステム装着車、TV・オペレーター付T-Connectナビキット/T-Connectナビキット装着車に標準サービス。]

[ガソリン車：T-Connect SDナビゲーションシステム装着車、TV・オペレーター付T-Connectナビキット/T-Connectナビキット装着車に標準サービス。]



トップ画面



My TOYOTA+は右上のQRコードからダウンロードできます。

- ・マイカーの日々の状態をスマホでチェック
- ・過去の運転を振り返る



その他にも様々なT-Connectサービスをご用意しております。  
詳しくは右記QRコードからご確認ください。



サービスのご利用には、T-Connect エントリープランまたはT-Connect スタンダードプランの契約が必要です。基本利用料は5年間無料<6年目以降3,630円(消費税抜き3,300円)/年、または330円(消費税抜き300円)/月>。

■価格は<消費税10%込み ('22年4月現在のもの)>の価格です。



## P102 Connected

\*2. DCM：Data Communication Module ■Apple CarPlayは、米国その他の国で登録されたApple Inc.の商標です。 ■Android Auto™は、Google LLCの商標です。 ■詳しくは、別冊のAUDIO VISUAL & NAVIGATION CATALOGUE、またはT-Connectサイト (<https://toyota.jp/tconnectservice/>) にてご確認ください。

## P103 ▶T-Connect SDナビゲーションシステム+JBLプレミアムサウンドシステム

Photo：HYBRID Executive Lounge（7人乗り・E-Four）。内装色はブラック。 \*1. ワイドFM（FM補完放送）は、AMラジオの放送対象地域において、難聴（都市型難聴、外国波混信、地理的・地形的難聴）対策や災害対策を目的に整備されたAMの補完放送です。ワイドFM対応局に限りFM周波数帯（90.1～95MHz）でAM番組の受信が可能です。 \*2. ご利用にはBluetooth®対応機器（スマートフォン、携帯電話など）が必要です。対応する携帯電話は限られます。動作確認済み機種は販売店におたずねいただくか、(<https://g-book.com/pc/etc/faq/mobile/n/top.html>) にてご確認ください。 \*3. 接続機器および記録されたデータファイルの状態によっては再生できない場合があります。また、再生可能なデータ形式、規格は限られます。 \*4. スマートフォンの接続にはデータ通信可能なUSBケーブルが別途必要となります。また、一部ケーブルには対応できないものがあります。 \*5. USBメモリーなどに記録した動画データ（MP4/WMV/AVI）が再生可能です。 \*6. スマートフォンやUSBメモリーなどに記録した音楽データ（MP3/WMA/AAC）が再生可能です。 \*7. スマートフォンの画面表示をWi-Fi接続で他のディスプレイに映し出すことができる機能です。ディスプレイからの操作はできません。Miracast®に対応したAndroid™スマートフォン/タブレットが対象となります。詳しくはAndroid™機器に添付の取扱書などをご確認ください。本機での動作を保証しているわけではありません。 \*8. Apple CarPlayをサポートする機種および対応アプリ、接続方法につきましては、(<https://www.apple.com/jp/ios/carplay/>) でご確認ください。本機での動作を保証しているわけではありません。 \*9. Android Auto™をサポートする機種および対応アプリ、接続方法につきましては、(<https://www.android.com/auto/>) でご確認ください。本機での動作を保証しているわけではありません。 ■“Blu-ray Disc™（ブルーレイディスク）”はブルーレイディスクアソシエーションの商標です。 ■Bluetooth®は、Bluetooth SIG,Inc.の商標です。 ■Wi-Fi®、Miracast®は、Wi-Fi Allianceの登録商標です。 ■Apple CarPlay、iPhoneは、米国その他の国で登録されたApple Inc.の商標です。 ■iPhoneの商標は、アイホン株式会社のライセンスにもとづき使用されています。 ■Android Auto™、Android™は、Google LLCの商標です。 ■スマートフォンのアプリのダウンロードやご利用時にかかるパケット通信料はお客様のご負担となります。 ■安全のため、走行中一部操作・表示できない機能があります。また、テレビ放送などの映像、静止画は、安全のため走行中はディスプレイの画面が消え、音声だけになります。 ■詳しくは、別冊のAUDIO VISUAL & NAVIGATION CATALOGUE、またはT-Connectサイト (<https://toyota.jp/tconnectservice/>) にてご確認ください。 ■写真は機能説明のために各ランプを点灯したものです。実際の走行状態を示すものではありません。 ■画面はハメ込み合成です。

## P104 ▶ディスプレイオーディオ

Photo：HYBRID Executive Lounge（7人乗り・E-Four）。内装色はブラック。 ＊1. ワイドFM（FM補完放送）は、AMラジオの放送対象地域において、難聴（都市型難聴、外国波混信、地理的・地形的難聴）対策や災害対策を目的に整備されたAMの補完放送です。ワイドFM対応局に限りFM周波数帯（90.1～95MHz）でAM番組の受信が可能です。 ＊2. ご利用にはBluetooth®対応機器（スマートフォン、携帯電話など）が必要です。対応する携帯電話は限られます。動作確認済み機種は販売店におたずねいただくか、（<https://g-book.com/pc/etc/faq/mobile/n/top.html>）にてご確認ください。 ＊3. 接続機器および記録されたデータファイルの状態によっては再生できない場合があります。また、再生可能なデータ形式、規格は限られます。 ＊4. スマートフォンの接続にはデータ通信可能なUSBケーブルが別途必要となります。また、一部ケーブルには対応できないものがあります。 ＊5. USBメモリーなどに記録した動画データ（MP4/WMV/AVI）が再生可能です。 ＊6. スマートフォンやUSBメモリーなどに記録した音楽データ（MP3/WMA/AAC）が再生可能です。 ＊7. スマートフォンの画面表示をWi-Fi接続で他のディスプレイに映し出すことができる機能です。ディスプレイからの操作はできません。Miracast®に対応したAndroid™スマートフォン/タブレットが対象となります。詳しくはAndroid™機器に添付の取扱書などでご確認ください。本機での動作を保証しているわけではありません。 ＊8. Apple CarPlayをサポートする機種および対応アプリ、接続方法につきましては、（<https://www.apple.com/jp/ios/carplay/>）でご確認ください。本機での動作を保証しているわけではありません。 ＊9. Android Auto™をサポートする機種および対応アプリ、接続方法につきましては、（<https://www.android.com/auto/>）でご確認ください。本機での動作を保証しているわけではありません。 ＊10. ご利用にはT-Connect契約が必要です。ご利用開始後は、T-Connect継続有無に関係なく、引き続きご利用いただけます。 ＊11. TV・オペレーター付T-Connectナビキットを最初に装着した車両とは別の車両に付け替えた場合、付け替え先の車両ではTV（フルセグ）の視聴はできなくなります。 ■“Blu-ray Disc™（ブルーレイディスク）”はブルーレイディスクアソシエーションの商標です。 ■Bluetooth®は、Bluetooth SIG,Inc.の商標です。 ■Wi-Fi®、Miracast®は、Wi-Fi Allianceの登録商標です。 ■Apple CarPlay、iPhoneは、米国その他の国で登録されたApple Inc.の商標です。 ■iPhoneの商標は、アイホン株式会社のライセンスにもとづき使用されています。 ■Android Auto™、Android™は、Google LLCの商標です。 ■スマートフォンのアプリのダウンロードやご利用時にかかるパケット通信料はお客様のご負担となります。 ■安全のため、走行中一部操作・表示できない機能があります。また、テレビ放送などの映像、静止画は、安全のため走行中はディスプレイの画面が消え、音声だけになります。 ■詳しくは、別冊のAUDIO VISUAL & NAVIGATION CATALOGUE、またはT-Connectサイト（<https://toyota.jp/tconnectservice/>）にてご確認ください。 ■写真は機能説明のために各ランプを点灯したものです。実際の走行状態を示すものではありません。 ■画面はハメ込み合成です。

## P105 ▶TV・オペレーター付T-Connectナビキット ▶T-Connectナビキット ▶エントリーナビキット

＊1. スマートフォンの接続にはデータ通信可能なUSBケーブルが別途必要となります。また、一部ケーブルには対応できないものがあります。 ＊2. Apple CarPlayをサポートする機種および対応アプリ、接続方法につきましては、（<https://www.apple.com/jp/ios/carplay/>）でご確認ください。本機での動作を保証しているわけではありません。 ＊3. Android Auto™をサポートする機種および対応アプリ、接続方法につきましては、（<https://www.android.com/auto/>）でご確認ください。本機での動作を保証しているわけではありません。 ＊4. ご利用にはT-Connect契約が必要です。ご利用開始後は、T-Connect継続有無に関係なく、引き続きご利用いただけます。 ＊5. TV・オペレーター付T-Connectナビキットを最初に装着した車両とは別の車両に付け替えた場合、付け替え先の車両ではTV（フルセグ）の視聴はできなくなります。 ＊6. 【ハイブリッド車】Executive Lounge、Executive Lounge Sを除く全車、および【ガソリン車】Executive Lounge、Executive Lounge Sを除く全車に販売店装着オプション。 ■“Blu-ray Disc™（ブルーレイディスク）”はブルーレイディスクアソシエーションの商標です。 ■Bluetooth®は、Bluetooth SIG,Inc.の商標です。 ■Wi-Fi®、Miracast®は、Wi-Fi Allianceの登録商標です。 ■Apple CarPlay、iPhoneは、米国その他の国で登録されたApple Inc.の商標です。 ■iPhoneの商標は、アイホン株式会社のライセンスにもとづき使用されています。 ■Android Auto™、Android™は、Google LLCの商標です。 ■スマートフォンのアプリのダウンロードやご利用時にかかるパケット通信料はお客様のご負担となります。 ■安全のため、走行中一部操作・表示できない機能があります。また、テレビ放送などの映像、静止画は、安全のため走行中はディスプレイの画面が消え、音声だけになります。 ■詳しくは、別冊のAUDIO VISUAL & NAVIGATION CATALOGUE、またはT-Connectサイト（<https://toyota.jp/tconnectservice/>）にてご確認ください。 ■安全への考慮により、スマートフォンの機能やアプリをすべて使えるわけではありません。動画再生アプリはご利用いただけません。 ■写真は機能説明のために各ランプを点灯したものです。実際の走行状態を示すものではありません。 ■画面はハメ込み合成です。

## P106 ▶オペレーターサービス ▶オペレーターサービスPlus

\*2. オペレーターサービスとオペレーターサービス Plusはどちらか一方のみお選びいただけます。 \*4. ご希望に沿えない場合があります。あらかじめご了承ください。\*5. マイレージカードが必要になります。また、マイレージカードはJAL、ANAのみとなります。 \*6. 「トヨタコネクティッドカー保険」加入者のみのサービスです。 \*7. 「オペレーターサービス」または「オペレーターサービス Plus」はT-Connect SDナビゲーションシステム装着車、T-Connectナビキット装着車のオプションサービスです。また、予約機能については「オペレーターサービス Plus」のみのサービスです。TV・オペレーター付T-Connectナビキットの場合、T-Connect初回利用開始から5年間の利用料はナビキットの代金に含まれます。ただし、本ナビキット購入後は理由のいかんを問わず一切払い戻しができません。 ■"ヘルプネット®"は株式会社 日本緊急通報サービスの登録商標です。 ■"D-Call Net®"は認定NPO法人 救急ヘリ病院ネットワーク(HEM-Net)の登録商標です。 ■T-Connectオンラインサービスはトヨタコネクティッド株式会社が提供するサービスです。 ■T-Connectオンラインサービスは安全のため走行中は操作や画面表示が制限されます。また、電波状況によりサービスがご利用いただけない場合があります。 ■自動車の運転中に携帯電話の操作をしたり画面を注視することは法律で禁止されています。運転中は、運転手以外の方がご利用ください。 ■車両の位置情報は誤差を生じる場合があります。 ■掲載のサービス内容は2022年4月現在のものです。予告なく変更・中止される場合があります。 ■Apple CarPlayは、米国その他の国で登録されたApple Inc.の商標です。 ■Android Auto™は、Google LLCの商標です。 ■画面はイメージです。 ■詳しくは、別冊のAUDIO VISUAL & NAVIGATION CATALOGUE、またはT-Connectサイト (<https://toyota.jp/tconnectservice/>) にてご確認ください。

## P107 ▶マイカーサーチ Plus ▶ヘルプネット® (エアバッグ連動タイプ)

\*2. 専用通信機 (DCM) が通信できる状態・環境の場合、ご利用いただけます。 \*3. スマホアプリ「My TOYOTA+」のインストールが必要です。 \*4. 事前にサポートアドレス (電話番号・メールアドレス) の登録が必要です。 \*5. 警備員は、車両の確保はいたしません。車両追跡のみ行います。(車両の位置追跡や警備員の派遣は、車両盗難のおそれがある場合に利用できるサービスです)。 \*6. ご利用にはサービス開始操作が必要です。 \*7. ドクターヘリは、必ずしも出動するものではありません。場所、時間帯、天候などによって出動できない場合があります。 \*8. D-Call Net®の詳細は認定NPO法人 救急ヘリ病院ネットワーク (HEM-Net) サイト (<http://www.hemnet.jp/>) をご確認ください。 \*9. ヘルプネット®ボタンを押した場合は、D-Call Net®には対応しません。 ■"ヘルプネット®"は株式会社 日本緊急通報サービスの登録商標です。 ■"D-Call Net®"は認定NPO法人 救急ヘリ病院ネットワーク(HEM-Net)の登録商標です。 ■T-Connectオンラインサービスはトヨタコネクティッド株式会社が提供するサービスです。 ■T-Connectオンラインサービスは安全のため走行中は操作や画面表示が制限されます。また、電波状況によりサービスがご利用いただけない場合があります。 ■自動車の運転中に携帯電話の操作をしたり画面を注視することは法律で禁止されています。運転中は、運転手以外の方がご利用ください。 ■車両の位置情報は誤差を生じる場合があります。 ■掲載のサービス内容は2022年4月現在のものです。予告なく変更・中止される場合があります。 ■Apple CarPlayは、米国その他の国で登録されたApple Inc.の商標です。 ■Android Auto™は、Google LLCの商標です。 ■画面はイメージです。 ■詳しくは、別冊のAUDIO VISUAL & NAVIGATION CATALOGUE、またはT-Connectサイト (<https://toyota.jp/tconnectservice/>) にてご確認ください。

## P108 T-Connect「My TOYOTA+」アプリ対応

\*1. スマホアプリ「My TOYOTA+」のインストールが必要です。なお、スマホOSのバージョンにより、ご利用できない場合があります。対応OSについてはApp StoreまたはGoogle Playをご確認ください。 \*2. 事前にナビでの設定が必要です。また、一定期間毎に再設定が必要です。 ■"ヘルプネット®"は株式会社 日本緊急通報サービスの登録商標です。 ■"D-Call Net®"は認定NPO法人 救急ヘリ病院ネットワーク(HEM-Net)の登録商標です。 ■T-Connectオンラインサービスはトヨタコネクティッド株式会社が提供するサービスです。 ■T-Connectオンラインサービスは安全のため走行中は操作や画面表示が制限されます。また、電波状況によりサービスがご利用いただけない場合があります。 ■自動車の運転中に携帯電話の操作をしたり画面を注視することは法律で禁止されています。運転中は、運転手以外の方がご利用ください。 ■車両の位置情報は誤差を生じる場合があります。 ■掲載のサービス内容は2022年4月現在のものです。予告なく変更・中止される場合があります。 ■Apple CarPlayは、米国その他の国で登録されたApple Inc.の商標です。 ■Android Auto™は、Google LLCの商標です。 ■画面はイメージです。 ■詳しくは、別冊のAUDIO VISUAL & NAVIGATION CATALOGUE、またはT-Connectサイト (<https://toyota.jp/tconnectservice/>) にてご確認ください。



# WIDE SELECTION

価格・グレード・カラー

## HYBRID Executive Lounge / Executive Lounge [3.5L]



7人乗り・プレミアムナッパ本革シート



7人乗り・プレミアムナッパ本革シート

	HYBRID Executive Lounge		Executive Lounge	
	ハイブリッド車		ガソリン車	
	7人乗り		7人乗り	
	E-Four	2WD	4WD	
メーカー希望小売価格 *1 (消費税抜き)	7,599,000 円 (6,908,182 円)	7,269,000 円 (6,608,182 円)	7,466,000 円 (6,787,273 円)	
北海道地区メーカー希望 小売価格 *2 (消費税抜き)	7,625,400 円 (6,932,182 円)	7,295,400 円 (6,632,182 円)	7,492,400 円 (6,811,273 円)	

[ ] はハイブリッド車・ガソリン4WD車です。  
JC08モードはHYBRID Executive Loungeの値です。

全長	4,945mm
全幅	1,850mm
全高	1,935 [1,950] mm
燃費	WLTCモード：14.8~9.9km/L JC08モード：18.4km/L
総排気量	ハイブリッド車：2.493L ガソリン車：3.456L

Photo (スタイリング) : Executive Lounge (7人乗り・2WD)。ボディカラーはブラック〈202〉。内装色はブラック。 Photo (インテリア上) : HYBRID Executive Lounge (7人乗り・E-Four)。内装色のフラクセンは設定色(ご注文時に指定が必要です。指定がない場合はブラックになります)。 Photo (インテリア下) : Executive Lounge (7人乗り・2WD)。内装色はブラック。 \*1. 沖縄地区は価格が異なります。 \*2. 北海道地区の価格には寒冷地仕様が含まれます。 ■価格はメーカー希望小売価格(消費税10%込み)'22年4月現在のもの>で参考価格です。価格は販売店が独自に定めていますので、詳しくは各販売店におたずねください。 ■価格はタイヤパンク応急修理キット、タイヤ交換用工具付の価格です。 ■価格にはオプション価格は含まれていません。 ■保険料、税金(除く消費税)、登録料などの諸費用は別途申し受けます。 ■写真の計器盤は機能説明のために各ランプを点灯したものです。実際の走行状態を示すものではありません。 ■室内の写真は機能説明のためにボディの一部を切断したカットモデルです。 ■画面はハメ込み合成です。 ■自動車リサイクル法の施行により、リサイクル料金が別途必要になります。 ●燃料消費率は定められた試験条件のもとでの値です。お客様の使用環境(気象、渋滞等)や運転方法(急発進、エアコン使用等)に応じて燃料消費率は異なります。 ●WLTCモードは、市街地、郊外、高速道路の各走行モードを平均的な使用時間配分で構成した国際的な走行モードです。市街地モードは、信号や渋滞等の影響を受ける比較的低速な走行を想定し、郊外モードは、信号や渋滞等の影響をあまり受けない走行を想定、高速道路モードは、高速道路等での走行を想定しています。

## HYBRID Executive Lounge S / Executive Lounge S [3.5L]



7人乗り・プレミアムナッパ本革シート



7人乗り・プレミアムナッパ本革シート

	HYBRID Executive Lounge S		Executive Lounge S	
	ハイブリッド車		ガソリン車	
	7人乗り		7人乗り	
	E-Four	2WD	4WD	
メーカー希望小売価格 *1 (消費税抜き)	7,752,000 円 (7,047,273 円)	7,421,000 円 (6,746,364 円)	7,619,000 円 (6,926,364 円)	
北海道地区メーカー希望 小売価格 *2 (消費税抜き)	7,778,400 円 (7,071,273 円)	7,447,400 円 (6,770,364 円)	7,645,400 円 (6,950,364 円)	

{ } はハイブリッド車・ガソリン4WD車です。  
JC08モードはHYBRID Executive Loungeの値です。

全長	4,950mm
全幅	1,850mm
全高	1,935 [1,950] mm
燃費	WLTCモード：14.8~9.6km/L JC08モード：18.4km/L
総排気量	ハイブリッド車：2.493L ガソリン車：3.456L

Photo (スタイリング・インテリア上) : HYBRID Executive Lounge S (7人乗り・E-Four)。ボディカラーのスパークリングブラックパールクリスタルシャイン〈220〉<33,000円>はメーカーオプション。内装色のフラクセンは設定色(ご注文時に指定が必要です。指定がない場合はブラックになります)。Photo (インテリア下) : Executive Lounge S (7人乗り・2WD)。内装色はブラック。 \*1. 沖縄地区は価格が異なります。 \*2. 北海道地区の価格には寒冷地仕様が含まれます。 ■価格はメーカー希望小売価格(消費税10%込み)'22年4月現在のもの>で参考価格です。価格は販売店が独自に定めていますので、詳しくは各販売店におたずねください。 ■価格はタイヤパンク応急修理キット、タイヤ交換用工具付の価格です。 ■価格にはオプション価格は含まれていません。 ■保険料、税金(除く消費税)、登録料などの諸費用は別途申し受けます。 ■写真の計器盤は機能説明のために各ランプを点灯したものです。実際の走行状態を示すものではありません。 ■室内の写真は機能説明のためにボディの一部を切断したカットモデルです。 ■画面はハメ込み合成です。 ■自動車リサイクル法の施行により、リサイクル料金が別途必要となります。 ●燃料消費率は定められた試験条件のもとでの値です。お客様の使用環境(気象、渋滞等)や運転方法(急発進、エアコン使用等)に応じて燃料消費率は異なります。 ●WLTCモードは、市街地、郊外、高速道路の各走行モードを平均的な使用時間配分で構成した国際的な走行モードです。市街地モードは、信号や渋滞等の影響を受ける比較的低速な走行を想定し、郊外モードは、信号や渋滞等の影響をあまり受けない走行を想定、高速道路モードは、高速道路等での走行を想定しています。

# HYBRID G “F Package”



7人乗り・合成皮革シート

HYBRID G “F Package”	
7人乗り	
E-Four	
メーカー希望小売価格 *1 (消費税抜き)	5,573,000 円 (5,066,364 円)
北海道地区メーカー希望 小売価格 *2 (消費税抜き)	5,604,900 円 (5,095,364 円)

全長	4,945mm
全幅	1,850mm
全高	1,950mm
燃費	WLTCモード：14.8km/L JC08モード：18.4km/L
総排気量	2.493L

Photo (スタイリング・インテリア) : HYBRID G “F パッケージ” (7人乗り・E-Four)。ボディカラーのホワイトパールクリスタルシャイン〈070〉<33,000円>はメーカーオプション。内装色はフラクセン。 \*1. 沖縄地区は価格が異なります。 \*2. 北海道地区の価格には寒冷地仕様が含まれます。 ■価格はメーカー希望小売価格<(消費税10%込み) '22年4月現在のもの>で参考価格です。価格は販売店が独自に定めていますので、詳しくは各販売店におたずねください。 ■価格はタイヤパンク応急修理キット、タイヤ交換用工具付の価格です。 ■価格にはオプション価格は含まれていません。 ■保険料、税金(除く消費税)、登録料などの諸費用は別途申し受けます。 ■写真の計器盤は機能説明のために各ランプを点灯したものです。実際の走行状態を示すものではありません。 ■室内の写真は機能説明のためにボディの一部を切断したカットモデルです。 ■画面はハメ込み合成です。 ■自動車リサイクル法の施行により、リサイクル料金が別途必要になります。 ●燃料消費率は定められた試験条件のもとでの値です。お客様の使用環境(気象、渋滞等)や運転方法(急発進、エアコン使用等)に応じて燃料消費率は異なります。 ●WLTCモードは、市街地、郊外、高速道路の各走行モードを平均的な使用時間配分で構成した国際的な走行モードです。市街地モードは、信号や渋滞等の影響を受ける比較的低速な走行を想定し、郊外モードは、信号や渋滞等の影響をあまり受けない走行を想定、高速道路モードは、高速道路等での走行を想定しています。

# HYBRID X / HYBRID X“サイドリフトアップチルトシート装着車”



7人乗り・ファブリックシート



8人乗り・ファブリックシート

	HYBRID X		HYBRID X “サイドリフトアップチルトシート装着車”
	7人乗り	8人乗り	7人乗り
	E-Four		E-Four
メーカー希望小売価格 *1 (消費税抜き)	4,656,000 円 (4,232,727 円)	4,613,000 円 (4,193,636 円)	4,647,000 円 (消費税非課税)
北海道地区メーカー希望 小売価格 *2 (消費税抜き)	4,687,900 円 (4,261,727 円)	4,644,900 円 (4,222,636 円)	4,676,000 円 (消費税非課税)

全長	4,945mm
全幅	1,850mm
全高	1,950mm
燃費	WLTCモード：14.8km/L JC08モード：19.2～18.4km/L
総排気量	2.493L

Photo (スタイリング・インテリア上) : HYBRID X (7人乗り・E-Four)。ボディカラーはグラファイトメタリック (4X7)。内装色はフラクセン。 Photo (インテリア下) : HYBRID X (8人乗り・E-Four)。内装色はフラクセン。 \*1. 沖縄地区は価格が異なります。 \*2. 北海道地区の価格には寒冷地仕様が含まれます。 ■価格はメーカー希望小売価格 (消費税10%込み) '22年4月現在のもの>で参考価格です。価格は販売店が独自に定めていますので、詳しくは各販売店におたずねください。 ■価格はタイヤパンク応急修理キット、タイヤ交換用工具付の価格です。 ■価格にはオプション価格は含まれていません。 ■保険料、税金 (除く消費税)、登録料などの諸費用は別途申し受けます。 ■写真の計器盤は機能説明のために各ランプを点灯したものです。実際の走行状態を示すものではありません。 ■室内の写真は機能説明のためにボディの一部を切断したカットモデルです。 ■画面はハメ込み合成です。 ■自動車リサイクル法の施行により、リサイクル料金が別途必要になります。 ●燃料消費率は定められた試験条件のもとでの値です。お客様の使用環境 (気象、渋滞等) や運転方法 (急発進、エアコン使用等) に応じて燃料消費率は異なります。 ●WLTCモードは、市街地、郊外、高速道路の各走行モードを平均的な使用時間配分で構成した国際的な走行モードです。市街地モードは、信号や渋滞等の影響を受ける比較的低速な走行を想定し、郊外モードは、信号や渋滞等の影響をあまり受けない走行を想定、高速道路モードは、高速道路等での走行を想定しています。

# HYBRID SR“C Package” / HYBRID SR“サイドリフトアップチルトシート装着車”



7人乗り・合成皮革シート

	HYBRID SR“C Package”	HYBRID SR“サイドリフトアップチルトシート装着車”
	7人乗り	7人乗り
	E-Four	E-Four
メーカー希望小売価格 *1 (消費税抜き)	5,720,000 円 (5,200,000 円)	5,380,000 円 (消費税非課税)
北海道地区メーカー希望 小売価格 *2 (消費税抜き)	5,751,900 円 (5,229,000 円)	5,409,000 円 (消費税非課税)

全長	4,950mm
全幅	1,850mm
全高	1,950mm
燃費	WLTCモード：14.8km/L JC08モード：18.4km/L
総排気量	2.493L

Photo (スタイリング・インテリア) : HYBRID SR“C パッケージ” (7人乗り・E-Four)。ボディカラーはダークレッドマイカメタリック (3Q3)。内装色はブラック。 \*1. 沖縄地区は価格が異なります。 \*2. 北海道地区の価格には寒冷地仕様が含まれます。 ■価格はメーカー希望小売価格<(消費税10%込み)'22年4月現在のもの>で参考価格です。価格は販売店が独自に定めていますので、詳しくは各販売店におたずねください。 ■価格はタイヤパンク応急修理キット、タイヤ交換用工具付の価格です。 ■価格にはオプション価格は含まれていません。 ■保険料、税金(除く消費税)、登録料などの諸費用は別途申し受けます。 ■写真の計器盤は機能説明のために各ランプを点灯したものです。実際の走行状態を示すものではありません。 ■室内の写真は機能説明のためにボディの一部を切断したカットモデルです。 ■画面はハメ込み合成です。 ■自動車リサイクル法の施行により、リサイクル料金が別途必要になります。 ●燃料消費率は定められた試験条件のもとでの値です。お客様の使用環境(気象、渋滞等)や運転方法(急発進、エアコン使用等)に応じて燃料消費率は異なります。 ●WLTCモードは、市街地、郊外、高速道路の各走行モードを平均的な使用時間配分で構成した国際的な走行モードです。市街地モードは、信号や渋滞等の影響を受ける比較的低速な走行を想定し、郊外モードは、信号や渋滞等の影響をあまり受けない走行を想定、高速道路モードは、高速道路等での走行を想定しています。

## GF [3.5L] / GF“サイドリフトアップチルトシート装着車” [3.5L]



7人乗り・合成皮革シート

	GF		GF “サイドリフトアップチルトシート装着車”	
	7人乗り		7人乗り	
	2WD	4WD	2WD	4WD
メーカー希望小売価格 *1 (消費税抜き)	5,202,600 円 (4,729,636 円)	5,400,600 円 (4,909,636 円)	4,899,000 円 (消費税非課税)	5,130,000 円 (消費税非課税)
北海道地区メーカー希望 小売価格 *2 (消費税抜き)	5,234,500 円 (4,758,636 円)	5,432,500 円 (4,938,636 円)	4,928,000 円 (消費税非課税)	5,159,000 円 (消費税非課税)

[ ] はガソリン4WD車です。

全長	4,945mm
全幅	1,850mm
全高	1,935 [1,950] mm
燃費	WLTCモード：10.2~9.9km/L
総排気量	3.456L

Photo (スタイリング・インテリア) : GF (7人乗り・2WD)。ボディカラーのホワイトパールクリスタルシャイン (070) <33,000円>はメーカーオプション。内装色はフラクセン。 \*1. 沖縄地区は価格が異なります。 \*2. 北海道地区の価格には寒冷地仕様が含まれます。  
 ■価格はメーカー希望小売価格 (消費税10%込み) '22年4月現在のもの>で参考価格です。価格は販売店が独自に定めていますので、詳しくは各販売店におたずねください。 ■価格はタイヤパンク応急修理キット、タイヤ交換用工具付の価格です。 ■価格にはオプション価格は含まれていません。 ■保険料、税金 (除く消費税)、登録料などの諸費用は別途申し受けます。 ■写真の計器盤は機能説明のために各ランプを点灯したものです。実際の走行状態を示すものではありません。 ■室内の写真は機能説明のためにボディの一部を切断したカットモデルです。 ■画面はハメ込み合成です。 ■自動車リサイクル法の施行により、リサイクル料金が別途必要となります。 ●燃料消費率は定められた試験条件のもとでの値です。お客様の使用環境 (気象、渋滞等) や運転方法 (急発進、エアコン使用等) に応じて燃料消費率は異なります。 ●WLTCモードは、市街地、郊外、高速道路の各走行モードを平均的な使用時間配分で構成した国際的な走行モードです。市街地モードは、信号や渋滞等の影響を受ける比較的低速な走行を想定し、郊外モードは、信号や渋滞等の影響をあまり受けない走行を想定、高速道路モードは、高速道路等での走行を想定しています。

## X [2.5L] / X“サイドリフトアップチルトシート装着車” [2.5L]



8人乗り・ファブリックシート

	X		X “サイドリフトアップチルトシート装着車”	
	8人乗り		7人乗り	
	2WD	4WD	2WD	4WD
メーカー希望小売価格 *1 (消費税抜き)	3,597,000 円 (3,270,000 円)	3,851,000 円 (3,500,909 円)	3,705,000 円 (消費税非課税)	3,933,000 円 (消費税非課税)
北海道地区メーカー希望 小売価格 *2 (消費税抜き)	3,647,600 円 (3,316,000 円)	3,898,300 円 (3,543,909 円)	3,748,000 円 (消費税非課税)	3,976,000 円 (消費税非課税)

[ ] はガソリン4WD車です。

全長	4,945mm
全幅	1,850mm
全高	1,935 [1,950] mm
燃費	WLTCモード：11.0～10.8km/L
総排気量	2.493L

Photo (スタイリング・インテリア) : X (8人乗り・2WD)。ボディカラーはグラファイトメタリック (4X7)。内装色はフラクセン。 \*1. 沖縄地区は価格が異なります。 \*2. 北海道地区の価格には寒冷地仕様が含まれます。 ■価格はメーカー希望小売価格 (消費税10%込み) '22年4月現在のもの>で参考価格です。価格は販売店が独自に定めていますので、詳しくは各販売店におたずねください。 ■価格はタイヤパンク応急修理キット、タイヤ交換用工具付の価格です。 ■価格にはオプション価格は含まれていません。 ■保険料、税金 (除く消費税)、登録料などの諸費用は別途申し受けます。 ■写真の計器盤は機能説明のために各ランプを点灯したものです。実際の走行状態を示すものではありません。 ■室内の写真は機能説明のためにボディの一部を切断したカットモデルです。 ■画面はハメ込み合成です。 ■自動車リサイクル法の施行により、リサイクル料金が別途必要になります。 ●燃料消費率は定められた試験条件のもとでの値です。お客様の使用環境 (気象、渋滞等) や運転方法 (急発進、エアコン使用等) に応じて燃料消費率は異なります。 ●WLTCモードは、市街地、郊外、高速道路の各走行モードを平均的な使用時間配分で構成した国際的な走行モードです。市街地モードは、信号や渋滞等の影響を受ける比較的低速な走行を想定し、郊外モードは、信号や渋滞等の影響をあまり受けない走行を想定、高速道路モードは、高速道路等での走行を想定しています。



## SC [3.5L] / S“C Package” [2.5L]



7人乗り・合成皮革シート

	SC		S“C Package”	
	7人乗り		7人乗り	
	2WD	4WD	2WD	4WD
メーカー希望小売価格 *1 (消費税抜き)	5,277,600 円 (4,797,818 円)	5,474,600 円 (4,976,909 円)	4,681,600 円 (4,256,000 円)	4,935,600 円 (4,486,909 円)
北海道地区メーカー希望 小売価格 *2 (消費税抜き)	5,309,500 円 (4,826,818 円)	5,506,500 円 (5,005,909 円)	4,716,800 円 (4,288,000 円)	4,967,500 円 (4,515,909 円)

[ ] はガソリン4WD車です。

全長	4,950mm
全幅	1,850mm
全高	1,935 [1,950] mm
燃費	WLTCモード：10.6~9.6km/L
総排気量	SC：3.456L S“C Package”：2.493L

Photo (スタイリング・インテリア左)：SC (7人乗り・2WD)。ボディカラーはブラック〈202〉。内装色はブラック。 Photo (インテリア右)：S“Cパッケージ” (7人乗り・2WD)。内装色はブラック。 \*1. 沖縄地区は価格が異なります。 \*2. 北海道地区の価格には寒冷地仕様が含まれます。 ■価格はメーカー希望小売価格<(消費税10%込み) '22年4月現在のもの>で参考価格です。価格は販売店が独自に定めていますので、詳しくは各販売店におたずねください。 ■価格はタイヤパンク応急修理キット、タイヤ交換用工具付の価格です。 ■価格にはオプション価格は含まれていません。 ■保険料、税金(除く消費税)、登録料などの諸費用は別途申し受けます。 ■写真の計器盤は機能説明のために各ランプを点灯したものです。実際の走行状態を示すものではありません。 ■室内の写真は機能説明のためにボディの一部を切断したカットモデルです。 ■画面はハメ込み合成です。 ■自動車リサイクル法の施行により、リサイクル料金が別途必要になります。 ●燃料消費率は定められた試験条件のもとでの値です。お客様の使用環境(気象、渋滞等)や運転方法(急発進、エアコン使用等)に応じて燃料消費率は異なります。 ●WLTCモードは、市街地、郊外、高速道路の各走行モードを平均的な使用時間配分で構成した国際的な走行モードです。市街地モードは、信号や渋滞等の影響を受ける比較的低速な走行を想定し、郊外モードは、信号や渋滞等の影響をあまり受けない走行を想定、高速道路モードは、高速道路等での走行を想定しています。

## S [2.5L] / S“サイドリフトアップチルトシート装着車” [2.5L]



7人乗り・ファブリックシート



8人乗り・ファブリックシート

	S				S“サイドリフトアップチルトシート装着車”	
	7人乗り		8人乗り		7人乗り	
	2WD	4WD	2WD	4WD	2WD	4WD
メーカー希望小売価格 *1 (消費税抜き)	3,985,000 円 (3,622,727 円)	4,240,000 円 (3,854,545 円)	3,941,000 円 (3,582,727 円)	4,196,000 円 (3,814,545 円)	3,954,000 円 (消費税非課税)	4,183,000 円 (消費税非課税)
北海道地区メーカー希望 小売価格 *2 (消費税抜き)	4,024,600 円 (3,658,727 円)	4,276,300 円 (3,887,545 円)	3,980,600 円 (3,618,727 円)	4,232,300 円 (3,847,545 円)	3,987,000 円 (消費税非課税)	4,216,000 円 (消費税非課税)

[ ] はガソリン4WD車です。

全長	4,950mm
全幅	1,850mm
全高	1,935 [1,950] mm
燃費	WLTCモード：10.6km/L
総排気量	2.493L

Photo (スタイリング・インテリア上) : S (7人乗り・2WD)。ボディカラーのホワイトパールクリスタルシャイン〈070〉<33,000円>はメーカーオプション。内装色はブラック。 Photo (インテリア下) : S (8人乗り・2WD)。内装色はブラック。 \*1. 沖縄地区は価格が異なります。 \*2. 北海道地区の価格には寒冷地仕様が含まれます。 ■価格はメーカー希望小売価格<(消費税10%込み) '22年4月現在のもの>で参考価格です。価格は販売店が独自に定めていますので、詳しくは各販売店におたずねください。 ■価格はタイヤパンク応急修理キット、タイヤ交換用工具付の価格です。 ■価格にはオプション価格は含まれていません。 ■保険料、税金(除く消費税)、登録料などの諸費用は別途申し受けます。 ■写真の計器盤は機能説明のために各ランプを点灯したものです。実際の走行状態を示すものではありません。 ■室内の写真は機能説明のためにボディの一部を切断したカットモデルです。 ■画面はハメ込み合成です。 ■自動車リサイクル法の施行により、リサイクル料金が別途必要になります。 ●燃料消費率は定められた試験条件のもとでの値です。お客様の使用環境(気象、渋滞等)や運転方法(急発進、エアコン使用等)に応じて燃料消費率は異なります。 ●WLTCモードは、市街地、郊外、高速道路の各走行モードを平均的な使用時間配分で構成した国際的な走行モードです。市街地モードは、信号や渋滞等の影響を受ける比較的低速な走行を想定し、郊外モードは、信号や渋滞等の影響をあまり受けない走行を想定、高速道路モードは、高速道路等での走行を想定しています。

## HYBRID GOLDEN EYESⅢ/ GOLDEN EYESⅢ



	HYBRID GOLDEN EYESⅢ	GOLDEN EYESⅢ	
	ハイブリッド車	ガソリン車	
	7人乗り	7人乗り	
	E-Four	2WD	4WD
メーカー希望小売価格 *1 (消費税抜き)	5,154,400 円 (4,685,818 円)	4,306,000 円 (3,914,545 円)	4,561,000 円 (4,146,364 円)
北海道地区メーカー希望 小売価格 *2 (消費税抜き)	5,186,300 円 (4,714,818 円)	4,341,200 円 (3,946,545 円)	4,592,900 円 (4,175,364 円)

{ } はハイブリッド車・ガソリン4WD車です。  
JC08モードはHYBRID Executive Loungeの値です。

全長	4,935mm
全幅	1,850mm
全高	1,935 [1,950] mm
燃費	WLTCモード：14.8~10.6km/L JC08モード：18.4km/L
総排気量	ハイブリッド車：2.493L ガソリン車：2.493L

Photo (スタイリング・インテリア) : HYBRID GOLDEN EYESⅢ (7人乗り・2WD)。ボディカラーはブラック (202)。内装色はブラック。 \*1. 沖縄地区は価格が異なります。 \*2. 北海道地区の価格には寒冷地仕様が含まれます。 ■価格はメーカー希望小売価格<(消費税10%込み)>'22年4月現在のもの>で参考価格です。価格は販売店が独自に定めていますので、詳しくは各販売店におたずねください。 ■価格はタイヤパンク応急修理キット、タイヤ交換用工具付の価格です。 ■価格にはオプション価格は含まれていません。 ■保険料、税金(除く消費税)、登録料などの諸費用は別途申し受けます。 ■写真は販売店装着オプションのフロアマット装着状態イメージです。詳しくは販売店におたずねください。 ■写真は機能説明のために各ランプを点灯したものです。実際の走行状態を示すものではありません。 ■画面はハメ込み合成です。 ■自動車リサイクル法の施行により、リサイクル料金が別途必要になります。 ●燃料消費率は定められた試験条件のもとでの値です。お客様の使用環境(気象、渋滞等)や運転方法(急発進、エアコン使用等)に応じて燃料消費率は異なります。 ●WLTCモードは、市街地、郊外、高速道路の各走行モードを平均的な使用時間配分で構成した国際的な走行モードです。市街地モードは、信号や渋滞等の影響を受ける比較的低速な走行を想定し、郊外モードは、信号や渋滞等の影響をあまり受けない走行を想定、高速道路モードは、高速道路等での走行を想定しています。

## ALPHARD Body Color 造形をいっそう際立たせる、気品に満ちた色彩。



ホワイトパールクリスタルシャイン 〈070〉  
メーカーオプション



ブラック 〈202〉



スパークリングブラックパールクリスタルシャイン 〈220〉  
[エアロタイプ専用色]  
メーカーオプション



グラファイトメタリック 〈4X7〉



ダークレッドマイカメタリック 〈3Q3〉  
[エアロタイプ専用色]

## VELLFIRE Body Color



ホワイトパールクリスタルシャイン 〈070〉  
メーカーオプション



ブラック 〈202〉

### 美しさを保つセルフリストアリングコートを採用。

洗車などによる小さなすり傷を自己修復するセルフリストアリングコートを全カラーに採用。分子レベルで結合しやすい特性を備え、新車時の光沢とカラーを長期にわたり保持することに貢献します。

※鍵や硬貨などで引っかいた傷のように、セルフリストアリングコートが破壊された場合には、傷は復元しません。傷の復元する時間は、傷の深さや周囲の温度により変化します。なお、お湯をかけるなど、セルフリストアリングコートを暖めることで復元する時間を短くすることができます。耐用年数は5～8年ですが、その後も一般塗装よりも傷がつきにくい状態を保ちます。ワックスをかける場合はコンパウンド（研磨剤）の入っていないものをご使用ください。

■写真のスパークリングブラックパールクリスタルシャイン 〈220〉、ダークレッドマイカメタリック 〈3Q3〉はHYBRID SR“Cパッケージ”。それ以外のボディカラーはHYBRID G“Fパッケージ”。

■写真はGOLDEN EYESⅢ。

## ALPHARD Seat Material 優雅なひとときを紡ぎ出す、選び抜かれた素材。

### プレミアムナッパ本革

革本来の風合いを存分に生かした、なめらかでしっとりとした肌触り。



フラクセン

ブラック

### ファブリック

光沢感があり肌触りのよいファブリック。ラミエンボス加工を施すことでキルティングのような立体表現を実現した、高級感あふれるデザインです。



フラクセン

ブラック

### 合成皮革

本革さながらの高級感を漂わせる上質なマテリアルと、汚れや傷に強い耐久性の高さを兼ね備えた合成皮革です。

#### ■エグゼクティブパワーシート用



フラクセン

ブラック

#### ■リラックスキャプテンシート用

※座面の一部にファブリックを使用しています。



フラクセン

ブラック

## VELLFIRE Seat Material



ブランノーブ® II (パーフォレーション) +合成皮革

■価格はメーカー希望小売価格<(消費税10%込み)'22年4月現在のもの>で参考価格です。価格は販売店が独自に定めていますので、詳しくは各販売店におたずねください。

■ボディカラーおよび内装色は撮影および表示画面の関係で実際の色とは異なって見えることがあります。また、実車においてもご覧になる環境(屋内外、光の角度等)により、ボディカラーの見え方は異なります。特にスパークリングブラックパールクリスタルシャイン<220>は黒、紫など、様々な色に見える特性の強いボディカラーです。

■「ブランノーブ®」はTBカワシマ株式会社の登録商標です。

## ALPHARD Interior Ornament 室内を華やかに彩る、表情豊かな加飾。



### ブラウンオリーブ・アッシュバール 木目調

金属調反射層を下地に施し、3Dプリント技術で立体的な木目を表現。モダンで落ち着いた味わい深い木目調加飾です。



### メタルブラウンウッド

艶やかに色が変化するホログラム層の下地に、ダイナミックな杳柄を表現。深みのあるブラウンの奥から輝きが覗く木目調加飾です。



### メタルウッド

艶やかに色が変化するホログラム層の下地に、ダイナミックな杳柄を表現。ダークカラーの奥から輝きが覗く木目調加飾です。

## VELLFIRE Interior Ornament



### サンバーストゴールドウッド

艶やかに色が変化するホログラム層の下地に、ダイナミックな杳柄を表現。サンバースト仕立てのゴールドが煌めく木目調加飾です。

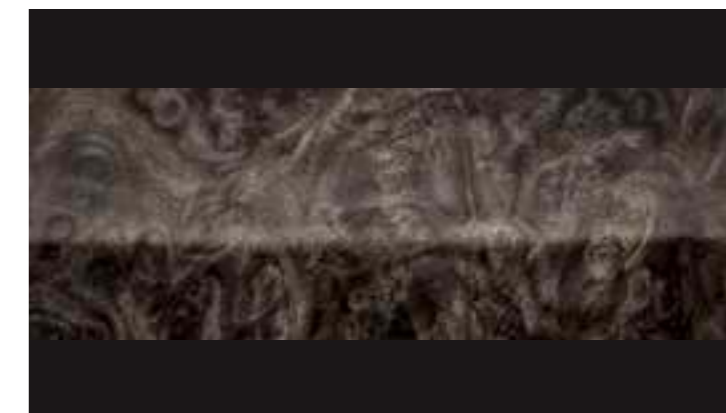
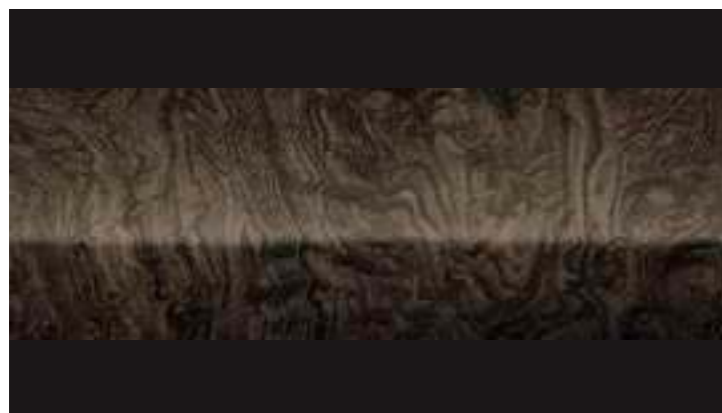

■価格はメーカー希望小売価格<(消費税10%込み)'22年4月現在のもの>で参考価格です。価格は販売店が独自に定めていますので、詳しくは各販売店におたずねください。

■内装色は撮影および表示画面の関係で実際の色とは異なって見えることがあります。また、実車においてもご覧になる環境(屋内外、光の角度等)により、見え方は異なります。

アルファード内外配色一覧表（ガソリン車）

標準設定 設定あり（ご注文時にご指定ください）

	3.5L		2.5L	3.5L		2.5L			
	Executive Lounge		GF★	X★	Executive Lounge S		SC	“Cパッケージ”	S★
シート表皮	プレミアム ナッパ本革*2		合成皮革*3	ファブリック	プレミアム ナッパ本革*2		合成皮革	合成皮革	ファブリック
内装色	フラクセン	ブラック	フラクセン	フラクセン	フラクセン	ブラック	ブラック	ブラック	ブラック
天井色	フラクセン	ブラック	フラクセン	フラクセン	フラクセン	ブラック	ライトグレー	ライトグレー	ライトグレー
ボディカラー〈カラーコード〉	木目調パネル	ブラウンオリーブ・アッシュパール木目調	メタルブラウンウッド	メタルブラウンウッド	ブラウンオリーブ・アッシュパール木目調	メタルウッド	メタルウッド	メタルウッド	メタルウッド
ホワイトパールクリスタルシャイン*1	〈070〉								
ブラック	〈202〉								
スパークリングブラックパールクリスタルシャイン*1	〈220〉								
ダークレッドマイカメタリック	〈3Q3〉								
グラファイトメタリック	〈4X7〉								

アルファード内外配色一覧表（ハイブリッド車）

標準設定 設定あり（ご注文時にご指定ください）

	Executive Lounge		G “Fパッケージ”	X★	Executive Lounge S		SR “Cパッケージ”	SR “サイドリフトアップチルトシート装着車”
	シート表皮	プレミアム ナッパ本革*2		合成皮革	ファブリック	プレミアム ナッパ本革*2		合成皮革
内装色	フラクセン	ブラック	フラクセン	フラクセン	フラクセン	ブラック	ブラック	ブラック
天井色	フラクセン	ブラック	フラクセン	フラクセン	フラクセン	ブラック	ライトグレー	ライトグレー
ボディカラー〈カラーコード〉	木目調パネル	ブラウンオリーブ・アッシュパール木目調	メタルブラウンウッド	メタルブラウンウッド	ブラウンオリーブ・アッシュパール木目調	メタルウッド	メタルウッド	メタルウッド
ホワイトパールクリスタルシャイン*1	〈070〉							
ブラック	〈202〉							
スパークリングブラックパールクリスタルシャイン*1	〈220〉							
ダークレッドマイカメタリック	〈3Q3〉							
グラファイトメタリック	〈4X7〉							

\*1. ホワイトパールクリスタルシャイン〈070〉、スパークリングブラックパールクリスタルシャイン〈220〉はメーカーオプション<33,000円（消費税抜き30,000円）> [“サイドリフトアップチルトシート装着車”は<30,000円（消費税非課税）>] となります。 \*2. 本革シートのシートサイドとシートバックの一部に人工皮革を使用しています。 \*3. GF/ハイブリッド SR“サイドリフトアップチルトシート装着車”のシート表皮は合成皮革となりますが、座面の一部にファブリックを使用しています。 ★“サイドリフトアップチルトシート装着車”を含みます。 ■価格はメーカー希望小売価格<（消費税10%込み）'22年4月現在のもの>で参考価格です。価格は販売店が独自に定めていますので、詳しくは各販売店におたずねください。 ■「メーカーオプション」「設定あり」はご注文時に申し受けます。メーカーの工場では装着するため、ご注文後はお受けできませんのでご了承ください。 ■ボディカラーおよび内装色は撮影および表示画面の関係で実際の色とは異なって見えることがあります。また、実車においてもご覧になる環境（屋内外、光の角度等）により、ボディカラーの見え方は異なります。特にスパークリングブラックパールクリスタルシャイン〈220〉は黒、紫など、様々な色に見える特性の強いボディカラーです。 ■“サイドリフトアップチルトシート装着車”のメーカーオプション価格の消費税は非課税となります。





















ヴェルファイア内外配色一覧表（ガソリン車/ハイブリッド車）

 標準設定

		GOLDEN EYESⅢ ガソリン車	GOLDEN EYESⅢ ハイブリッド車
ボディカラー〈カラーコード〉	シート表皮	ブランノーブ®Ⅱ（パーフォレーション）＋合成皮革	
	内装色	ブラック	
	天井色	ブラック	
	木目調パネル	サンバーストゴールドウッド	
ホワイトパールクリスタルシャイン*1	〈070〉		
ブラック	〈202〉		

\*1. ホワイトパールクリスタルシャイン〈070〉はメーカーオプション<33,000円（消費税抜き30,000円）>となります。 ■価格はメーカー希望小売価格<（消費税10%込み）'22年4月現在のもの>で参考価格です。価格は販売店が独自に定めていますので、詳しくは各販売店におたずねください。 ■ボディカラーおよび内装色は撮影および表示画面の関係で実際の色とは異なって見えることがあります。また、実車においてもご覧になる環境（屋内外、光の角度等）により、ボディカラーの見え方は異なります。 ■「ブランノーブ®」はTBカワシマ株式会社の登録商標です。

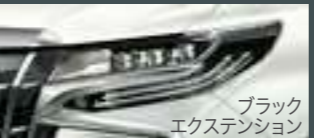

		ハイブリッド車			ハイブリッド車 エアロタイプ		
		ALPHARD					VELLFIRE
グレード		Executive Lounge	G“F Package”	X	Executive Lounge S	SR “C Package” <sup>*1</sup>	GOLDEN EYESⅢ
乗員		7人		7人/8人	7人		7人
アルミホイール		 17インチ(スパッタリング塗装)	 17インチ (ハイパークロームメタリック塗装)	 16インチ	 17インチ (スパッタリング塗装)	 17インチ (ハイパークロームメタリック塗装)	 17インチ (ハイパークロームメタリック塗装)
	エクステリア	 フロントバンパー		 フロントバンパー	 エアロ専用フロントバンパー	 エアロ専用フロントバンパー	 エアロ専用フロントバンパー
		 リヤバンパー +LEDシーケンシャルターンランプ(リヤ)		 リヤバンパー	 エアロ専用リヤバンパー+LED シーケンシャルターンランプ(リヤ)	 エアロ専用リヤバンパー+LED シーケンシャルターンランプ(リヤ)	 エアロ専用リヤバンパー+LED シーケンシャルターンランプ(リヤ)
LEDヘッドランプ(ハイロービーム)	 3眼+LEDクリアランスランプ (イルミネーション[デイルイト]機能付) +LEDシーケンシャルターンランプ(フロント) +LEDコーナリングランプ	 2眼+LEDクリアランスランプ	 3眼+LEDクリアランスランプ (イルミネーション[デイルイト]機能付) +LEDシーケンシャルターンランプ(フロント) +LEDコーナリングランプ ブラック エクステンション	 3眼+LEDクリアランスランプ (イルミネーション[デイルイト]機能付) +LEDアクセサリーランプ +LEDシーケンシャル ランプ(フロント) +LEDコーナリングランプ ゴールドエクステンション +スモークエクステンション			

■写真はHYBRID Executive Lounge。

		ハイブリッド車			ハイブリッド車 エアロタイプ		
		ALPHARD					VELLFIRE
グレード	乗員	Executive Lounge	G“F Package”	X	Executive Lounge S	SR “C Package” <sup>*1</sup>	GOLDEN EYESⅢ
		7人		7人/8人	7人		7人
グレード 乗員	インストールメントパネル	 ブラウンオリーブ・アッシュバール木目調 +スパッタリング	 メタルブラウンウッド+スパッタリング	 メタルブラウンウッド+シルバー塗装	 ブラウンオリーブ・アッシュバール木目調 +スパッタリング	 メタルウッド+スパッタリング	 サンバーストゴールドウッド +ゴールドスパッタリング
	オプティクロンメーター	 Executive Lounge専用 (ハイブリッド車用)	 ハイブリッド車用 ■写真はHYBRID G“F”パッケージ。		 Executive Lounge専用 (ハイブリッド車用)	 ハイブリッド車用	 メーターリングゴールド加飾 (ハイブリッド車用)
	インテリア	 本革巻き +ブラウンオリーブ・アッシュバール木目調	 本革巻き +メタルブラウンウッド	 本革巻き	 本革巻き +ブラウンオリーブ・アッシュバール木目調	 本革巻き+メタルウッド	 本革巻き
	シート表皮	 プレミアムナッパ本革	 合成皮革	 ファブリック	 プレミアムナッパ本革	 合成皮革	 ブランノーブ®Ⅱ(パーフォーレーション)+合成皮革 ■「ブランノーブ®」はTBカワシマ株式会社の登録商標です。
	コンソールボックス	 大型ハイグレード(ブラウンオリーブ・アッシュバール木目調リヤエンドボックス付)	 大型ハイグレード (メタルブラウンウッドリヤエンドボックス付)	 大型スタンダード(リヤエンドボックス付)	 大型ハイグレード(ブラウンオリーブ・アッシュバール木目調リヤエンドボックス付)	 大型ハイグレード (メタルウッドリヤエンドボックス付)	 大型スタンダード (リヤエンドボックス付)

		ガソリン車			ガソリン車 エアロタイプ				
					ALPHARD		VELLFIRE		
グレード		Executive Lounge [3.5L]	GF [3.5L]	X [2.5L]	Executive Lounge S [3.5L]	SC [3.5L]	S "C Package" [2.5L]	S [2.5L]	GOLDEN EYESⅢ [2.5L]
乗員		7人		8人(7人*2)	7人		7人/8人		7人
アルミホイール		 17インチ(スパッタリング塗装)	 17インチ (ハイパークロームメタリック塗装)	 16インチ	 17インチ(スパッタリング塗装)	 18インチ (切削光輝+ブラック塗装)	 18インチ	 18インチ (高輝度塗装)	
	エクステリア	 フロントバンパー		 フロントバンパー	 エアロ専用フロントバンパー	 エアロ専用フロントバンパー	 エアロ専用フロントバンパー	 エアロ専用フロントバンパー	
		 リアバンパー +LEDシーケンシャルターンランプ(リア)		 リアバンパー	 エアロ専用リアバンパー+LED シーケンシャルターンランプ(リア)	 エアロ専用リアバンパー+LED シーケンシャルターンランプ(リア)	 エアロ専用リアバンパー	 エアロ専用リアバンパー+LED シーケンシャルターンランプ(リア)	
LEDヘッドランプ(ハイロービーム)	 3眼+LEDクリアランスランプ (イルミネーション[デイライト]機能付) +LEDシーケンシャルターンランプ(フロント) +LEDコーナリングランプ	 2眼+LEDクリアランスランプ	 3眼+LEDクリアランスランプ (イルミネーション[デイライト]機能付) +LEDシーケンシャルターンランプ(フロント) +LEDコーナリングランプ	 3眼+LEDクリアランスランプ (イルミネーション[デイライト]機能付) +LEDシーケンシャルターンランプ(フロント) +LEDコーナリングランプ	 2眼+LEDクリアランスランプ	 3眼+LEDクリアランスランプ (イルミネーション[デイライト]機能付) +LEDアクセサリランプ +LEDシーケンシャルターン ランプ(フロント) +LEDコーナリングランプ			

グレード 乗員	ガソリン車			ガソリン車 エアロタイプ				
				ALPHARD			VELLFIRE	
	Executive Lounge [3.5L]	GF [3.5L]	X [2.5L]	Executive Lounge S [3.5L]	SC [3.5L]	S "C Package" [2.5L]	S [2.5L]	GOLDEN EYESⅢ [2.5L]
7人			8人(7人*2)	7人			7人/8人	7人
インストールメントパネル	 ブラウンオリーブ・アッシュバール木目調 +スパッタリング	 メタルブラウンウッド +スパッタリング	 メタルブラウンウッド +シルバー塗装	 ブラウンオリーブ・アッシュバール木目調 +スパッタリング	 メタルウッド+スパッタリング		 メタルウッド+シルバー塗装	 サンバーストゴールドウッド +ゴールドスパッタリング
オプティロンメーター	 Executive Lounge専用 (ガソリン車用)	 ガソリン車用 ■写真はGF。		 Executive Lounge専用 (ガソリン車用)	 ガソリン車用(エアロ専用) ■写真はSC。		 メーターリングゴールド加飾 (ガソリン車用)	
インテリア	 本革巻き +ブラウンオリーブ・アッシュバール木目調	 本革巻き +メタルブラウンウッド	 本革巻き	 本革巻き +ブラウンオリーブ・アッシュバール木目調	 本革巻き+メタルウッド		 本革巻き	 本革巻き
シート表皮	 プレミアムナッパ本革	 合成皮革	 ファブリック	 プレミアムナッパ本革	 合成皮革		 ファブリック	 プランノーブ®Ⅱ(パーフォーレション)+合成皮革 ■「プランノーブ®」はTBカワシマ株式会社の登録商標です。
コンソールボックス	 大型ハイグレード(ブラウンオリーブ・アッシュバール木目調リヤエンドボックス付)	 大型ハイグレード (メタルブラウンウッドリヤエンドボックス付)	 スタンダード	 大型ハイグレード(ブラウンオリーブ・アッシュバール木目調リヤエンドボックス付)	 大型ハイグレード (メタルウッドリヤエンドボックス付) ■写真はSC。		 スタンダード	 ハイグレード(サンバーストゴールドウッド +ゴールドスパッタリング)

## P129-132 グレード別主な標準装備比較表

\*1. SR“サイドリフトアップチルトシート装着車”も含まれます。一部仕様が異なる場合があります。 \*2. “サイドリフトアップチルトシート装着車”となります。

■写真の計器盤は機能説明のために各ランプを点灯したものです。実際の走行状態を示すものではありません。 ■“サイドリフトアップチルトシート装着車”は一部仕様が異なる場合があります。 ■シート表皮の詳しい設定につきましては、P128～129をご覧ください。

## トヨタ アルファード/ヴェルファイア(ハイブリッド車)

### 主要装備一覧表

- 標準装備
- メーカーオプション(ご注文時に申し受けます)
- オプションサービス
- 販売店装着オプション

		E-Four						
		アルファード				ヴェルファイア		
Executive Lounge	Executive Lounge S	G “F パッケージ”	X	SR “C パッケージ”	X “サイドリフトアップチルトシート装着車”	SR “サイドリフトアップチルトシート装着車”	GOLDEN EYESⅢ	
		7人乗り	7人乗り /8人乗り	7人乗り			7人乗り	

### ■外装・メカニズム

タイヤ&ホイール	225/60R17 99Hスチールラジアルタイヤ (17×6½Jスパッタリング塗装アルミホイール)							
	225/60R17 99Hスチールラジアルタイヤ (17×6½Jハイパークロームメタリック塗装アルミホイール)							
	215/65R16 98Hスチールラジアルタイヤ (16×6½Jアルミホイール)							
	スペアタイヤ(応急用タイヤ) *1	11,000円(消費税抜き10,000円)				10,000円(消費税非課税)		11,000円 (消費税抜き10,000円)
ブレーキ	電動パーキングブレーキ							
	ブレーキホールド							
	ECB[電子制御ブレーキシステム]							
外装	専用エアロパーツ (フロントバンパー+リヤバンパー+サイドマッドガード)		*2					*2
	ボンネットフードモール、フロントグリル、 バックドアガーニッシュ、LEDフロントフォグランプモール	メッキ						漆黑メッキ
	フロントバンパーモール	メッキ						
	リヤランプガーニッシュ							漆黑メッキ

\*1. スペアタイヤを選択した場合、タイヤパンク応急修理キットは非装着となり、サードシートスライド機構付ラゲージ床下収納の右側に装着されます。 \*2. サイドマッドガードはメッキモール付となります。

■「メーカーオプション」はご注文時に申し受けます。メーカーの工場では装着するため、ご注文後はお受けできませんのでご了承ください。 ■価格はメーカー希望小売価格(消費税10%込み)'22年4月現在のもの>で参考価格です。価格は販売店が独自に定めていますので、詳しくは各販売店におたずねください。 ■“サイドリフトアップチルトシート装着車”のメーカーオプション価格の消費税は非課税となります。 ■“F パッケージ”“C パッケージ”“サイドリフトアップチルトシート装着車”はグレード名称ではありません。

## トヨタ アルファード/ヴェルファイア(ハイブリッド車)

### 主要装備一覧表

- 標準装備
- メーカーオプション(ご注文時に申し受けます)
- オプションサービス
- 販売店装着オプション

		E-Four				
		アルファード			ヴェルファイア	
Executive Lounge	Executive Lounge S	G “F パッケージ”	X	SR “C パッケージ”	X “サイドリフトアップチルトシート装着車”	SR “サイドリフトアップチルトシート装着車”
7人乗り			7人乗り / 8人乗り		7人乗り	

### ■外装・メカニズム

ウインドウ・ミラー	ツインムーンルーフ (フロントチルト&リヤ電動スライド+挟み込み防止機能付)	121,000円(消費税抜き110,000円)					121,000円 (消費税抜き110,000円)
	UVカット機能+IRカット機能付ウインドシールドガラス (グリーン合わせ、高遮音性ガラス、トップシェード付)						
	スーパーUVカット+IRカット機能+撥水機能付 フロントドアグリーンガラス① / ②	高遮音性ガラス					
	スライドドアプライバシーガラス	スーパーUVカット+IRカット機能付/ 高遮音性ガラス		UVカット機能付			
	リヤクォーター・バックドアプライバシーガラス	スーパーUVカット機能付		UVカット機能付			
	後席用サンシェード(スライドドアガラス・リヤクォーターガラス)						
	オートワイパー(雨滴感知式)						
	オート電動格納式リモコンカラードドアミラー (LEDサイドターンランプ付)	リバーズ連動機能 +カメラ(左右)+ヒーター付		リバーズ連動機能付*3	*3	リバーズ連動機能付*3	*3
	補助確認装置(2面鏡式、カラード)	*4					
リヤアンダーミラー							

全車標準装備 ●タイヤパンク応急修理キット\*1 ●スタビライザー(フロント・リヤ) ●エアスパッツ(フロント・リヤ)\*5 ●ハイブリッドシンボルマーク(フロント・リヤ) ●LEDハイマウントストップランプ付リヤスポイラー(ワイパー格納式) ●メッキアウトサイドドアハンドル ●電気式バックドアハンドル ●EBD(電子制動力配分制御)付ABS+ブレーキアシスト ●16インチベンチレーテッドディスクブレーキ(フロント・リヤ) ●ウォッシャー連動間欠フロントワイパー(時間調整式+車速感知式+ミスト機能付) ●ウォッシャー連動間欠リヤワイパー(リヤスポイラー格納式) ●ウインドシールドモールディング ●リヤウインドウデフォグガー(タイマー付) ●パワーウインドウ(フロント・スライドドアガラスワンタッチ式/キーOFF後作動機能+挟み込み防止機能+速度制御機能付) ●モードスイッチ(EVドライブモード+エコドライブモード)

- \*1. スペアタイヤを選択した場合、タイヤパンク応急修理キットは非装着となり、サードシートスライド機構付ラゲージ床下収納の右側に装着されます。
- \*3. 寒冷地仕様を選択した場合、ヒーター付となります。また、T-Connect SDナビゲーションシステムを選択した場合、カメラ(左右)+ヒーター付となります。
- \*4. T-Connect SDナビゲーションシステムを選択した場合、補助確認装置は装着されません。
- \*5. 寒冷地仕様を選択した場合、フロントのみとなります。

■「メーカーオプション」はご注文時に申し受けます。メーカーの工場に装着するため、ご注文後はお受けできませんのでご了承ください。 ■価格はメーカー希望小売価格(消費税10%込み) '22年4月現在のもの>で参考価格です。価格は販売店が独自に定めていますので、詳しくは各販売店におたずねください。 ■“サイドリフトアップチルトシート装着車”のメーカーオプション価格の消費税は非課税となります。 ■“F パッケージ”“C パッケージ”“サイドリフトアップチルトシート装着車”はグレード名称ではありません。

## トヨタ アルファード/ヴェルファイア(ハイブリッド車)

### 主要装備一覧表

- 標準装備
- メーカーオプション(ご注文時に申し受けます)
- オプションサービス
- 販売店装着オプション

				E-Four			
				アルファード			ヴェルファイア
Executive Lounge	Executive Lounge S	G “F パッケージ”	X	SR “C パッケージ”	X “サイドリフトアップチルトシート装着車”	SR “サイドリフトアップチルトシート装着車”	GOLDEN EYESⅢ
7人乗り			7人乗り / 8人乗り	7人乗り			7人乗り

■安全									
予防安全	Toyota Safety Sense	プリクラッシュセーフティ (歩行者[昼夜]・自転車運転者[昼] 検知機能付衝突回避支援タイプ/ ミリ波レーダー+単眼カメラ方式)							
		レーントレーシングアシスト[LTA]							
		レーダークルーズコントロール (全車速追従機能付)							
		ロードサインアシスト[RSA]							
		アダプティブハイビームシステム[AHS]							
		オートマチックハイビーム[AHB]							
	先行車発進告知機能[TMN]								
	ブラインドスポットモニター[BSM]						*6 *7		
	パーキングサポートブレーキ(後方接近車両)						*6 *7		
	パーキングサポートブレーキ(前後方静止物)	*8							
	パノラミックビューモニター(シースルービュー機能付) ① / ②	*8					*6	*9	
	インテリジェントパーキングアシスト2 (巻き込み警報機能付)	*8					*6	*9	
	バックガイドモニター	*8							
	ドライブスタートコントロール								
VDIM									
ITS Connect	27,500円(消費税抜き25,000円)					25,000円(消費税非課税)		27,500円 (消費税抜き25,000円)	

\*6. ブラインドスポットモニター、パーキングサポートブレーキ(後方接近車両)、パノラミックビューモニター、インテリジェントパーキングアシスト2、T-Connect SDナビゲーションシステムはセットでメーカーオプション。  
 \*7. T-Connect SDナビゲーションシステム非装着時に、ブラインドスポットモニター、パーキングサポートブレーキ(後方接近車両)、デジタルインナーミラーのセットをメーカーオプション選択できます。  
 \*8. 字光式ナンバープレートは同時装着できません。  
 \*9. パノラミックビューモニター、インテリジェントパーキングアシスト2、T-Connect SDナビゲーションシステムはセットでメーカーオプション。

■「メーカーオプション」はご注文時に申し受けます。メーカーの工場では装着するため、ご注文後はお受けできませんのでご了承ください。 ■価格はメーカー希望小売価格(消費税10%込み)'22年4月現在のもの>で参考価格です。価格は販売店が独自に定めていますので、詳しくは各販売店におたずねください。 ■“サイドリフトアップチルトシート装着車”のメーカーオプション価格の消費税は非課税となります。 ■“F パッケージ”“C パッケージ”“サイドリフトアップチルトシート装着車”はグレード名称ではありません。



# 主要装備一覧表 (ハイブリッド車) 安全

## トヨタ アルファード/ヴェルファイア(ハイブリッド車)

### 主要装備一覧表

- 標準装備
- メーカーオプション(ご注文時に申し受けます)
- オプションサービス
- 販売店装着オプション

				E-Four			
				アルファード			ヴェルファイア
Executive Lounge	Executive Lounge S	G “F パッケージ”	X	SR “C パッケージ”	X “サイドリフトアップチルトシート装着車”	SR “サイドリフトアップチルトシート装着車”	GOLDEN EYESⅢ
7人乗り			7人乗り / 8人乗り		7人乗り		7人乗り

### ■安全

視界	3眼LEDヘッドランプ(ハイ・ロービーム/オートレベリング機能付) +LEDクリアランスランプ(イルミネーション[デイルイト]機能付)① / ② / ③		ブラック エクステンション			ブラック エクステンション		ブラック エクステンション	LEDアクセサリランプ付/ ゴールドエクステンション+ スモークエクステンション
	2眼LEDヘッドランプ(ハイ・ロービーム/オートレベリング機能付) +LEDクリアランスランプ① / ②								
	LEDシーケンシャルターンランプ(フロント・リヤ)① / ② / ③ / ④								
	LEDコーナリングランプ① / ② / ③ / ④								
	LEDフロントフォグランプ								
	LEDリヤコンビネーションランプ								
	LEDリヤフォグランプ(両側) *10								
	デジタルインナーミラー			44,000円 (消費税抜き 40,000円) *11	55,000円 (消費税抜き 50,000円) *11	44,000円 (消費税抜き 40,000円) *11	50,000円 (消費税非課税) *11	40,000円 (消費税非課税) *11	55,000円 (消費税抜き 50,000円)
			110,000円 (消費税抜き 100,000円) *7	121,000円 (消費税抜き 110,000円) *7	110,000円 (消費税抜き 100,000円) *7	110,000円 (消費税非課税) *7	100,000円 (消費税非課税) *7		
防眩インナーミラー			自動		自動		自動		

全車標準装備 ●SRSエアバッグ(運転席・助手席)+SRSニーエアバッグ(運転席)+SRSサイドエアバッグ(運転席・助手席)+SRSカーテンシールドエアバッグ(フロント・セカンド・サードシート) ●全席ELR付3点式シートベルト(フロントシートプリテンショナー+フォースリミッター機構付\*12) ●汎用ISOFIX対応チャイルドシート固定専用バー+トッパテザーアンカー(セカンドシート左右席)\*13 ●運転席・助手席シートベルト非着用警告灯(点滅式+警告音機能付) ●チャイルドプロテクター(スライドドア) ●WILコンセプトシート(運転席・助手席) ●車両接近通報装置 ●アジャスタブルシートベルトアンカー(運転席・助手席) ●ヒルスタートアシストコントロール ●コンライト(ライト自動点灯+消灯システム) ●緊急ブレーキシグナル

\*7. T-Connect SDナビゲーションシステム非装着時に、ブラインドスポットモニター、パーキングサポートブレーキ(後方接近車両)、デジタルインナーミラーのセットをメーカーオプション選択できます。

\*10. 寒冷地仕様を選択した場合、LEDリヤフォグランプが同時装着されます。

\*11. T-Connect SDナビゲーションシステム選択時にデジタルインナーミラーを追加で選択可能です。

\*12. エグゼクティブラウンジシートとエグゼクティブパワーシートはテンションリデューサー付となります。

\*13. チャイルドシートは汎用ISOFIX対応チャイルドシート(新保安基準適合)のみ使用できます。それ以外のチャイルドシートは、シートベルトでの装着となります。詳しくは販売店におたずねください。

■「メーカーオプション」はご注文時に申し受けます。メーカーの工場では装着するため、ご注文後はお受けできませんのでご了承ください。 ■価格はメーカー希望小売価格(消費税10%込み) '22年4月現在のもの>で参考価格です。価格は販売店が独自に定めていますので、詳しくは各販売店におたずねください。 ■“サイドリフトアップチルトシート装着車”のメーカーオプション価格の消費税は非課税となります。 ■“F パッケージ”“C パッケージ”“サイドリフトアップチルトシート装着車”はグレード名称ではありません。

# 主要装備一覧表 (ハイブリッド車) 内装・快適性

## トヨタ アルファード/ヴェルファイア(ハイブリッド車)

### 主要装備一覧表

- 標準装備
- メーカーオプション(ご注文時に申し受けます)
- オプションサービス
- 販売店装着オプション

E-Four							
アルファード						ヴェルファイア	
Executive Lounge	Executive Lounge S	G “F パッケージ”	X	SR “C パッケージ”	X “サイドリフトアップチルトシート装着車”	SR “サイドリフトアップチルトシート装着車”	GOLDEN EYESⅢ
7人乗り			7人乗り / 8人乗り	7人乗り			7人乗り

### ■内装・快適性

インパネまわり	インストルメントパネル① / ② / ③ / ④	ブラウンオリーブ・アッシュバール木目調 + スパッタリング	メタルブラウンウッド + スパッタリング	メタルブラウンウッド + シルバー塗装	メタルウッド + スパッタリング	メタルブラウンウッド + シルバー塗装	メタルウッド + スパッタリング	サンバーストゴールドウッド + ゴールドスパッタリング	
	ハイブリッド車用オプティロンメーター (メーター照度コントロール付)① / ②	Executive Lounge専用						メーターリング ゴールド加飾	
ステアリング	本革巻き4本スポークステアリングホイール	ブラウンオリーブ・アッシュバール木目調	メタルブラウンウッド		メタルウッド		メタルウッド		
	ステアリングヒーター								
	ステアリングスイッチ (オーディオ+マルチインフォメーションディスプレイ+音声認識 +ハンズフリー+車間距離切替+レーンレーシングアシスト)								
シフト	6速シーケンシャルシフトマチック								
	ゲート式シフトレバー	ブラウンオリーブ・アッシュバール木目調	メタルブラウンウッド		メタルウッド	メタルブラウンウッド	メタルウッド	サンバーストゴールドウッド	
ドアまわり	インサイドドアハンドル(メッキ)	フロント・リヤ		フロント	フロント・リヤ	フロント	フロント・リヤ		
	フロントドアアームレスト(ステッチ付合成皮革巻き)								
	ドアトリム	フロントドア	合成皮革(ステッチ付) + スパッタリング + ブラウンオリーブ・アッシュバール木目調	合成皮革(ステッチ付) + スパッタリング + メタルブラウンウッド	合成皮革 + シルバー塗装 + メタルブラウンウッド	合成皮革(ステッチ付) + スパッタリング + メタルウッド	合成皮革 + シルバー塗装 + メタルブラウンウッド	合成皮革(ステッチ付) + スパッタリング + メタルウッド	合成皮革 + サンバーストゴールドウッド + ゴールドスパッタリング
		スライドドア			合成皮革		合成皮革		合成皮革
		リヤクォーター							
	ドアスカフプレート	金属調ロゴ付			金属調ロゴ付		金属調ロゴ付		
ロングアシストグリップ(センターピラー左右)	本革+メッキ			本革+メッキ		本革+メッキ			

■「メーカーオプション」はご注文時に申し受けます。メーカーの工場に装着するため、ご注文後はお受けできませんのでご了承ください。 ■価格はメーカー希望小売価格(消費税10%込み) '22年4月現在のもの>で参考価格です。価格は販売店が独自に定めていますので、詳しくは各販売店におたずねください。 ■“サイドリフトアップチルトシート装着車”のメーカーオプション価格の消費税は非課税となります。 ■“F パッケージ”“C パッケージ”“サイドリフトアップチルトシート装着車”はグレード名称ではありません。

# 主要装備一覧表 (ハイブリッド車) 内装・快適性

## トヨタ アルファード/ヴェルファイア(ハイブリッド車)

### 主要装備一覧表

- 標準装備
- メーカーオプション(ご注文時に申し受けます)
- オプションサービス
- 販売店装着オプション

		E-Four					
		アルファード				ヴェルファイア	
Executive Lounge	Executive Lounge S	G “F パッケージ”	X	SR “C パッケージ”	X “サイドリフトアップチルトシート装着車”	SR “サイドリフトアップチルトシート装着車”	GOLDEN EYESⅢ
	7人乗り		7人乗り / 8人乗り		7人乗り		7人乗り

### ■内装・快適性

照明・電源	イルミネーテッドエントリーシステム (パワースイッチ+パーソナルランプ[フロント])	足元照明付			足元照明付		足元照明付
	LEDルーフレアイルミネーション(色替え+調光機能付)						
	パーソナルランプ(フロント2個・リヤ4個)	LED+加飾		バルブ	LED+加飾	バルブ	LED+加飾
	読書灯(リヤ2個/LED調光機能付)						
	ドアカーテシランプ(フロントドア)			リフレクター		リフレクター	リフレクター
	アクセサリコンセント(AC100V・1500W)① / ② / ③ / ④ / ⑤	*14	5個		3個		
アクセサリソケット(DC12V・120W/1個)	*15						
空調	フルオートエアコン(前席左右・前後独立温度コントロール+S-FLOW[1席集中モード]+湿度センサー+排気ガス検知式内外気自動切替システム付)						
	「ナノイー」(フロント・リヤ)						
シート表皮	プレミアムナッパ本革① / ② / ③	*16					
	合成皮革① / ② / ③					*17	
	ファブリック① / ② / ③						
	ブランノーブ®II(パーフォレーション)+合成皮革① / ② / ③ / ④						
フロントシート	運転席8ウェイパワーシート (前後スライド+リクライニング+シート上下+チルトアジャスター)+マイコンプリセットドライビングポジションシステム (ドアミラー+運転席ポジション)+運転席オートスライドアウェイ① / ② / ③		後席用アシストグリップ付			後席用アシストグリップ付	後席用アシストグリップ付
	運転席6ウェイマニュアルシート (前後スライド+リクライニング+シート上下)① / ②						
	助手席4ウェイシート (前後スライド+リクライニング)	パワー*18① / ②					
	助手席パワーオットマン① / ②	マニュアル① / ②					
	快適温熱シート+ベンチレーションシート(運転席・助手席)① / ②						
	助手席可倒式ヘッドレスト						

\*14. 合計1500W以下の電気製品をご使用ください。ただし、1500W以下の電気製品でも正常に作動しない場合があります。詳しくは販売店におたずねください。

\*15. 120W以下の電気製品をご使用ください。ただし、120W以下の電気製品でも正常に作動しない場合があります。詳しくは販売店におたずねください。

\*16. 本革シートのシートサイドとシートバックの一部に人工皮革を使用しています。

\*17. 合成皮革シートの座面の一部にファブリックを使用しています。

\*18. 助手席シートのシートバック右側肩口にシートスライド&リクライニングスイッチが付きます。

■「メーカーオプション」はご注文時に申し受けます。メーカーの工場で装着するため、ご注文後はお受けできませんのでご了承ください。 ■価格はメーカー希望小売価格(消費税10%込み)'22年4月現在のもの>で参考価格です。価格は販売店が独自に定めていますので、詳しくは各販売店におたずねください。 ■“サイドリフトアップチルトシート装着車”のメーカーオプション価格の消費税は非課税となります。 ■“F パッケージ”“C パッケージ” “サイドリフトアップチルトシート装着車” はグレード名称ではありません。 ■「nanoe」、 「ナノイー」 及び「nanoe」マークは、パナソニック株式会社の商標です。 ■「ブランノーブ®」はTBカワシマ株式会社の登録商標です。

## トヨタ アルファード/ヴェルファイア(ハイブリッド車)

### 主要装備一覧表

- 標準装備
- メーカーオプション(ご注文時に申し受けます)
- オプションサービス
- 販売店装着オプション

		E-Four					
		アルファード				ヴェルファイア	
Executive Lounge	Executive Lounge S	G “F パッケージ”	X	SR “C パッケージ”	X “サイドリフトアップチルトシート装着車”	SR “サイドリフトアップチルトシート装着車”	GOLDEN EYESⅢ
7人乗り			7人乗り /8人乗り		7人乗り		7人乗り

### ■内装・快適性

セカンドシート	<b>【7人乗り専用】エグゼクティブラウンジシート① / ② / ③ / ④</b> 〈機能〉 ●ロングスライド ●パワーリクライニング(メモリー+リセット機能付) 〈装備〉 ●パワーオットマン(伸縮機構付) ●角度調整式大型ヘッドレスト ●大型アームレスト(カップホルダー各席1個+小物入れ付) ●ウォークインレディスイッチ ●快適温熱シート+ベンチレーションシート ●集中コントロールスイッチ(アームレスト格納式) ●携帯・スマホホルダー ●ファイルホルダー(物落ち防止スペーサー付)									
	<b>【7人乗り専用】エグゼクティブパワーシート① / ② / ③</b> 〈機能〉 ●ロングスライド ●パワーリクライニング 〈装備〉 ●パワーオットマン ●角度調整式大型ヘッドレスト ●大型アームレスト(カップホルダー各席1個+ポケット付)									
	<b>【7人乗り専用】リラックスキャプテンシート① / ② / ③</b> 〈機能〉 ●超ロングスライド ●横スライド ●リクライニング 〈装備〉 ●マニュアルオットマン ●上下調整式ヘッドレスト ●回転式アームレスト				7人乗り			右席		
	<b>【8人乗り専用】6:4分割チップアップシート① / ② / ③</b> 〈機能〉 ●チップアップ機構 ●リクライニング 〈装備〉 ●上下調整式ヘッドレスト(左右席)+中央席ヘッドレスト ●センターアームレスト(カップホルダー2個付) ●回転式アームレスト				8人乗り					
	<b>サイドリフトアップチルトシート</b> 〈機能〉 ●前後パワースライド機構 ●パワーリクライニング ●昇降・チルト機能 〈装備〉 ●フットレスト ●上下調整式ヘッドレスト ●回転式アームレスト							左席		
	<b>折りたたみサイドテーブル(カップホルダー4個+買い物フック2個付)</b>			メタルブラウンウッド	7人乗り	メタルウッド				
シヤード	<b>5:5分割スペースアップシート① / ②</b> 〈機能〉 ●跳ね上げアシスト機構 ●スライド ●リクライニング 〈装備〉 ●ヘッドレスト(全席) ●回転式センターアームレスト									

■「メーカーオプション」はご注文時に申し受けます。メーカーの工場では装着するため、ご注文後はお受けできませんのでご了承ください。 ■価格はメーカー希望小売価格(消費税10%込み) '22年4月現在のもの>で参考価格です。価格は販売店が独自に定めていますので、詳しくは各販売店におたずねください。 ■“サイドリフトアップチルトシート装着車”のメーカーオプション価格の消費税は非課税となります。 ■“F パッケージ”“C パッケージ”“サイドリフトアップチルトシート装着車”はグレード名称ではありません。

# 主要装備一覧表 (ハイブリッド車) 内装・快適性

## トヨタ アルファード/ヴェルファイア(ハイブリッド車)

### 主要装備一覧表

- 標準装備
- メーカーオプション(ご注文時に申し受けます)
- オプションサービス
- 販売店装着オプション

E-Four							
アルファード						ヴェルファイア	
Executive Lounge	Executive Lounge S	G “F パッケージ”	X	SR “C パッケージ”	X “サイドリフトアップチルトシート装着車”	SR	GOLDEN EYESⅢ
7人乗り			7人乗り / 8人乗り	7人乗り			7人乗り

### ■内装・快適性

収納	大型ハイグレードコンソールボックス(小物トレイ+カップホルダー2個付)① / ② リヤエンドボックス(フタ付小物入れ+収納ボックス付)① / ②	ブラウンオリーブ・アッシュパール木目調	メタルブラウンウッド		メタルウッド		メタルウッド	
	大型スタンダードコンソールボックス(小物トレイ+カップホルダー2個付) リヤエンドボックス(小物入れ+収納ボックス付)			メタルブラウンウッド		メタルブラウンウッド		サンバーストゴールドウッド+ゴールドスパッタリング
	グローブボックス			ブラック		ブラック		ブラック
	コインポケット	マット付			マット付		マット付	
	シートバックポケット(運転席・助手席)	ボードタイプ		買い物フック付(運転席)	ボードタイプ	買い物フック付(運転席)	ボードタイプ	買い物フック付(運転席)
	スマートエントリー(運転席・助手席・バックドア/アンサーバック機能付)+プッシュスタートシステム+スマートキー2個 *19 *20	ウェルカムパワースライドドア&予約ロック機能 *21 *22① / ②						
操作性	ワンタッチスイッチ付デュアル[両側]パワースライドドア(デュアルイージークローザー+バックドアイージークローザー、挟み込み防止機能付)							*20
	パワーバックドア(挟み込み防止機能付)							*21

\*19. 植込み型心臓ペースメーカー等の機器をご使用の方は、電波によりそれらの機器に影響を及ぼすおそれがありますので、車両に搭載された発信機から約22cm以内に植込み型心臓ペースメーカー等の機器を近づけないようにしてください。電波発信を停止することもできますので詳しくは販売店にご相談ください。

\*20. スマートキーにデュアル[両側]パワースライドドア開閉スイッチが付きます。

\*21. スマートキーに予約セットスイッチ、パワーバックドア開閉スイッチが付きます。

\*22. 予約ロック機能はデュアル[両側]パワースライドドアおよびパワーバックドアに設定されます。

■「メーカーオプション」はご注文時に申し受けます。メーカーの工場では装着するため、ご注文後はお受けできませんのでご了承ください。 ■価格はメーカー希望小売価格(消費税10%込み)'22年4月現在のもの>で参考価格です。価格は販売店が独自に定めていますので、詳しくは各販売店におたずねください。 ■“サイドリフトアップチルトシート装着車”のメーカーオプション価格の消費税は非課税となります。 ■“F パッケージ”“C パッケージ”“サイドリフトアップチルトシート装着車”はグレード名称ではありません。

## トヨタ アルファード/ヴェルファイア(ハイブリッド車)

### 主要装備一覧表

- 標準装備
- メーカーオプション(ご注文時に申し受けます)
- オプションサービス
- 販売店装着オプション

		E-Four				ヴェルファイア
		アルファード			X	SR
Executive Lounge	Executive Lounge S	G “F パッケージ”	X	SR “C パッケージ”	“サイドリフトアップチルトシート装着車”	
	7人乗り		7人乗り /8人乗り		7人乗り	

■内装・快適性						
ナビゲーション・オーディオ	<b>T-Connect SDナビゲーションシステム*23</b> ① / ② / ③ / ④ / ⑤ / ⑥ / ⑦ / ⑧ <b>+JBLプレミアムサウンドシステム*24</b> 【ナビ】10.5インチディスプレイ、FM多重VICS 【オーディオ・ビジュアル機能】Blu-ray、DVD、CD、microSD、AM/FMチューナー(ワイドFM対応)、サウンドライブラリー*25、USB入力(動画・音楽再生/給電)*26、Miracast®対応、TV、17スピーカー(12chアンプ) 【スマホ連携】① / ② / ③ Apple CarPlay、Android Auto™対応 【T-Connect】ヘルプネット、マイカーサーチ(カーファインダー) 【その他】Bluetooth®対応(ハンズフリー/オーディオ)、音声認識、ETC2.0ユニット(VICS機能付)*27 *28			721,600円(消費税抜き656,000円) *6 *29 *30	656,000円(消費税非課税) *6 *29 *31	655,600円(消費税抜き596,000円) *9 *29 *30

- \*6. ブラインドスポットモニター、パーキングサポートブレーキ(後方接近車両)、パノラミックビューモニター、インテリジェントパーキングアシスト2、T-Connect SDナビゲーションシステムはセットでメーカーオプション。
- \*9. パノラミックビューモニター、インテリジェントパーキングアシスト2、T-Connect SDナビゲーションシステムはセットでメーカーオプション。
- \*23. サービスのご利用には、T-Connectスタンダードプランの契約が必要です。詳しくは販売店におたずねください。
- \*24. ディスクによっては再生できない場合があります。B-CASカードは、あらかじめ受信機に装着されています。
- \*25. microSDカードが別途必要となります。
- \*26. スマートフォンの接続にはデータ通信可能なUSBケーブルが別途必要となります。また、一部ケーブルには対応できないものがあります。
- \*27. ETC2.0ユニットまたはETC車載器装着車は、カードホルダーが非装着となり運転席ドアボックス内に装着されます。なお、別途セットアップ費用が必要となります。詳しくは販売店におたずねください。
- \*28. ETC2.0ユニットは、今後新たに追加されるサービスおよびシステム変更には対応できない場合があります。あらかじめご了承ください。詳しくは販売店におたずねください。ETC2.0ユニットは新しいセキュリティ規格に対応しています。
- \*29. T-Connect SDナビゲーションシステムとCD・DVDデッキは同時装着できません。
- \*30. T-Connect SDナビゲーションシステムと寒冷地仕様の同時装着および北海道地区の場合、価格から5,500円(消費税抜き5,000円)減額されます。
- \*31. T-Connect SDナビゲーションシステムと寒冷地仕様の同時装着および北海道地区の場合、価格から5,000円(消費税非課税)減額されます。

■「メーカーオプション」はご注文時に申し受けます。メーカーの工場では装着するため、ご注文後はお受けできませんのでご了承ください。 ■価格はメーカー希望小売価格(消費税10%込み)'22年4月現在のもの>で参考価格です。価格は販売店が独自に定めていますので、詳しくは各販売店におたずねください。 ■“サイドリフトアップチルトシート装着車”のメーカーオプション価格の消費税は非課税となります。 ■“F パッケージ”“C パッケージ” “サイドリフトアップチルトシート装着車” はグレード名称ではありません。 ■“Blu-ray Disc™ (ブルーレイディスク)”はブルーレイディスクアソシエーションの商標です。 ■“Bluetooth®”はBluetooth SIG, Inc.の商標です。 ■“JBL”はHarman International Industries, inc.の商標です。 ■Wi-Fi®、Miracast®は、Wi-Fi Allianceの登録商標です。 ■Apple CarPlayは、米国その他の国で登録されたApple Inc.の商標です。 ■Android Auto™は、Google LLCの商標です。

## トヨタ アルファード/ヴェルファイア(ハイブリッド車)

### 主要装備一覧表

- 標準装備
- メーカーオプション(ご注文時に申し受けます)
- オプションサービス
- 販売店装着オプション

		E-Four					
		アルファード			ヴェルファイア		
Executive Lounge	Executive Lounge S	G “F パッケージ”	X	SR “C パッケージ”	X “サイドリフトアップチルトシート装着車”	SR “サイドリフトアップチルトシート装着車”	GOLDEN EYESⅢ
	7人乗り		7人乗り /8人乗り		7人乗り		7人乗り

### ■内装・快適性

ナビゲーション・オーディオ	ディスプレイオーディオ*32 *33① / ② / ③ 【オーディオ・ビジュアル機能】9インチディスプレイ、AM/FMチューナー(ワイドFM対応)、Bluetooth®対応(ハンズフリー/オーディオ)、USB入力(動画・音楽再生/給電)*26、Miracast® 対応、8スピーカー 【スマホ連携】① / ② / ③ Apple CarPlay・Android Auto™対応 【T-Connect】ヘルプネット							
	13.3インチリヤシートエンターテインメントシステム(HDMI入力端子付*34)① / ②			198,000円(消費税抜き180,000円)*35		180,000円(消費税非課税)*35		198,000円(消費税抜き180,000円)*35
	DCM(専用通信機)+ルーフアンテナ(シャークフィンタイプ)① / ②							
	TV(フルセグ)① / ② *36							
	TV・オペレーター付T-Connectナビキット、T-Connectナビキット、エントリーナビキット① / ② *37							
	ETC2.0ユニット(ビルトイン)ナビキット連動タイプ(光ビーコン機能付) *27*28*38							
	ETC車載器(ビルトイン)ナビキット連動タイプ *27*38							
CD・DVDデッキ *29								

全車標準装備 ●マルチインフォメーションディスプレイ(4.2インチTFTカラー) ●ハイブリッドシステムインジケータ ●サンバイザー(パニティミラー[運転席・助手席]+照明[運転席・助手席]+チケットホルダー[運転席]) ●電気式ツイントリップメーター ●デジタル時計(フロント・リヤ) ●パーキングブレーキ忘れウォーニング ●フューエル残量ウォーニング ●半ドアウォーニング ●ランプ消し忘れブザー ●キー忘れ防止ブザー ●チルト&テレスコピックステアリング ●電動パワーステアリング(車速感応型) ●フットレスト(運転席) ●LEDダウンライト ●ラゲージルームランプ(2個/ドア連動スイッチ付) ●クリーンエアフィルター(花粉除去・脱臭機能付) ●運転席口アボックス(カードホルダー付\*27) ●運転席カップホルダー ●助手席カップホルダー ●フロントドアポケット&ボトルホルダー ●スライドドアボトルホルダー ●センターアッパーボックス ●リヤクォータートリムボトルホルダー ●リヤクォータートリムサイドボックス(運転席側) ●リヤクォータートリムトレイ ●コートフック ●サードシートスライド機構付ラゲージ床下収納\*1 ●脱着折りたたみ式デッキボード ●デッキフック ●ラゲージフック ●アシストグリップ(回転式6個+固定式2個) ●車速感応パワードアロック(全ドアキー連動、衝撃感知ドアロック解除システム付) ●ガラスアンテナ

- \*1. スペアタイヤを選択した場合、タイヤパンク応急修理キットは非装着となり、サードシートスライド機構付ラゲージ床下収納の右側に装着されます。
- \*26. スマートフォンの接続にはデータ通信可能なUSBケーブルが別途必要となります。また、一部ケーブルには対応できないものがあります。
- \*27. ETC2.0ユニットまたはETC車載器装着車は、カードホルダーが非装着となり運転席口アボックス内に装着されます。なお、別途セットアップ費用が必要となります。詳しくは販売店におたずねください。
- \*28. ETC2.0ユニットは、今後新たに追加されるサービスおよびシステム変更には対応できない場合があります。あらかじめご了承ください。詳しくは販売店におたずねください。ETC2.0ユニットは新しいセキュリティ規格に対応しています。
- \*29. T-Connect SDナビゲーションシステムとCD・DVDデッキは同時装着できません。
- \*32. ナビゲーションシステムは含まれません。車載ナビ機能のご利用には、販売店装着オプションのTV・オペレーター付T-Connectナビキット、T-Connectナビキットまたはエントリーナビキットの装着が必要です。
- \*33. CD・DVDデッキは販売店装着オプションとしてご用意しています。
- \*34. ご利用には別途市販のケーブルが必要です。また、一部ケーブルには対応できないものがあります。
- \*35. T-Connect SDナビゲーションシステムを選択した場合、装着できます。
- \*36. ご利用にはT-Connect契約が必要です。ご利用開始後は、T-Connect継続有無に関係なく、引き続きご利用いただけます。TV・オペレーター付T-Connectナビキットでは標準サービスです。TV・オペレーター付T-Connectナビキットを最初に装着した車両とは別の車両に付け替えた場合、付け替え先の車両ではTV(フルセグ)の視聴はできなくなります。
- \*37. TV・オペレーター付T-Connectナビキット、T-Connectナビキットとエントリーナビキットは同時選択できません。また、サービスのご利用には、T-ConnectエントリープランまたはT-Connectスタンダードプランの契約が必要です。詳しくは販売店におたずねください。
- \*38. ETC2.0ユニット(ビルトイン)ナビキット連動タイプ(光ビーコン機能付)、ETC車載器(ビルトイン)ナビキット連動タイプはTV・オペレーター付T-Connectナビキット、T-Connectナビキットまたはエントリーナビキットを選択した場合に装着できます。

■「メーカーオプション」はご注文時に申し受けます。メーカーの工場では装着するため、ご注文後はお受けできませんのでご了承ください。 ■価格はメーカー希望小売価格(消費税10%込み)'22年4月現在のもの>で参考価格です。価格は販売店が独自に定めていますので、詳しくは各販売店におたずねください。 ■“サイドリフトアップチルトシート装着車”のメーカーオプション価格の消費税は非課税となります。 ■“F パッケージ”“C パッケージ” “サイドリフトアップチルトシート装着車” はグレード名称ではありません。 ■“Blu-ray Disc™ (ブルーレイディスク)”はブルーレイディスクアソシエーションの商標です。 ■“Bluetooth®”はBluetooth SIG,Inc.の商標です。 ■Wi-Fi®、Miracast®は、Wi-Fi Allianceの登録商標です。 ■Apple CarPlayは、米国その他の国で登録されたApple Inc.の商標です。 ■Android Auto™は、Google LLCの商標です。

## トヨタ アルファード/ヴェルファイア(ハイブリッド車)

### 主要装備一覧表

- 標準装備
- メーカーオプション(ご注文時に申し受けます)
- オプションサービス
- 販売店装着オプション

E-Four							
アルファード						ヴェルファイア	
Executive Lounge	Executive Lounge S	G “F パッケージ”	X	SR “C パッケージ”	X “サイドリフトアップチルトシート装着車”	SR “サイドリフトアップチルトシート装着車”	GOLDEN EYESⅢ
7人乗り			7人乗り /8人乗り	7人乗り			7人乗り

### ■その他

セキュリティ・その他	盗難防止システム[国土交通省認可品] (イモビライザーシステム+オートアラーム)							
	寒冷地仕様 (熱線式ウインドシールドデアイサー +PTCヒーター*39など) <span style="float: right; color: red;">*40</span>	26,400円 (消費税抜き24,000円)		31,900円 (消費税抜き29,000円) <span style="color: red;">*30</span>		29,000円 (消費税非課税) <span style="color: red;">*31</span>		31,900円 (消費税抜き 29,000円) <span style="color: red;">*30</span>
	工具(ジャッキ+ジャッキハンドル+ハブナットレンチなど)							

- \*30. T-Connect SDナビゲーションシステムと寒冷地仕様の同時装着および北海道地区の場合、価格から5,500円(消費税抜き5,000円)減額されます。
- \*31. T-Connect SDナビゲーションシステムと寒冷地仕様の同時装着および北海道地区の場合、価格から5,000円(消費税非課税)減額されます。
- \*39. PTC[自己温度制御システム]: Positive Temperature Coefficient
- \*40. 寒冷地仕様は、寒冷地での使用を考慮して、主にワイパー等の信頼性・耐久性の向上を図っております。なお、北海道地区は寒冷地仕様が全車標準装備となります。

■「メーカーオプション」はご注文時に申し受けます。メーカーの工場では装着するため、ご注文後はお受けできませんのでご了承ください。 ■価格はメーカー希望小売価格(消費税10%込み)'22年4月現在のもの>で参考価格です。価格は販売店が独自に定めていますので、詳しくは各販売店におたずねください。 ■“サイドリフトアップチルトシート装着車”のメーカーオプション価格の消費税は非課税となります。 ■“F パッケージ”“C パッケージ”“サイドリフトアップチルトシート装着車”はグレード名称ではありません。



# 主要装備一覧表 (ガソリン車) 外装・メカニズム

## トヨタ アルファード/ヴェルファイア(ガソリン車) 主要装備一覧表

- 標準装備
- メーカーオプション(ご注文時に申し受けます)
- オプションサービス
- 販売店装着オプション

2WD/4WD										
アルファード										
3.5L		2.5L	3.5L		2.5L		3.5L	2.5L		ヴェルファイア
Executive Lounge	Executive Lounge S	GF	X	SC	“C パッケージ”	S	GF	X	S	2.5L
7人乗り			8人乗り	7人乗り		7人乗り/ 8人乗り	“サイドリフトアップチルトシート装着車”			GOLDEN EYESⅢ
7人乗り			8人乗り	7人乗り		7人乗り/ 8人乗り	7人乗り			7人乗り

### ■外装・メカニズム

タイヤ&ホイール	235/50R18 97Vスチールラジアルタイヤ (18x7½Jアルミホイール)① / ②	*1				切削光輝+ブラック塗装					高輝度塗装
	225/60R17 99Hスチールラジアルタイヤ (17x6½Jスパッタリング塗装アルミホイール)										
	225/60R17 99Hスチールラジアルタイヤ (17x6½Jハイパークロームメタリック塗装アルミホイール)					-31,900円 (消費税抜き -29,000円)	2WD -31,900円 (消費税抜き -29,000円)	2WD -12,100円 (消費税抜き -11,000円)			2WD -19,800円 (消費税抜き -18,000円)
	215/65R16 98Hスチールラジアルタイヤ (16x6½Jアルミホイール)						4WD -74,800円 (消費税抜き -68,000円)	4WD -55,000円 (消費税抜き -50,000円)			4WD -62,700円 (消費税抜き -57,000円)
	スペアタイヤ(応急用タイヤ)	*2	11,000円(消費税抜き10,000円)					10,000円(消費税非課税)			11,000円 (消費税抜き10,000円)
ブレーキ	アイドリングストップ機能(Stop & Start System)			4WD		4WD	4WD				
	ベンチレーテッドディスクブレーキ(フロント)		17インチ	16インチ	17インチ	16インチ	17インチ	16インチ			
	電動パーキングブレーキ										
	ブレーキホールド										
外装	専用エアロパーツ (フロントバンパー+リヤバンパー+サイドマッドガード)		*3								*3
	ボンネットフードモール、フロントグリル、バックドアガーニッシュ、LEDフロントフォグランプモール					メッキ				漆黑メッキ	
	フロントバンパーモール					メッキ					
	リヤランプガーニッシュ										漆黑メッキ

- \*1. 235/50R18 97Vスチールラジアルタイヤには、タイヤチェーンを取り付けることはできません。
- \*2. スペアタイヤを選択した場合、タイヤパンク応急修理キットは非装着となり、サードシートスライド機構付ラゲージ床下収納の右側に装着されます。
- \*3. サイドマッドガードはメッキモール付となります。

■「メーカーオプション」はご注文時に申し受けます。メーカーの工場では装着するため、ご注文後はお受けできませんのでご了承ください。 ■価格はメーカー希望小売価格(消費税10%込み) '22年4月現在のもの>で参考価格です。価格は販売店が独自に定めていますので、詳しくは各販売店におたずねください。 ■“サイドリフトアップチルトシート装着車”のメーカーオプション価格の消費税は非課税となります。 ■“Cパッケージ”“サイドリフトアップチルトシート装着車”はグレード名称ではありません。

# 主要装備一覧表 (ガソリン車) 外装・メカニズム

## トヨタ アルファード/ヴェルファイア(ガソリン車) 主要装備一覧表

- 標準装備
- メーカーオプション(ご注文時に申し受けます)
- オプションサービス
- 販売店装着オプション

2WD/4WD											
アルファード											
3.5L			2.5L	3.5L		2.5L		3.5L	2.5L		
Executive Lounge	Executive Lounge S	GF	X	SC	“C パッケージ”		S	GF	X	S	
7人乗り			8人乗り	7人乗り		7人乗り/ 8人乗り		7人乗り			7人乗り

### ■外装・メカニズム

ウインドウ・ミラー	ツインムーンルーフ(フロントチルト&リヤ電動スライド+挟み込み防止機能付)		121,000円 (消費税抜き110,000円)			2WD 121,000円(消費税抜き110,000円)			110,000円 (消費税非課税)		2WD 110,000円 (消費税非課税)		2WD 121,000円 (消費税抜き110,000円)
	ウインドシールドガラス (グリーン合わせ、高遮音性 ガラス、トップシェード付)		UVカット機能+IRカット機能付										
			UVカット機能付										
	フロントドア グリーン ガラス		スーパーUVカット+IRカット機能+撥水機能付① / ②		高遮音性ガラス			*4		*4		*4	
			スーパーUVカット										
			UVカット										
	スライドドアプライバシーガラス		スーパーUVカット+IRカット機能付/ 高遮音性ガラス			UVカット機能付							
	リヤクォーター・バックドアプライバシーガラス		スーパーUVカット機能付			UVカット機能付							
	後席用サンシェード(スライドドアガラス・リヤクォーターガラス)												
	オートワイパー(雨滴感知式)												
オート電動格納式リモコンカラードドアミラー (LEDサイドターンランプ付)		リバース連動機能 +カメラ(左右)+ヒーター付		リバース連動 機能付*5		*5	リバース連動機能付 *5		*5	リバース連動 機能付*5		*5	
補助確認装置(2面鏡式、カラード)		*6											
リヤアンダーミラー													

全車標準装備 ●タイヤパンク応急修理キット\*2 ●スタビライザー(フロント・リヤ) ●エアスパッツ(フロント・リヤ)\*7 ●LEDハイマウントストップランプ付リヤスポイラー(ワイパー格納式) ●メッキアウトサイドドアハンドル ●電気式バックドアハンドル ●モードスイッチ(エコドライブモード) ●S-VSC ●EBD(電子制動力配分制御)付ABS+ブレーキアシスト ●16インチベンチレーテッドディスクブレーキ(リヤ) ●ウォッシャー連動間欠フロントワイパー(時間調整式+車速感応式+ミスト機能付) ●ウォッシャー連動間欠リヤワイパー(リヤスポイラー格納式) ●ウインドシールドモールディング ●リヤウインドウデフォグガー(タイマー付) ●パワーウインドウ(フロント・スライドドアガラスワンタッチ式/キーOFF後作動機能+挟み込み防止機能+速度制御機能付)

- \*2. スペアタイヤを選択した場合、タイヤパンク応急修理キットは非装着となり、サードシートスライド機構付ラゲージ床下収納の右側に装着されます。
- \*4. 寒冷地仕様を選択した場合、スーパーUVカット+IRカット機能+撥水機能付グリーンガラスとなります。
- \*5. 寒冷地仕様を選択した場合、ヒーター付となります。また、T-Connect SDナビゲーションシステムを選択した場合、カメラ(左右)+ヒーター付となります。
- \*6. T-Connect SDナビゲーションシステムを選択した場合、補助確認装置は装着されません。
- \*7. 寒冷地仕様を選択した場合、フロントのみとなります。

■「メーカーオプション」はご注文時に申し受けます。メーカーの工場では装着するため、ご注文後はお受けできませんのでご了承ください。 ■価格はメーカー希望小売価格(消費税10%込み)'22年4月現在のもの>で参考価格です。価格は販売店が独自に定めていますので、詳しくは各販売店におたずねください。 ■“サイドリフトアップチルトシート装着車”のメーカーオプション価格の消費税は非課税となります。 ■“Cパッケージ”“サイドリフトアップチルトシート装着車”はグレード名称ではありません。

## トヨタ アルファード/ヴェルファイア(ガソリン車)

### 主要装備一覧表

- 標準装備
- メーカーオプション(ご注文時に申し受けます)
- オプションサービス
- 販売店装着オプション

		2WD/4WD								ヴェルファイア		
		アルファード							ヴェルファイア			
		3.5L		2.5L	3.5L		2.5L		3.5L	2.5L		
		Executive Lounge	Executive Lounge S	GF	X	SC	"C パッケージ"	S	GF	X	S	
		7人乗り		8人乗り	7人乗り		7人乗り/8人乗り		"サイドリフトアップチルトシート装着車"		GOLDEN EYESⅢ	
									7人乗り		7人乗り	
予 防 安 全	Toyota Safety Sense	プリクラッシュセーフティ(歩行者[昼夜]・自転車運転者[昼]検知機能付衝突回避支援タイプ/ミリ波レーダー+単眼カメラ方式)										
		レーントレーシングアシスト[LTA]										
		レーダークルーズコントロール(全車速追従機能付)										
		ロードサインアシスト[RSA]										
		アダプティブハイビームシステム[AHS]										
		オートマチックハイビーム[AHB]										
		先行車発進告知機能[TMN]										
		ブラインドスポットモニター[BSM]										
		パーキングサポートブレーキ(後方接近車両)										
		パーキングサポートブレーキ(前後方静止物) *10										
	パノラミックビューモニター(シースルービュー機能付)① / ② *10											
	インテリジェントパーキングアシスト2(巻き込み警報機能付) *10											
	バックガイドモニター *10											
	アクティブトルクコントロール4WD											
	4WD											
	ITS Connect	27,500円 (消費税抜き25,000円)								25,000円 (消費税非課税)		27,500円 (消費税抜き25,000円)

- \*8. ブラインドスポットモニター、パーキングサポートブレーキ(後方接近車両)、パノラミックビューモニター、インテリジェントパーキングアシスト2、T-Connect SDナビゲーションシステムはセットでメーカーオプション。
- \*9. T-Connect SDナビゲーションシステム非装着時に、ブラインドスポットモニター、パーキングサポートブレーキ(後方接近車両)、デジタルインナーミラーのセットをメーカーオプション選択できます。
- \*10. 字光式ナンバープレートは同時装着できません。
- \*11. パノラミックビューモニター、インテリジェントパーキングアシスト2、T-Connect SDナビゲーションシステムはセットでメーカーオプション。

■「メーカーオプション」はご注文時に申し受けます。メーカーの工場では装着するため、ご注文後はお受けできませんのでご了承ください。 ■価格はメーカー希望小売価格(消費税10%込み)'22年4月現在のもの>で参考価格です。価格は販売店が独自に定めていますので、詳しくは各販売店におたずねください。 ■“サイドリフトアップチルトシート装着車”のメーカーオプション価格の消費税は非課税となります。 ■“Cパッケージ”“サイドリフトアップチルトシート装着車”はグレード名称ではありません。

# 主要装備一覧表 (ガソリン車) 安全

## トヨタ アルファード/ヴェルファイア(ガソリン車)

### 主要装備一覧表

- 標準装備
- メーカーオプション(ご注文時に申し受けます)
- オプションサービス
- 販売店装着オプション

2WD/4WD											
アルファード											
3.5L			2.5L	3.5L		2.5L		3.5L	2.5L		
Executive Lounge	Executive Lounge S	GF	X	SC	“C パッケージ”		S	GF	X	S	
7人乗り			8人乗り	7人乗り		7人乗り/ 8人乗り		“サイドリフトアップチルトシート装着車”			7人乗り

■安全											
視界	3眼LEDヘッドランプ(ハイ・ロービーム/オートレベリング機能付)+LEDクリアランスランプ(イルミネーション[デイルイト]機能付)① / ② / ③		ブラックエクステンション			ブラックエクステンション					LEDアクセサリランプ付/ゴールドエクステンション+スモークエクステンション
	2眼LEDヘッドランプ(ハイ・ロービーム/オートレベリング機能付)+LEDクリアランスランプ① / ②						ブラックエクステンション			ブラックエクステンション	
	LEDシーケンシャルターンランプ(フロント・リヤ)① / ② / ③ / ④										
	LEDコーナリングランプ① / ② / ③ / ④										
	LEDフロントフォグランプ										
	LEDリヤコンビネーションランプ										
	LEDリヤフォグランプ(両側)	*12									
	デジタルインナーミラー			44,000円 (消費税抜き 40,000円)*13	55,000円 (消費税抜き 50,000円)*13	44,000円 (消費税抜き 40,000円)*13	55,000円 (消費税抜き 50,000円)*13	40,000円 (消費税非課税) *13	50,000円 (消費税非課税) *13		55,000円 (消費税抜き 50,000円)
			110,000円 (消費税抜き 100,000円)*9	121,000円 (消費税抜き 110,000円)*9	110,000円 (消費税抜き 100,000円)*9	121,000円 (消費税抜き 110,000円)*9	100,000円 (消費税非課税) *9	110,000円 (消費税非課税) *9			
防眩インナーミラー			自動		自動		自動				

全車標準装備 ●SRSエアバッグ(運転席・助手席)+SRSニーエアバッグ(運転席)+SRSサイドエアバッグ(運転席・助手席)+SRSカーテンシールドエアバッグ(フロント・セカンド・サードシート) ●全席ELR付3点式シートベルト(フロントシートプリテンショナー+フォースリミッター機構付\*14) ●汎用ISOFIX対応チャイルドシート固定専用バー+トップテザーアンカー(セカンドシート左右席)\*15 ●運転席・助手席シートベルト非着用警告灯(点滅式+警告音機能付) ●チャイルドプロテクター(スライドドア) ●WILコンセプトシート(運転席・助手席) ●ヒルスタートアシストコントロール ●コンライト(ライト自動点灯+消灯システム) ●緊急ブレーキシグナル ●ドライブスタートコントロール ●アジャスタブルシートベルトアンカー(運転席・助手席)

- \*9. T-Connect SDナビゲーションシステム非装着時に、ブラインドスポットモニター、パーキングサポートブレーキ(後方接近車両)、デジタルインナーミラーのセットをメーカーオプション選択できます。
- \*12. 寒冷地仕様を選択した場合、LEDリヤフォグランプが同時装着されます。
- \*13. T-Connect SDナビゲーションシステム選択時にデジタルインナーミラーを追加で選択可能です。
- \*14. エグゼクティブラウンジシート、エグゼクティブパワーシートはテンションリデューサー付となります。
- \*15. チャイルドシートは汎用ISOFIX対応チャイルドシート(新保安基準適合)のみ使用できます。それ以外のチャイルドシートは、シートベルトでの装着となります。詳しくは販売店におたずねください。

■「メーカーオプション」はご注文時に申し受けます。メーカーの工場では装着するため、ご注文後はお受けできませんのでご了承ください。 ■価格はメーカー希望小売価格(消費税10%込み)'22年4月現在のもの>で参考価格です。価格は販売店が独自に定めていますので、詳しくは各販売店におたずねください。 ■“サイドリフトアップチルトシート装着車”のメーカーオプション価格の消費税は非課税となります。 ■“Cパッケージ”“サイドリフトアップチルトシート装着車”はグレード名称ではありません。

# 主要装備一覧表 (ガソリン車) 内装・快適性

## トヨタ アルファード/ヴェルファイア(ガソリン車) 主要装備一覧表

- 標準装備
- メーカーオプション(ご注文時に申し受けます)
- オプションサービス
- 販売店装着オプション

2WD/4WD										
アルファード										
3.5L			2.5L	3.5L	2.5L		3.5L	2.5L		
Executive Lounge	Executive Lounge S	GF	X	SC	“C パッケージ”	S	GF	X	S	
7人乗り			8人乗り	7人乗り		7人乗り/ 8人乗り	7人乗り			ヴェルファイア 2.5L GOLDEN EYESⅢ
“サイドリフトアップチルトシート装着車”										

### ■内装・快適性

インパネ まわり	インストルメントパネル① / ② / ③ / ④	ブラウンオリーブ・アッシュバール木目調 +スパッタリング	メタルブラウンウッド +スパッタリング	メタルブラウンウッド +シルバー塗装	メタルウッド +スパッタリング	メタルウッド +シルバー塗装	メタルブラウンウッド +スパッタリング	メタルブラウンウッド +シルバー塗装	メタルウッド +シルバー塗装	サンバーストゴールドウッド +ゴールドスパッタリング	
	オプティロンメーター(メーター照度コントロール付)① / ②	Executive Lounge専用			エアロ専用				エアロ専用	メーターリング ゴールド加飾	
ステアリング	本革巻き4本スポークステアリングホイール	ブラウンオリーブ・アッシュバール木目調	メタルブラウンウッド		メタルウッド			メタルブラウンウッド			
	ステアリングヒーター ステアリングスイッチ(オーディオ+マルチインフォメーションディスプレイ+音声認識+ハンズフリー+車間距離切替+レーンレーシングアシスト)										
シフト	シーケンシャルシフトマチック	8速		7速スポーツ	8速	7速スポーツ		8速	7速スポーツ		
	ゲート式シフトレバー	ブラウンオリーブ・アッシュバール木目調	メタルブラウンウッド		メタルウッド			メタルブラウンウッド		メタルウッド	サンバースト ゴールドウッド
ドア まわり	NAVI・AI-SHIFT	*16									
	インサイドドアハンドル(メッキ)	フロント・リヤ		フロント	フロント・リヤ		フロント	フロント・リヤ	フロント	フロント・リヤ	
	フロントドアアームレスト(ステッチ付合成皮革巻き)										
	ドアトリム	合成皮革(ステッチ付) +スパッタリング +ブラウンオリーブ・アッシュバール木目調	合成皮革(ステッチ付) +スパッタリング +メタルブラウンウッド	合成皮革 +シルバー塗装 +メタルブラウンウッド	合成皮革(ステッチ付) +スパッタリング +メタルウッド	合成皮革 +シルバー塗装 +メタルウッド	合成皮革(ステッチ付) +スパッタリング +メタルブラウンウッド	合成皮革 +シルバー塗装 +メタルブラウンウッド	合成皮革 +シルバー塗装 +メタルブラウンウッド	合成皮革 +シルバー塗装 +メタルウッド	合成皮革+サンバーストゴールドウッド+ゴールドスパッタリング
	ドアスカッププレート	金属調ロゴ付			金属調ロゴ付			金属調ロゴ付			
ロングアシストグリップ(センターピラー左右)	本革+メッキ			本革+メッキ			本革+メッキ				

\*16. T-Connect SDナビゲーションシステムを選択した場合、NAVI・AI-SHIFTが同時装着されます。

■「メーカーオプション」はご注文時に申し受けます。メーカーの工場では装着するため、ご注文後はお受けできませんのでご了承ください。 ■価格はメーカー希望小売価格(消費税10%込み) '22年4月現在のもの>で参考価格です。価格は販売店が独自に定めていますので、詳しくは各販売店におたずねください。 ■“サイドリフトアップチルトシート装着車”のメーカーオプション価格の消費税は非課税となります。 ■“Cパッケージ”“サイドリフトアップチルトシート装着車”はグレード名称ではありません。

# 主要装備一覧表 (ガソリン車) 内装・快適性

## トヨタ アルファード/ヴェルファイア(ガソリン車)

### 主要装備一覧表

- 標準装備
- メーカーオプション(ご注文時に申し受けます)
- オプションサービス
- 販売店装着オプション

		2WD/4WD						ヴェルファイア	
		アルファード						2.5L	
		3.5L		2.5L	3.5L		2.5L		GOLDEN EYESⅢ
		Executive Lounge	Executive Lounge S	GF	X	SC	“C パッケージ”	S	
		7人乗り		8人乗り	7人乗り		7人乗り/8人乗り	7人乗り	
							“サイドリフトアップチルトシート装着車”		

■内装・快適性												
照明・電源	イルミネーテッドエントリーシステム (エンジンスイッチ+パーソナルランプ[フロント])	足元照明付			足元照明付			足元照明付				
	LEDルーフレッカーイルミネーション(色替え+調光機能付)											
	パーソナルランプ(フロント2個・リヤ4個)	LED+加飾			バルブ			LED+加飾		バルブ		
	読書灯(リヤ2個/LED調光機能付)											
	ドアカーテシランプ(フロントドア)				リフレクター			リフレクター		リフレクター		
	アクセサリコンセント(AC100V・100W)① / ② / ③ / ④ / ⑤	*17	4個		2個	1個		2個		1個		
アクセサリソケット(DC12V・120W/1個)	*18											
空調	フルオートエアコン (前席左右・前後独立温度コントロール)	排気ガス検知式内外気 自動切替システム付			排気ガス検知式内外気 自動切替システム付			排気ガス検知式 内外気自動切替 システム付				
	「ナノイー」	フロント・リヤ			*19	フロント・リヤ		フロント*20	フロント・リヤ	*19	フロント*20	フロント・リヤ
	蓄冷エバポレーター(フロント)				4WD		4WD		4WD			
シート表皮	プレミアムナッパ本革① / ② / ③	*21										
	合成皮革① / ② / ③								*22			
	ファブリック① / ② / ③											
	ブランノーブ®II(パーフォレーション)+合成皮革① / ② / ③ / ④											
フロントシート	運転席8ウェイパワーシート (前後スライド+リクライニング+シート上下+チルトアジャスター) +マイコンプリセットドライビングポジションシステム (ドアミラー+運転席ポジション)+運転席オートスライドアウェイ① / ② / ③	後席用 アシストグリップ付			後席用 アシストグリップ付			後席用 アシストグリップ 付				
	運転席6ウェイマニュアルシート (前後スライド+リクライニング+シート上下)① / ②											
	助手席4ウェイシート (前後スライド+リクライニング)		パワー*23① / ②		マニュアル① / ②							
	助手席パワーオットマン① / ②											
	アームレスト(運転席・助手席/回転式)											
	快適温熱シート+ベンチレーションシート(運転席・助手席)① / ②											
助手席可倒式ヘッドレスト												

\*17. 合計100W以下の電気製品をご使用ください。ただし、100W以下の電気製品でも正常に作動しない場合があります。詳しくは販売店におたずねください。

\*18. 120W以下の電気製品をご使用ください。ただし、120W以下の電気製品でも正常に作動しない場合があります。詳しくは販売店におたずねください。

\*19. T-Connect SDナビゲーションシステムを選択した場合、「ナノイー」(フロント・リヤ)が同時装着されます。

\*20. T-Connect SDナビゲーションシステムを選択した場合、「ナノイー」(リヤ)が同時装着されます。

\*21. 本革シートのシートサイドとシートバックの一部に人工皮革を使用しています。

\*22. 合成皮革シートの座面の一部にファブリックを使用しています。

\*23. 助手席シートのシートバック右側肩口にシートスライド&リクライニングスイッチが付きます。

■「メーカーオプション」はご注文時に申し受けます。メーカーの工場では装着するため、ご注文後はお受けできませんのでご了承ください。 ■価格はメーカー希望小売価格(消費税10%込み) '22年4月現在のもの>で参考価格です。価格は販売店が独自に定めていますので、詳しくは各販売店におたずねください。 ■“サイドリフトアップチルトシート装着車”のメーカーオプション価格の消費税は非課税となります。 ■“C パッケージ” “サイドリフトアップチルトシート装着車”はグレード名称ではありません。 ■「nanoe」、「ナノイー」及び「nanoe」マークは、パナソニック株式会社の商標です。 ■「ブランノーブ®」はTBカワシマ株式会社の登録商標です。

トヨタ アルファード/ヴェルファイア(ガソリン車)  
主要装備一覧表

- 標準装備
- メーカーオプション(ご注文時に申し受けます)
- オプションサービス
- 販売店装着オプション

2WD/4WD											
アルファード											
3.5L			2.5L	3.5L		2.5L		3.5L	2.5L		
Executive Lounge	Executive Lounge S	GF	X	SC	“C パッケージ”	S		GF	X	S	
7人乗り			8人乗り	7人乗り		7人乗り/ 8人乗り		“サイドリフトアップチルトシート装着車”			GOLDEN EYESⅢ
7人乗り			8人乗り	7人乗り		7人乗り/ 8人乗り		7人乗り			7人乗り

■内装・快適性

シート	機能・装備	Executive Lounge	Executive Lounge S	GF	X	SC	“C パッケージ”	S	GF	X	S	ヴェルファイア	
セカンドシート	<b>【7人乗り専用】エグゼクティブラウンジシート① / ② / ③ / ④</b> 〈機能〉 ●ロングスライド ●パワーリクライニング(メモリー+リセット機能付) 〈装備〉 ●パワーオットマン(伸縮機構付) ●角度調整式大型ヘッドレスト ●大型アームレスト(カップホルダー各席1個+小物入れ付) ●ウォークインレディスイッチ ●快適温熱シート+ベンチレーションシート ●集中コントロールスイッチ(アームレスト格納式) ●携帯・スマホホルダー ●ファイルホルダー(物落ち防止スペーサー付)												
	<b>【7人乗り専用】エグゼクティブパワーシート① / ② / ③</b> 〈機能〉●ロングスライド ●パワーリクライニング 〈装備〉●パワーオットマン ●角度調整式大型ヘッドレスト ●大型アームレスト(カップホルダー各席1個+ポケット付)												
	<b>【7人乗り専用】リラックスキャプテンシート① / ② / ③</b> 〈機能〉●超ロングスライド ●横スライド ●リクライニング 〈装備〉●マニュアルオットマン ●上下調整式ヘッドレスト ●回転式アームレスト								7人乗り		右席		
	<b>【8人乗り専用】6:4分割チップアップシート① / ② / ③</b> 〈機能〉●チップアップ機構 ●リクライニング 〈装備〉●上下調整式ヘッドレスト(左右席)+中央席ヘッドレスト●センターアームレスト(カップホルダー2個付) ●回転式アームレスト								8人乗り				
	<b>サイドリフトアップチルトシート</b> 〈機能〉●前後パワースライド機構 ●パワーリクライニング ●昇降・チルト機能 〈装備〉●フットレスト ●上下調整式ヘッドレスト ●回転式アームレスト										左席		
	<b>折りたたみ式サイドテーブル</b> (カップホルダー4個+買い物フック2個付)				メタル ブラウンウッド			メタルウッド	7人乗り				
シサード	<b>5:5分割スペースアップシート① / ②</b> 〈機能〉●跳ね上げアシスト機構 ●スライド ●リクライニング 〈装備〉●ヘッドレスト(全席)							回転式センターアームレスト付				回転式センターアームレスト付	

■「メーカーオプション」はご注文時に申し受けます。メーカーの工場に装着するため、ご注文後はお受けできませんのでご了承ください。 ■価格はメーカー希望小売価格(消費税10%込み) '22年4月現在のもの>で参考価格です。価格は販売店が独自に定めていますので、詳しくは各販売店におたずねください。 ■“サイドリフトアップチルトシート装着車”のメーカーオプション価格の消費税は非課税となります。 ■“Cパッケージ”“サイドリフトアップチルトシート装着車”はグレード名称ではありません。

# 主要装備一覧表 (ガソリン車) 内装・快適性

## トヨタ アルファード/ヴェルファイア(ガソリン車) 主要装備一覧表

- 標準装備
- メーカーオプション(ご注文時に申し受けます)
- オプションサービス
- 販売店装着オプション

2WD/4WD											
アルファード											
3.5L			2.5L	3.5L		2.5L		3.5L	2.5L		
Executive Lounge	Executive Lounge S	GF	X	SC	“C パッケージ”		S	GF	X	S	
7人乗り			8人乗り	7人乗り		7人乗り/ 8人乗り		7人乗り			GOLDEN EYESⅢ
										“サイドリフトアップチルトシート装着車”	
										7人乗り	

### ■内装・快適性

収納	大型ハイグレードコンソールボックス (小物トレイ+カップホルダー2個付)① / ②	ブラウンオリーブ・アッシュパール 木目調	メタル ブラウンウッド		メタルウッド		メタル ブラウンウッド			
	リヤエンドボックス(フタ付小物入れ+収納ボックス付)① / ②									
	ハイグレードコンソールボックス (中段トレイ+フタ付小物入れ+カップホルダー2個付)① / ②									サンバーストゴールド ドウッド+ゴールド スパッタリング
	スタンダードコンソールボックス(小物入れ+カップホルダー2個付)① / ②									
	グローブボックス									
	センターロアボックス									
	コインポケット	マット付			マット付			マット付		
	シートバックポケット(運転席・助手席)	ボードタイプ		買い物フック付 (運転席)	ボードタイプ		買い物フック付 (運転席)	ボード タイプ	買い物フック付 (運転席)	
操作性	スマートエントリー(運転席・助手席・バックドア/アンサーバック機能付) +プッシュスタートシステム +スマートキー2個*24*25	ウェルカムパワー スライドドア &予約ロック機能*26*27① / ② 予約ロック機能*27								スマートキー (ゴールドメッキ 加飾)
	ワンタッチスイッチ付デュアル[両側]パワースライドドア (デュアルイージークローザー+バックドアイージークローザー、 挟み込み防止機能付)*25									
	パワーバックドア(挟み込み防止機能付)	*26								

\*24. 植込み型心臓ペースメーカー等の機器をご使用の方は、電波によりそれらの機器に影響を及ぼすおそれがありますので、車両に搭載された発信機から約22cm以内に植込み型心臓ペースメーカー等の機器を近づけないようにしてください。電波発信を停止することもできますので詳しくは販売店にご相談ください。

\*25. スマートキーにデュアル[両側]パワースライドドア開閉スイッチが付きます。

\*26. スマートキーに予約セットスイッチ、パワーバックドア開閉スイッチが付きます。

\*27. 予約ロック機能はデュアル[両側]パワースライドドアおよびパワーバックドアに設定されます。

■「メーカーオプション」はご注文時に申し受けます。メーカーの工場では装着するため、ご注文後はお受けできませんのでご了承ください。 ■価格はメーカー希望小売価格(消費税10%込み)'22年4月現在のもの>で参考価格です。価格は販売店が独自に定めていますので、詳しくは各販売店におたずねください。 ■“サイドリフトアップチルトシート装着車”のメーカーオプション価格の消費税は非課税となります。 ■“Cパッケージ”“サイドリフトアップチルトシート装着車”はグレード名称ではありません。



# 主要装備一覧表 (ガソリン車) 内装・快適性

## トヨタ アルファード/ヴェルファイア(ガソリン車)

### 主要装備一覧表

- 標準装備
- メーカーオプション(ご注文時に申し受けます)
- オプションサービス
- 販売店装着オプション

2WD/4WD											
アルファード											
3.5L			2.5L	3.5L		2.5L		3.5L	2.5L		
Executive Lounge	Executive Lounge S	GF	X	SC	“C パッケージ”	S		GF	X	S	
7人乗り			8人乗り	7人乗り		7人乗り/ 8人乗り		“サイドリフトアップチルトシート装着車”			GOLDEN EYESⅢ
7人乗り			8人乗り	7人乗り		7人乗り/ 8人乗り		7人乗り			7人乗り

■内装・快適性										
ナビゲーション・オーディオ	<b>T-Connect SDナビゲーションシステム*28① / ② / ③ / ④ / ⑤ / ⑥ / ⑦ / ⑧</b> <b>+JBLプレミアムサウンドシステム*29</b> 【ナビ】10.5インチディスプレイ、FM多重VICS 【オーディオ・ビジュアル機能】Blu-ray、DVD、CD、microSD、AM/FMチューナー(ワイドFM対応)、サウンドライブラリー*30、USB入力(動画・音楽再生/給電)*31、Miracast® 対応、TV、17スピーカー(12chアンプ) 【スマホ連携】① / ② / ③Apple CarPlay、Android Auto™対応 【T-Connect】ヘルプネット、マイカーサーチ(カーファインダー) 【その他】Bluetooth®対応(ハンズフリー/オーディオ)、音声認識、ETC2.0ユニット(VICS機能付)*32 *33									
			721,600円 (消費税抜き 656,000円) *8 *34 *35	743,600円 (消費税抜き 676,000円) *8 *34 *35	721,600円 (消費税抜き 656,000円) *8 *34 *35	732,600円 (消費税抜き 666,000円) *8 *34 *35	656,000円 (消費税非課税) *8 *34 *36	676,000円 (消費税非課税) *8 *34 *36	666,000円 (消費税非課税) *8 *34 *36	655,600円 (消費税抜き 596,000円) *11 *34 *35

- \*8. ブラインドスポットモニター、パーキングサポートブレーキ(後方接近車両)、パノラミックビューモニター、インテリジェントパーキングアシスト2、T-Connect SDナビゲーションシステムはセットでメーカーオプション。
- \*11. パノラミックビューモニター、インテリジェントパーキングアシスト2、T-Connect SDナビゲーションシステムはセットでメーカーオプション。
- \*28. サービスのご利用には、T-Connectスタンダードプランの契約が必要です。詳しくは販売店におたずねください。
- \*29. ディスクによっては再生できない場合があります。B-CASカードは、あらかじめ受信機に装着されています。
- \*30. microSDカードが別途必要となります。
- \*31. スマートフォンの接続にはデータ通信可能なUSBケーブルが別途必要となります。また、一部ケーブルには対応できないものがあります。
- \*32. ETC2.0ユニットまたはETC車載器装着車は、カードホルダーが非装着となり運転席ドアボックス内に装着されます。別途セットアップ費用が必要となります。詳しくは販売店におたずねください。
- \*33. ETC2.0ユニットは、今後新たに追加されるサービスおよびシステム変更には対応できない場合があります。あらかじめご了承ください。詳しくは販売店におたずねください。ETC2.0ユニットは新しいセキュリティ規格に対応しています。
- \*34. T-Connect SDナビゲーションシステムとCD・DVDデッキは同時装着できません。
- \*35. T-Connect SDナビゲーションシステムと寒冷地仕様の同時装着および北海道地区の場合、価格から5,500円(消費税抜き5,000円)減額されます。
- \*36. T-Connect SDナビゲーションシステムと寒冷地仕様の同時装着および北海道地区の場合、価格から5,000円(消費税非課税)減額されます。

■「メーカーオプション」はご注文時に申し受けます。メーカーの工場に装着するため、ご注文後はお受けできませんのでご了承ください。 ■価格はメーカー希望小売価格(消費税10%込み)'22年4月現在のもの>で参考価格です。価格は販売店が独自に定めていますので、詳しくは各販売店におたずねください。 ■“サイドリフトアップチルトシート装着車”のメーカーオプション価格の消費税は非課税となります。 ■“C パッケージ” “サイドリフトアップチルトシート装着車”はグレード名称ではありません。 ■“Blu-ray Disc™ (ブルーレイディスク)”はブルーレイディスクアソシエーションの商標です。 ■“Bluetooth®”はBluetooth SIG, Inc.の商標です。 ■“JBL”はHarman International Industries, inc.の商標です。 ■Wi-Fi®, Miracast®は、Wi-Fi Allianceの登録商標です。 ■Apple CarPlayは、米国その他の国で登録されたApple Inc.の商標です。 ■Android Auto™は、Google LLCの商標です。

# 主要装備一覧表 (ガソリン車) 内装・快適性

## トヨタ アルファード/ヴェルファイア(ガソリン車)

### 主要装備一覧表

- 標準装備
- メーカーオプション(ご注文時に申し受けます)
- オプションサービス
- 販売店装着オプション

2WD/4WD										
アルファード										
3.5L		2.5L	3.5L		2.5L		3.5L	2.5L		ヴェルファイア
Executive Lounge	Executive Lounge S	GF	X	SC	“C パッケージ”	S	GF	X	S	2.5L
7人乗り			8人乗り	7人乗り		7人乗り/ 8人乗り	“サイドリフトアップチルトシート装着車”			GOLDEN EYESⅢ
7人乗り			8人乗り	7人乗り		7人乗り/ 8人乗り	7人乗り			7人乗り

### ■内装・快適性

ナビゲーション・オーディオ	ディスプレイオーディオ*37*38① / ② / ③ 【オーディオ・ビジュアル機能】9インチディスプレイ、AM/FMチューナー(ワイドFM対応)、Bluetooth®対応(ハンズフリー/オーディオ)、USB入力(動画・音楽再生/給電) *31、Miracast® 対応、8スピーカー 【スマホ連携】① / ② / ③Apple CarPlay・Android Auto™対応 【T-Connect】ヘルプネット									
	13.3インチリヤシートエンターテインメントシステム (HDMI入力端子付*39)① / ②			198,000円(消費税抜き180,000円)*40				180,000円(消費税非課税)*40		198,000円 (消費税抜き 180,000円)*40
	DCM(専用通信機)+ルーフアンテナ(シャークフィンタイプ)① / ②									
	TV(フルセグ)① / ②	*41								
	TV・オペレーター付T-Connectナビキット、 T-Connectナビキット、エントリーナビキット① / ②	*42								
	ETC2.0ユニット(ビルトイン)ナビキット連動タイプ (光ビーコン機能付)	*32*33*43								
	ETC車載器(ビルトイン)ナビキット連動タイプ	*32*43								
CD・DVDデッキ	*34									

全車標準装備 ●サンバイザー(バニティミラー[運転席・助手席]+照明[運転席・助手席]+チケットホルダー[運転席]) ●エコドライブインジケータ(ランプ+ゾーン表示機能付) ●マルチインフォメーションディスプレイ(4.2インチTFTカラー) ●電気式ツイントリップメーター ●デジタル時計(フロント・リヤ) ●パーキングブレーキ戻し忘れウォーニング ●フェUEL残量ウォーニング ●半ドアウォーニング ●ランプ消し忘れブザー ●キー忘れ防止ブザー ●チルト&テレスコピックステアリング ●電動パワーステアリング(車速感応型) ●フットレスト(運転席) ●LEDダウンライト ●ラゲージルームランプ(2個/ドア連動スイッチ付) ●クリーンエアフィルター(花粉除去・脱臭機能付) ●運転席リアボックス(カードホルダー付\*32) ●運転席カップホルダー ●助手席カップホルダー ●フロントドアポケット&ボトルホルダー ●スライドドアボトルホルダー ●センターアッパーボックス ●リヤクォータートリムボトルホルダー ●リヤクォータートリムサイドボックス(運転席側) ●リヤクォータートリムトレイ ●コートフック ●サードシートスライド機構付ラゲージ床下収納\*2 ●ラゲージサイドボックス(助手席側) ●脱着折りたたみ式デッキボード ●デッキフック ●ラゲージフック ●アシストグリップ(回転式6個+固定式2個) ●車速感応パワードアロック(全ドアキー連動、衝撃感知ドアロック解除システム付) ●ガラスアンテナ

- \*2. スペアタイヤを選択した場合、タイヤパンク応急修理キットは非装着となり、サードシートスライド機構付ラゲージ床下収納の右側に装着されます。
- \*31. スマートフォンの接続にはデータ通信可能なUSBケーブルが別途必要となります。また、一部ケーブルには対応できないものがあります。
- \*32. ETC2.0ユニットまたはETC車載器装着車は、カードホルダーが非装着となり運転席リアボックス内に装着されます。別途セットアップ費用が必要となります。詳しくは販売店におたずねください。
- \*33. ETC2.0ユニットは、今後新たに追加されるサービスおよびシステム変更には対応できない場合があります。あらかじめご了承ください。詳しくは販売店におたずねください。ETC2.0ユニットは新しいセキュリティ規格に対応しています。
- \*34. T-Connect SDナビゲーションシステムとCD・DVDデッキは同時装着できません。
- \*37. ナビゲーションシステムは含まれません。車載ナビ機能のご利用には、販売店装着オプションのTV・オペレーター付T-Connectナビキット、T-Connectナビキットまたはエントリーナビキットの装着が必要です。
- \*38. CD・DVDデッキは販売店装着オプションとしてご用意しています。
- \*39. ご利用には別途市販のケーブルが必要です。また、一部ケーブルには対応できないものがあります。
- \*40. T-Connect SDナビゲーションシステムを選択した場合、装着できます。
- \*41. ご利用にはT-Connect契約が必要です。ご利用開始後は、T-Connect継続有無に関係なく、引き続きご利用いただけます。TV・オペレーター付T-Connectナビキットでは標準サービスです。TV・オペレーター付T-Connectナビキットを最初に装着した車両とは別の車両に付け替えた場合、付け替え先の車両ではTV(フルセグ)の視聴はできなくなります。
- \*42. TV・オペレーター付T-Connectナビキット、T-Connectナビキットとエントリーナビキットは同時選択できません。また、サービスのご利用には、T-ConnectエントリープランまたはT-Connectスタンダードプランの契約が必要です。詳しくは販売店におたずねください。
- \*43. ETC2.0ユニット(ビルトイン)ナビキット連動タイプ(光ビーコン機能付)、ETC車載器(ビルトイン)ナビキット連動タイプはTV・オペレーター付T-Connectナビキット、T-Connectナビキットまたはエントリーナビキットを選択した場合に装着できます。

■「メーカーオプション」はご注文時に申し受けます。メーカーの工場では装着するため、ご注文後はお受けできませんのでご了承ください。 ■価格はメーカー希望小売価格(消費税10%込み) '22年4月現在のもの>で参考価格です。価格は販売店が独自に定めていますので、詳しくは各販売店におたずねください。 ■“サイドリフトアップチルトシート装着車”のメーカーオプション価格の消費税は非課税となります。 ■“C パッケージ” “サイドリフトアップチルトシート装着車”はグレード名称ではありません。 ■“Bluetooth®”はBluetooth SIG,Inc.の商標です。 ■Wi-Fi®、Miracast®は、Wi-Fi Allianceの登録商標です。 ■Apple CarPlayは、米国その他の国で登録されたApple Inc.の商標です。 ■Android Auto™は、Google LLCの商標です。

## トヨタ アルファード/ヴェルファイア(ガソリン車)

### 主要装備一覧表

- 標準装備
- メーカーオプション(ご注文時に申し受けます)
- オプションサービス
- 販売店装着オプション

2WD/4WD											
アルファード										ヴェルファイア	
3.5L			2.5L	3.5L		2.5L		3.5L	2.5L		2.5L
Executive Lounge	Executive Lounge S	GF	X	SC	"C パッケージ"	S		GF	X	S	GOLDEN EYESⅢ
7人乗り			8人乗り	7人乗り		7人乗り/ 8人乗り		7人乗り			7人乗り
"サイドリフトアップチルトシート装着車"											

### ■その他

セキュリティ・その他	盗難防止システム[国土交通省認可品](イモビライザーシステム+オートアラーム)											
	寒冷地仕様 (熱線式ウインドシールドデアイサー+PTCヒーター*44など)	*45	26,400円 (消費税抜き24,000円)	31,900円 (消費税抜き29,000円) *35	2WD 50,600円 (消費税抜き46,000円) *35	31,900円 (消費税抜き29,000円) *35	2WD 35,200円 (消費税抜き32,000円) *35	2WD 39,600円 (消費税抜き36,000円) *35	29,000円 (消費税非課税) *36	43,000円 (消費税非課税) *36	33,000円 (消費税非課税) *36	2WD 35,200円 (消費税抜き32,000円) *35
	工具(ジャッキ+ジャッキハンドル+ハブナットレンチなど)											

\*35. T-Connect SDナビゲーションシステムと寒冷地仕様の同時装着および北海道地区の場合、価格から5,500円(消費税抜き5,000円)減額されます。

\*36. T-Connect SDナビゲーションシステムと寒冷地仕様の同時装着および北海道地区の場合、価格から5,000円(消費税非課税)減額されます。

\*44. PTC[自己温度制御システム]: Positive Temperature Coefficient

\*45. 寒冷地仕様は、寒冷地での使用を考慮して、主にワイパー等の信頼性・耐久性の向上を図っております。なお、北海道地区は寒冷地仕様が全車標準装備となります。

■「メーカーオプション」はご注文時に申し受けます。メーカーの工場では装着するため、ご注文後はお受けできませんのでご了承ください。 ■価格はメーカー希望小売価格(消費税10%込み)'22年4月現在のもの>で参考価格です。価格は販売店が独自に定めていますので、詳しくは各販売店におたずねください。 ■"サイドリフトアップチルトシート装着車"のメーカーオプション価格の消費税は非課税となります。 ■"Cパッケージ" "サイドリフトアップチルトシート装着車"はグレード名称ではありません。

トヨタ アルファード/ヴェルファイア  
主要諸元表

	ハイブリッド車										ガソリン車													
	アルファード										ヴェルファイア													
	Executive Lounge					Executive Lounge S					Executive Lounge					Executive Lounge S								
	G "Fパッケージ"					X					SR "Cパッケージ"					SR "サイドリフトアップチルトシート装着車"					GOLDEN EYES III			
7人乗り		7人乗り		7人乗り		7人乗り		8人乗り		7人乗り		7人乗り		7人乗り		7人乗り		7人乗り		7人乗り		7人乗り		
<b>■車両型式・重量・性能</b>																								
車両型式	2WD	—	—	—	—	—	—	—	—	—	3BA-GGH30W-PFZVK	3BA-GGH30W-PFZZK	3BA-GGH30W-PFZQK	3BA-GGH30W-PFZQK(W)	3BA-AGH30W-PRXGK	3BA-AGH30W-PFXGK	3BA-GGH30W-PFZRK	3BA-AGH30W-PFXSK(C)	3BA-AGH30W-PFXSK	3BA-AGH30W-PRXSK	3BA-AGH30W-PFXSK(W)	3BA-AGH30W-NFXSK		
	4WD※	6AA-AYH30W-PFXVB	6AA-AYH30W-PFXZB	6AA-AYH30W-PFXQB(B)	6AA-AYH30W-PFXGB	6AA-AYH30W-PRXGB	6AA-AYH30W-PFXGB(W)	6AA-AYH30W-PFXRB(C)	6AA-AYH30W-PFXRB(W)	6AA-AYH30W-NFXSB	3BA-GGH35W-PFZVK	3BA-GGH35W-PFZZK	3BA-GGH35W-PFZQK	3BA-GGH35W-PFZQK(W)	3BA-AGH35W-PRXGK	3BA-AGH35W-PFXGK	3BA-GGH35W-PFZRK	3BA-AGH35W-PFXSK(C)	3BA-AGH35W-PFXSK	3BA-AGH35W-PRXSK	3BA-AGH35W-PFXSK(W)	3BA-AGH35W-NFXSK		
車両重量	kg	2,240*1		2,190*1*2*3	2,110*1*2*3	2,090*1*2*3	2,170*2*3	2,190*1*2*3	2,200*2*3	2,150*1*2*3	2,150*1(2,210*1)		2,110*1*2*3(2,170*1*2*3)	2,130*1*2*3(2,190*1*2*3)	1,920*1*2*3(1,980*2*3)	1,990*1*2*3(2,050*2*3)	2,090*1*2*3*4(2,150*2*3*4)	2,010*1*2*3*4(2,070*2*3*5)	1,960*1*2*3*4(2,020*2*3*5)	1,940*1*2*3*4(2,000*2*3*5)	1,990*1*2*3(2,050*2*3)	1,970*1*2*3*4(2,030*2*3*5)		
車両総重量	kg	2,625*1		2,575*1*2*3	2,495*1*2*3	2,530*1*2*3	2,555*2*3	2,575*1*2*3	2,585*2*3	2,535*1*2*3	2,535*1(2,595*1)		2,495*1*2*3(2,555*1*2*3)	2,515*1*2*3(2,575*1*2*3)	2,360*1*2*3(2,420*2*3)	2,375*1*2*3(2,435*2*3)	2,475*1*2*3*4(2,535*2*3*4)	2,395*1*2*3*4(2,455*2*3*5)	2,345*1*2*3*4(2,405*2*3*5)	2,380*1*2*3*4(2,440*2*3*5)	2,375*1*2*3(2,435*2*3)	2,355*1*2*3*4(2,415*2*3*5)		
最小回転半径	m	5.6										5.8				5.6		5.8						
燃料消費率 (国土交通省 審査値)	km/L	14.8										10.2(9.9)	9.9(9.6)	10.2(9.9)		10.8(11.0)		9.9(9.6)	10.6(10.6)					
	市街地 モード km/L	12.6										7.3(7.2)	7.2(7.0)	7.3(7.2)		7.3(7.9)		7.2(7.0)	7.3(7.8)					
	郊外 モード km/L	15.6										10.3(10.0)	10.1(9.7)	10.3(10.0)		11.7(11.7)		10.1(9.7)	11.5(11.3)					
	高速道路 モード km/L	15.4										12.1(11.7)	11.7(11.3)	12.1(11.7)		12.8(12.6)		11.7(11.3)	12.4(12.0)					
	JCO8	km/L	18.4				19.2*6		18.4				—											
主要燃費改善対策	ハイブリッドシステム、アイドリングストップ装置、電気式無段変速機、可変バルブタイミング、電動パワーステアリング										アイドリングストップ装置、筒内直接噴射、可変バルブタイミング、電動パワーステアリング、充電制御				アイドリングストップ装置(4WD)、自動無段変速機、可変バルブタイミング、電動パワーステアリング、充電制御		アイドリングストップ装置、筒内直接噴射、可変バルブタイミング、電動パワーステアリング、充電制御		アイドリングストップ装置(4WD)、自動無段変速機、可変バルブタイミング、電動パワーステアリング、充電制御					

# 主要諸元表

トヨタ アルファード/ヴェルファイア  
主要諸元表

	ハイブリッド車									ガソリン車											
	アルファード									ヴェルファイア									ヴェルファイア		
	アルファード				ヴェルファイア					3.5L			2.5L		3.5L	2.5L			2.5L		
	Executive Lounge	Executive Lounge S	G "Fパッケージ"	X	"サイドリフトアップチルトシート装着車"	SR "Cパッケージ"	SR "サイドリフトアップチルトシート装着車"	GOLDEN EYES III	Executive Lounge	Executive Lounge S	GF	"サイドリフトアップチルトシート装着車"	X	"サイドリフトアップチルトシート装着車"	SC	"Cパッケージ"	S	"サイドリフトアップチルトシート装着車"	GOLDEN EYES III		
7人乗り	7人乗り	7人乗り	7人乗り	8人乗り	7人乗り	7人乗り	7人乗り	7人乗り	7人乗り	7人乗り	7人乗り	7人乗り	7人乗り	7人乗り	7人乗り	7人乗り	8人乗り	7人乗り	7人乗り		
<b>■寸法</b>																					
全長	mm	4,945	4,950	4,945				4,950	4,935	4,945	4,950	4,945				4,950				4,935	
全幅	mm	1,850									1,850										
全高	mm	1,950									1,935(1,950)										
ホイールベース	mm	3,000									3,000										
トレッド	フロント	mm	1,600				1,600				1,575*7			1,600	1,575*7						
	リヤ	mm	1,595				1,605(1,595)				1,580*8(1,570*9)			1,605(1,595)	1,580*8(1,570*9)						
最低地上高*10	mm	165									160(170)										
室内	長*10	mm	3,210									3,210									
	幅*10	mm	1,590									1,590									
	高*10	mm	1,400*11				1,400	1,400*11	1,400	1,400*11	1,400*11				1,400*11(1,400)						
<b>■エンジン</b>																					
型式	2AR-FXE									2GR-FKS			2AR-FE	2GR-FKS	2AR-FE						
総排気量	L	2.493									3.456			2.493	3.456	2.493					
種類	直列4気筒									V型6気筒			直列4気筒	V型6気筒	直列4気筒						
内径×行程	mm	90.0×98.0									94.0×83.0			90.0×98.0	94.0×83.0	90.0×98.0					
使用燃料	無鉛レギュラーガソリン									無鉛プレミアムガソリン			無鉛レギュラーガソリン	無鉛プレミアムガソリン	無鉛レギュラーガソリン						
最高出力(ネット)	kW(PS)/r.p.m.	112(152)/5,700									221(301)/6,600			134(182)/6,000	221(301)/6,600	134(182)/6,000					
最大トルク(ネット)	N·m(kgf·m)/r.p.m.	206(21.0)/4,400~4,800									361(36.8)/4,600~4,700			235(24.0)/4,100	361(36.8)/4,600~4,700	235(24.0)/4,100					
燃料供給装置	EFI(電子制御式燃料噴射装置)									筒内直接+ポート燃料噴射装置(D-4S)			EFI(電子制御式燃料噴射装置)	筒内直接+ポート燃料噴射装置(D-4S)	EFI(電子制御式燃料噴射装置)						
燃料タンク容量	L	65									75(65)										
<b>■走行装置・駆動方式</b>																					
サスペンション	フロント/リヤ	マクファーソン・ストラット式コイルスプリング/ダブルウィッシュボーン式コイルスプリング									マクファーソン・ストラット式コイルスプリング/ダブルウィッシュボーン式コイルスプリング										
ブレーキ	フロント	ベンチレーテッドディスク(16インチ)									ベンチレーテッドディスク(17インチ)			ベンチレーテッドディスク(16インチ)	ベンチレーテッドディスク(17インチ)	ベンチレーテッドディスク(16インチ)					
	リヤ	ベンチレーテッドディスク(16インチ)									ベンチレーテッドディスク(16インチ)										
	作動方式	油圧・回生ブレーキ協調式									油圧式										
駆動方式	E-Four(電気式4輪駆動方式)									前輪駆動方式(4輪駆動方式)											

トヨタ アルファード/ヴェルファイア  
主要諸元表

	ハイブリッド車									ガソリン車												
	アルファード									ヴェルファイア									ヴェルファイア			
	アルファード				ヴェルファイア					3.5L			2.5L		3.5L	2.5L				2.5L		
	Executive Lounge	Executive Lounge S	G "Fパッケージ"	X	"サイドリフトアップチルトシート装着車"	SR "Cパッケージ"	SR "サイドリフトアップチルトシート装着車"	GOLDEN EYES III	Executive Lounge	Executive Lounge S	GF	"サイドリフトアップチルトシート装着車"	X	"サイドリフトアップチルトシート装着車"	SC	"Cパッケージ"	S	"サイドリフトアップチルトシート装着車"	GOLDEN EYES III			
7人乗り	7人乗り	7人乗り	7人乗り	8人乗り	7人乗り	7人乗り	7人乗り	7人乗り	7人乗り	7人乗り	7人乗り	7人乗り	7人乗り	8人乗り	7人乗り	7人乗り	7人乗り	7人乗り	8人乗り	7人乗り	7人乗り	
<b>■トランスミッション・変速比・減速比</b>																						
トランスミッション	電気式無段変速機									8速オートマチック (Direct Shift-8AT)				自動無段変速機 (Super CVT-i)		8速オートマチック (Direct Shift-8AT)		自動無段変速機 (Super CVT-i)				
第1速/第2速/ 第3速/第4速/ 第5速/第6速/ 第7速/第8速	—									5.519/3.184/ 2.050/1.491/ 1.234/1.000/ 0.800/0.673				—		5.519/3.184/ 2.050/1.491/ 1.234/1.000/ 0.800/0.673		—				
前進										—				2.517~0.390		—		2.517~0.390				
後退										4.220				1.751		4.220		1.751				
減速比	フロント:3.542/リヤ:6.859									3.003				5.791		3.003		5.791				
<b>■フロントモーター</b>																						
型式/種類	2JM/交流同期電動機																					
最高出力	kW(PS)		105(143)																			
最大トルク	N・m(kgf・m)		270(27.5)																			
<b>■リヤモーター</b>																						
型式/種類	2FM/交流同期電動機																					
最高出力	kW(PS)		50(68)																			
最大トルク	N・m(kgf・m)		139(14.2)																			
<b>■動力用主電池</b>																						
種類/容量	Ah		ニッケル水素電池/6.5																			

※ハイブリッド車の駆動方式はE-Four（電気式4輪駆動方式）となります。

●〔 〕はガソリン4WD車です。

\*1. ツインムーンルーフを装着した場合、20kg増加します。 \*2. T-Connect SDナビゲーションシステムを装着した場合、10kg増加します。 \*3. T-Connect SDナビゲーションシステムと13.3インチリヤシートエンターテインメントシステムを装着した場合、20kg増加します。 \*4. 17インチタイヤを装着した場合、10kg減少します。 \*5. 16インチタイヤを装着した場合、20kg減少します。 \*6. メーカーオプション装着により、車両重量が2,110kg以上の場合、18.4km/Lとなります。 \*7. 16インチタイヤまたは17インチタイヤを装着した場合、1,600mmとなります。 \*8. 16インチタイヤまたは17インチタイヤを装着した場合、1,605mmとなります。 \*9. 16インチタイヤまたは17インチタイヤを装着した場合、1,595mmとなります。 \*10. 社内測定値。 \*11. ツインムーンルーフを装着した場合、1,360mmとなります。

●燃料消費率は定められた試験条件のもとでの値です。お客様の使用環境（気象、渋滞等）や運転方法（急発進、エアコン使用等）に応じて燃料消費率は異なります。

●WLTCモードは、市街地、郊外、高速道路の各走行モードを平均的な使用時間配分で構成した国際的な走行モードです。市街地モードは、信号や渋滞等の影響を受ける比較的低速な走行を想定し、郊外モードは、信号や渋滞等の影響をあまり受けない走行を想定、高速道路モードは、高速道路等での走行を想定しています。

●エンジン出力表示にはネット値とグロス値があります。「グロス」はエンジン単体で測定したものであり、「ネット」とはエンジンを車両に搭載した状態とほぼ同条件で測定したものです。同じエンジンで測定した場合、「ネット」は「グロス」よりもガソリン自動車で約15%程度低い値（自工会調べ）となっています。

車両によっては自動車重量税などの軽減措置を受けることができます。詳しくはエコカー減税紹介ページ（<https://toyota.jp/ecocar/about1/>）をご確認、または販売店におたずねください。

●“サイドリフトアップチルトシート装着車”は、国や地方自治体では消費税の非課税等の助成措置が用意されています。詳しくは最寄りの福祉事務所・税務署・都道府県税事務所・警察署へ事前にお問い合わせください。

■“ALPHARD”“VELLFIRE”“EXECUTIVE LOUNGE”“TOYOTA SAFETY SENSE”“HYBRID SYNERGY DRIVE”“EFI”“VDIM”“VSC”“TRC”“ECB”“VVT-i”“TOYOTA D-4S”“E-Four”“OPTITRON”“コンライト”“サウンドライブラリー”“T-Connect”“TCスマホナビ”“ロードアシスト24”“マイカーサーチ”“TSOP”“Welcab”“TECS”はトヨタ自動車（株）の商標です。 ■道路運送車両法による自動車型式指定申請書数値 ■製造事業者：トヨタ自動車株式会社

### ■寸法図(単位:mm)

ALPHARD  
HYBRID  
Executive Lounge  
(7人乗り・E-Four)

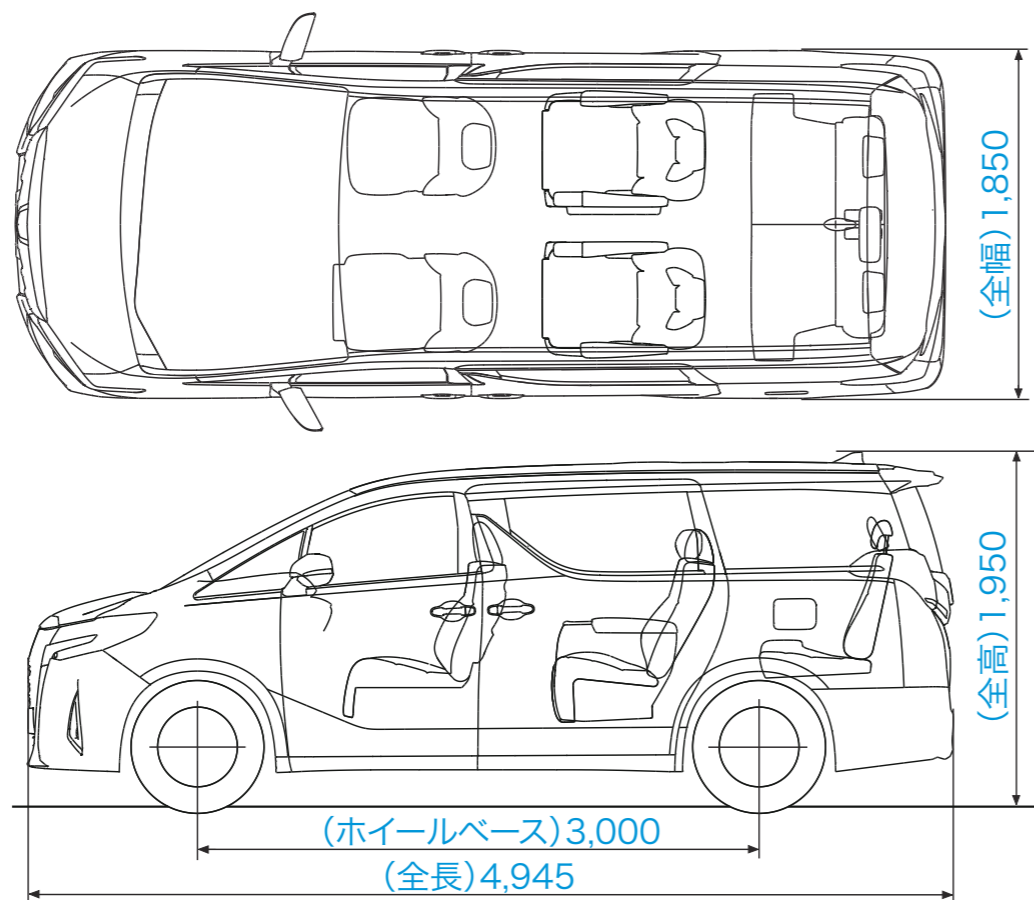

### サイドリフトアップチルトシート装着車

#### ■サイドリフトアップチルトシート諸元

リフト能力	100kg(シートを除く)
回転・下降時間	30~40秒
上昇・回転時間	30~40秒
シート下降時最低着座面高さ	510(525)mm
シートチルト時着座面~ドア開口部※	1,170mm
回転時足元スペース	410mm
シート前後スライド	前195mm 後0mm

※チルト後の座面中央部高さからドア開口部上端までの寸法です。

■( )はガソリン4WD車、ハイブリッド車の数値です。

■各寸法値は設計値を示します。実測値は若干異なることがあります。



## トヨタは、「トータルクリーン」をめざしています。

「トータルクリーン」を基本理念に、環境に配慮したクルマづくりを進めています。生産から廃棄にいたるトータルライフの視点により、環境への取り組みのひとつひとつをすべての過程で連携させ、クリーンなクルマづくりをめざします。さまざまな環境目標を、バランスを取りながら達成し、総合的に環境性能の向上を図ります。

\*1. Eco-VAS[エコバス]：Eco-Vehicle Assessment System。車両開発責任者が企画段階で生産、使用、廃棄にいたるLCA(ライフサイクルアセスメント)の考え方を踏まえた環境目標値を設定。全開発プロセスを通じて目標達成状況をフォローして、確実な達成を図る総合的な環境評価システムです。



## LCA(ライフサイクルアセスメント)\*1の実施

走行段階だけでなく、生産から廃棄までのライフサイクルで排出するCO<sub>2</sub>やその他の大気汚染物質の総量を従来型車に比べて低減しています。



トヨタが乗用車を対象に実施しているLCAの手法は、ドイツの第三者認証機関テュフ ラインランドによるISO14040/14044規格に基づく審査・認証を受けました。

\*1. LCA: Life Cycle Assessment. 資源採取～廃棄・リサイクルまでの各段階で、クルマが環境に与える要因を定量化し、総合評価する手法で、ISO14040シリーズで国際標準化されています。

■LCA実施結果 CO<sub>2</sub> 二酸化炭素(Carbon Dioxide)

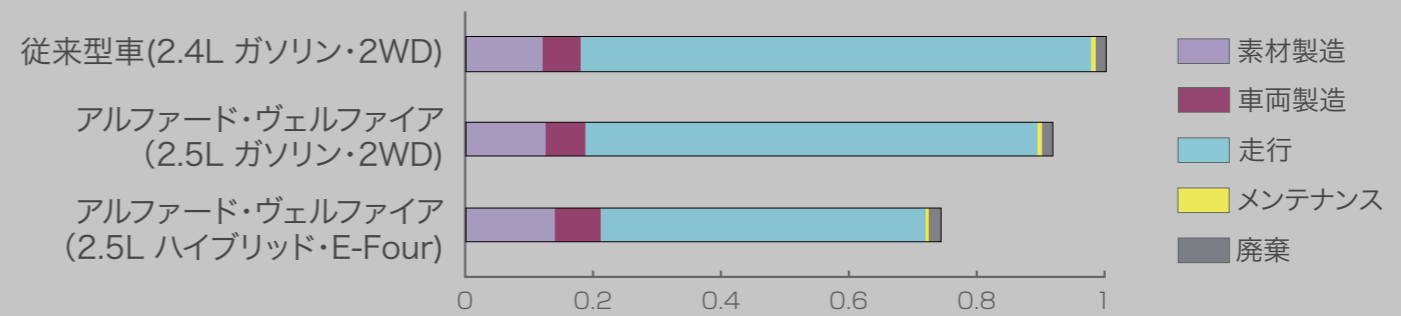

●自動車の生涯走行距離10万km(10年)を走行した場合の結果です。  
●トヨタではLCAにより相対的な環境メリットを確認することを目的としているため、実施結果は指数で示しています。

## 1. 地球温暖化対策を実施しています。

- CO<sub>2</sub>排出量の低減をめざして、ハイブリッドシステム、Dual VVT-i、Super CVT-i(自動無段変速機)などを採用。優れた低燃費を達成しています。
- エアコンにはオゾン層を破壊しない新冷媒HFO-1234yfを採用しています。

## 2. 都市環境のクリーン化に配慮しています。

- 三元触媒、空燃比補償装置などの採用により、排出ガスのクリーン化を推進。その結果、ハイブリッド車は「平成30年基準排出ガス75%低減レベル」の認定を国土交通省より取得しています。

## 3. 環境負荷物質を削減しています。

- 鉛、水銀、カドミウム、六価クロムを削減し、業界自主目標を達成しています。

## 4. VOC\*2の低減を推進しています。

- 内装部品の素材、加工法、接着剤の見直しにより、ホルムアルデヒド、アセトアルデヒド、トルエンなどの揮発性有機化合物(VOC)の発生量を抑制。車室内の臭いや刺激臭を軽減するとともに、厚生労働省が定めている「室内濃度指針値\*3」を下回るレベルとし、業界自主目標を達成しています。 \*2.VOC: Volatile Organic Compounds  
\*3.厚生労働省が2002年1月に定めた指定物質で自動車に関する物質の指針値。

## 5. 環境に配慮した運転を支援します。

- 環境に配慮した走りをしているかどうか、メーター内のハイブリッドシステムインジケータやエコドライブインジケータ\*4で確認できます。 \*4. ガソリン車のみ設定。



エコドライブインジケータランプ\*4

## 6. リサイクル性の向上を図っています。

- インパネベースやバンパーカバー、グローブボックスなど内外装部品にリサイクル性に優れた樹脂TSOP\*5を使用。また、バンパーをリサイクルした樹脂をフロアアンダーカバーなどに採用しています。 \*5. TSOP: Toyota Super Olefin Polymer

トヨタ アルファード・ヴェルファイア 環境仕様

		アルファード	アルファード ヴェルファイア	アルファード	アルファード ヴェルファイア	アルファード	アルファード ヴェルファイア	アルファード				
車両仕様	車両型式	6AA-AYH30W		3BA-AGH30W		3BA-AGH35W		3BA-GGH30W		3BA-GGH35W		
	エンジン	型式	2AR-FXE		2AR-FE				2GR-FKS			
		総排気量 (L)			2.493				3.456			
		燃料			無鉛レギュラーガソリン				無鉛プレミアムガソリン			
	駆動装置	駆動方式	E-Four(電気式4輪駆動方式)		前輪駆動方式		4輪駆動方式		前輪駆動方式		4輪駆動方式	
変速機		電気式無段変速機		自動無段変速機(Super CVT-i)				8速オートマチック(Direct Shift-8AT)				
タイプ		—	—	標準タイプ	エアロタイプ	標準タイプ	エアロタイプ	標準タイプ	エアロタイプ	標準タイプ	エアロタイプ	
車両重量 (kg)		2,090~2,100	2,110~2,260	1,920~1,990 2,000~2,070	1,930~1,990 2,000~2,050	1,980~1,990 2,000~2,100 2,110	1,980~1,990 2,000~2,090	2,080~2,100 2,110~2,170	2,080~2,100 2,110~2,170	2,140~2,230	2,140~2,230	
燃料消費率	WLTCモード 燃料消費率*1(国土交通省審査値) CO <sub>2</sub> 排出量 (g/km)	(km/L)	14.8	10.8	10.6	11.0	10.6	10.2	9.9	9.9	9.6	
		(g/km)	157	215	219	211	219	228	235	235	242	
	JC08モード 燃料消費率*1(国土交通省審査値) CO <sub>2</sub> 排出量 (g/km)	(km/L)	19.2	18.4	—	—	—	—	—	—	—	—
		(g/km)	121	126	—	—	—	—	—	—	—	—
	参考	2030年度燃費基準優良車*2*3										
主要燃費改善対策		ハイブリッドシステム アイドリングストップ装置 電気式無段変速機 可変バルブタイミング 電動パワーステアリング		自動無段変速機 可変バルブタイミング 電動パワーステアリング 充電制御		アイドリングストップ装置 自動無段変速機 可変バルブタイミング 電動パワーステアリング 充電制御		アイドリングストップ装置 筒内直接噴射 可変バルブタイミング 電動パワーステアリング 充電制御				
排出ガス	認定レベルまたは適合規制(国土交通省)		平成30年基準排出ガス 75%低減レベル*3		平成30年排出ガス規制適合*3							
	認定レベル値 または適合規制値 (g/km)	CO	1.15		1.15							
		NMHC	0.025		0.10							
		NOx	0.013		0.05							
PM		—		0.005								
車外騒音	規制区分		平成28年騒音規制M1A2A									
	加速(規制値)/定常/近接 (dB)		70/-/73			70/-/79			70/-/83			
冷媒の種類(GWP値*4)/使用量 (g)		HFO-1234yf(1*5)/850										
環境負荷物質削減	鉛		自工会2006年自主目標達成(1996年比1/10以下*6)									
	水銀		自工会自主目標達成(2005年1月以降使用禁止*7)									
	カドミウム		自工会自主目標達成(2007年1月以降使用禁止)									
	六価クロム		自工会自主目標達成(2008年1月以降使用禁止)									
車室内VOC		自工会自主目標達成(厚生労働省室内濃度指針値以下)										
リサイクル関係	リサイクルしやすい材料を使用した部品		TSOP TPO*8		インパネベース、バンパーカバー、グローブボックスなど							
	樹脂、ゴム部品への材料表示		ドアトリム、スライドドア・フロントドアガラスランなど									
	リサイクル材の使用		リサイクルバンパーPP 再生フェルト 再生PP		あり フロアアンダーカバー、リヤフロアカバーなど デッキサイドトリムなど バッテリーケースなど							
環境負荷物質使用状況等	鉛		電子基盤・電気部品のはんだ、圧電素子(PZTセンサー)等に使用 鉛廃止済み部品: 電着塗料、燃料ホース、パワステ高圧ホース、ホイールバルブセンサー、電球と点火プラグ、塩ビ・ゴム部品、バルブシート、軸受けなど									
	水銀		水銀廃止済み部品: コンビネーションメーター									
	六価クロム		六価クロムの使用無し 六価クロム廃止済み部品: 金属部品類やボルト・ナット類の防錆目的コーティング他									
	カドミウム		カドミウムの使用無し									

\*1. 燃料消費率は定められた試験条件のもとでの値です。お客様の使用環境（気象、渋滞等）や運転方法（急発進、エアコン使用等）に応じて燃料消費率は異なります。 \*2. 省エネ法に基づき定められている燃費目標基準。 \*3. WLTCモード走行 \*4. GWP：Global Warming Potential（地球温暖化係数） \*5. フロン法において、カーエアコン冷媒は、2023年度までにGWP150以下（対象の乗用車における国内向け年間出荷台数の加重平均値）にすることを求められております。 \*6. 1996年乗用車の業界平均1,850 g（リサイクル回収ルートが確立されているため鉛バッテリーを除く）。 \*7. ナビゲーション等の液晶ディスプレイ、コンビネーションメーター、ディスチャージヘッドランプ、室内蛍光灯（交通安全上必須な部品の極微量使用を除外）。 \*8. TPO：Thermo Plastic Olefin

自動車リサイクル法の施行により、下表のリサイクル料金が別途必要となります。

■リサイクル料金表

\*リサイクル料金は2022年4月時点の金額。

	リサイクル預託金				資金管理料金	合計
	シュレッダーダスト料金	エアバッグ類料金	フロン類料金	情報管理料金		
全車	15,540円	2,800円	—	130円	290円	18,760円

■リサイクル預託金が預託済のお車を商品車として譲渡する旧所有者(譲渡人)は、車両価値部分とリサイクル預託金相当額の合計額を新所有者(譲受人)からお受け取りになることにより、リサイクル預託金の返金を受けることができます。詳しくは、取扱い販売店におたずねください。



誰もが快適なドライブをお楽しみいただけるように。  
アルファードウェルキャブシリーズです。



## “サイドリフトアップチルトシート装着車”

Photo: X “サイドリフトアップチルトシート装着車” (4WD)。ボディカラーのホワイトパールクリスタルシャイン<070>はメーカーオプション。  
■ “サイドリフトアップチルトシート装着車”は「型式指定自動車」のため、持ち込み登録の必要はありません。

サイドリフトアップシート車(脱着タイプ)



Photo: S(2WD)サイドリフトアップシート車(脱着タイプ)“手動式”。  
ボディカラーのホワイトパールクリスタルシャイン<070>はメーカーオプション。  
■ メーカー完成特装车(TECS)のため、持ち込み登録となります。

## 参考資料 国や地方自治体の主な助成措置

身体障がい者の方の自動車の購入や運転に際し、国や地方自治体では次のような助成措置が用意されています。◎詳しくは最寄りの福祉事務所・税務署・都道府県税事務所・警察署に事前にお問い合わせください。

- 税制度      ●消費税の非課税※   ●自動車税の減免   ●環境性能割の減免
- 貸付・助成   ●自動車購入資金の貸付   ●自動車改造費の助成   ●有料道路通行料金の割引   ●自動車運転の技能習得費の助成   ●駐車禁止規制の適用除外   ●補装具の交付・修理

※仕様により一部課税となる場合があります。詳しくは販売店におたずねください。



トヨタは、お体の不自由な方や高齢の方が、より快適に移動できるよう運転や乗り降りを助ける機能を装備したクルマをウェルキャブシリーズとしてラインアップしています。

### 豊富な車種、選べるやさしさ。トヨタウェルキャブシリーズ。

- ・助手席回転チルトシート車
- ・助手席リフトアップシート車
- ・助手席リフトアップチルトシート車
- ・サイドリフトアップシート車
- ・サイドリフトアップチルトシート装着車
- ・車いす収納装置付車
- ・車いす仕様車
- ・フレンドマチック取付用専用車
- ・ウェルジョイン

### 販売店ウェルキャブ常設店舗 <ウェルキャブステーション>

<https://toyota.jp/welcab/welcabstation>

ウェルキャブを見て、さわって、体感していただける販売店店舗です。ウェルキャブの展示車、試乗車の常設に加え、専門の知識を備えたウェルキャブコンサルタントが常駐しております。店舗はバリアフリー設計ですので、どなたでも安心してご来店いただけます。ウェルキャブステーションの詳細はホームページをご覧ください。

### トヨタウェルキャブ 総合展示場 <トヨタハートフルプラザ>

<https://toyota.jp/heartful>

トヨタハートフルプラザではウェルキャブの展示に加え、個別架装(カスタマイズ)のご相談にもお応えしております。展示車両は随時入れ替わりますのでお電話でお問い合わせください。

- |                 |                  |                  |                  |                |                  |
|-----------------|------------------|------------------|------------------|----------------|------------------|
| ●トヨタハートフルプラザ札幌  | TEL.011-611-8739 | ●トヨタハートフルプラザ北広島  | TEL.011-375-7730 | ●トヨタハートフルプラザ仙台 | TEL.022-776-8739 |
| ●トヨタハートフルプラザ千葉  | TEL.043-241-1488 | ●トヨタハートフルプラザ千葉中央 | TEL.043-302-8111 | ●トヨタハートフルプラザ横浜 | TEL.045-662-9691 |
| ●トヨタハートフルプラザ名古屋 | TEL.052-400-8739 | ●トヨタハートフルプラザ神戸   | TEL.078-366-1616 | ●トヨタハートフルプラザ福岡 | TEL.092-477-6187 |

営業時間 10:00~18:00

定休日 ■札幌・仙台・名古屋・神戸・福岡：月曜日および第3火曜日(祝日の場合は、翌日) ■北広島：火曜日 ■千葉・千葉中央：月曜日(祝日の場合は、翌日)  
■横浜：不定休(月1回程度)

\*臨時休業の場合もありますので、事前に店舗にご確認ください。

ウェルキャブシリーズの詳細につきましては、ウェルキャブ専用カタログもしくはホームページ(<https://toyota.jp/welcab>)でご確認ください。