

ATS



Cadillac

2018





DARE GREATLY

その挑戦が、世界を変える

次々と革命を起こす、米国シリコンバレーの起業家のように。
刺激的な発想に満ちあふれた、ニューヨーク・ダウンタウンのアーティストのように。
みずからの理想を追い求め、突き進むものだけが、この世界を変えることができる。

DARE GREATLY — 第26代合衆国大統領セオドア・ルーズヴェルトが遺したこの言葉は、
アメリカに息づく不変の精神であり、新たな時代へ向かうキャデラックの情熱を体現したもの。
私たちは、誰にも真似のできないラグジュアリーを創造すべく、“大胆な挑戦”を続けています。

現状にとどまることなく、大胆に行動する人。何かの模倣ではなく、オリジナルを探求する人、
未知の世界への挑戦に、なにより胸を躍らせる人。
キャデラックが生み出す、かつてない魅力を秘めたアメリカンセダンは、
そんな挑戦者たちと響き合い、新たな輝きを放ちます。

乗るたびに、 俊敏で刺激に満ちた パフォーマンス

それは、何かの模倣ではなく、派生したものでもない。
世界最高のスポーツセダンを求めて、
一切の妥協を排し、ゼロからつくり上げたキャデラック ATS。
クラストップレベルの軽量化と高剛性を両立したアーキテクチャー。
2.0ℓ直噴ターボエンジンやBrembo社製フロントブレーキなどの
テクノロジーが生み出す卓越したパッケージ。
そして、ほかとは違うモダンなエクステリアデザイン、
ラグジュアリーと先進性を融合した空間など、
すべてに類のない魅力を貫いています。
「北米カー・オブ・ザ・イヤー」をはじめ数々の栄誉に輝き、
新たな時代へ駆けるキャデラック ATSが、
世界の基準を鮮やかに塗り替えます。





MASTER ITS CURVES

世界で最も過酷なサーキットのコーナーを極めた

ATSの開発にあたり、キャデラックはみずから厳しい試練を課しました。

世界で最も過酷なサーキット、ニュルブルクリンクに挑んだのです。

全長約20kmのコースに、170以上のコーナーと最大300mの高低差。

ブレーキ、タイヤ、エンジンを始め、あらゆるコンポーネントに極限を強いるこのサーキットは、「Green Hell(緑の地獄)」という愛称を持つ、ハイパフォーマンスカーの物差しとなるものです。

数々のテストを乗り越えるため、ATSは調整に調整を重ね、完璧な性能を追求。

ライバルとなるクルマたちの本拠地で圧倒的なラップタイムを記録し、

卓越したパフォーマンスを証明しました。



2.0ℓ直噴ターボエンジン

排気量の常識を超える最高出力203kW(276PS)、最大トルク400N・m(40.8kg・m)。直噴システムや可変バルブタイミング、ツインスクロールターボチャージャーにより、パワーと環境性能を高次元で両立したATSのターボエンジン。強烈な加速と力強いパフォーマンスを堪能できます。

RESPONSIVE POWER

パワーを意のままに—
2.0ℓ直噴ターボエンジン

ニュルブルクリンクでも実証された、
キャデラックATSの卓越したパフォーマンス。

その原動力となるのが、2.0ℓ直噴ターボエンジンです。

2リッターとは思えないパワーとトルク、
鋭いレスポンスを発揮しながら、燃費効率も向上。

そして、8速オートマチックトランスミッションは、
ギア間のステップを小さくすることで最適なエンジン回転数を保ち、
素早いギアチェンジと胸のすく加速を生み出します。

信号待ちなどの停車時にエンジンを停止し、
燃料消費を効果的に抑えるオートスタート/ストップ機能も搭載しています。

軽量ボディに数々の先進技術を備えたキャデラックATSは、
クラス屈指のパワーウエイトレシオ 5.8kg/PSを実現。

ライバルを置き去りにする走りに、鼓動はどこまでも高鳴ります。



STRONG FOUNDATIONS

あらゆる高性能を支える、強靱な基盤

トップアスリートのように、身体を研ぎ澄ましたキャデラック ATS。一切の無駄を省きながら、強靱なアーキテクチャーを開発しました。

安全性や耐久性を損なうことなく、すべてのコンポーネントをグラム単位で見直したシャーシは、クラストップレベルの軽量化を実現。

超高張力鋼、アルミニウム、マグネシウムなどの先進素材を効果的に組み合わせて、あらゆる高性能を秘めたコンパクトなボディを完成させました。

前後重量配分 50:50 の理想的なバランスを持つ、運動性能の高い後輪駆動。そのドライビング体験は、感動を覚えるレベルまで高められています。

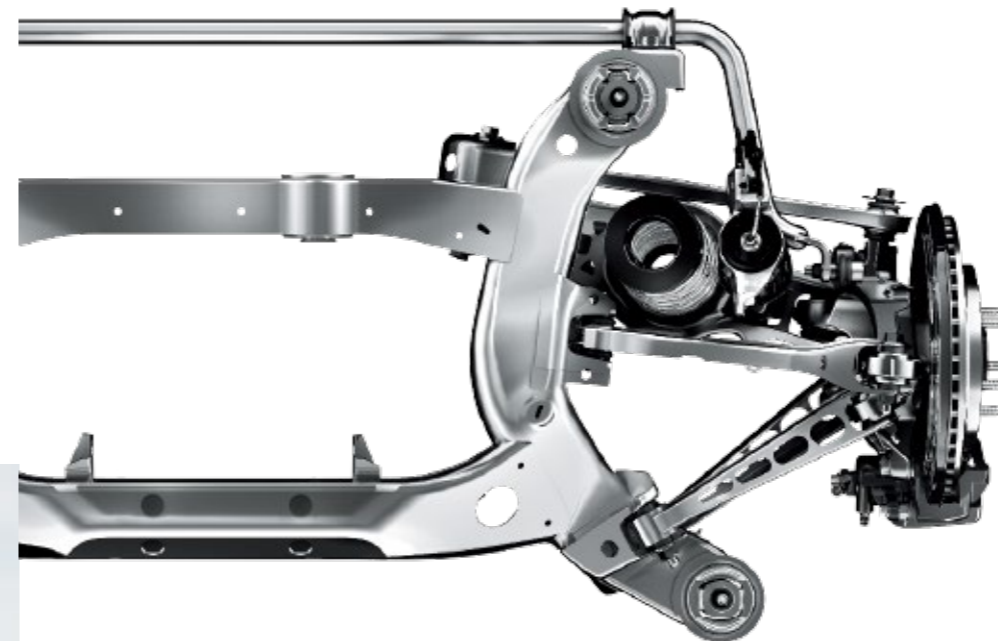

フロント/リア サスペンション

フロントにはダブルピボット/スタビライザー付のマクファーソンストラット、リアにはキャデラック初の5リンク独立マルチリンク(スタビライザー付)サスペンションを採用。俊敏性、レスポンス、ハンドリング性能を徹底して追求しました。



Brembo社製フロントブレーキ

圧倒的なパワーにはそれを制するコントロール性能が不可欠。ATSはハイパフォーマンスで名高いBrembo社製フロントブレーキを標準装備。優れた制動力と安定したペダルフィールを実現しています。

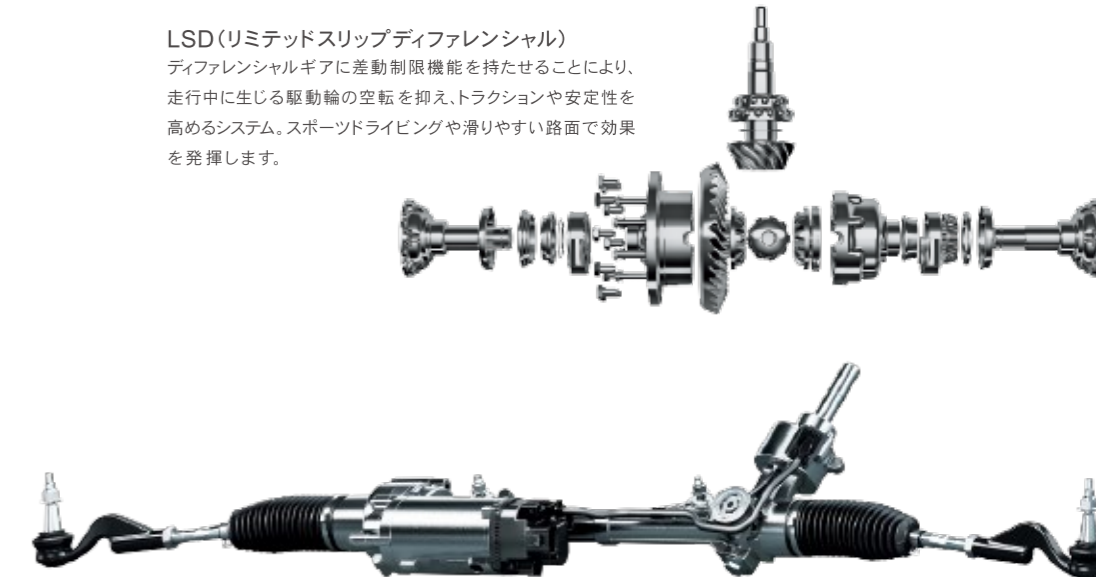

LSD(リミテッドスリップディファレンシャル)

ディファレンシャルギアに差動制限機能を持たせることにより、走行中に生じる駆動輪の空転を抑え、トラクションや安定性を高めるシステム。スポーツドライビングや滑りやすい路面で効果を発揮します。

マグネティックライドコントロール

キャデラック独自の磁性流体減衰力制御システム。1,000分の1秒単位で減衰力をコントロールして、障害物や道路の継ぎ目を乗り越えた時などの衝撃を吸収。優れた操縦安定性と快適な乗り心地をもたらします。



ZF社製エレクトリックパワーステアリングシステム

ステアリングシステムのトップメーカー ZF 社が ATS のために開発した、可変アシスト制御のついたエレクトリックパワーステアリング。エンジンのパワーロスが生じる油圧式パワーステアリングと異なり、エンジンパワーが不要なエレクトリックパワーステアリングを採用したことにより、燃費を改善し、より効率的で正確なステアリングフィールを実現します。

WORLD-CLASS COMPONENTS

世界屈指のコンポーネントが、ここに結集

世界最高のスポーツモデルを開発するために、キャデラック ATS は世界的に評価の高いコンポーネントを贅沢に網羅しました。

その選択を見れば、このクルマが単なる高級車ではなく、ドライバーが操るための存在であることが分かります。

それぞれが卓越した性能を発揮しながら、完璧に調和することにより、屈指のパフォーマンスを生み出します。



EVEN IN PLACES YOU CAN'T SEE

見えないところまで追求した、美しさと機能

キャデラックラインアップのなかで、最もコンパクトなATSのフォルム。それは、サイズの驚きだけでなく、縦型ヘッドランプとテールランプ、V字形モチーフなど伝統のスタイルを継承しながら、アーティスティックな美しさと高度な機能性を融合しています。モダンで精悍なフロントフェイス、機敏な走りがイメージできるサイドビューをはじめ、どの角度から見ても胸に焼きつくエクステリアデザイン。そして、走行性能や快適性、燃費効率をトータルに高めるエアロダイナミクスを追求。アンダーフロアの空カシールドなど、見えないところまで磨き上げています。表面を飾るだけではない、キャデラックの美学を貫きました。



18インチアルミホイール



ハイマウントストップランプ内蔵リアスポイラー

SOME IDEAS ARE JUST BRIGHTER

世界をより輝かせるアイデア

歴史あるシアターも、モダンなアートギャラリーも、
芸術作品はドラマチックな照明により、魅力がさらに際立ちます。
キャデラック ATSのデザインも照明を重視し、いくつもの斬新なアイデアを導入しました。
フロントには洗練された表情を生み出す白色LEDライトを採用。
夜間のコーナリング時に走行速度やステアリング角度に合わせて
照射範囲を最適にシフトするAFL(アダプティブフォワードライティング)システムや、
ハイビームを自動的に切り替えるインテリビームも備えています。
そして、LEDを組み合わせたテールランプやリアスポイラーと一体化した
ハイマウントストップランプ、ドアミラーのLEDターニングナルは、
存在感を鮮やかに主張し、他車からの視認性も高めるもの。
イルミネーティングドアハンドルは、ドアミラー下に配置された足元照明とともに、
ほのかな光でクルマに乗り込むあなたを美しく迎えます。





POINT OF CONTACT

磨き上げられた、あなたが触れるすべての場所

キャデラック ATS の洗練された魅力は、
室内に身を置き、さまざまな場所に触れるほどに実感できます。
空間を彩るのは、フレンチステッチで仕立てられた上質なレザーシート。
クールなアルミニウムやカーボンファイバー*1など、本物の素材だけを使用したトリム。
そしてコックピットの計器をはじめ、すべてのディテールは、ドライバーを中心に考え抜かれた設計。
ステアリングホイールのマグネシウム製パドルシフトスイッチは、
軽やかなタッチでシフトチェンジが行えます。
クラフトマンシップが息づく精緻な造りと、モダンな感覚が融合したATSのインテリア。
ラグジュアリーの基準を塗り替える圧倒的な質感が、
乗るたびに大きな満足感を与えてくれます。

*1: 一部車両に設定



カーボンファイバートリムパネル（一部車両に設定） マグネシウム製ステアリングパドルシフトスイッチ

TECHNOLOGICAL WORK OF ART

アートとテクノロジーが融合する瞬間

キャデラックならではのアーティスティックな美しさと先進技術を融合した室内空間。

最新のインフォテインメントシステムやBoseの高性能サウンドシステムなど充実した装備が、

キャデラック ATSのドライビング体験を、快適かつスマートに彩ります。



新世代キャデラックユーザーエクスペリエンス／統合制御ナビゲーション
スマートフォンやタブレットのように直感的に操れる、独自のインフォテインメントシステム「キャデラックユーザーエクスペリエンス」。美しい8インチのタッチスクリーンで、音楽再生、クリアな音質のハンズフリー通話などの機能を、簡単に呼び出して操作できます。最大10台までのBluetooth対応機器がお気に入り登録できます。

コネクティビティ

キャデラックはスマートフォンとの連携を強化し、Apple CarPlayに対応しています。お手持ちのiPhoneを車につなぐと、通話、メッセージの送受信、ミュージック、マップといった機能を車載のタッチスクリーンで操作できます。また、AppleのSiriなど音声コントロール機能により、運転中に視線を移動させずに話すだけで安全に操作が可能です。

GoogleのAndroid Autoにも対応し、AndroidスマートフォンをUSBで接続することで、通話、音楽再生、メッセージの送受信やGoogleマップなど多彩な機能が車内で使用できます。

Bose®プレミアムサラウンドサウンドシステム

世界屈指の音響ブランド Bose 社が、キャデラック ATSに合わせてシステムアップした専用装備。10個のプレミアムスピーカーを各部に配置して、まるでコンサートホールにいるような臨場感あふれるサラウンドサウンドを生み出します。静かで快適なドライブ空間をもたらす Bose アクティブノイズキャンセレーションも搭載しています。

ヘッドアップディスプレイ

速度やオーディオなどの情報を、フルカラーでフロントウインドウに表示。前方を向いたまま必要な情報を確認できます。

ワイヤレスチャージング

独自の非接触充電システム。ワイヤレス充電機能を備えた携帯電話を専用トレイに置くだけで充電が可能です。



Bose®システム構成

※②③④は左右2個の構成となります。また、こちらはATSセダンのシステム構成です。

※Apple CarPlayおよびSiriとiPhoneは、Apple Inc.の商標です。

※Android Autoは、Google Inc.の商標です。

※ワイヤレスチャージングの規格に対応したモバイル機器などをご使用いただけます。一部の機器には対応しない場合があります。詳しくはキャデラック正規ディーラーにお問い合わせください。※医療用電気機器などに影響を及ぼすおそれがありますので、ご使用の際は充分ご注意ください。※磁気カード、記録メディアや精密機器など磁気に弱いものを近づけないでください。故障やデータ消失のおそれがあります。※充電中に硬貨、クリップ、金属製カバーなどの金属類をトレイに置くと、高温になり火傷や故障の原因となる場合がありますのでご注意ください。



Android Auto 使用時



Apple CarPlay 使用時



ヘッドアップディスプレイ

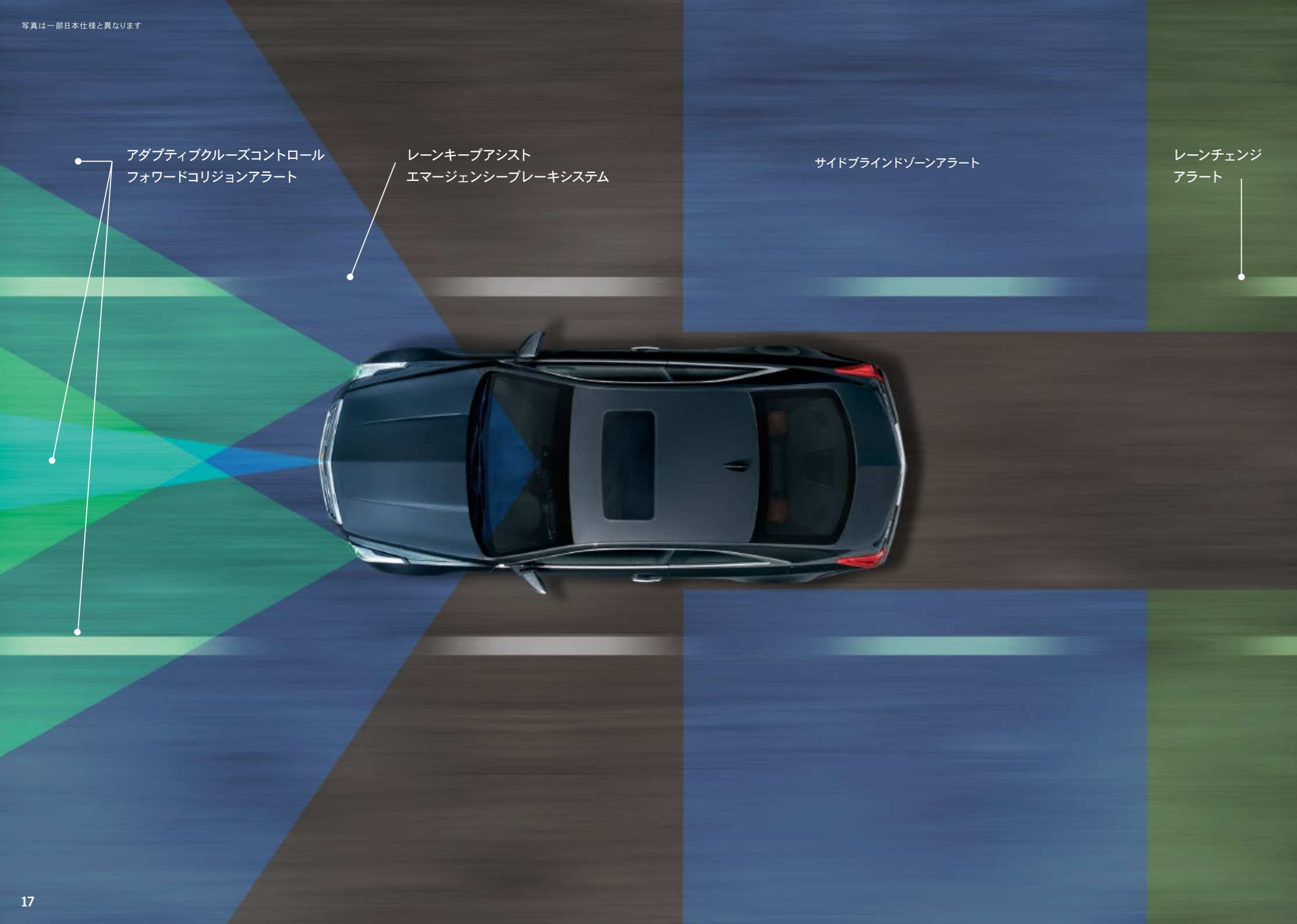

アダプティブクルーズコントロール
フォワードコリジョンアラート

レーンキープアシスト
エマージェンシーブレーキシステム

サイドブラインドゾーンアラート

レーンチェンジ
アラート

SELF-AWARENESS IN THE HIGHEST REGARD

車自身が見守る安全なドライブ

最も進んだ安全装備を世界に先駆けて採用することは、いわばキャデラックの伝統です。

キャデラック ATSは車両各部に多くのレーダー、カメラ、超音波センサーを搭載。

先進のセーフティデバイスにより、クルマの周囲に危険を感知する

機能を張り巡らせ、安全なドライブをアシストします。

運転状況を監視し、必要に応じて注意を促す機能

セーフティアラートドライバーシート

一般乗用車では世界初となるシステム。センサーが危険を感知すると、シートクッションの左右に内蔵したバイブレーターが振動してドライバーに警告。状況に応じてシートの左右別々または両方同時に振動するので、危険が迫る方向を感覚的に認識できます。

フォワードコリジョンアラート

レーダーとカメラが前方衝突の可能性を検知し、DIC（ドライバーインフォメーションセンター）およびセーフティアラートドライバーシートで警告する機能。

レーンチェンジアラート

サイドブラインドゾーンアラートを含むこのシステムは、車線変更の際、ドライバーの死角に他の車両が存在すると、ドアミラーに警告灯を点滅します。さらに、後方から急接近する車両を検知した場合も、ドアミラーの警告灯で注意を促します。

リアクロストラフィックアラート

駐車スペースからバックで車を出す際に、後方を横切る車両や人の存在をレーダーが感知し、セーフティアラートドライバーシートで警告する機能。



セーフティアラート
ドライバーシート



ドライバーの運転操作をアシストする機能

エマージェンシーブレーキシステム

走行中に前方に危険が差し迫った場合、自動的にブレーキを作動させて、衝突回避または衝撃の軽減を図ります。フロントオートマチックブレーキとオートマチックコリジョンプレバレーションを組み合わせた、先進のブレーキシステムです。

アダプティブクルーズコントロール

あらゆる速度域で前方車両をモニターし、必要に応じて加速・減速・完全停止までを自動で行い、設定した車間距離を維持します。長距離走行や街中での渋滞時などに機能し、ドライバーの負担を軽減します。

レーンキープアシスト

ドライバーがウインカーを出さずに走行車線を逸脱しそうになると、ステアリングをゆるやかに修正する機能。また、ウインカーを出さずに走行車線を越えた場合、セーフティアラートドライバーシートで警告します。

オートマチックセーフティベルトタイトニング (フロント)

フロントシートに装備したこのシステムは、アクセルを踏んで車を発進させると、シートベルトのたわみを巻き取り安全性を高めます。スポーティなドライビングの際にも作動します。

※18・19ページに掲載したシステムは、ドライバーの安全運転を前提としており、事故被害や運転負荷の軽減を目的としています。走行中の状況によって認識機能や制御機能に限界がありますので、作動中も安全運転を心がけてください。ご使用の際は、作動条件など必ず取扱説明書をお読みください。

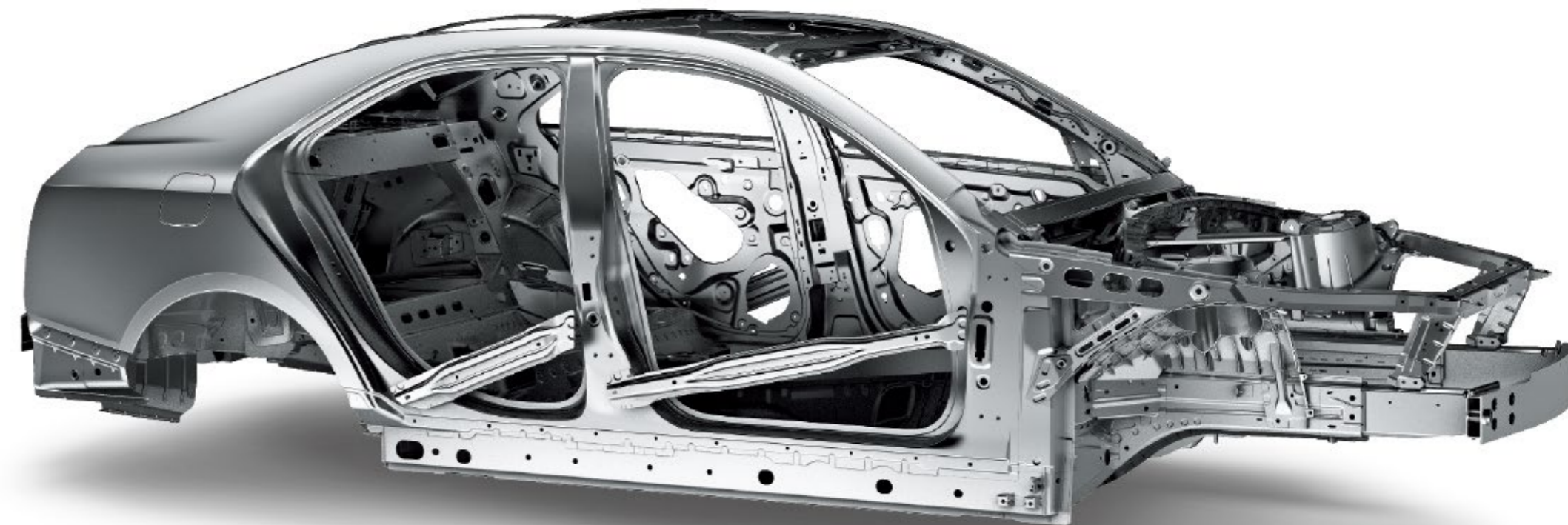

SAFETY STARTS WITH A STRONG FOUNDATION

安全性の第一歩となる、強固な基本構造

超高張力鋼などの先進素材を採用した、キャデラック ATSの高剛性ボディ。

車室部は極めて強固なセーフティケージで、ボディの前後には衝突時のエネルギーを吸収分散するクラッシュアブルゾーンを効果的に配置しました。

そして、あらゆる衝突事故を想定した合計10個のエアバッグや、

走行安定性を維持するスタビリティラックなど、多彩な安全装備を搭載しています。

さらに、進化したPASS-Key III+ (イモビライザー:エンジン始動ロック装置)や

盗難警報システムを装備し、セキュリティにも配慮。

キャデラック ATSはあらゆる視点から、安全と安心を考え抜いています。

CADILLAC ATS

CADILLAC ATS SEDAN Premium

主要標準装備

- 2.0ℓ直列4気筒DOHCターボチャージドエンジン
- 8速オートマチックトランスミッション
- 10エアバッグ
- マグネティックライドコントロール
- Brembo社製ブレーキシステム(フロント)
- アダプティブクルーズコントロール
- 新世代キャデラックユーザーエクスペリエンス／統合制御ナビゲーションシステム
- 18インチマシンフィニッシュ鍛造アルミホイール



COLORS

EXTERIOR



ステラーブラックメタリック*



クリスタルホワイトトリコート*



ダークアドリアティックブルーメタリック*△



ラジアントシルバーメタリック△



レッドオブセッションティントコート*△

INTERIOR

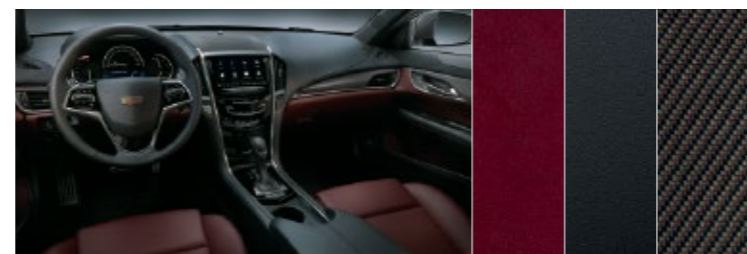

モレロレッド/ジェットブラックアクセント/カーボンファイバートリムパネル (ステラーブラックメタリックにのみ対応)

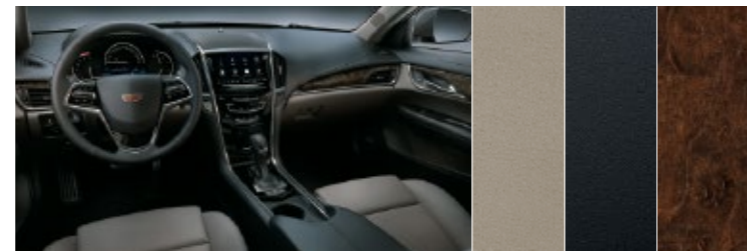

ライトニュートラル/ジェットブラックアクセント/ダークオリーブアッシュウッドパネル (クリスタルホワイトトリコートにのみ対応)



コナブラウン/ジェットブラックアクセント/ナチュラルサベリウッドパネル (クリスタルホワイトトリコート/ダークアドリアティックブルーメタリックに対応)



ジェットブラック/ジェットブラックアクセント/アルミニウムトリムパネル (ラジアントシルバーメタリック/レッドオブセッションティントコートに対応)

CUSTOMER SUPPORT

WARRANTY

3年または10万kmの長期保証。

万一の車両の不具合は長期新車保証で対応します。

定期点検整備を行い、正しい扱いを行っている車両に発生した不具合を、新車登録日から3年間、または走行距離10万kmの範囲で保証します。

ボディの内側または下側からの腐食による穴あきに対しては、走行距離にかかわらず6年間の保証をお付けしています。

※保証内容は保証書に準じます。

WARRANTY PLUS

安心の新車保証を、最大5年間まで延長いただけます。

Warranty Plusは、新車登録日から3年間または10万kmの新車保証を、ご希望に応じて、有償で4年または5年まで延長いただけるプログラムです。あなたのキャデラックをサポートする延長保証制度で、安心のカーライフをお楽しみください。

WARRANTY			WARRANTY PLUS	
無料保証期間			ご希望のプランをお選びいただけます。	
1年目	2年目	3年目	4年目	5年目
3年間または10万km一般保証			1年延長プラン	さらに1年延長プラン <small>4年目の1年延長プランご加入が条件。5年目のみの単年加入はできません。</small>
			2年延長プラン	

※キャデラック正規ディーラーにて新車登録された車両が対象となります。サポート内容詳細などについてはキャデラック正規ディーラーにお問い合わせください。

ASSIST 24

はじめての土地でも、深夜でも。24時間、365日。安心をサポートします。旅先や仕事先での、万一の故障やトラブル[®]にも、お電話1本いただくだけでアシスト24 サービスセンターの専門スタッフが24時間365日対応します。電話でのトラブル対処方法などのアドバイスや、故障現場での緊急修理、現場から指定サービス工場へのレッカー、さらに帰宅や旅行継続のための代替交通機関や宿泊手配などのサービスも実施しています。いつでもどこでも大きな安心をお届けします。

サポート内容

- 初期アドバイス**
お車の操作方法や応急措置、対処方法などを、電話にてアドバイスいたします。
- 現場での応急措置**
簡単な修理、応急処置など、その場で可能な範囲の措置をいたします。
- メッセージ サービス**
事故の際の保険会社への連絡など、緊急を要する連絡やメッセージをお受けします。
- 車両の牽引・修理**
その場での修理が不可能と判断した場合、レッカー車でお車を牽引し、修理を行います。
- 代替交通機関・宿泊先の手配**
トラブルの発生した時刻や場所、内容によって、ご要望があれば手配いたします。

※適用期日は新車登録日から3年間、または走行距離10万kmまでとなります。
*1: 事故・盗難等は、含まれません。詳しくはキャデラック正規ディーラーにお問い合わせください。

MAINTENANCE CARE PROGRAM

ベストコンディションを保つための、メンテナンスプランです。

新車登録日から3年間または走行距離10万キロまでの、メーカー指定点検整備とメンテナンスをパッケージ化したプログラムです。リーズナブルなパッケージ料金で、2回の法定12ヶ月点検(車検を除く)をはじめ、定期交換部品や消耗品の交換が可能です。キャデラックに精通したメカニックによる、純正部品を使用してのメンテナンスは、適切かつ正確な作業で、あなたのキャデラックを常にベストな状態に保ちます。

	対象交換品	交換時期
点検作業	法定12ヶ月点検	登録から1年後、2年後の2回
交換作業	エンジンオイル、オイルフィルター	オイルライフモニターにメッセージ点灯
	エンジンエアクリナー	1回(40,000km時)
	エアコンエアフィルター	1回(2年または40,000km時)
	ワイパーブレード	2回
	ブレーキフルード	1回(登録から2年以内)

※各モデルの詳細は、別冊の主要諸元・装備をご覧ください。またはキャデラック正規ディーラーにお問い合わせください。

*有償ペイント △受注発注 ※ボディカラー・インテリアカラーの組み合わせや素材等はモデルにより異なる場合がございますので、詳しくはキャデラック正規ディーラーにお問い合わせください。

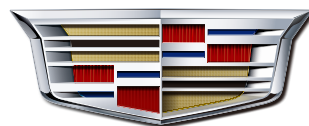

Cadillac

ゼネラルモーターズ・ジャパン株式会社

〒140-8687 東京都品川区東品川4丁目12番8号 品川シーサイドイーストタワー8階

- 本カタログに記載されている諸元・仕様ならびに装備は、予告なく変更される場合があります。
- 本カタログに記載されている諸元・データは最新資料に基づくもので、国土交通省届出値またはメーカー参考値です。
- 本カタログで使用した写真は、一部日本仕様とは異なります。あらかじめご了承ください。
- 本カタログはキャデラックATS 2018年モデルを対象とし、その内容は2018年2月現在のものです。詳しくはキャデラック正規ディーラーへお問い合わせください。

[GMジャパン・カスタマーセンター フリーダイヤル] 0120-711-276 受付時間 9:00-18:00(年中無休)



facebook.com/
CadillacJapan

www.cadillacjapan.com

ATS



Cadillac

2018

SPECIFICATIONS / EQUIPMENTS

主要諸元一覽表 / 主要裝備一覽表

EQUIPMENTS 主要装備一覧表

モデル&グレード	ATSセダンプレミアム
安全	
エマージェンシーブレーキシステム(フロントオートマチックブレーキ/オートマチックコリジョンブレーバージョン)	●
フォワードコリジョンアラート(前方衝突事前警告機能)	●
レーンキープアシスト(車線内走行アシスト) ^{*1} /レーン デパーチャーウォーニング(車線逸脱警告機能)	●
レーンチェンジアラート/サイドブラインドゾーンアラート	●
リアクロストラフィックアラート(後退時安全確認警告機能)	●
セーフティアラートドライバーシート(警告振動機能付)	●
スタビリティラック(車両安定性制御システム)	●
TCS(トラクションコントロールシステム)	●
ABS(アンチロックブレーキシステム)	●
BAS(ブレーキアシストシステム)	●
オートドライブレーキ/FNCブレーキローター	●
HSA(ヒルスタートアシスト)	●
タイヤ空気圧モニター	●
デュアルステージフロントエアバッグ	●
フロントサイドエアバッグ	●
フロントニーエアバッグ	●
ヘッドカーテンサイドエアバッグ(前席・後席左右)	●
リアサイドエアバッグ	●
リアドアチャイルドロック	●
後席左右チャイルドシートラッチングシステム(ISOFIX)/チャイルドシート固定用トップテザーアンカー	●
オートマチックセーフティベルトタイトニング(フロント)	●
アクティブエンジンフード(歩行者保護システム)	●
アダプティブクルーズコントロール ^{*2}	●
リアビューカメラ	●

モデル&グレード	ATSセダンプレミアム
フロント&リアパーキングアシスト	●
外装	
ミッドナイトクロームアクセントフロントグリル	●
イルミネーティングドアハンドル	●
電動スライディングルーフ(サンシェード付)	▲
視界	
自動防眩フレームレスルームミラー	●
電動格納・調整式ヒータードアミラー(運転席側自動防眩機能/LEDターンシグナル/サイドリピーター/足元照明)	●
HID(ハインテンシティディスチャージ)ヘッドランプ(オートライト/ワイパー連動機能/残照機能付)	●
AFL(アダプティブフォワードライティング)システム	●
インテリビーム(ハイビーム自動切替機能)	●
ヘッドランプウォッシャー	●
フロントアクセサリーランプ	●
リアフォグランプ	●
レインセンスワイパー	●
計器盤・操作系	
カラー液晶表示DIC(ドライバーインフォメーションセンター)運転情報表示システム	●
カラー表示ヘッドアップディスプレイ	●
パッシブエントリーシステム/プッシュボタンスタート	●
アダプティブリモートスタート	●
メモリーパッケージ(ドライバーシート/ドアミラー)	●
ステアリング部集中コントロールシステム(オーディオ/クルーズコントロール/DIC)	●
ワンタッチ式パワーウィンドウ(フロント挟み込み防止機能/リアワンタッチダウン)/リアウインドウチャイルドロックアウト機能	●

モデル&グレード	ATSセダンプレミアム
シート	
本革シート※	●
10ウェイフロントシート(8ウェイパワー/2ウェイパワーランバーサポート)/4ウェイマニュアルヘッドレスト/(運転席2ウェイパワーサイドサポート/フロントシート2ウェイマニュアルサイサポート)	●
フロントシートヒーター(3段階調整式)	●
分割可倒式リアシート/トランクスルー	●
室内装備	
Bose®アクティブノイズキャンセレーション	●
LEDアンビエントライティング	●
本革巻スポーツステアリングホイール(オートマチックステアリングヒーター付)	●
パワーチルト&テレスコピックステアリング	●
ワイヤレスチャージング機能 <p><small>*iPhone 8、iPhone 8 Plus、iPhone X は対応しておりません。</small></p>	●
スポーツアルミベダル	●
カップホルダー(フロント2:リア2)	●
空調	
デュアルゾーンオートエアコンディショナー(運転席/助手席独立温度調整機能)	●
エアフィルターシステム(花粉フィルター)	●
インフォテイメント/オーディオ	
新世代キャデラックユーザーエクスベリエンス/統合制御ナビゲーションシステム[大容量(16GB)SDナビゲーション/VICS3メディア対応/地上デジタルTV内蔵(フルセグ/ワンセグ)/4チューナー×4アンテナ/8インチカラーインフォメーションディスプレイ(タッチスクリーン機能)/Apple CarPlay®、Android Auto® 対応]	●
<small>*ナビゲーション未装備車には統合制御ナビゲーションシステム[大容量(16GB)SDナビゲーション/VICS3メディア対応/地上デジタルTV内蔵(フルセグ/ワンセグ)/4チューナー×4アンテナ]は装着されません。</small>	

※ヘッドレストは合成皮革を使用しています

モデル&グレード	ATSセダンプレミアム
Bose®プレミアム10スピーカーキャビンサラウンドサウンドシステム	●
AM/FMラジオ/MP3プレーヤー/USB ポート(2個)/外部入力端子/Bluetooth®(電話/オーディオ接続機能)/SMS機能	●
メカニズム	
エレクトリックパワーステアリング(可変アシスト量制御)	●
オートスタート/ストップ機能	●
ドライバーシフトコントロール	●
マグネシウム製ステアリングパドルシフトスイッチ	●
パフォーマンスサスペンション[MRC:マグネティックライドコントロール(磁性流体減衰力制御システム)]	●
パフォーマンスクーリングシステム	●
ドライバーモードコントロール(3モード)(MRCと連動)	●
LSD(リミテッドスリップディファレンシャル)	●
Brembo社製ハイパフォーマンスブレーキ(フロントのみ)	●
エレクトロニックパーキングブレーキ	●
ホイール/タイヤ	
18インチマシンフィニッシュ鍛造アルミホイール/サマータイヤ(ランフラット)	●
セキュリティ	
PASS-Key III+(イモビライザー:エンジン始動ロック装置)	●
盗難警報システム	●

●:標準装備 ▲:オプション装備

SPECIFICATIONS 主要諸元一覧表

モデル&グレード	キャデラック ATS セダン プレミアム	
ハンドル位置	左	
車名・型式	キャデラック・ABA-A1SL	
寸法・重量		
全長	mm	4,680
全幅	mm	1,805
全高	mm	1,415
ホイールベース	mm	2,775
トレッド(前)	mm	1,515
トレッド(後)	mm	1,530
室内長	mm	1,830
室内幅	mm	1,340
室内高	mm	1,105 (1,085)
最低地上高	mm	130
車両重量	kg	1,600 (1,620)
乗車定員	名	5
エンジン		
エンジン種類/型式	直列 4 気筒DOHC/1D (インタークーラー/ターボチャージャー付)	
総排気量	cc	1,998
ボア x ストローク	mm	86.0 x 86.0
最高出力	kW(PS) /rpm	203 (276) /5,500 (SAE)
最大トルク	N・m(kg・m) /rpm	400 (40.8) /3,000~4,600 (SAE)
燃料供給装置	電子式燃料噴射(筒内直接噴射)	
使用燃料(ガソリン)	無鉛プレミアム	
燃料タンク容量	ℓ	62

()内はスライディングルーフ装着車

モデル&グレード	キャデラック ATS セダン プレミアム	
走行・動力伝達装置		
駆動方式	後輪駆動	
トランスミッション	8速AT	
クラッチ形式	トルクコンバーター	
変速機歯車形式	プラネタリーギア	
変速比	第1速	4.620
	第2速	3.040
	第3速	2.070
	第4速	1.660
	第5速	1.260
	第6速	1.000
	第7速	0.850
	第8速	0.660
	後退	3.930
最終減速比	3.270	
ステアリング形式	ラック & ピニオン式	
サスペンション(前)	マクファーソン式 (ダブルピボット/スタビライザー付)	
サスペンション(後)	マルチリンク式 (スタビライザー付)	
ブレーキ(前/後)	ベンチレーテッドディスク	
ブレーキ倍力装置	真空倍力式	
駐車ブレーキ	機械式後 2 輪制動	
タイヤサイズ(前)	225/40RF18 (88W)	
タイヤサイズ(後)	255/35RF18 (90W)	

キャデラック ATS セダン プレミアム (ナビゲーション未装備)

メーカー希望小売価格 **¥4,950,000** (税抜) **¥5,346,000** (税込)

キャデラック ATS セダン プレミアム (ナビゲーション標準装備)

メーカー希望小売価格 **¥5,275,000** (税抜) **¥5,697,000** (税込)

※本車両に使用しているエアコン冷媒等：HFC-134a 数量：0.550kg GWP値：1430 セネラルモーターズ・ジャパン株式会社は日本国内向け出荷車両に使用するフロン類について、2023年度中にGWP値を150以下(加重平均値)に低減することを目指します。

※記載されている諸元・仕様ならびに装備は、予告なく変更される場合があります。※記載されている諸元・データは最新資料に基づくもので、国土交通省届出値またはメーカー参考値です。

※記載の価格はメーカー希望小売価格です。メーカー希望小売価格は参考価格です。販売業者は価格を独自に定めておりますので、キャデラック正規ディーラーにお問い合わせください。価格には保険料、税金(消費税除く)、登録に伴う諸経費は含まれておりません。

※またサイクル料金が別途必要となります。※記載内容はキャデラック ATS 2018年モデルを対象とし、その内容は2018年2月現在のものです。詳しくはキャデラック正規ディーラーへお問い合わせください。

*1 レーンキープアシストは継続的に車両を操舵したり、運転者のステアリング操作に代わる機能ではありません。一定車速以上の状況でシステムが車線を認識した場合に、車両が車線内から逸脱しないように運転操作を支援するためのものです。支援機能には限界があり、運転者が意図的に車線を越える様な操作をした場合やウィンカーを作動させているときなどは作動しません。

*2 アダプティブクルーズコントロールのブレーキ力には制限があり、状況により先行車との衝突回避に間に合わない事がありますので走行中は常に集中力を保ち、操作およびブレーキの準備をし、万一の場合に備え、安全運転を心掛けてください。

※上記ふたつのシステムは自動運転システムではありません。あくまでも運転者を支援するためのシステムです。