



New Passat Alltrack

**Clean
Diesel**
TDI by Volkswagen

4MOTION



「エコカー減税」及び「環境性能割」(10月1日導入)についてのご案内



2019年10月1日以降、「自動車取得税」は廃止され、「環境性能割」が導入されます。

詳しくは、以下の表をご覧ください。なお、自動車重量税は2021年4月30日まで変更の予定はございません。

ご不明な点は正規ディーラーにおたずねください。

モデル	グレード	自動車取得税(エコカー減税)		環境性能割
		2019年4月1日~9月30日	2019年10月1日~	2019年10月1日~2020年9月30日
Golf	TDI全グレード / GTE	100%減税 (非課税)	廃止	非課税
e-Golf	e-Golf Premium			
Golf Variant	TDI全グレード			
Golf Touran	TDI全グレード			
Sharan	TDI Highline			
Tiguan	TDI全グレード			
Passat / Passat Variant	TDI全グレード			
Passat Alltrack	TDI全グレード			
Golf Touran	TSI全グレード	25%減税	廃止	非課税
Passat / Passat Variant	TSI Eleganceline / TSI Highline	20%減税	廃止	税率1%
Sharan	TSI全グレード			
up!	全グレード / GTI	減税対象外	廃止	税率2%
Polo	全グレード / GTI			
The Beetle	全グレード			
Golf	TSI全グレード / GTI / GTI Performance			
Golf Variant	TSI全グレード			
Golf Alltrack	全グレード			
Tiguan	TSI全グレード			
Passat / Passat Variant	2.0TSI R-Line			
Golf R / Golf R Variant	TSI 4MOTION			
Arteon	全グレード			



Passat Alltrack カタログについてのご案内

● **Passat Alltrack**の下記モデルは店頭販売分のみで販売終了いたします。

- **TDI 4MOTION**
- **TDI 4MOTION Advance**

45年の歴史を誇るロングセラー、 世界が認めたパサートの血統。

1973年の誕生以来、全世界累計2,200万台の販売台数を誇る

フォルクスワーゲンのロングセラー、パサートシリーズ。

広く快適な室内空間や剛性の高いボディ、優れた安全性能などが魅力のパサートに、

さらに高い走破性と大容量の荷室を両立させたパサート オールトラックが登場。



遊び上手な人の 4駆のステーションワゴンです。

クリーンディーゼルの力強いパワーに先進のフルタイム4輪駆動を組み合わせ、高められた車高と併せて、雪道やラフロードでも圧倒的な走破性を発揮。でもパサート オールトラックは、そんなパワフルさだけでは終わりません。本気で遊ぶ人にぴったりの荷物をたっぷり積み込めるクラス最大級の広い荷室、快適で安心なドライブをサポートする数々の先進テクノロジー。パワフルさに、フォルクスワーゲンならではの使いやすさと快適性を乗せて。アクティブな人生を謳歌するには、こんな4WDワゴンがおすすめです。



4MOTION



ディーゼル、4輪駆動、「オフロード」モード。
悪路や雨・雪の日だって、ものともしません。

強大なトルクを発揮する2.0ℓ TDI[®]エンジンや4MOTION(フルタイム4輪駆動)、
「オフロード」モード搭載のドライビングプロファイル機能などをフル装備。
あらゆる道を気持ちよく楽しめる優れた走破性を発揮します。



優れたロングドライブ性能が、 週末の行動範囲を拡げます。

低回転から力強いパワーが湧き上がり、荷物をたくさん積み込んでも余裕のある走りができます。
さらに、安定したなめらかな高速クルージング性能や高い経済性を実現。
どこまでも走りたくなるロングドライブの楽しさを拡げます。



この荷室の広さを見てください。
目的地での楽しみも、たっぷり積み込めます。

ステーションワゴンでトップクラスの大容量のラゲージスペースを実現。
通常で639ℓ*、後席シートを倒せば最大で1,769ℓ*ものフラットスペースが出現。
フレキシブルなシートアレンジにより、旅行の荷物や遊び道具も余裕で積み込めます。



クラスの基準を超えた 広々とした室内空間。

パサートシリーズならではの広い室内。後部座席のヘッドクリアランスや足元もゆったりだから、大人4人でのロングドライブも快適です。さらに運転席と助手席には寒い日でも暖かいシートヒーターや夏場でも座面から風が出て快適なシートベンチレーション*を標準装備。最上のリラックスを味わいながら、目的地に着いたら思いきり楽しんでください。

*: TDI 4MOTION Advanceに標準装備



未来をみんなに。
We make the future real.

メーター内にナビのマップなどを表示できる“Active Info Display”*や、
運転に必要なさまざまな情報をリアルタイムに受け取れる“Discover Pro”などを装備。
フォルクスワーゲンは、これからのスタンダードになる技術を
いち早く多くの人にお届けいたします。

*:TDI 4MOTION Advanceに標準装備



大人だって、 泥まみれがカッコいいときもある。

あなたのアクティブな毎日に応える実力は、その外観からも見て取れます。
パサート ヴァリアントより30mmアップした車高に、
アンダーガード付バンパーをはじめとした
クロスオーバーデザインが、力強くワイルドな印象を与えます。



よく走り、よく遊べ。

楽しいクリーンディーゼル、
フォルクスワーゲン。



PERFORMANCE



Photo:TDI 4MOTION Advance ボディカラー:アトランティックブルーメタリック(H7) アクセサリー:装着車

パワフルなディーゼルに、フルタイム4輪駆動を搭載。

優れた走破性を発揮し、あらゆる道を愉しめます。

軽くアクセルペダルを踏み込むだけで低回転から力強いトルクを発揮する2.0ℓ TDI®エンジンに、4MOTION(フルタイム4輪駆動)や「オフロード」モード搭載のドライビングプロファイル機能を装備。

雪道やラフロードでも優れた走破性を発揮するとともに、高速クルージング時もなめらかで安定した走りを実現。

走る道を選ばない卓越したパフォーマンスが、より遠くへ、よりアクティブに、遊びの領域を広げます。



2.0ℓ TDI®エンジン

コモンレール式燃料噴射システムと可動式ガイドベーン付ターボチャージャー、さらにデュアルサーキットEGRシステム(高圧タイプ/低圧タイプ)を採用することで2.0ℓガソリン車並の140kW(190PS)のハイパワーを発揮するとともに、最大トルクにおいては圧倒的に上回る400Nm(40.8kgm)のトルクフルな走りを実現。また、最先端の排気ガス浄化システムにより、世界的にも厳しいと言われる日本のポスト新長期規制にも適合しています。

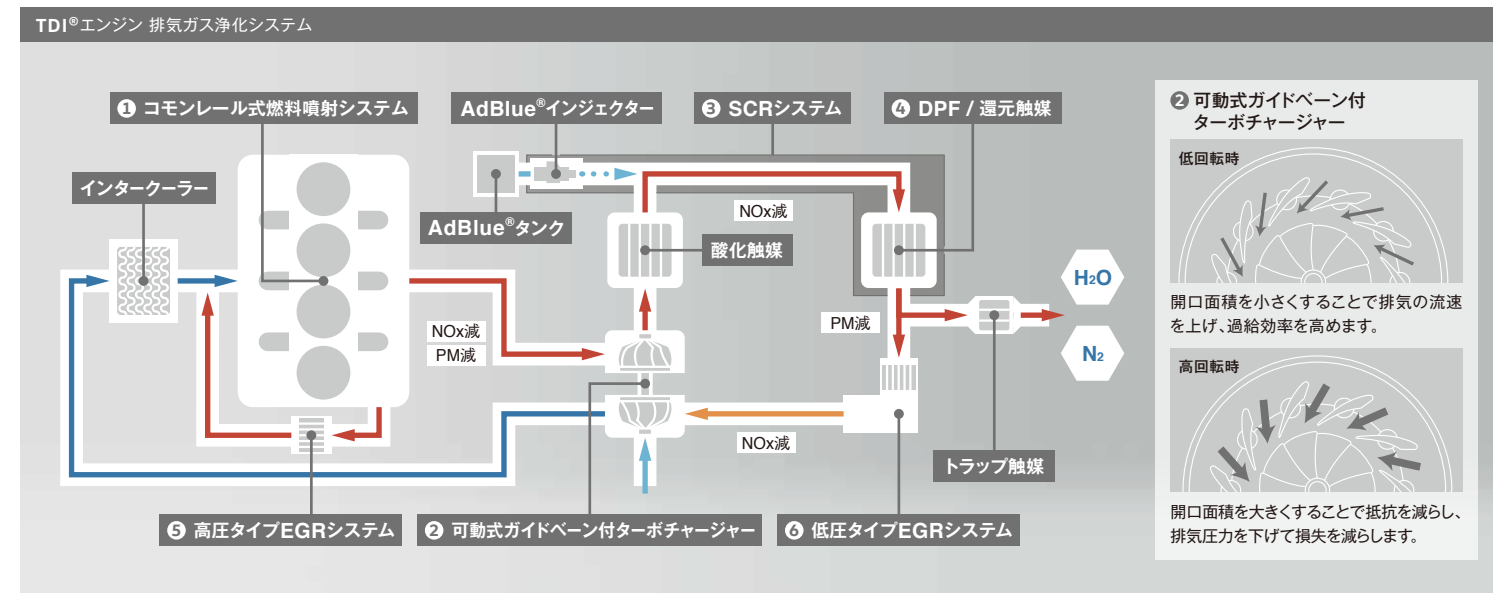
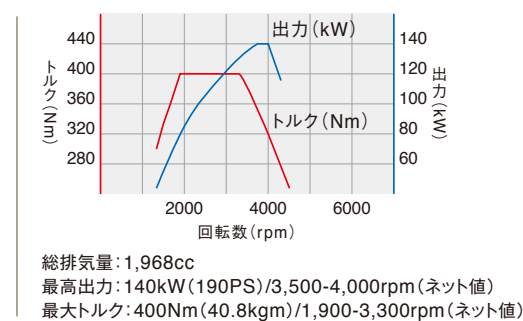

① コモンレール式燃料噴射システム NOx減 PM減

電子制御により、燃料を超高圧で直接燃焼室に噴射します。完全燃焼のための高精度な噴射が可能になり、NOxやPMの発生を抑制して、燃料消費も抑えます。

② 可動式ガイドベーン付ターボチャージャー

エンジンの回転数に応じてターボチャージャーのタービンのガイドベーンを制御し、排気ガスの流速をコントロールすることで過給効果を高めます。

③ SCR (選択触媒還元) システム NOx減

尿素水溶液 (AdBlue®) を酸化触媒を通った排気ガス内に噴射することで、排出ガス中のNOxを化学反応によりクリーンな窒素と水に還元します。

一定の走行距離を目安に尿素水溶液 (AdBlue®) の補充が必要となります。

*: AdBlue®は、ドイツ自動車工業会 (VDA) の登録商標です。

④ DPF (ディーゼル微粒子捕集フィルター) PM減

排気管の中に設置されたDPFが、排気ガス中のPMを吸着。一定量になるとフィルターの温度を上げ、堆積したPMを化学反応により除去します。

⑤ 高圧タイプEGR (排気再循環) システム

エンジンの冷間始動後や暖機時に、エンジンからの未処理排出物を減少させるとともに、排ガス後処理システムの起動をサポートします。

⑥ 低圧タイプEGR (排気再循環) システム NOx減

低圧タイプのEGRシステムを採用。これによりターボチャージャーの性能低下を抑えることができ、NOxの発生を抑制しながら優れたエンジンレスポンスを実現します。

NOx: 燃焼温度が高温の時に発生する一酸化窒素や二酸化窒素など、窒素酸化物の総称
 PM: 燃焼温度が低温の時に発生する粒子状物質



DSG®トランスミッション

2つのクラッチを持ち、切れ目のない滑らかな加速を実現する新世代のトランスミッション「DSG®」を搭載。オートマチックトランスミッションと同様の簡単な操作で0.03~0.04秒*というレーシングドライバー並みのシフトチェンジを実現しました。また、高い伝達効率により燃費の向上にも貢献します。ステアリングから手を離さずに、指先だけの操作でシフトアップ・ダウンを可能にするパドルシフトも装備。

*: 自社調べ。



Photo:TDI 4MOTION Advance ボディカラーディーブブラックパールエフェクト(2T)

先進の4輪駆動システムがもたらす確かな走り。

4MOTION (フルタイム4輪駆動)

第5世代のハルデックスカップリングを採用した最新の“4MOTION”を搭載。制御ユニットがドライバーのアクセルワークだけでなく、ホイールスピードやステアリングアングルなどのパラメーターを分析して理想的な駆動トルクを計算、瞬時にして前後輪のトルク配分を変更します。ハルデックスカップリングのクラッチ油圧は0% (減速時など) ~ 100% (加速時など) の範囲で制御され、前後輪の駆動トルクを100:0 ~ 50:50の範囲で配分します。低負荷走行時には前輪だけにトルクを配分して燃料消費を抑え、発進・加速時には、後輪へのトルク配分を増加するなど、状況に応じて前輪・後輪のトルク配分を連続的に変化させることで力強い発進加速や高速走行時の安定性、低μ路での優れたトラクション性能を実現し、あらゆる走行シーンでスムーズかつ安定した走りを実現します。

ラフロード性能

地面から車体までの高さはバサート ヴァリアントから+30mmの160mm。余裕をもって設計されたアプローチアングル/ディパーチャーアングルにより、バサート オールトラックはその名の通りあらゆる道を走破する性能を備えています。

※道路状況等によっては性能に限界があります。未舗装路での無理な走行は、故障の原因となりますのでご注意ください。

アダプティブシャシーコントロール“DCC”

ダンパーの減衰力や電動パワーステアリングの特性を瞬時にコントロールする先進のサスペンションシステムです。日常走行に適した「ノーマル」、快適な乗り心地を維持する「コンフォート」、俊敏性を高める「スポーツ」の3種類のモードを選択可能。さまざまな走行状況に合わせて連続的に減衰力特性を変化させ、ドライバーの意思に応える自在な走りを提供します。

TDI 4MOTION Advanceに標準装備



Photo:TDI 4MOTION Advance

※写真はアダプティブシャシーコントロール“DCC”装着車。ドライビングプロファイル機能の「コンフォート」モードはTDI 4MOTION Advanceのみ選択が可能です。

ドライビングプロファイル機能「オフロード」モード

以下のようにプログラムを変更して、雪道や未舗装路など滑りやすい状況下での安全かつ快適な走行をアシストします。

<p>■ ABSの調整</p> <p>制動距離をより短くするため、ホイールロックのインターバルを制御します。</p>	<p>■ ヒルディセントアシスト*</p> <p>時速30km以下で急な下り坂に差しかかると、車速が一定になるよう4輪すべてのブレーキを自動制御します。前進および後進の車速を時速2~30kmの範囲で制御します。</p>	<p>■ アクセルペダルの特性変更</p> <p>ラフロードを走行する際には低速域での細かいアクセルワークが求められます。「オフロード」モードを選択すると、アクセルペダルの反応特性が変更され、緻密なアクセルコントロールを可能にします。</p>
<p>*:タイヤと地面が十分にグリップしている時のみ作動。ヒルディセントアシスト機能は補助であり、すべての下り坂の状況で車両に十分なブレーキをかけるものではありません。</p>		

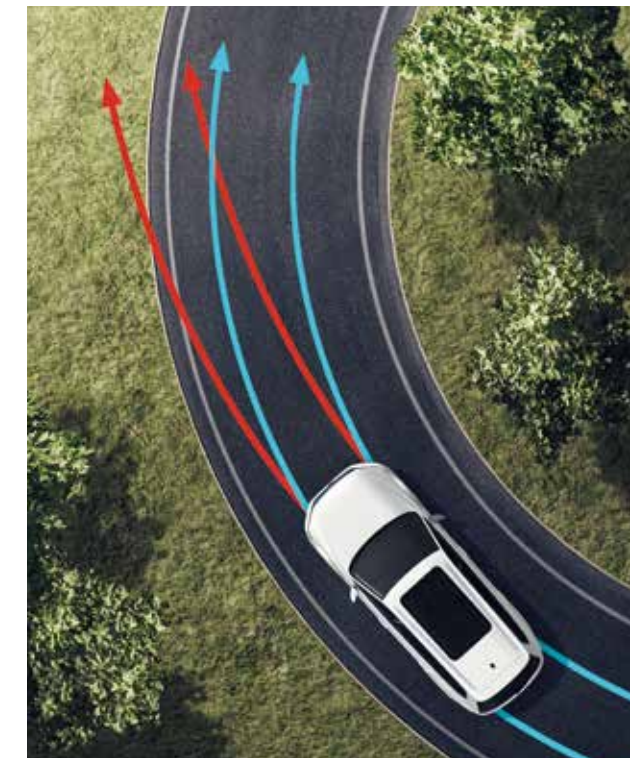

電子制御式ディファレンシャルロック“XDS”

高速コーナリング時に駆動輪内側のグリップ不足を検知すると、クルマが瞬間的にブレーキをかけて内輪の空転を抑制。トラクションを回復させてアンダーステアを軽減します。バサート オールトラックはこの“XDS”により、スポーティで正確なハンドリングをさらに向上させています。

TDI 4MOTION Advanceに標準装備



Photo:TDI 4MOTION Advance ボディカラー:オックスホワイト マザーオブパールエフェクト (OR) *有償オプションカラー

豊かな自然の中を駆け抜けるための 環境へのやさしさにも優れています。

クリーンな2.0ℓ TDI®エンジンとともに、フォルクスワーゲンが誇る環境技術“BlueMotion Technology”を搭載。

アイドリングによる燃料消費をカットする“Start/Stopシステム”や

車両の運動エネルギーを燃費の向上につなげる“ブレーキエネルギー回生システム”により、

エネルギーを無駄なく効率的に利用し、環境に配慮したクリーンな走りを実現します。

エネルギーを無駄なく、効率的に利用する環境技術“BlueMotion Technology”。



自動的にアイドリングをストップし、燃費を良くする“Start/Stopシステム”

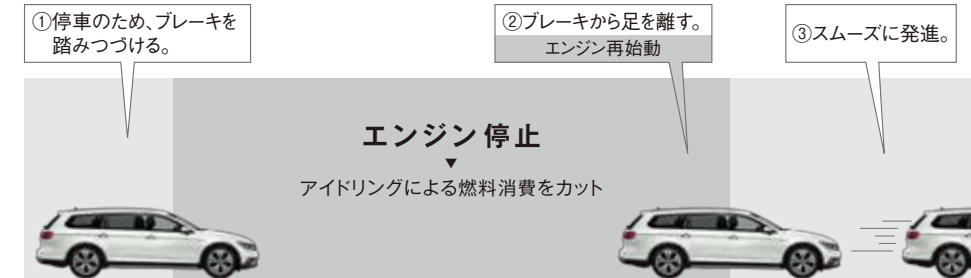

アイドリングストップ技術により無駄な燃料の消費を抑えるシステム。車両を停止させる際にブレーキペダルを踏みつけると、車両停止直前または停止完了時にエンジンが停止。発進の際はブレーキペダルから足を離せばスムーズに再始動*します。また、事故防止のために運転席のシートベルト解除やドアの開閉などを行った場合には、エンジンを再始動させない安全機構が備わっています。

*オートホールド機能が“OFF”の場合。“ON”の時にはアクセルを踏むとエンジンが始動します。
※アダプティブクルーズコントロール“ACC”(全車速追従機能付)使用時は作動条件が異なります。
詳しくは正規ディーラーにお問い合わせください。



コースティング走行モード

ドライビングプロファイル機能でエコモードを選択した場合、走行中にアクセルペダルから足を離すと、トランスミッションとエンジンを切り離しニュートラル状態によるコースティング(慣性)走行となって、車両の慣性エネルギーを効率的に活用し、無駄な燃料消費を抑制します。

バッテリーへの充電を効率良くおこなう“ブレーキエネルギー回生システム”

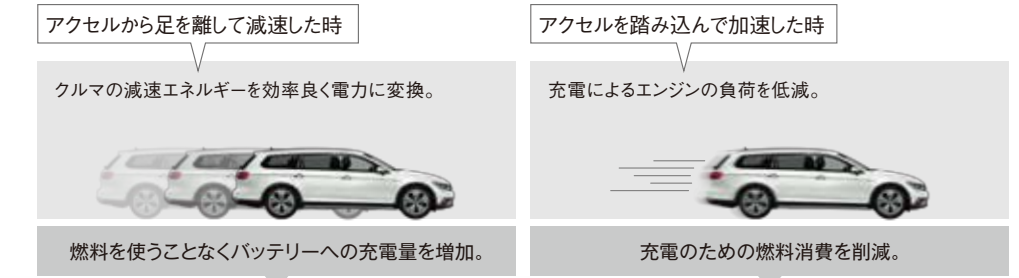

燃料消費効率を高める

車両の運動エネルギーを効率的に利用し、燃費の向上につなげるシステム。走行中、ドライバーがアクセルペダルから足を離したり、ブレーキを掛けた際に発生する減速エネルギーをバッテリーに充電。逆に加速時は充電のためのエンジンの負荷を低減し、無駄な燃料消費を抑えます。

エコカー減税*		自動車取得税	100% 減税
		自動車重量税	100% 減税
燃料消費率 (国土交通省審査値)		JC08モード 17.3km/ℓ	
環境仕様			
排出ガス	二酸化炭素(CO ₂)排出量	(JC08モード走行 燃費値換算)	g/km 149
	一酸化炭素(CO)		g/km 0.63
	非メタン炭化水素(NMHC)		g/km 0.024
	窒素酸化物(NOx)		g/km 0.08
	粒子状物質(PM)		g/km 0.005
騒音	平成10年規制適合(規制値)	近接排気騒音	dB 96
		定常走行騒音	dB 72
		加速走行騒音	dB 76
エアコン冷媒	種類		R134a
	使用量		g 500

燃料消費率は、定められた試験条件のもとでの値です。実際の走行時には、この条件(気象、道路、車両、運転、整備などの状況)が異なってきますので、それに応じて燃料消費率は異なります。

COMFORT & UTILITY



使い勝手のいい快適な空間が、 遊びの楽しさを拡げます。

遊び道具や旅行の荷物をたくさん積み込めるクラス最大級の広い荷室。
フレキシブルなシートアレンジと併せ、スキー板などの長い荷物も容易に積み込むことができます。
バサート伝統の広々とした空間が広がる室内には、数々の快適な装備を搭載。
長い距離を走るときも、この上ないつろぎのひとつときをもたらします。



ラゲージスペース

基本ラゲージ容量は639ℓ*という大容量を確保。荷物の形状や量に合わせて室内をフレキシブルにアレンジできるので、旅行の荷物やスポーツ用品もしっかり収納でき、さまざまなシーンでの活躍が期待できます。

ラゲージスペース* |  **639**(1,769)ℓ

*:ラゲージスペースの容量はVDA(ドイツ自動車工業会)方式による。()内は後席を倒した場合。

シートマッサージ機能(運転席)

運転席にはシートマッサージ機能を装備。
長時間のドライビングをより快適にするこの機能は運転中でも動作可能で、ドライバーの疲労感や運転のストレスを和らげます。



インテリアアンビエントライト

ドアトリムなどにやわらかな光が点灯するインテリアアンビエントライトが、室内に最上の寛ぎをもたらします。

シートベンチレーション(運転席/助手席)*/ シートヒーター(運転席/助手席)/ステアリングヒーター

前席には、シートに内蔵されたファンにより座面や背面の蒸れを抑えるシートベンチレーション*を装備。さらにステアリングヒーターと3段階の温度調節で座面を暖めるシートヒーターが寒い日のドライビングをサポートします。

*:TDI 4MOTION Advanceに標準装備



3ゾーンフルオートエアコンディショナー/アレルゲン除去機能付きフレッシュエアフィルター

運転席、助手席、後席の3つのゾーンで温度などを独立して設定可能。内気とウインドーガラスの温度差や室内の湿度をモニターすることで、フロントウインドーの曇りを抑えます。また、ポリフェノールをコーティングしたアレルゲンフィルター採用により、アレルゲン除去機能を付加しています。



パワーテールゲート (挟み込み防止機能、“Easy Open”機能付)

パワーテールゲートと連動した機能で、キーを持った人がリヤバンパー下方において足で所定の動作をすると、センサーが反応して、自動でテールゲートが開きます。この機能により、荷物等で両手がふさがっている状態でも、テールゲートに触れることなく開けることができます。誤操作防止のため、キー保持者が車外のテールゲートの付近にいる場合のみ作動します。

TECHNOLOGY



Photo:TDI 4MOTION Advance

Volkswagen純正インフォテインメントシステム“Discover Pro”

9.2インチ大型全面タッチスクリーンを採用。従来のナビゲーションシステムの域を超える、車両を総合的に管理するインフォテインメントシステムです。全面タッチスクリーンにより、まるでスマートフォンのように画面上を軽くタッチするだけで反応します。大画面の特徴を生かし、3つの画面を同時に表示させることも可能。手のひらを画面にかざして左右にスワイプするだけで画面操作を行えるジェスチャーコントロール^{*1}を搭載しました。専用の“Volkswagen Media Control”アプリケーションで、後部座席等からもインフォテインメントシステムを操作でき、ドライバーが運転に集中しやすい環境を作り出します。さらに純正システムならではの車両との連動性により、車両の各種情報の表示や先進安全装備などの設定も可能。もちろん、フルセグ地上デジタルTVチューナー^{*1}、iPod[®]/iPhone[®]*2/音楽再生(MP3、WMA^{*3}、AAC)^{*4}、Bluetooth[®]*5オーディオ/ハンズフリーフォンにも対応しています。

^{*1}:ジェスチャーコントロール操作が可能な画面(操作内容):MENU画面(メニューのページ切替) ラジオ画面(局変更) メディア画面(アルバム変更、曲変更)



ジェスチャーコントロール^{*1}

タッチスクリーンに触れることなく、手のひらを画面にかざして左右にスワイプするだけでラジオ選局などの操作を行えます。視線や運転姿勢を変えずに、手のジェスチャーで快適に画面操作が可能です。

“Volkswagen Media Control”アプリケーション



“Discover Pro”とスマートフォン、タブレットをWLAN接続することで、同乗者がスマートフォンから音楽、ラジオの操作、目的地設定や住所検索^{*2}が可能になります。

^{*2}:住所検索・周辺施設検索:住所入力による目的地の検索や、「コンビニ」などキーワード入力による現在地周辺の施設検索が、日頃使い慣れたスマートフォン入力により可能です。同乗者操作や、駐車中の操作で、設定した目的地を“Discover Pro”に転送し、ナビゲーションできます。通信費は別途、各通信会社との契約に基づき発生、変動します。

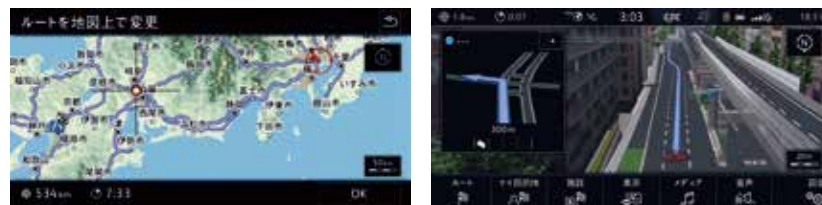

“Discover Pro”主な機能

- SSDナビゲーションシステム
- VICSワイド対応
- DVD/CDプレーヤー
- MP3/WMA^{*3}再生^{*4}
- AM/FM
- ワイドFM対応
- 地デジTV受信^{*1}
- Bluetooth[®]*5オーディオ/ハンズフリーフォン
- ジェスチャーコントロール
- “Volkswagen Media Control”アプリケーション対応

モバイルオンラインサービス“Volkswagen Car-Net”

テレマティクス機能“Guide & Inform”

“Discover Pro”をスマートフォンやWi-Fiルーターなどの通信機器と接続しテザリングを通じて専用サーバーと通信を行うことで、各種情報を入手できます。ルート案内の精度をさらに高めたり、オンラインによる検索を行うことで豊富な施設を検索したり、ボイス検索をすることで運転時もより安全かつ簡単に充実した内容の検索が可能。また周辺のガソリンスタンドの料金^{*6}や駐車場の満空情報^{*7}を入手したり、Gracenote[®]*8情報を、オンラインで最新のものにアップデートすることができます。“Guide & Inform”機能は、新車購入時より3年間無償^{*9}で提供しています。

“Guide & Inform”各種サービス・機能

- オンラインVICS情報
- オンライン施設検索
- オンラインボイス検索
- ガソリンスタンド(料金情報)^{*6}
- 駐車場(満空情報)^{*7}
- ニュース
- 天気予報
- 目的地インポート
- ビークルヘルスレポート
- オンラインGracenote[®]*8

専用アプリケーション“Volkswagen Car-Net”

「オンライン目的地インポート」^{*10}を搭載。スマートフォンでいつでもどこからでも、目的地の検索が可能です。



コネクティビティ機能“App-Connect”

インフォテインメントシステムとスマートフォン間の通信を可能とするフォルクスワーゲンが提供する機能です。“App-Connect”は“MirrorLink”[™]*11、“Apple CarPlay”[™]*2、“Android Auto”[™]*12に対応します。“App-Connect”を利用して、対応するアプリケーションを車載器の画面上で閲覧したり、音声で操作することが可能です。



MirrorLink[™]*11 Apple CarPlay[™]*2 Android Auto[™]*12

詳しくは、モバイルオンラインサービスVolkswagen Car-Netカタログをご参照ください。



デジタルメータークラスター“Active Info Display”

従来のアナログ型に代わる12.3インチ大型ディスプレイによるフルデジタルメータークラスター。高解像度ディスプレイには速度計とタコメーターに加え、好みに合わせて数種類のモードから選択したグラフィックを表示できます。ナビゲーションモードを選択した場合は、画面中央に“Discover Pro”と連動したマップをより大きくワイドに映し出すこともできます。

TDI 4MOTION Advanceに標準装備

運転者が万一、“Volkswagen Media Control”アプリケーション、専用アプリケーション“Volkswagen Car-Net”およびスマートフォンを使用する場合は、常に交通安全を心がけ、交通規制、道路交通法、自動車に関する法律、法令、安全基準を順守してください。安全が確保されない場合は、必ず安全な場所に停車してから操作してください。

^{*1}:安全のため、走行中は本機モニターで地上デジタルTVやDVDの映像を見ることはできません。音声のみとなります。^{*2}:Apple CarPlay[™]、iPod[®]、iPhone[®]は、米国および他の国々で登録されたApple Inc.の商標です。iPhone[®]商標は、アイホン株式会社のライセンスにもとづき使用されています。App StoreはApple Inc.のサービスマークです。^{*3}:著作権保護されているWMA(Windows Media[®] Audio)形式の音楽ファイルは再生できません。^{*4}:DVD-R/CD-R/CD-RWやSDHCメモリーカード等に記録された音楽ファイルの直接再生が可能です。^{*5}:Bluetooth[®]は米国Bluetooth SIG, Inc.の商標または登録商標です。Bluetooth[®]は携帯電話の仕様や設定により接続できない場合や、操作方法・表示・動作が異なる場合があります。^{*6}:情報提供のあるガソリンスタンドのみとなります。^{*7}:情報提供のある駐車場のみとなります。^{*8}:Gracenote[®]はグレースノート社の登録商標です。^{*9}:無償期間終了後は、専用ポータルサイトで有償更新可能。通信費は別途、各通信会社との契約に基づき発生、変動します。契約内容によっては別途追加契約が必要となる場合があります。^{*10}:テレマティクス機能“Guide & Inform”搭載車のみ可能です。^{*11}:MirrorLink[™]はCar Connectivity Consortiumの商標または登録商標です。携帯電話の種類によっては対応していない場合があります。^{*12}:Google、Google Play、Android[™]、Android Auto[™]は、Google Inc.の商標または登録商標です。^{*}:走行中に使用できるのは一部のアプリケーションとなります。すべてのアプリケーションに対応するものではありません。

SAFETY

「安全性はすべてに優先する」。
フォルクスワーゲンの大切な理念のひとつです。

どんな場面でも乗員や歩行者の安全を最優先する。そのためにフォルクスワーゲンでは、つねに新しい技術をいち早く取り入れ、安全機能を進化させてきました。総合安全理念「Volkswagen オールイン・セーフティ」では、想定される状況を「予防安全」「衝突安全」「二次被害防止」の3つのステージに分けて追求。クルマが直面するあらゆる状況を徹底的に考え抜き、総合的に危険を回避します。最新の安全運転支援技術が、より安心して快適なドライブをサポートします。



事故を起こさせない 予防安全		万が一の事故のダメージを軽減する 衝突安全		事故が起きた後の被害を抑える 二次被害防止	
A アダプティブクルーズコントロール“ACC” (全車速追従機能付)	F パークディスタンスコントロール (フロント/リヤ、前進/後退時衝突軽減ブレーキ機能付)	K ダイナミックライトアシスト	O 9エアバッグ	Q ポストコリジョンブレーキシステム	
B 渋滞時追従支援システム“Traffic Assist”	G ドライバー疲労検知システム“Fatigue Detection System”	L ダイナミックコーナリングライト	P 高剛性ボディ	エマージェンシーストップシグナル	
C レーンキープアシストシステム“Lane Assist”	H フリクラッシュブレーキシステム“Front Assist” (歩行者検知対応シティエマージェンシーブレーキ機能付)	M リヤビューカメラ“Rear Assist”	i-Size 基準適合チャイルドシート固定装置 (後席左右)		
D レーンチェンジアシストシステム“Side Assist Plus”	I プロアクティブ・オキュパント・プロテクション	N 駐車支援システム“Park Assist”	フォースリミッター付シートベルトテンショナー (運転席 / 助手席 / 後席左右)		
<ul style="list-style-type: none"> ・E リヤトラフィックアラート(後退時警告・衝突軽減ブレーキ機能) ・J アラウンドビューカメラ“Area View” ・スタティックコーナリングライト 	<ul style="list-style-type: none"> ・光学パルパーキングシステム ・ESC(エレクトロニック・スタビリティ・コントロール) ・ABS(アンチロック・ブレーキング・システム) ・ブレーキアシスト 	<ul style="list-style-type: none"> ・全席3点式シートベルト(運転席 / 助手席高さ調整式) ・むち打ち軽減ヘッドレスト(運転席 / 助手席) 			

Volkswagen オールイン・セーフティ:TDI 4MOTION Advanceの場合。
グレードにより装備の設定が異なります。
設定の詳細につきましては、P41~42 主要装備表をご確認ください。

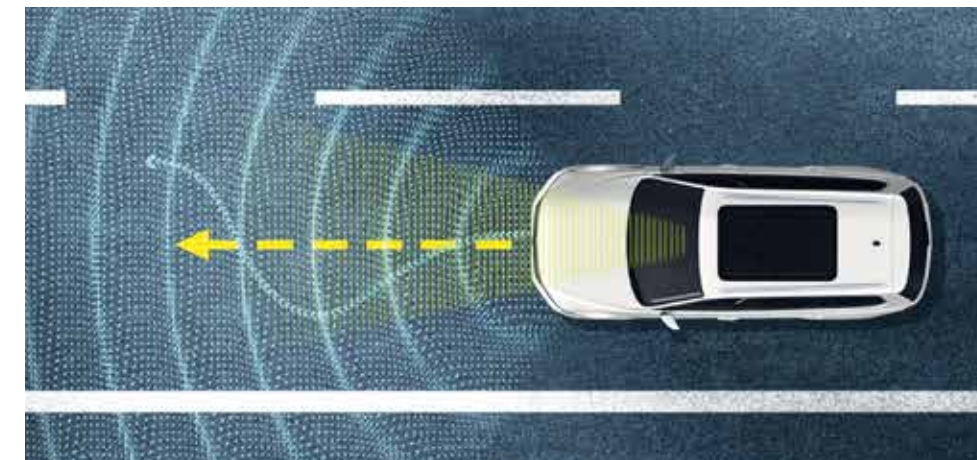
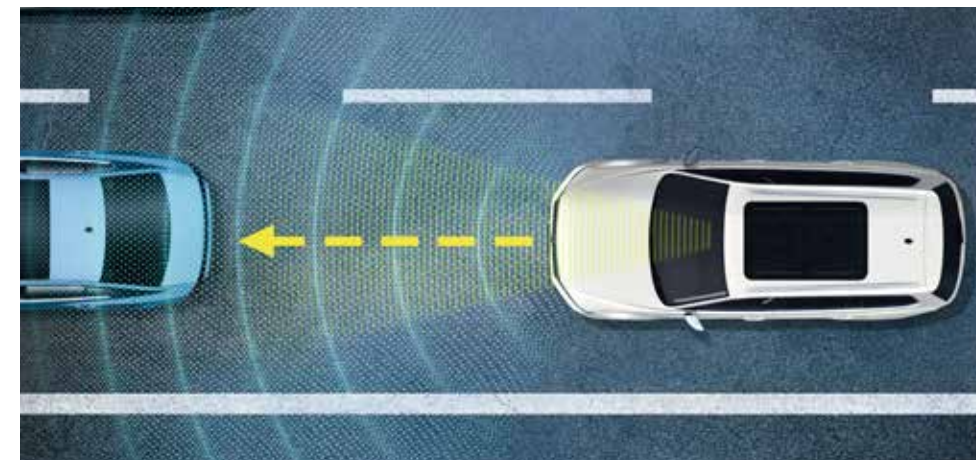

安全な車間距離を常にキープ。
A アダプティブクルーズコントロール“ACC” (全車速追従機能付)
クルーズコントロールにレーダーセンサーを組み合わせたシステムです。高感度なレーダースキャンにより先行車を測定。あらかじめ設定されたスピードを上限に自動で加減速を行い、一定の間隔を維持することで、長距離走行などでのドライバーの疲労を低減させます。またこのシステムは渋滞などの低速度域でも作動し、先行車が完全に停止するまでの範囲で制御が可能*。作動状況はメーターディスプレイで視覚的に確認できます。

*:本機能は先行車のゆるやかな減速に対応するものであり、急ブレーキによる減速に対応するものではありません。
※起動速度 30km/h以上 作動速度 0km/h以上



渋滞のストレス軽減。
B 渋滞時追従支援システム“Traffic Assist”
“Traffic Assist”はドライバーがあらかじめ設定した間隔を先行車との間で保ち、走行レーンを維持するようサポートすることができます。この機能をオンにすると交通渋滞時やストップ&ゴーの多い状況において、システムは自動的にアクセル、ブレーキおよびステアリングを制御*し、渋滞時や長距離移動におけるドライバーの疲労やストレスを和らげます。

*:本機能は先行車のゆるやかな減速に対応するものであり、急ブレーキによる減速に対応するものではありません。
※起動速度 30km/h 以上 作動速度 0~60km/h
※作動条件 ドライバーの両手がステアリングを握っていてハンドル操作に関与していること

※これらのシステムは衝突などを自動で回避するものではありません。また、システムの制御には限界があり、道路状況や天候によっては作動しない場合があります。システムを過信せず、十分な注意を払い安全な運転を心がけてください。ご使用の際には必ず取扱説明書をお読みください。詳しくは正規ディーラーにお問い合わせください。

車線逸脱しないようドライバーをサポート。
C レーンキープアシストシステム“Lane Assist”
フロントガラス上部に設置されたカメラにより走行中の車線をモニタリング。ドライバーの意図しない車線の逸脱を検知すると、ステアリング補正*を行いドライバーに警告し、ステアリング操作をサポートします。

*:ステアリングの補正はドライバーのステアリング操作で解除することができます。
※起動速度 約65km/h 以上 作動速度 60km/h 以上



事故を起こさない
予防安全

万が一の事故のダメージを軽減する
衝突安全

事故が起きた後の被害を抑える
二次被害防止

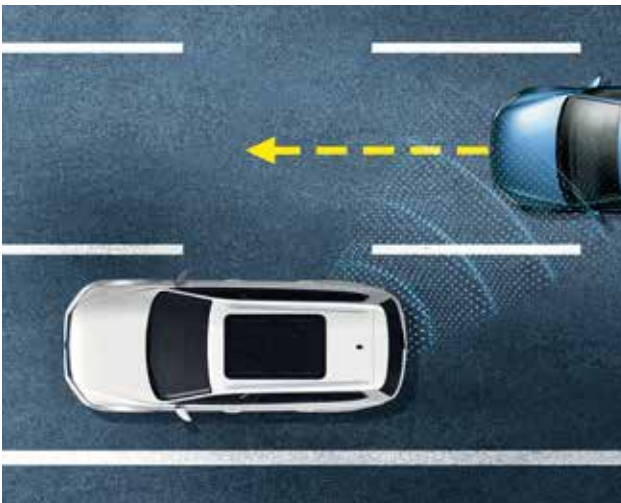

D レーンチェンジアシストシステム “Side Assist Plus”

リヤバンパー左右のレーダーセンサーにより車両後方約70mまでの範囲で周辺の状態をモニタリング。車両の斜め後ろの死角エリアに車両が走行している場合、ドアミラーの専用インジケーターが点灯。ドライバーが気付かずに出発車両の方向にウインカーを作動させると点滅に切り替わり、ドライバーの注意をミラーに引き寄せます。また、検出車両の方向に進路変更しようとするステアリングを自動で補正して軌道を修正し、他車との接触のリスクを軽減します。

※作動速度 10km/h以上

E リヤトラフィックアラート (後退時警告・衝突軽減ブレーキ機能)

バックで出庫する際の安全性を大幅に高めるシステムです。駐車位置から後退で発進する際、リヤバンパーに内蔵されたレーダーセンサーにより車両後方の交通状況をモニタリングし、死角から接近してくる車両を検知した際、警告音にてドライバーに注意を促します。ドライバーが反応しなかったり、ブレーキ操作が不十分な場合には、自動的にブレーキを作動させ、危険を回避、あるいは衝突の被害を軽減します。

※作動速度 1~12km/h 後退時



G ドライバー疲労検知システム “Fatigue Detection System”

ドライバーのステアリング入力や角度をモニタリング。疲労や眠気による急なステアリング操作など、通常の運転パターンと異なる動きを検知して、表示と警告音で休憩を促します。

※このシステムはドライバーの疲労をどのような状況でも検知できるわけではありません。カーブの走行時、車速、道路、天候状況によってはご使用になれない場合があります。

F パークディスタンスコントロール (フロント/リヤ、前進/後退時衝突軽減ブレーキ機能付)

バンパーに設置したセンサーにより障害物などを検知して警告音で知らせます。さらに、前進/後退時衝突軽減ブレーキ機能*を“ON”にすると、障害物に近づいて衝突の恐れがある場合、自動的にブレーキを作動させ衝突を回避または衝突の被害を軽減させます。

※:作動速度 10km/h以下

H ブリクラッシュブレーキシステム “Front Assist” (歩行者検知対応シティエマージェンシーブレーキ機能付)

全速度域*においてレーダーで前方の車両との距離を検知。衝突の危険を検知するとブレーキシステムをスタンバイし、警告音と警告灯でドライバーに注意喚起を促します。それでもドライバーが回避操作を行わない場合やドライバーによるブレーキが不十分な場合、システムが介入し自動で車両を減速させて衝突の被害を軽減します。また、時速45km未満での走行中には歩行者検知対応シティエマージェンシーブレーキ機能が作動。レーダーとフロントカメラが連携し車両だけでなく、歩行者も検知し、ドライバーが回避操作を行わない場合やブレーキ操作が不十分な場合、システムが介入し、自動的にブレーキを作動させ危険を回避、あるいは追突の被害を軽減します。

※:ブリクラッシュブレーキシステム “Front Assist” が “ON” の時、時速約5km以上で前方の交通状況を検知します。



I プロアクティブ・オキュパント・プロテクション

急制動や極端なオーバーステア/アンダーステアによって発生しうる事故の可能性を検出すると、即座にシートベルトのテンションを高め、同時にウインドーを閉じます。それによって万が一の事故が起きた際に、各エアバッグが最大限の効力を発揮できるよう備えます。



J アラウンドビューカメラ “Area View”

運転席からでは視認しにくい周囲の情報を、映像で提供するシステム。フロント・左右サイド・リヤの4台のカメラにより、車両を上空から見下ろしているような合成画像をディスプレイに表示。それぞれのカメラの画像はワンタッチで切り替えられます。車両の周囲を視覚的に把握できるので、狭い路地での確認などに便利です。

TDI 4MOTION Advanceに標準装備



※これらのシステムは衝突などを自動で回避するものではありません。また、システムの制御には限界があり、道路状況や天候によっては作動しない場合があります。システムを過信せず、十分な注意を払い安全な運転を心がけてください。ご使用の際には必ず取扱説明書をお読みください。詳しくは正規ディーラーにお問い合わせください。



K ダイナミックライトアシスト

フロントカメラで対向車・先行車の位置や距離を算出し、その結果に基づき、適切な状態でヘッドライトの照射エリアを細かく調整。対向車や先行車のドライバーを眩惑することなく、前方の路面と路肩を広範囲に明るく照らすことができます。

※起動速度 60km/h以上
TDI 4MOTION Advanceに標準装備



L ダイナミックコーナリングライト

ステアリング操作に連動し、ヘッドライトの照射エリアを細かく調整。曲がる方向を適切に照らし出し、より安全性を高めます。

TDI 4MOTION Advanceに標準装備



M リヤビューカメラ“Rear Assist”

ギヤをリバースに入れると、車両後方の映像を映し出します。画面にはガイドラインが表示され、車庫入れや縦列駐車などの際に安全確認をサポートします。



N 駐車支援システム“Park Assist”

縦列駐車・車庫入れの駐車時に、駐車可能スペースの検出とステアリング操作を自動で行い、駐車をサポートするシステムです。さらに、縦列駐車からの発進の際も、同様に車両が自動でステアリング操作を行い、発進をサポートします。ドライバーは、システムのガイドに従い、アクセル、ブレーキ、シフト操作を行います。

TDI 4MOTION Advanceに標準装備

縦列駐車モードまたは車庫入れモードを選択し、駐車スペースの横を走行すると、超音波センサーで駐車可能なスペースを検出します。ドライバーがメーターディスプレイ上に表示されるガイドに従って停車し、シフトをリバースギヤに入れると、駐車プロセスが開始されます。駐車プロセスでは、ドライバーがメーターディスプレイ上に表示されるガイドに沿って、アクセル、ブレーキ、シフト操作を行うと、システムが自動的にステアリング操作し、定めた位置への駐車をサポートします。また、縦列駐車からの発進の際も、同様に車両がステアリング操作を自動で行い、スムーズな発進をサポートします。

【駐車プロセス中は次の事に注意してください】
(1) 車両が自動でステアリング操作を行いますので、ステアリングから手を離してください。手を挟むなど思わぬケガにつながるおそれがあります。(2) 車速がシステムの制限速度を超過しうになると、ブレーキが作動して自動で減速する場合があります。(3) 車両が障害物に近づいて衝突するおそれがある場合、被害を軽減するために自動的にブレーキが作動することがあります。システムの各機能には限界があります。システムを過信せず、十分な注意を払い、安全な運転を心がけてください。システムの作動条件等、その他の重要な注意事項がございます。詳しくは、正規ディーラーにお問い合わせください。
※車両が全ての操作を自動で行うシステムではありません。低い縁石や輪止め、超音波を反射しないものなど、センサーで検知できないものもありますので、必ずドライバーが十分な安全確認を行い、必要に応じて駐車プロセスを中断してください。また、フェンス、支柱、樹木、周囲の車両の開いたテールゲート等は、センサーに検知されない場合があります。



O 9エアバッグ

運転席/助手席の「フロントエアバッグ」、前席/後席の「サイドエアバッグ」、サイドウインドー全体を覆う「カーテンエアバッグ」に加え、運転席には「ニーエアバッグ」を標準装備。合計9個のエアバッグが、万一の衝突の際に高い乗員保護性能を発揮します。

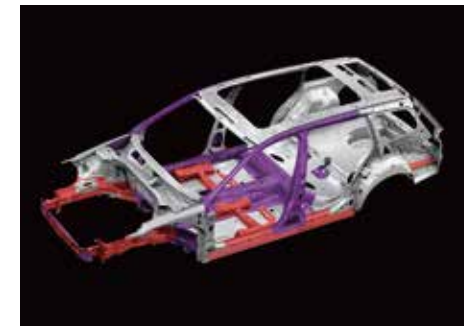

P 高剛性ボディ

レーザー溶接や超高張力鋼板の採用などにより高剛性化と軽量化を両立。安全性はもちろん、優れた走行安定性と静粛性を実現しました。またボディには衝撃吸収構造を採用。衝突エネルギー吸収構造材・エネルギー分散構造材を組み合わせたクラッシュブルゾーンと頑強なフレームで囲まれたキャビンが衝突時に高い乗員保護性能を発揮します。

※これらのシステムは衝突などを自動で回避するものではありません。また、システムの制御には限界があり、道路状況や天候によっては作動しない場合があります。システムを過信せず、十分な注意を払い安全な運転を心がけてください。ご使用の際には必ず取扱説明書をお読みください。詳しくは正規ディーラーにお問い合わせください。



Q ポストコリジョンブレーキシステム

衝突の危険を最大限回避する機能を搭載するとともに、起こってしまった事故の被害を最小限にとどめる。そのためへの備えが、ポストコリジョンブレーキシステムです。これは、衝突や追突時の衝撃をエアバッグのセンサーが検知することで作動。自動でブレーキをかけて車両を時速10km以下になるまで減速*させ、対向車線へのはみ出しによって起こる多重事故の危険を低減させるシステムです。もちろんドライバーの操作でブレーキを解除することも可能です。

*：車両を最大0.6Gの範囲内で減速します。
※ポストコリジョンブレーキシステムの制御には限界があります。このシステムは追突などを自動で回避するものではありません。また、道路状況や天候によっては作動しない場合があります。詳しくは正規ディーラーにお問い合わせください。
※動画ではマルチコリジョンブレーキシステムとなっていますが機能は同じになります。



EQUIPMENT



Photo:TDI 4MOTION Advance ボディカラー:オリックスホワイト マザーオブパールエフェクト (OR) *有償オプションカラー

フォルクスワーゲンならではの充実装備が、より快適で心地いいドライブをサポートします。

LEDヘッドライト&テールランプをはじめ、雨や濃霧などの悪天候時に有効なフォグランプ、スマートエントリー&スタートシステムなどのさまざまな装備を搭載。充実の快適装備が、パサート オールトラックの魅力を高めます。

LEDヘッドライト

高い視認性を確保しながら、消費電力の少なさと長寿命を実現させた次世代ヘッドライトです。ロービームとハイビームに加え、ダイナミックコーナリングライト機能*を備えています。特徴的なアイラインを形成するポジションランプには20個*の、ターンシグナルには12個のLEDが使用されています。

*:TDI 4MOTION Advanceのみに標準装備 (TDI 4MOTIONは形状と機能が異なります)



LEDテールランプ

LEDテールランプを装備。ブレーキを踏むと横位置から縦位置に点灯パターンが変わるため、後続車からの視認性が向上し追突の危険性を和らげます。

フォグランプ(フロント/リヤ)

濃霧や雨などによる悪天候時の視界確保と、後続車への注意喚起に役立ちます。

カミングホーム&リーピングホーム

夜間など暗い場所での乗降時に、ヘッドライトやドアミラー下のランプが一定時間点灯し、足もとを明るく照らします。



レザーマルチファンクションステアリングホイール／フルカラーマルチファンクションインジケーター*

選局や曲送り、音量などのオーディオ機能がステアリングから手を離さずに操作でき、快適なドライビングをサポートします。またメーターディスプレイで表示される、各種メニュー機能の操作や“ACC”等アシスト機能の設定が可能です。

*:TDI 4MOTIONに標準装備。TDI 4MOTION Advanceはデジタルメータークラスター“Active Info Display”が標準装備です。

エレクトロニックパーキングブレーキ

スイッチ操作ひとつで、パーキングブレーキの作動・解除が可能。さらにオートホールド機能をONにすることで、停車時にブレーキペダルから足を離しても、ブレーキが維持されます。発進・停車を繰り返す街中での運転や坂道での発進に便利です。



電動パノラマスライディングルーフ

前席から後席まで続く大きな開口部が、室内に心地よい光と風、そして開放感をもたらします。強すぎる陽射しを軽減するサンシェードと、乗員を紫外線から守るUVカット機能付ガラスを備えています。

TDI 4MOTION Advanceにオプション設定



シルバールーフレール

純正アクセサリーのキャリアングロッドを簡単に取り付けことができ、アウトドア用品などの積載に便利。また流麗なルーフラインを強調し、エクステリアをスタイリッシュにします。

ダークティントッドガラス(リヤ/リヤ左右、UVカット機能付)

陽射しを抑えるとともにプライバシーを確保、室内の快適さや安心感を高めます。紫外線対策にも配慮し、UVカット機能付ガラスを採用しました。



スマートエントリー&スタートシステム “Keyless Access”

キーを操作することなくドアロックの作動・解除(全席対応)やエンジンの始動・停止が可能なシステム。ポケットや鞆の中のキーを感知し、ドアハンドルに手をかけるとドアのロックが解除。コンソールのスタートボタンを押すだけで、エンジンの始動・停止ができます。

※スマートエントリー&スタートシステムは、電波により植え込み型ペースメーカーなどの医療用電子機器に影響を及ぼす恐れがあります。詳しくはフォルクスワーゲン カスタマーセンターにお問い合わせください。



自動防眩ルームミラー

後続車両のライトの光量に応じて、自動的に反射を減光します。

オートライト/レインセンサー

フロントウインドー上部のセンサーで、車外の明るさや雨を感知。オートを選択することで、自動でヘッドライトを制御し、ワイパーの作動間隔を調整します。

SPECIAL EQUIPMENT



- 01. アンダーガード付フロントバンパー
- 02. アンダーガード付リヤバンパー
- 03. ホイールハウスエクステンション
- 04. 専用エクステリアバッジ

- 05. マットクローム仕上げドアミラーハウジング
- 06. 17インチアルミホイール TDI 4MOTIONに標準装備
- 07. 18インチアルミホイール TDI 4MOTION Advanceに標準装備



- 08. ファブリックシート TDI 4MOTIONに標準装備
- 09. ナバレザーシート TDI 4MOTION Advanceに標準装備
- 10. 専用インテリアバッジ

- 11. ドアシルプレート
- 12. デコラティブパネル
- 13. アルミ調ペダルクラスター

COLOR COMBINATIONS



Atlantic Blue Metallic

アトランティックブルーメタリック (H7)



Pyrit Silver Metallic

パイライトシルバーメタリック (K2)



Pure White

ピュアホワイト (0Q)



Deep Black Pearl Effect

ディーブラックパールエフェクト (2T)



Oryx White Mother of Pearl Effect

オリックスホワイト マザーオブパールエフェクト (0R)*



Mangan Grey Metallic

マンガングレーメタリック (5V)

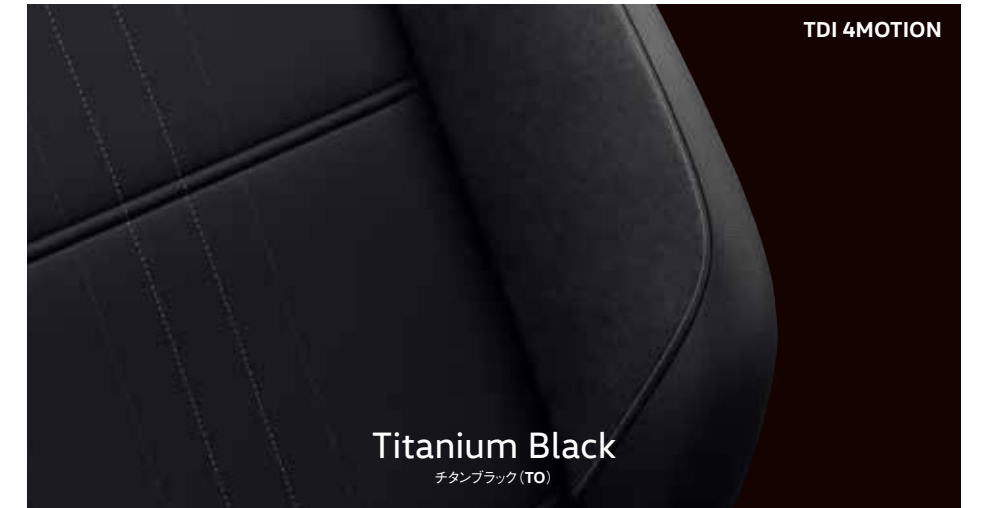

TDI 4MOTION

Titanium Black

チタンブラック (T0)

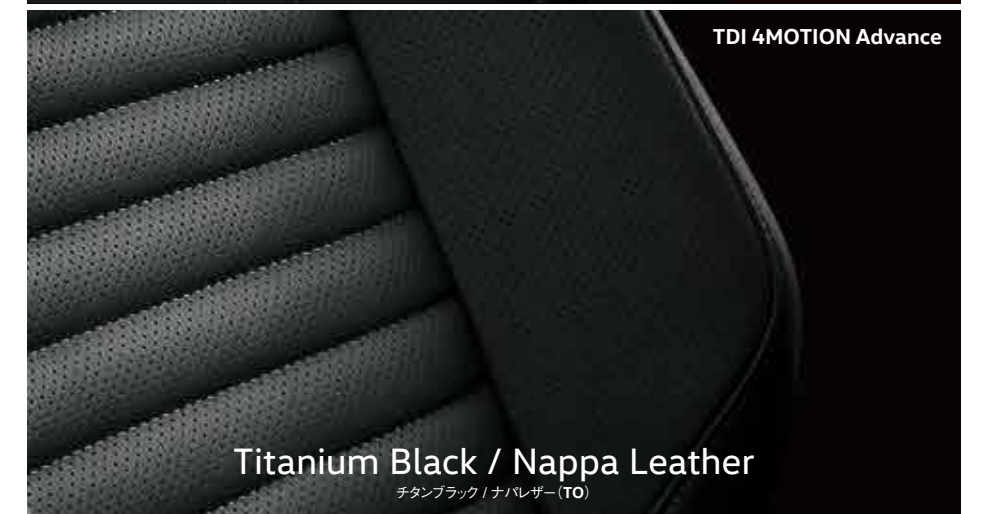

TDI 4MOTION Advance

Titanium Black / Nappa Leather

チタンブラック / ナパレザー (T0)

Seats	Body Colors	アトランティックブルーメタリック (H7)	パイライトシルバーメタリック (K2)	ピュアホワイト (0Q)	ディーブラックパールエフェクト (2T)	オリックスホワイト マザーオブパールエフェクト (0R)*	マンガングレーメタリック (5V)
TDI 4MOTION	チタンブラック (T0)	○	○	○	○	○	○
TDI 4MOTION Advance	チタンブラック / ナパレザー (T0)	●	●	●	●	○	●

○:受注生産 受注生産は、納期に時間がかかりますのでご了承ください。 *:有償オプションカラー ※ボディカラーおよびシートは、印刷インクの具合で実際の色と多少異なって見える場合がありますのでご了承ください。

EQUIPMENT LIST

主要装備表

Volkswagen オールイン・セーフティ		
予防安全	TDI 4MOTION	TDI 4MOTION Advance
アダプティブクルーズコントロール"ACC" (全車速追従機能付)	●	●
レーンキープアシストシステム"Lane Assist"	●	●
渋滞時追従支援システム"Traffic Assist"	●	●
レーンチェンジアシストシステム"Side Assist Plus"	●	●
スタティックコーナリングライト	●	●
ダイナミックコーナリングライト	—	●
ダイナミックライトアシスト	—	●
リヤビューカメラ"Rear Assist"	●	●
アラウンドビューカメラ"Area View"	—	●
駐車支援システム"Park Assist"	—	●
ドライバー疲労検知システム"Fatigue Detection System"	●	●
パーキedisタンスコントロール (フロント/リヤ、前進/後退時衝突軽減ブレーキ機能付)	●	●
オプティカルパーキングシステム	●	●
リヤトラフィックアラート (後退時警告・衝突軽減ブレーキ機能)	●	●
ブリクラッシュブレーキシステム"Front Assist" (歩行者検知対応シティエマージェンシーブレーキ機能付)	●	●
フロアクティブ・オキュパント・プロテクション	●	●
ESC (エレクトロニック・スタビリティ・コントロール)	●	●
ABS (アンチロック・ブレーキング・システム)	●	●
ブレーキアシスト	●	●
衝突安全		
フロントエアバッグ (運転席/助手席、助手席エアバッグカットオフスイッチ)	●	●
ニーエアバッグ (運転席)	●	●
サイドエアバッグ (前席/後席)	●	●
カーテンエアバッグ	●	●
むち打ち軽減ヘッドレスト (運転席/助手席)	●	●
全席3点式シートベルト (運転席/助手席高さ調整式)	●	●
フォースリミッター付シートベルトテンショナー (運転席/助手席/後席左右)	●	●
i-Size基準適合チャイルドシート固定装置 (後席左右)	●	●
二次被害防止		
エマージェンシーストップシグナル	●	●
ポストコリジョンブレーキシステム	●	●

盗難防止装置	TDI 4MOTION	TDI 4MOTION Advance
イモビライザー	●	●
視界		
LEDヘッドライト (オートハイトコントロール機能付)	●	●
オートライト	●	●
ヘッドライトウォッシャー	—	●
フォグランプ (フロント)	●	●
フォグランプ (リヤ)	●	●
オールティンテッドガラス (UVカット機能付)	—	●
ダークティンテッドガラス (リヤ/リヤ左右、UVカット機能付)	●	●
レインセンサー	●	●
ヒータードウォッシャーノズル (フロント)	●	●
電動格納式リモコンドアミラー (ヒーター、自動防眩機能 (運転席)、リバース運動機能 (助手席) 付)	●	—
電動格納式リモコンドアミラー (ヒーター、自動防眩機能 (運転席)、メモリー、リバース運動機能 (助手席) 付)	—	●
自動防眩ルームミラー	●	●

空調		
3ゾーンフルオートエアコンディショナー (運転席/助手席/後席独立調整、自動内気循環機能付)	●	●
アレルゲン 除去機能付きフレッシュエアフィルター (花粉/ダスト除去外気導入フィルター)	●	●

オーディオ / ナビゲーション		
Volkswagen純正インフォテイメントシステム"Discover Pro" (SSDナビゲーションシステム、VICS ワイド対応、DVD/CDプレーヤー、MP3/WMA [*] 再生 ^{**} 、AM/FM、ワイドFM対応、地デジTV受信 ^{**} 、Bluetooth ^{**} オーディオ/ハンズフリーフォン、ジェスチャーコントロール、"Volkswagen Media Control"アプリケーション対応)	●	●
ETC2.0対応車載器	●	●
モバイルオンラインサービス"Volkswagen Car-Net" (コネクティビティ機能"App-Connect"、テレマティクス機能"Guide & Inform")	●	●
MEDIA-IN (iPod ^{**} /iPhone ^{**} /USBデバイス接続装置)	●	●
オーディオ外部入力端子	●	●
8スピーカー	●	●

機能装備	TDI 4MOTION	TDI 4MOTION Advance
ヒルディセントアシスト	●	●
オートホールド機能	●	●
BlueMotion Technology (Start/Stopシステム、ブレーキエネルギー回生システム)	●	●
スマートエントリー&スタートシステム "Keyless Access" ^{**}	●	●
パワーテールゲート (挟み込み防止機能、"Easy Open"機能付)	●	●
カミングホーム&リーベイングホーム	●	●
12V電源ソケット (前席、後席、ラゲージルーム)	●	●
パドルシフト	●	●
チルト&テレスコピックステアリング	●	●
電動パワーステアリング	●	●
エレクトロニックパーキングブレーキ	●	●
ドライビングプロファイル機能	●	●

快適装備		
インテリアアンビエントライト	●	●
カップホルダー (前席/後席)	●	●
センターアームレスト (前席/後席)	●	●

メーター周り		
フルカラーマルチファンクションインジケーター (時刻、瞬間/平均燃費、走行距離、平均速度、運転時間、外気温度、メニュー機能)	●	—
デジタルメータークラスター"Active Info Display"	—	●
シートベルト警告装置 (全席)	●	●
タイヤ空気圧警告灯	●	●

外装		
電動パノラマスライディングルーフ (電動サンシェード、UVカット機能付)	—	▲
Passat Alltrack専用エクステリア (アンダーガード付フロント&リヤ/バンパー、ホイールハウスエクステンション、サイドシル、ドアミラー)	●	●
ダークテールランプ	●	●
LEDテールランプ	●	●
シルバールーフレール	●	●

シート / 内装		
ナビレザーシート ^{**}	—	●
トップコンフォートシート (運転席/助手席)	—	●
高さ調整式シート (運転席/助手席)	●	—
座面長調整式シート (運転席)	●	—
角度調整式シート (運転席)	●	—

シート / 内装	TDI 4MOTION	TDI 4MOTION Advance
パワーシート (運転席 (リクライニング))	●	—
パワーシート (運転席/助手席 (前後/高さ/角度/リクライニング)、運転席メモリー付)	—	●
パワーランバーサポート (運転席)	●	—
パワーランバーサポート (運転席/助手席)	—	●
シートマッサージ機能 (運転席)	●	●
分割可倒式シート (後席)	●	●
シートヒーター (運転席/助手席)	●	●
シートベンチレーション (運転席/助手席)	—	●
レザーマルチファンクションステアリングホイール	●	●
ステアリングヒーター	●	●
レザーシフトノブ	●	●
Passat Alltrack専用ドアシルプレート	●	●
アルミ調ペダルクラスター (アクセル/ブレーキ)	●	●

収納		
グローブボックス (エアコン送風口付)	●	●
ラゲージネットパーティション	●	●
スライディングカバー	●	●

足回り		
4MOTION (フルタイム4輪駆動)	●	●
アダプティブシャシーコントロール"DCC"	—	●
電子制御式ディファレンシャルロック"XDS"	—	●
225/55 R17モビリティタイヤ / 8Jx17アルミホイール	●	—
245/45 R18モビリティタイヤ / 8Jx18アルミホイール	—	●

その他		
Volkswagen Professional Care	●	●

●：標準装備　▲：オプション

*1：著作権保護されているWMA (Windows Media®Audio) 形式の音楽ファイルは再生できません。
*2：DVD-R/CD-R/CD-RWやSDHCメモリーカードに記録された音楽ファイルの直接再生が可能です。
*3：安全のため、走行中は本機モニターで地上デジタルTVやDVDの映像を見ることはできません。音声のみとなります。
*4：Bluetooth®は米国Bluetooth SIG, Inc.の商標または登録商標です。Bluetooth®は携帯電話の仕様や設定により、接続できない場合や、操作方法・表示・動作が異なる場合があります。
*5：iPod®、iPhone®は、米国および他の国々で登録されたApple Inc.の商標です。iPhone®の商標は、アイホン株式会社のリイセンスにもとづき使用されています。
*6：スマートエントリー&スタートシステムは、電波により植え込み型ペースメーカーなどの医療用電子機器に影響を及ぼす恐れがあります。
*7：レザーシートのシート側面およびシート背面などに合成皮革を使用しています。
詳しくはフォルクスワーゲン カスタマーセンターまたは正規ディーラーにお問い合わせください。

SPECIFICATIONS

主要諸元表

		TDI 4MOTION	TDI 4MOTION Advance
車両型式		4ドア 6速DSG® 右ハンドル LDA-3CDFCF	
寸法／重量	全長	mm	4,780
	全幅	mm	1,855
	全高	mm	1,535
	ホイールベース	mm	2,790
	トレッド前/後	mm	1,580/1,565
	最低地上高(空車時)	mm	160
乗車定員	車両重量	kg	1,680
	最小回転半径	m	5.4
性能	燃料消費率(国土交通省審査値) JC08モード km/ℓ	17.3	
	主要燃費向上対策	アイドリングストップ装置／筒内直接噴射／電子制御式燃料噴射／過給機／インタークーラー コモンレール高圧噴射／電動パワーステアリング／4バルブ&センターノズル化／DSG®	
エンジン	型式	DFC	
	種類	直列4気筒DOHCインタークーラー付ターボ(4バルブ)	
	内径×行程	mm	81.0×95.5
	総排気量	cc	1,968
	圧縮比		15.5
	最高出力(ネット値)	kW(PS)/rpm	140(190)/3,500-4,000
	最大トルク(ネット値)	Nm(kgm)/rpm	400(40.8)/1,900-3,300
	燃料タンク容量	ℓ	66
諸装置	使用燃料	軽油	
	トランスミッション	自動6段(前進)1段(後退)	
	変速比	第1速3.461/第2速1.904/第3速1.125/第4速0.755 第5速0.763/第6速0.622/後退3.989	
	最終減速比	1-4速:4.800/5-6速、後退:3.600	
フロントサスペンション／リヤサスペンション	マクファーソンストラット(スタビライザー付)／4リンク(スタビライザー付)		
フロントブレーキ／リヤブレーキ	ベンチレーテッドディスク／ディスク		
使用タイヤサイズ	225/55 R17	245/45 R18	

環境仕様

二酸化炭素(CO ₂)排出量	149g/km(JC08モード走行 燃費値換算)
排出ガス	一酸化炭素(CO) : 0.63g/km / 非メタン炭化水素(NMHC) : 0.024g/km 窒素酸化物(NOx) : 0.08g/km / 粒子状物質(PM) : 0.005g/km
騒音	平成10年規制適合(規制値 近接排気騒音:96dB / 定常走行騒音:72dB / 加速走行騒音:76dB)
エアコン冷媒	種類:R134a / 使用量:500g / GWP値:1,430 / 環境影響度目標値:150 / 目標年度:2023年

〈 〉は電動パノラマスライディングルーフ装着車。
 ●本仕様・主要装備・諸元などは予告なく変更される場合があります。
 ●フォルクスワーゲングループ ジャパンが日本に輸入する車は、安全対策および排気ガス対策の点で現行の国内基準をすべて満たしています。
 ●燃料消費率は、定められた試験条件のもとでの値です。実際の走行時には、この条件(気象、道路、車両、運転、整備などの状況)が異なってきますので、それに応じて燃料消費率は異なります。
 ●スノーチェーンのご使用に際し、製品によってはボディに干渉する恐れがありますので、詳しくは正規ディーラーにお問い合わせください。
 ※ボディカラー、内張りとシートのカラーについては、撮影・印刷条件により実際の車両と異なって見えることがありますのでご了承ください。
 ※本カタログ中で使用した写真およびイラストは、実際と異なる場合がありますのでご了承ください。

製造事業者: フォルクスワーゲン グループ ジャパン 株式会社

三面図(mm)

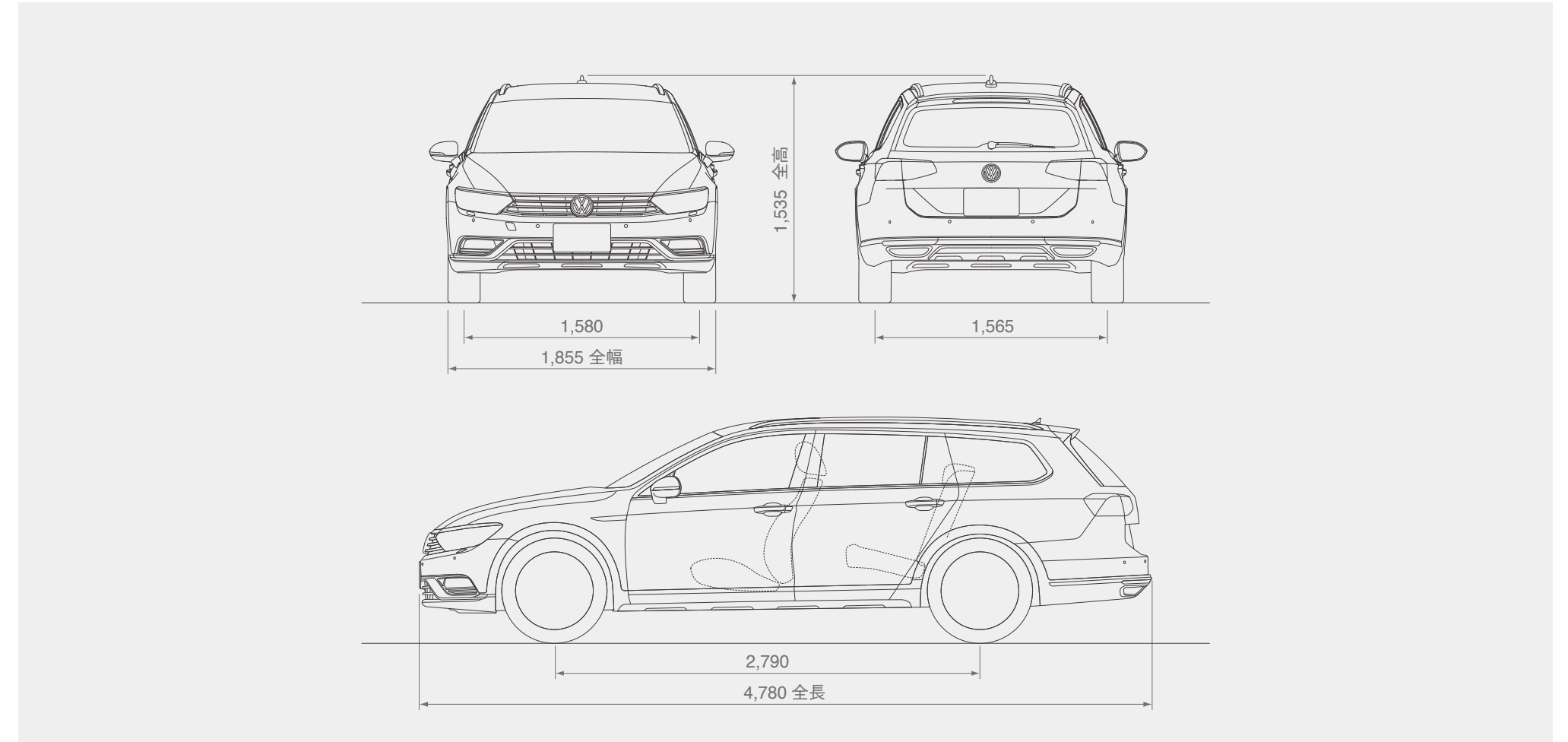

ラゲージスペース | **639 (1,769)ℓ**

ラゲージスペースの容量はVDA(ドイツ自動車工業会)方式による。
()内は後席を倒した場合。

Passat Alltrackは、減税(エコカー減税・自動車グリーン税制)の対象です。

エコカー減税(環境対応車普及促進税制、適用期間中の新規ご登録車を対象に、自動車取得税と自動車重量税の軽減措置の適応が受けられます。)自動車グリーン税制(適用期間中の新規ご登録車を対象に、翌年度の自動車税の軽減措置の適用が受けられます。)の対象となります。詳細については正規ディーラーにお問い合わせください。



専用設計された純正アクセサリならではの
高いデザイン性と品質が、
あなたのパサート オールトラックをより个性的に彩ります。



01 フロアマット(プレミアムクリーン)

ブラックのストライプ調をベースに、シルバー色のポイントをグラデーションにちりばめました。生地フロントサイドに「PASSAT」のアルミエンブレムを配した上質なフロアマットです。

- 表地材質:BCFナイロン アレルキャッチャー仕様 (抗菌・消臭・防ダニ・抗ウィルス・抗アレル物質)
- 裏地材質:合成ゴム、エフェクティブスパイク付
- 構成品:フロント左・右、リヤ左・右/1セット ※右ハンドル専用。
- 安全のため、他のマット類と重ねて使用しないでください。固定フックでマットを固定してください。車種、年式に適合したマットをご使用ください。

02 ラバーマット

付着した泥汚れを簡単に水で洗い流すことができるラバー素材の純正マット。フロアマット用フックに合わせて固定ホールを装備し、走行中にラバーマット自体が不用意にずれることはありません。

- カラー:ブラック PASSATロゴ入り(フロント)
- 構成品:[フロント]左・右/1セット ※右ハンドル専用。 [リヤ]左・右/1セット (フロント・リヤ別売)
- 安全のため、他のマット類と重ねて使用しないでください。固定フックでマットを固定してください。車種、年式に適合したマットをご使用ください。



03 ルーフボックス(M/XL)

空気抵抗を減少したデザインのルーフボックス。左右お好みの方向で開閉できます。サイズは2種類を設定しています。

- 材質:サーモプラスチック ■ カラー:ハイグロスブラック
- 最大積載量:75kg
- キーロック付、左右開閉機能付 ■ 参考取付時間(H):0.3



04 サーフボードホルダー

サーフボードまたはウィンドサーフィンのボード等を平積みするタイプのホルダーです。キャリアングロッドに取付けて使用します。

- 重量:1.2kg
- サーフボード2枚積載可能
- サーフボードの種類によっては重ねることができない場合があります。
- 参考取付時間(H):0.2

05 バイシクルホルダー

自転車を積載するためのアタッチメント。自転車メインフレームのダウンチューブとホイールで固定します。

- 材質:樹脂、スチール ■ サイズ:幅270mm ■ 重量:3.2kg
- 耐荷重量:16kg ■ 参考取付時間(H):0.2
- 積載可能最大寸法:タイヤ幅:56mm、リム幅(タイヤ含む):90mm、ダウンチューブ:φ80mm(楕円形チューブは除く)





06 サイドオーニング

ロールタイプで収納性バツグンの日よけ、雨よけができるサイドオーニング。快適なアウトドドライブに欠かせません。

- 構成品:オーニング本体、専用取付ブラケット
- 参考取付時間(H):0.3

After Service

あなたのカーライフを支える、充実のアフターサービス。

	1年目	2年目	3年目	4年目	5年目
メンテナンスプログラム	定期的なメンテナンスをサポートするプログラム  フォルクスワーゲン プロフェッショナルケア 新車登録から3年間、法定1年点検(計2回)やメーカー指定点検、定期交換部品の交換工賃をカバー。 (標準付帯)			延長サービスプラス  4年目の法定点検やその他規定の消耗部品の補充・交換をカバー。 (オプション)	
	フォルクスワーゲン ニューサービスプラス  新車登録から3年間、プロフェッショナルケアにて発生する部品代、その他の消耗部品代をカバー。 (オプション)				
サポートプログラム	万が一の故障と緊急時の路上故障に対応したプログラム  フォルクスワーゲン 安心プログラム 万全のサポート体制で安心 (標準付帯)			延長保証プログラム ウォルフィサポート  一般保証を1年間または2年間延長できるプログラム。 (オプション)	
	3年間・走行距離無制限の一般保証			一般保証(内外装品は除く)	
	5年間・24時間体制のエマージェンシーアシスタンス(ロードアシスタンスサービス)				
	3年間 塗装保証				
	12年間 錆穴の保証				

※Arteonには初度登録から3年間、法定点検やメーカー指定の定期点検、さらに指定・消耗部品が無償となるプログラムが標準付帯されています。
 ※3年目の初回車検整備、5年目の2回目車検整備にかかる費用及び部品代は含まれません。※記載内容につきましては、予告なく変更される場合があります。詳しくは専用のパンフレットをご用意しております。フォルクスワーゲン正規ディーラーにお問い合わせください。

※保証内容は車両に搭載される保証書に基づき適用されます。※記載内容につきましては、予告なく変更される場合があります。フォルクスワーゲン正規ディーラーにお問い合わせください。

Volkswagen Owner's Pass

入会金・年会費 無料

フォルクスワーゲンとの日々をさらに楽しく魅力的なものに。

お車のメンテナンスごとに貯まるポイントプログラム、キャンペーンやイベントのご案内をいち早くお知らせする機能など。「フォルクスワーゲン オーナーズ パス」があなたのフォルクスワーゲンライフをサポートします。



📁 ポイントプログラム

貯まったポイントでグッズと交換

100種類以上の多彩なラインアップから、貯まったポイントに応じて、お好きなフォルクスワーゲングッズと交換できます。



✉️ 特典情報*1

オーナー様限定の特典情報をお届け
 オーナー様限定のキャンペーン、イベント案内をいち早くお届け。その他、お車のメンテナンスのご案内やお得な情報をEメールにて配信します。



💻 マイページ*1

オーナー様専用マイページ

(スマートフォンからも簡単アクセス)
 キャンペーン情報やWEBマガジン、メンバー限定のプレゼントなど、さまざまなコンテンツをお届けします。愛車の整備記録もご覧いただけます。



運転中における本アプリの操作は大変危険ですでおやめください。*1:特典情報の受信、マイページの作成にはメールアドレスのご登録が必要となります。*2:iOSは、Apple Inc.のOS名称です。iOSは、Cisco Systems, Inc.またはその関連会社の米国およびその他の国における登録商標または商標であり、ライセンスに基づき使用されています。*3:Google, GooglePlay, Android™, Android Auto™は、Google Inc.の商標または登録商標です。※一部の販売店は、「フォルクスワーゲン オーナーズ パス」に対応していません。

📱 スマートフォン向けアプリ Play On! by Volkswagen

お車の運転が楽しくなるコンテンツを搭載。愛車で走れば走るほど、世界のトリビアを手に入れられたり、ミニゲームをお楽しみいただけます。もちろん、キャンペーン情報や愛車の整備記録などもご確認いただけます。

🚗 走れば走るほど楽しくなる! 「VW DRIVE」

走るほどに、世界のトリビアをご紹介します。走行距離に応じて各国のオリジナルスタンプを獲得しながら、旅をしていきます。

お子様も楽しめる! 「つみつきワーゲン」

画面上に落ちてくるフォルクスワーゲン車を積み重ねていくゲームです。オーナーズパス会員以外の方も楽しみいただけます。

「Play On!」の無料ダウンロードはこちらから

iOS*2版 

android™*3版 

詳細は [フォルクスワーゲン サイトトップ](#) [アフターサービス](#) [オーナー様向けサービス](#) [フォルクスワーゲン オーナーズ パス](#)

<https://www.volkswagen.co.jp/ja/vop.html>

Volkswagen Lifestyle

フォルクスワーゲンのブランドをより身近に感じていただけるオリジナルグッズ・コレクション。純正品ならではの品質と個性。フォルクスワーゲンの世界がさらに広がります。

オリジナルグッズコレクションは、
フォルクスワーゲン正規ディーラーおよび
オンラインショップにてお求めいただけます。

詳細は下記アドレスへ。
volkswagendesign.com



Volkswagen Financial Services

“あんしん感”と“お支払いの手軽さを両立”する、フォルクスワーゲンならではのご購入プランをご用意しています。

あんしんの買取保証付き

据置価格設定型ローン「ソリューションズ」は、あらかじめ設定した
据置価格（最終回のお支払い額）と同額で、あなたのお車を買取をお約束します。
お車をご返却すれば最終回のお支払いは不要です。

車両の状態が事前に定められた規定外であった場合は、据置価格と査定価格との差額分を別途ご負担いただけます。
詳しくはディーラーにご確認ください。

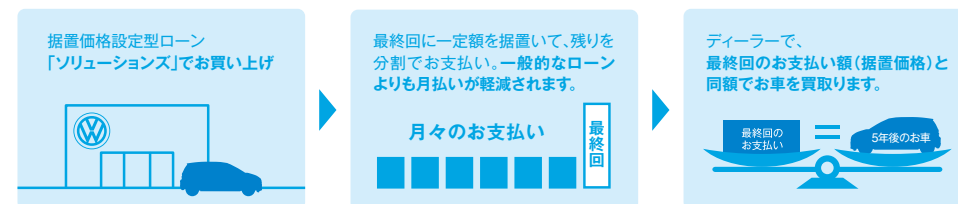

ソリューションズ 月々のご負担を軽くします。

あらかじめ車両本体価格の一部を
据置価格（買取保証付）として設定し、
残りの金額を分割で
お支払いいただけます。



ソリューションズ プラス 3年間、月々のお支払いはありません。

あらかじめ車両本体価格の一部を
据置価格（買取保証付）として設定し、
3年後まで据え置くため
お支払いは購入時と3年後だけ。



ソリューションズの分割支払い終了後、またはソリューションズ プラスでのご購入から3年後は、「フォルクスワーゲン 新車にお乗り換え*」「据置価格での現金購入」「据置価格での分割購入」「車両ご返却*」の中からご自由にお選びいただけます。
*：最終回のお支払いは不要となりますが、その際の車両の状態が事前に定められた規定外であった場合は、据置価格と査定価格との差額分を別途ご負担いただけます。*据置手数料が別途必要となります。あらかじめご了承ください。*詳しくはフォルクスワーゲン正規ディーラーにお問い合わせください。

フォルクスワーゲン自動車保険プラス

自動車保険もフォルクスワーゲン正規ディーラーにお任せください。
フロントガラス・タイヤパンク・ドアミラーの損害を補償する
「フォルクスワーゲン プレミアムケア」が無償で付帯されます。
※支払限度額および、適用には条件があります。詳しくはディーラーにご確認ください。

VOLKSWAGEN FINANCIAL SERVICES JAPAN LTD.
フォルクスワーゲン・ファイナンシャル・サービス・ジャパン株式会社

Volkswagen Official Site

カタログだけではお伝えきれないフォルクスワーゲンならではの魅力を、より深くリアルに。

多彩な情報・サービスをお届けする公式サイト/コミュニティサイトへアクセスして、あなたご自身がぜひ体感・体験してください。

●見積りシミュレーション

ご希望モデルのグレードやオプションを順次選択していただくだけで、簡単にお見積りシミュレーションしていただけます。エクステリアやインテリアを360°ビューでご覧になれます。

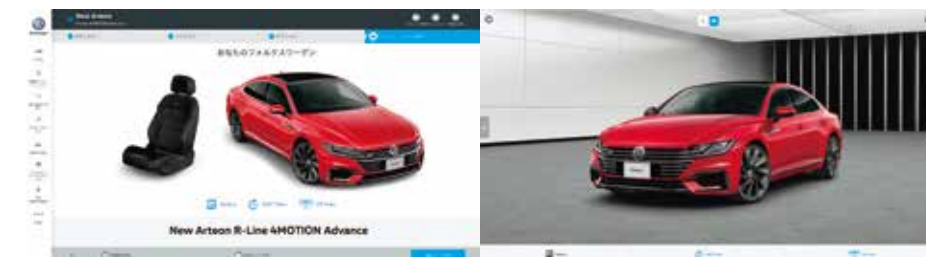

詳細は [フォルクスワーゲン サイトトップ](#) [見積りシミュレーション](#)

<https://www.volkswagen.co.jp/app/configurator/vw-jp/ja>

●試乗車/展示車検索

ご希望のモデル>ディーラー検索を順次選択するだけで、お近くのディーラーを簡単検索。
実車に触れて、乗って、その魅力を体験してください。

詳細は [フォルクスワーゲン サイトトップ](#) [試乗車/展示車検索](#)

https://www.volkswagen.co.jp/ja/tdr_xhs.html

●フォルクスワーゲンコミュニティサイト

公式サイトトップから簡単アクセス。最新情報・動画などの多彩なコンテンツを発信するとともに、ユーザーの皆さまとフォルクスワーゲンで作る世界。ぜひお越しください。

Facebook

最新情報が満載。お気に入りの記事には「いいね!」をクリックしてください。

<https://www.facebook.com/VolkswagenJP>

Twitter

最新トピックスを発信中の、公式アカウントをフォローしてください。

https://twitter.com/VW_JPN

YouTube

新車情報、その走りなど最新動画を配信しています。

<https://www.youtube.com/user/VolkswagenGroupJapan/>

Instagram

様々な写真を紹介しています。

https://www.instagram.com/vw_japan/

さらに詳しい情報は

www.volkswagen.co.jp

New Passat Alltrack

フォルクスワーゲングループジャパン 株式会社

愛知県豊橋市明海町5-10 〒441-8550

フォルクスワーゲン カスタマーセンター 0120-993-199

www.volkswagen.co.jp



Issue: November, 2018 VW0558-AP8111

Photo: TDI 4MOTION Advance ボディカラー: オリックスホワイト マザーオブパールエフェクト (OR)* *有償オプションカラー 写真は一部実際と異なる場合があります。

フォルクスワーゲンは、適切に管理された森林の木材から作られる FSC® 認証紙や、環境にやさしい植物油インキを使用することで、資源の有効利用など環境保護に取り組んでいます。

