

JAGUAR XF



THE ART OF PERFORMANCE









BY APPOINTMENT TO  
HM THE QUEEN  
MANUFACTURERS OF  
MOTOR VEHICLES  
JAGUAR LAND ROVER LIMITED  
COVENTRY



BY APPOINTMENT TO  
HRH THE DUKE OF EDINBURGH  
MANUFACTURERS OF  
MOTOR VEHICLES  
JAGUAR LAND ROVER LIMITED  
COVENTRY



BY APPOINTMENT TO  
HRH THE PRINCE OF WALES  
MANUFACTURERS OF  
MOTOR VEHICLES  
JAGUAR LAND ROVER LIMITED  
COVENTRY



JAGUAR

## THE ART OF PERFORMANCE

私たちは日々、パフォーマンスの限界に挑んでいる。  
それは、我々自身の限界と、作り出す車のパフォーマンスの限界。  
私たちは革新を起こし、技術を高め、一台の新しいジャガーをデザインする。  
新たな基準を生み出し、自らそれを打ち破っていく。  
常識にとらわれることなく、常にその先の世界へ。  
そうして限界を超えた時、初めてパフォーマンスはアートになる。

Jaguar. The Art of Performance.





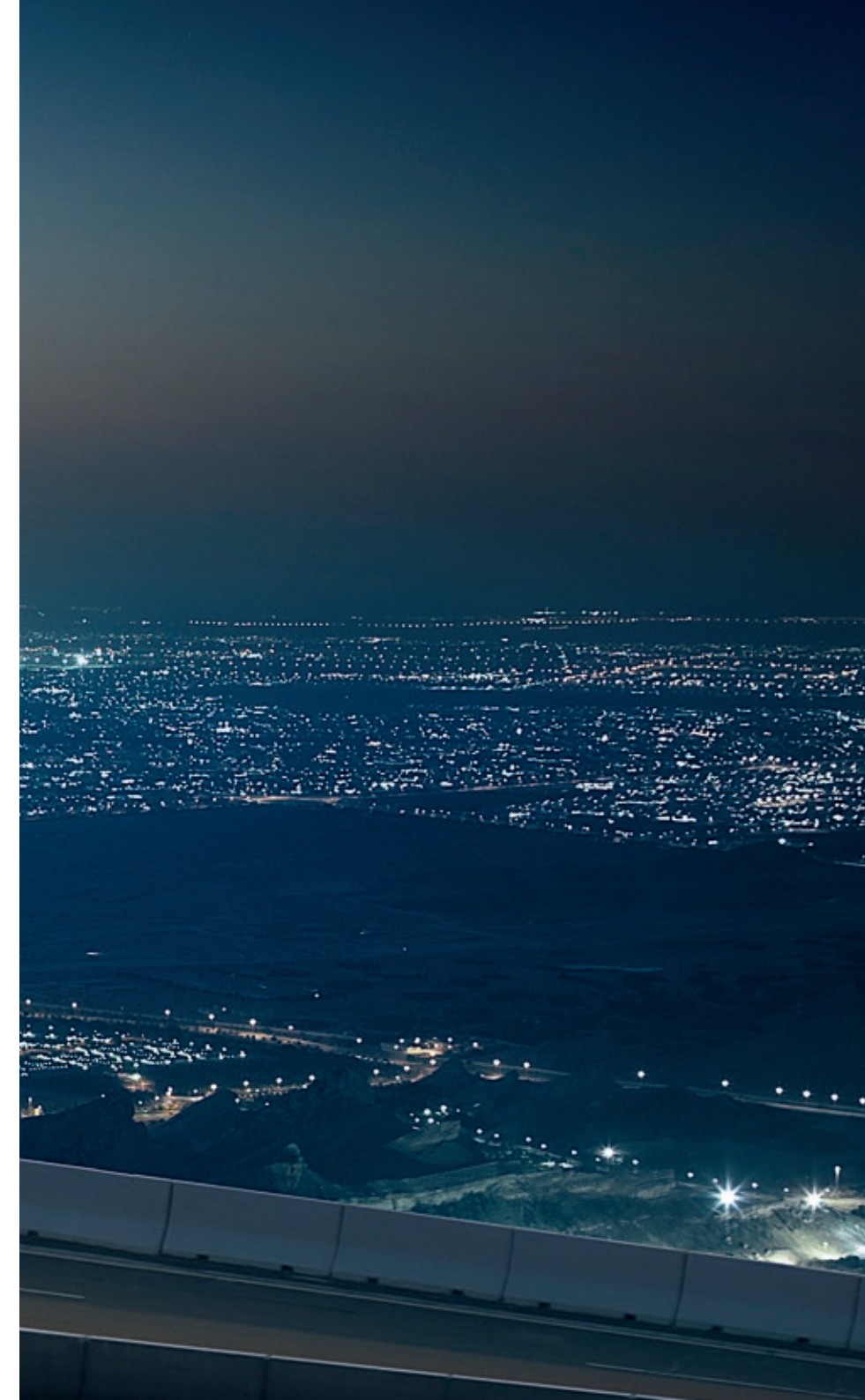

## CONTENTS

### INTRODUCTION

コンセプト	07
XF - ファクト	08

### DESIGN

エクステリア - プリンシプル	10
エクステリア - エアロダイナミクス	12
インテリア	17
インテリア - スペース	19

### PERFORMANCE

エンジン	20
オートマチックトランスミッション	23
アドバンスドエアロダイナミクス	24
軽量アルミニウム構造	27
シャシー&サスペンション	28
アドバンスドドライビングダイナミクス	31

### DRIVING TECHNOLOGY

オールサーフェス・プログレス・コントロール	32
トルクベクタリング	34
スタビリティ&コントロール	37

### INFOTAINMENT

InControl テクノロジー	38
InControl Touch Pro オーディオ	39 42

### SAFETY AND EFFICIENCY

アドバンスドドライバーアシスタンス	44
効率的なテクノロジー	46

### PERSONALISATION

XF - パーソナライゼーション	48
エンジン	50
モデル	52
オプション	54
カラー	60
ホイール	62
インテリア	64
アクセサリ	78

### JAGUAR WORLD

ジャガーエクスペリエンス	82
ジャガーワールド	84
グロッサリー	86



QRコードを読み取り、ジャガーXFの詳細をご覧ください。

写真のモデル: XF 25t PRESTIGE ロジウムシルバー オプション装着車

このカタログに掲載された写真のモデルは海外仕様車です。仕様、オプション、お取り扱いの有無は国によって異なります。詳しくはお近くのジャガー正規ディーラーにお問い合わせください。









## INTRODUCTION THE CONCEPT OF XF

世界中で高い評価を受けた先代モデルの成功をもとに、あらゆる面でさらなる進化を追求したXF。見る者を魅了する美しく洗練されたデザイン。ドライビングの高揚と効率性を両立するパフォーマンス。このうえない寛ぎをもたらす室内空間。そして、コネクティビティやエンターテインメント、安全性を高める最先端のテクノロジー。すべてを高次元で満たし、ジャガーラインアップの中核を担うXF。新時代のダイナミックなプレミアムビジネスサルーンです。

鍛え抜かれた走りを楽しめるXEと極上のラグジュアリーを誇るXJ。2つのモデルの中心に位置し、ジャガーならではの歓びを余すことなく満喫できるXFが、あなたの日常を鮮やかに塗り替えます。

写真のモデル: XF S グレイシャーホワイト オプション装着車 (マーケットにより異なります)



# XF - THE FACTS

最先端のテクノロジーとエンジニアリング、際立つデザインと極上の空間を新たなスタイルで融合したXFは、他に類を見ないラグジュアリーサルーン。

## 先進のエアロダイナミクス

Cd値0.28というクラス屈指の空気抵抗係数を誇るXF。先進のエアロダイナミクスにより、車体の下部など見えなところまでボディを磨き上げています。フロントバンパーに大型の開口部を設けるなど、走行中のエアフローを最適化して空気抵抗を低減。風切り音によるノイズも低減し、効率性や洗練された乗り心地を生み出しています。

## 特性の異なるパフォーマンス

XFではさまざまな高性能エンジンを取りそろえています。16.7km/ℓの低燃費とわずか114g/kmのCO<sub>2</sub>排出量を実現した高効率ディーゼルから、最高速度250km/hで0-100km/h加速5.3秒を叩き出したパワフルなガソリンエンジンまで、あなたのドライビングスタイルに合う搭載モデルをお選びいただけます。

## クラフトマンシップとゆとりの空間

コンテンポラリーなデザインと妥協のないクラフトマンシップが貫かれた空間で、優雅なドライビングを堪能できます。キャabinはすべての座席で快適なゆとりを確保。特にリアシートは先代モデルに比べてニールームを24mm、レッグルームを15mm、ヘッドルームを27mm\*拡大し、クラス最大級のスペースを確保しています。

\*オプション装備のサンルーフを装着していない場合。

\*\*装備内容は車種によって異なります。

一部の機能はオプションになります。

写真のモデル: XF S グレイシャーホワイト オプション装着車



#### 軽量アルミニウム構造

ジャガーの誇るアルミニウムボディ構造を採用したXFは、先代モデルから重量を最大190kg軽減しながら、ねじり剛性を最大28%向上。画期的な軽量化と強靭性により、運動性能、操縦性、効率性、安全性をトータルに向上しています。

#### 多彩なセーフティテクノロジー\*\*

より安全で快適なドライブを支えるテクノロジーの数々。アダプティブLEDヘッドライト、ドライバーモニター付のレーンキープアシスト、自動緊急ブレーキ、キューアシストとインテリジェント・エマージェンシーブレーキを備えたアダプティブ・クルーズコントロール、縦列/並列駐車を支援するパークアシストなど最新鋭のシステムを網羅しています。



#### 最先端のインフォテイメント

ドライブをより楽しく快適にするInControl テクノロジー。多彩な機能をスムーズに操作できるこのインフォテイメントシステムにより、あなたとXF、そして外の世界がいつでもつながります。



## DESIGN EXTERIOR PRINCIPLES



ピュアな  
デザイン

LED  
ヘッドライト

「無駄を削ぎ落とし、本質だけを残す。優れたデザイナーは、足すことより引くことの大切さを心得ている」  
ジャガー デザインディレクター イアン・カラム

ジャガーデザインの本質をピュアに表現したXFのフォルム。それは目に見える美しさだけでなく、空力性能や走行性能、安全性など機能を追求して生まれたものです。道行く人々が振り返る圧倒的な存在感にアクセントを与えるのは、ジャガーの新たなアイコンであるLED™ J™ブレードポジショニングライトを組み合わせたLEDヘッドライト\*。自然光に近い光を再現して視認性を向上し、安全で快適なナイトドライビングをサポートします。

\*R-Sport、Portfolio、XF Sに標準装備。Pure、Prestigeにはオプション設定で、キセノンヘッドライトを標準装備。  
右の写真のモデル：XF S グレイシャーホワイト オプション装着車





# EXTERIOR AERODYNAMICS



F-TYPEから  
インスパイア

エアロダイナミック  
デザイン

「ピinstライプ」のグラフィックなど精巧なデザインが目を奪うリアスタイル。印象的な2つの「セミエクリプス」と水平のラインを組み合わせたテールライトは、F-TYPEからインスパイアされたもの。LEDのブレーキライトも備えており、より明るく消費電力を抑えた設計でXFの優れた効率性に貢献します。LEDは瞬時に点灯するので、後続車のドライバーがあなたのブレーキ操作に素早く反応できます。

そしてXFは、先進のエアロダイナミクスを反映し、ダイナミクスとハンドリング、安定性や快適性を高めています。ボディラインはもとよりスポイラーやトランクリッドなど細部まで空気抵抗を低減し、揚力を抑えるために考え抜かれており、時速160kmでの走行時には最大50kgのダウンフォースを発生させます。全身を効果的に磨き上げたXFは、風を味方につけ、路面と一体になるような走りを生み出します。

写真のモデル：XF PRESTIGE ロジウムシルバー オプション装着車



















Darkness  
Oliver Dabry  
Darkness  
4/12

90 110 130  
50 0 150  
30 10 170 190

3 4 5  
P

HOME 17:06

Darkness  
Oliver Dabry  
23°C  
Outside: 15°C 21°C

David J. Eklund  
Johnny  
High St  
Kensington

SYNC

MAX A/C A/C

STOP

P R N D S





## INTERIOR

▶ ドラマチックな  
スタートアップ

洗練された  
クラフトマンシップ

XFのドアを開けると、あなたを誘うのは赤く光るスタートボタン。人と車がひとつになり、胸の高鳴るドライビング体験が始まります。XFの鼓動は、動物のジャガーが休息している状態と同じ1分間に72ビート。生きもののように呼吸を整えながら、動き出す瞬間を待っています。スタートボタンを押してXFを目覚めさせると、インテリア・ムードライティングが点灯。さらに、JaguarDriveセレクターが静かにせり上がるとともに、エアベントが優雅に回転しながら開き、エンジンが刺激的な咆哮を發します。ドラマチックに展開される一連の流れが、エキサイティングな走りを予感させてくれるでしょう。

XFのインテリアは、すべての乗員にこのうえない快適さをもたらします。モダンに仕立てられたキャビンは、スイッチとボタンの数を最小限に抑え、クリーンな雰囲気と高い操作性を両立。豊富な選択肢をそろえたインテリアコンビネーションは、すべてに最上級の素材を厳選。レザーやトリムは見た目のみならず触感の心地よさにまでこだわり、アルミニウムやカーボンファイバー、ウッドなどの素材がインテリアを美しく引き立てます。英国のクラフトマンシップと現代的なデザインを融合したXFの室内空間は、乗るたびに心を満たします。

左の写真および前ページのインテリア：XF S ライトオイスター/ジェットシート、ジェットアッパーフェイス（コントラストステッチ）、ジェットカーペット、ジェットヘッドライニングオプション装着車









1. ヘッドルーム 970mm 2. ニールーム 87mm

## INTERIOR SPACE

### ▶ クラス最大級のリアスペース

すべての座席で優雅な時間を堪能できるXFの室内空間。リアシートは先代モデルに比べてニールームを24mm、レッグルームを15mm、ヘッドルームを27mm\*拡大し、クラス最大級のゆとりを実現。ゆったりと寛いでお過ごしいただけます。優雅なドライブを演出する装備も充実しており、インテリア・ムードライティングは10種類の中から好みのカラーと照度が選択できます。また、前席・後席の左右それぞれで好みの設定ができる4ゾーンクライメートコントロール\*\*も採用。このシステムは50℃から-30℃までの過酷な環境でテストされ、性能を実証しています。さらに、荷物や乗車人数に合わせて車内をアレンジできる40:20:40の分割可倒式リアシートも装備しました。XFはあなたのさまざまなライフシーンを想定し、最上の答えをご用意しています。

\*オプション装備のサンルーフを装着していない場合。\*\*オプション設定。

写真のインテリア：XF S ライトオイスター/ジェットシート（コントラストステッチ）、  
ジェットカーペット、ジェットヘッドライニング オプション装着車

## PERFORMANCE ENGINES



インジニウムエンジン

ストップ/スタート テクノロジー

ジャガーならではのダイナミックでレスポンスに優れたパフォーマンスを生み出す、XFのパワーユニット。洗練された高効率ディーゼルとパワフルなガソリンエンジンをそろえています。そのすべてにアイドリングストップ技術のインテリジェント ストップ/スタート、減速時の運動エネルギーをバッテリーに充電して効率よく活かすスマートリジェネレーティブ・チャージングシステムを採用し、特に市街地での燃費を向上しています。



INGENIUM DIESEL ENGINE FROM

114g/km CO<sub>2</sub>

XFでは、インジニウム2.0リッター 4気筒 180PS ターボチャージドディーゼルエンジンをご用意しています。インジニウムエンジンは、前世代エンジンと比べて20kgの軽量化を図り、根本的に効率性を改善。低燃費、低CO<sub>2</sub>排出量を実現しながら、爽快なパフォーマンスと卓越したレスポンスによる洗練されたドライビングを楽しめます。





DIESEL ENGINE UP TO

**0-100km/h in 6.2 seconds**

XFの3.0リッター V6 ターボチャージドディーゼルエンジンが、卓越した乗り心地と効率性をもたらします。XFにふさわしいパフォーマンスを実現するために、最高出力は300PS、最大トルクは700Nmへと引き上げられ、優れたレスポンスを発揮します。そして効率的な燃焼と排出量の低減を可能にする、高圧燃料噴射式のコモンレールシステム。このエンジンでは、ジャガーが開発した革新的なツインパラレル式シーケンシャルターボチャージャーを採用。あらゆるエンジン速度で瞬間的なパワーをスムーズに提供し、2段階の水冷システムが消費エネルギーを抑えます。0-100km/hを6.2秒で達成する加速性能、そして欧州複合モードでわずか144g/kmというCO<sub>2</sub>排出量を実現しました。

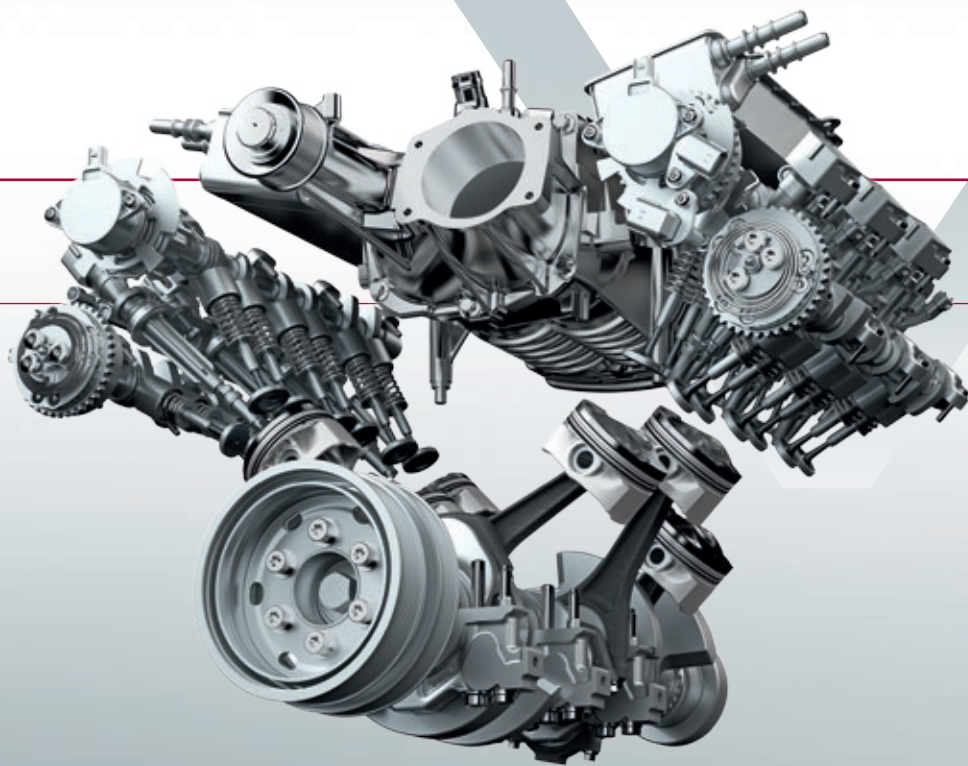

PETROL ENGINES UP TO

**0-100km/h in 5.3 seconds**

F-TYPEにも搭載されている3.0リッター V6 スーパーチャージドガソリンエンジンは、340PSと380PSの2種類をご用意しています。

特に380PSエンジンを搭載したXF Sは、時速100kmまでわずか5.3秒で、同様に340PSエンジンを搭載したXF Portfolio、R-Sportは5.4秒で到達。XFのオールアルミニウム製エンジンはすべての速度域で独特のサウンドを響かせ、心を揺さぶる走りを生み出します。





## AUTOMATIC TRANSMISSION

### 8速オートマチックトランスミッション

滑らかで効率的、そして鋭いレスポンスを誇る、XF全車に搭載された電子制御8速オートマチックトランスミッション。驚くほど素早いギアチェンジを実現し、力強い加速やスムーズな追い越しを行うことができます。また、先進のアダプティブシステムにより、ギアシフトのパターンやスロットルが伝達するパワーをきめ細かく変化させ、あらゆる状況に的確に対応します。ステアリングホイールには指先でマニュアル感覚のスポーティな操作を堪能できるパドルシフトを備えています。そして、モダンなサテンブラックのロータリーセレクターを備えた独自のJaguar Driveコントロール。トランスミッション制御システムと連動し、エンジンやブレーキなど各種システムを最適に調整します。俊敏なシフト操作で低速ギアへキックダウンする「ダイナミック」モード、早めのシフトアップで燃費向上に貢献する「エコ」モード、雪道など滑りやすい状況で安全性を高める「ウィンター」モード、そして「ノーマル」モードから、運転状況や好みに合わせて最適なモードを選択できます。

## ADVANCED AERODYNAMICS



空気抵抗を低減

Cd値 0.28

XFは先進のエアロダイナミクスにより、全身を徹底的に磨き上げました。美しいプロポーションを保ちながら、空気抵抗係数を示すCd値は実に0.28。高速安定性や快適性を高め、燃費とCO<sub>2</sub>排出量を低減しています。フロントバンパーの開口部から取り込んだ空気は、ベントを通してホイールアーチへ達し、前輪の上部からスムーズに抜けていきます。その後、フラットに設計されたボディサイドから車体の後方へ。凹凸をなくした車体底部と合わせて、スムーズで無駄のないエアフローを実現します。効率性、経済性、洗練された走りを求めて、細部まで高度に考え抜かれたフォルムです。

写真のモデル：XF PORTFOLIO ブラックベリー オプション装着車





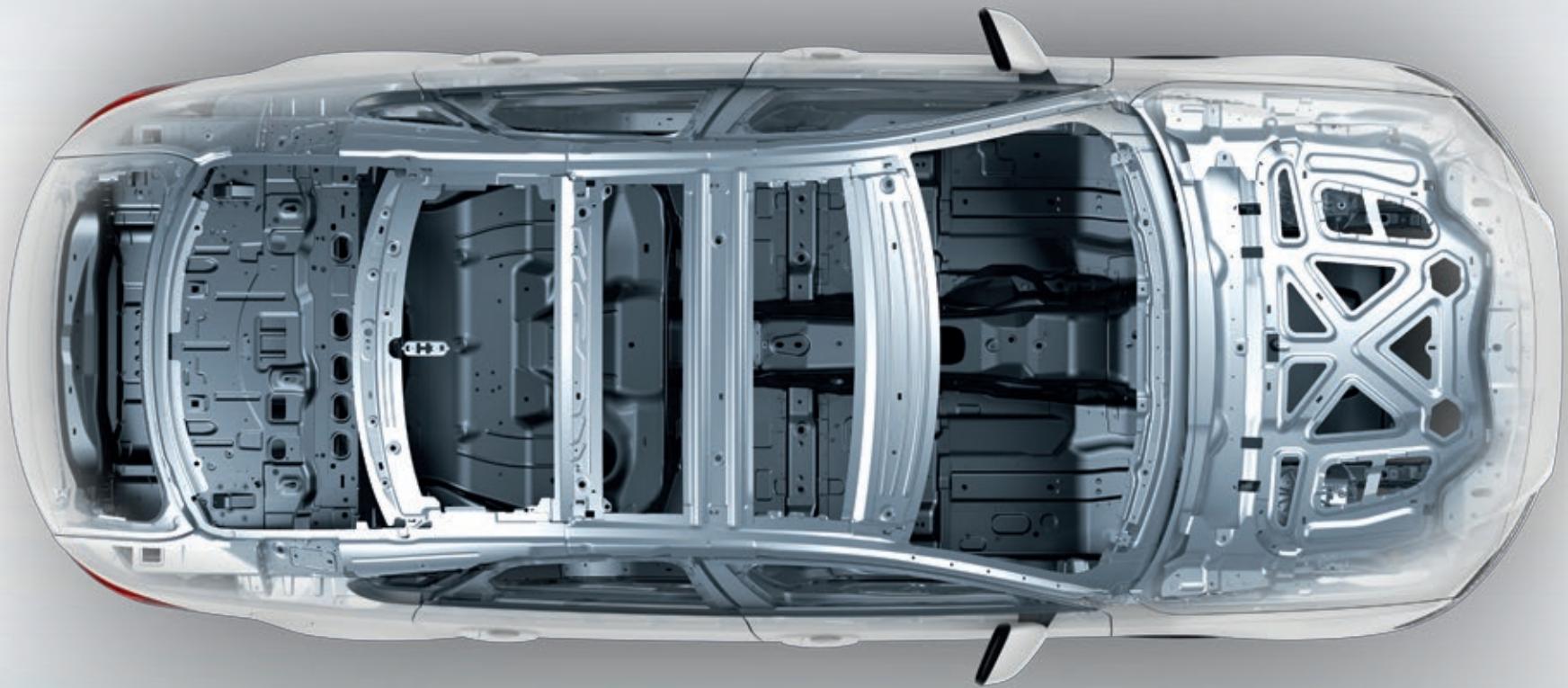



# LIGHTWEIGHT ALUMINIUM ARCHITECTURE



高強度

高剛性

アルミニウム75%

10年以上にわたり、アルミニウム技術で世界をリードしてきたジャガー。XFに導入した最新鋭のアルミニウムボディにより、また新たな次元へ到達しました。ボンネット、フロントウイング、ボディサイドなど車体の75%にアルミニウムを使用したXFは、先代モデルから最大で190kg軽く、ねじり剛性を最大28%向上しています。その製造工程では、軽量アルミニウムパネルを強力な接着剤でつなぎ合わせた後に、亜鉛メッキを施したホウ素入りスチールリベットでパンチング。接着剤を圧着して気密接合するという先進的なプロセスを導入。並外れた強度と剛性を実現しながら、画期的な軽量化を叶えています。この比類ないボディ構造は、低燃費とわずか114g/kmというCO<sub>2</sub>の低排出量に貢献しています。

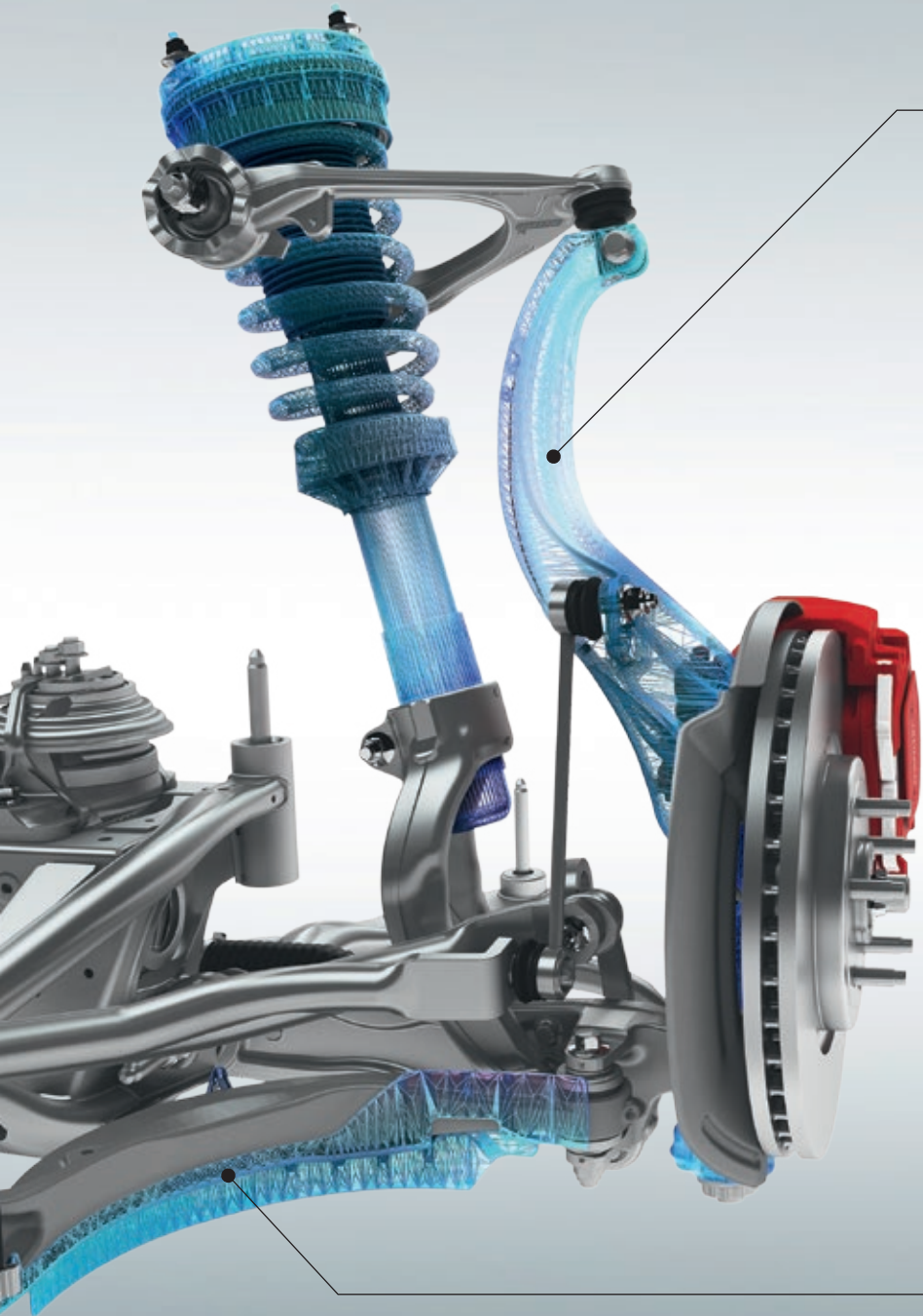

#### アルミニウムフロントナックル

強度と剛性を最大限に高めるように設計された、軽量アルミニウム製のフロントナックル。スポーツカーを思わせるXFのコントロール性能、俊敏性、レスポンス、洗練性を支えています。

## CHASSIS AND SUSPENSION



独自のサスペンション技術

快適性と動力性能

瞬時に反応するダイナミックな走りを実現しながら、快適な乗り心地をさらに高める。この相反する課題を解決したのが、ジャガー独自のアルミニウムシャーシです。軽量で驚くほど強靱、さらに前後50:50の理想的な重量配分を誇るXFは、パフォーマンスと乗り心地を高次元で融合しています。

このシャーシとともに機能するのが、フロント/リアのサスペンションです。軽量・強靱な構造に加えて、先進のダンパーテクノロジーを採用したXFのサスペンションシステム。優れた俊敏性、敏捷性、フィードバック性能により、まるで生きているかのようにしなやかな躍動感を生み出します。

#### ブレーキスクープ

ガラス繊維が入ったポリプロピレン製ブレーキスクープ。ブレーキを冷却する空気を効果的に送り込むことで本来の制動力を保ち、ブレーキパッドの消耗を抑えます。



#### インテグラルリンク リアサスペンション

上質な乗り心地とレスポンスに優れたハンドリングを両立するインテグラルリンク リアサスペンション。クラスのベンチマークであるこのシステムは、サスペンションにかかる縦・横・垂直方向の力を分離して個別に調整し、コントロール性と快適性を高めます。多くの構成部品が鍛造または中空鋳造のアルミニウムで、軽量かつ堅牢なサスペンションを生み出すために最適なものです。

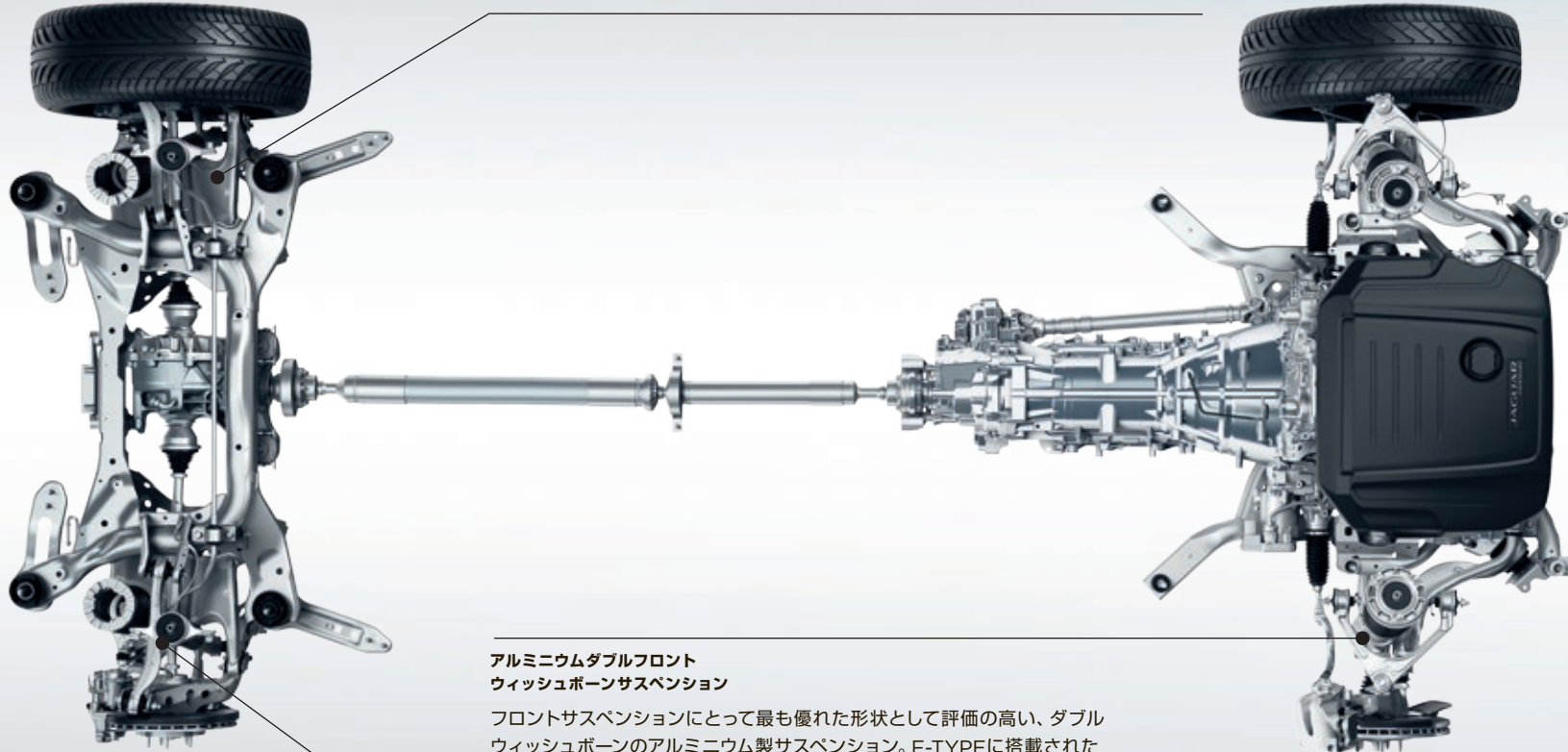

#### アルミニウムダブルフロント ウィッシュボーンサスペンション

フロントサスペンションにとって最も優れた形状として評価の高い、ダブルウィッシュボーンのアルミニウム製サスペンション。F-TYPEに搭載されたシステムと極めて近い設計で、正確なハンドリングとステアリングレスポンスをもたらします。

#### アダプティブダイナミクス

走行中の車両の挙動を絶えずモニタリングして、最適な調整を行うアダプティブダイナミクス\*。サスペンションを調整してしなやかな乗り心地とシャープな操作性を両立する、アクティブダンパーも採用しています。

\*XF Sに標準装備。その他のモデル（Pureを除く）にオプション設定。







# ADVANCED DRIVING DYNAMICS



俊敏性を最大化

途切れのない制御

## アダプティブダイナミクス\*

ハイウェイでの加速、タイトなコーナリング、街中の穏やかなドライビング。アダプティブダイナミクスは、走行状況やあなたのドライビングスタイルに合わせてレスポンスを最適化します。このシステムは加減速、スロットル、ブレーキペダル操作、キックダウン操作などを分析しながら、車両の挙動を1秒間に最大500回モニタリング。電子制御ダンパーがサスペンションを最適に調整することにより、ボディを平行に保って安定させ、操縦性と乗り心地を向上させます。

## 電動パワーアシストステアリング

高精度なフィードバックにより、瞬時にステアリング操作をサポートして抜群の操作性をもたらす、新世代の電動パワーアシストステアリング (EPAS)。低速時はアシスト力を高め、高速時は操舵感を向上させるなど、高性能コンピューターによりステアリングを最適に調整。必要に応じて作動するため、待機時は無駄な燃料消費をセーブして作動時に備えます。XFは他にもレーンキープアシストやパークアシスト\*\*など、ドライバーのステアリング操作をサポートする多彩な機能を導入しています。

## コンフィギュラブルダイナミクス†

F-TYPEから受け継いだ革新テクノロジーのコンフィギュラブルダイナミクス。スロットルマッピングやシフトポイント、ステアリングなどを、あなたのドライビングスタイルに合わせてカスタマイズできます。このシステムは、Jaguar Drive Controlでダイナミックモードを選択すると作動します。例えば高速走行時ならスロットルの反応をよりシャープに、ステアリングを重く、ギアシフトをより素早く設定することで、XFが秘めたスポーツカーパフォーマンスを堪能できます。作動中はインテリア・ムードランプがドラマチックな雰囲気のリッドに切り替わります。InControl タッチ Proを装備したXFモデルでは、Dynamic-iシステムが重力メーター、ラップタイプ、スロットルやブレーキ操作などの情報も表示します。

\*XF Sに標準装備。その他のモデル (Pureを除く) にオプション設定。

\*\*オプション設定。

†XF Sに標準装備、Pure以外にオプション設定。但し、XF 25t Prestigeはアダプティブ・ダイナミクスになります。

## DRIVING TECHNOLOGY ALL SURFACE PROGRESS CONTROL



より自信に満ちたドライビング

低速クルーズコントロール

オール・サーフェイス・プログレス・コントロール (ASPC) は、クラスでも類を見ない先進的なテクノロジー。低速でのクルーズコントロールとしてトラクションが低下する状況で働き、ドライバーがステアリング操作に集中できるようにサポートします。システムを作動させたら、クルーズコントロールのボタンを使って時速3.6kmから30kmの間でターゲットスピードを設定。これだけで車自身が最適なトラクションコントロールを行いながら加速し、設定した速度をキープしてくれます。

滑りやすい路面、凍結路や雪道、起伏の激しい場所、急な下り坂を始め、さまざまな状況で抜群の安定感を発揮し、ドライバーに自信を与えます。ASPCにより、あらゆるタイヤで熟練のドライバーと同等のトラクションレベルを確保することが可能です。さらにXFは、滑りやすい路面や上り坂での発進をサポートする機能や急な下り坂で車速を制御するヒルディセント機能も備えています。

ASPCはあらゆるタイヤで熟練のドライバーと同等のトラクションレベルを確保することが可能です。  
オールシーズンもしくはウィンタータイヤを装着することで、滑りやすい路面におけるXFの性能はさらに向上します。





濡れた草地



雪道/凍結路



濡れた路面

トルクベクタリングが、内側の前輪と後輪にそれぞれ適切なブレーキを作動

---

## TORQUE VECTORING

### ▶ コーナリング性能を最大化

トルクベクタリング・バイ・ブレーキにより、XFはタイトなコーナーで抜群のコントロールを発揮します。このテクノロジーは、コーナリング時に内側の前輪と後輪にそれぞれブレーキをかけることで、車両の旋回力を向上。多くの場合、内側後輪にはコーナリング性能を最大化するためにより強いブレーキ圧をかけ、内側前輪は精度の高い走りを実現するための制御を行います。その結果、アンダーステアを抑制し、いかなる状況でもタイヤが路面に吸い付くような安定感をもたらします。スポーツカーのように俊敏で安定した走りを実現し、ドライバーに自信を与えます。

出力を保ち、外側の後輪速度を一定に維持

---

車両の回転軸に対し、さらなる回転力を追加

---

写真のモデル：XF PRESTIGE ロジウムシルバー オプション装着車









JAGUAR

473 CAS

XF

20d



# STABILITY AND CONTROL



ダイナミックスタビリティ  
コントロール

エンジンドラッグ  
トルクコントロール

胸のすくドライブを楽しみたい。過酷なコンディションでも安定して走りたい。あなたがどちらをお望みでも、ジャガーのスタビリティシステムは予期せぬ状況に対応し、車両のバランスを安全に保ちます。

**ダイナミックスタビリティコントロール (DSC)** は、走行中の車両の挙動をモニターし、安定性を高めるための調整を行ってグリップを最適化します。エンジントルクを低減するとともに適切なホイールにブレーキをかけ、アンダーステアとオーバーステアを抑えて正しい走行進路を維持します。XFのシステムでは、アンダーステアの制御がさらに向上しました。

**エンジンドラッグトルクコントロール (EDC)** は、スリップしやすい状況で、強力なエンジンブレーキによって起こるホイールロックアップを制御します。必要に応じて適切なホイールに対し瞬時にトルクを高めることで作動するシステムです。

適切なホイールにブレーキをかけ、  
アンダーステアとオーバーステアを抑制

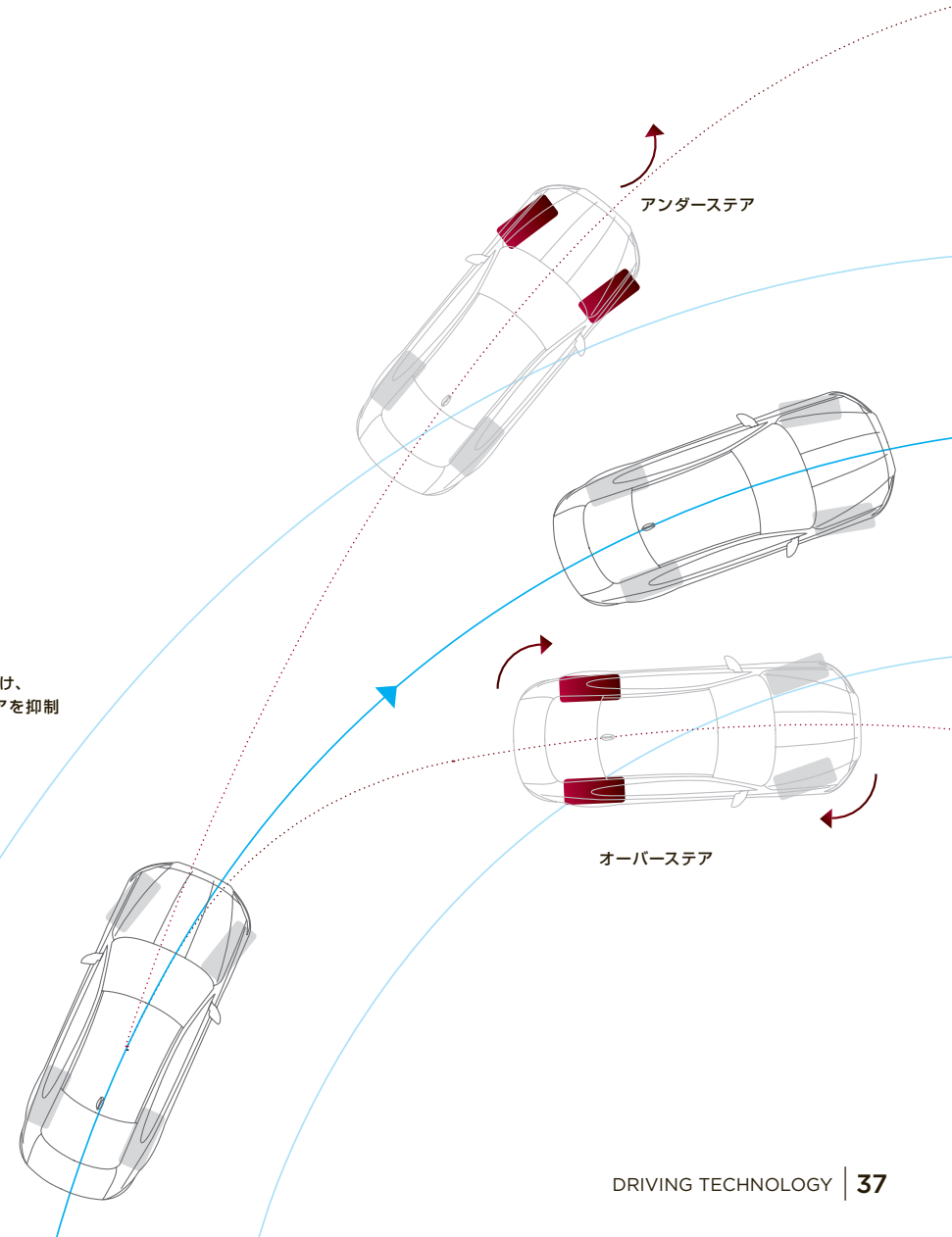

# INFOTAINMENT INCONTROL TECHNOLOGIES

## INCONTROL TOUCH PRO

あなたとXFをさらに広い世界へつなぐInControlテクノロジー。XFは多彩な機能をスムーズに操作できる、最新のインフォテインメントシステムInControl Touch Proを標準装備しています。

他社製プログラムまたはアプリケーションの使用には、エンドユーザーライセンスが必要です。





#### INCONTROL TOUCH PRO



##### XF全モデルに標準装備

カスタマイズ可能なホーム画面、マルチタッチジェスチャー機能を備えた  
10.2インチタッチスクリーン

バーチャルダイヤル、フルスクリーン3Dマップビューを備えた  
TFT12.3インチ インstrumentパネルディスプレイ

機能をさらに充実させたSSDナビゲーション

Meridianデジタルサウンドシステム (380W) または  
Meridianデジタルサラウンド・サウンドシステム (825W)

FMラジオ、iPod対応、Bluetooth® (オーディオストリーミング、  
携帯電話ハンズフリー機能)、USB接続ポート×2

10GBメモリ

CD/DVDドライブ

デジタルTVチューナー

デジタルテレビ



10.2インチタッチスクリーン（実物大）

オーディオ	Meridianデジタルサウンドシステム (380W) または Meridianデジタルサラウンド・サウンドシステム (825W)
ナビゲーションガイダンス	機能をさらに充実させたSSDナビゲーションシステム
ディスプレイ	12.3インチTFTインストルメントクラスター（バーチャルダイヤル、フルスクリーン3Dマップビュー付）
マルチメディア	FMラジオ、Bluetooth®、USB接続ポート×2、デジタルTVチューナー、10GBメモリ、CD/DVDドライブ



4つのグラフィックテーマから選べる  
12.3インチTFTインストルメントクラスター

詳しくは、お近くのジャガー正規ディーラーにお問い合わせください。



# INCONTROL TOUCH PRO



## 次世代インフォテインメントにアップグレード

InControl Touch Proの次世代ハードウェア&ソフトウェアが、XFのエンターテインメントをさらなる高みへ引き上げます。

InControl Touch Proの主な特徴：

### 素早く反応する大画面10.2インチタッチスクリーン

センターコンソールに設置した大画面10.2インチのタッチスクリーンは、操作性や応答性に優れ、ホーム画面のカスタマイズも可能。インタラクティブなサイドパネルで、複数操作を同時に行えます。

### ピンポイントタッチコントロール

ピンポイントタッチコントロールで、求める情報に素早くアクセスしてスムーズな操作が可能。「タップ」「スワイプ」「ピンチ」などスマートフォンと同様の操作方法です。

### バーチャルダイヤル付12.3インチTFTインストルメントクラスター

ドライブをもっと楽しくする、バーチャルダイヤル付12.3インチTFTインストルメントクラスター。フルスクリーン3Dマップビューまたは4種類のグラフィックテーマから、好みのスタイルを選択できます。

### 先進のSSDナビゲーションシステム

より素早いレスポンス、予測機能を強化するなど、さらに進化したSSDナビゲーションシステム。

### 10GBのパーソナルメディアストレージ

お好きな音楽や映画などのパーソナルデータを保存できるメディアストレージも備えています。2つの高速USBポートを使用して、プラグアンドプレイで自動的に操作できます。

詳しくは、お近くのジャガー正規ディーラーにお問い合わせください。

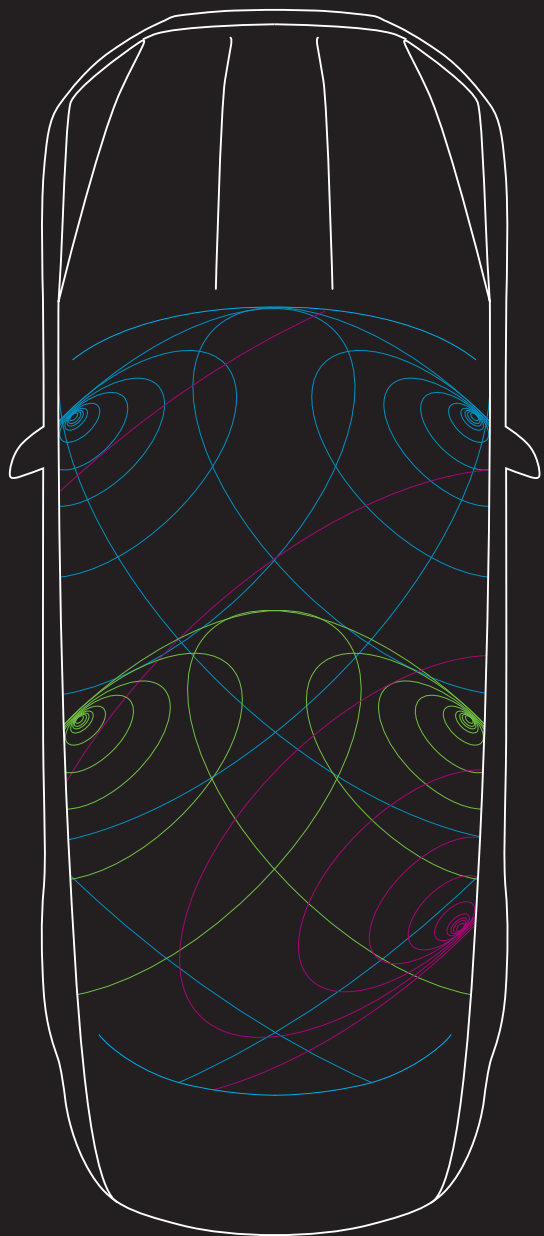

## AUDIO



XFの車内では、クリアで臨場感あふれるサウンドも大きな楽しみのひとつです。世界的に名高い英国のオーディオブランドMeridianと共同開発した、2種類のサウンドシステムをご用意しています。

380WのMeridianデジタルサウンドシステム\*は、サブウーファーを含む11個のスピーカーを搭載。そして825WのMeridianデジタルサラウンド・サウンドシステム\*\*は、サブウーファーを含む17個のスピーカーを搭載。どちらのシステムもMeridianの革新的なテクノロジーと綿密に計算されたスピーカーの配置により、すべての座席で豊かな音色に包みこまれる圧倒的なオーディオ体験を堪能できます。

- フレッシュエア サブウーファー
- フロントドア部分の波動：高音域、中音域、低音域
- リアドア部分の波動：高音域、中音域

\*Pure、Prestige、R-Sportに標準装備。

\*\*Portfolio、XF Sに標準装備。その他のモデルにオプション設定。

†車速またはノイズレベルの変化に合わせて自動調整する機能。

左の図は、Meridian 380W デジタルサウンドシステムを表現しています。



MERIDIAN



## INCONTROL TOUCH PRO のサウンドシステム

### Pure、Prestige、R-Sportに標準装備

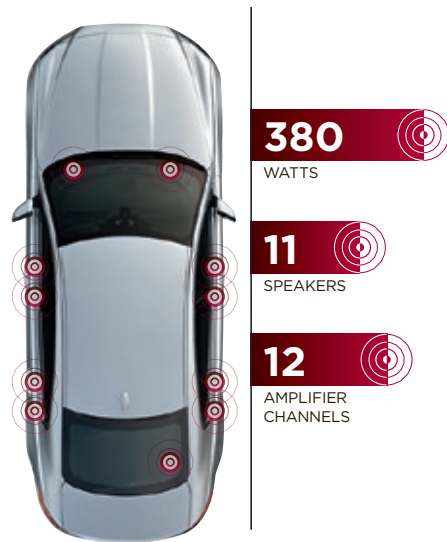

### MERIDIAN DIGITAL SOUND SYSTEM

DSPアンブ  
Audyssey MultEQオーディオコライザー  
ダイナミックボリュームコントロール†  
380W  
11スピーカー  
12チャンネルアンブ

### Portfolio、XF Siに標準装備

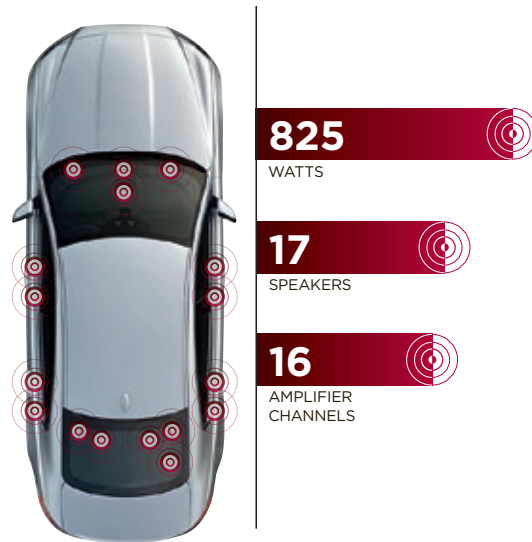

### MERIDIAN DIGITAL SURROUND SOUND SYSTEM

DSPアンブ  
Audyssey MultEQオーディオコライザー  
ダイナミックボリュームコントロール†  
825W  
17スピーカー  
16チャンネルアンブ

# SAFETY AND EFFICIENCY ADVANCED DRIVER ASSISTANCE



- ① 自動緊急ブレーキ  
ステレオデジタルカメラにより先行車を検出し、衝突の危険を感知すると音とビジュアルでドライバーに警告。さらに衝突が避けられないと判断した場合は、自動的にブレーキをかけて衝突時の衝撃を軽減します。時速5kmから80kmの範囲で作動します。

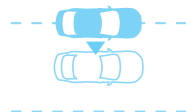

- ② レーンキープアシスト (車線逸脱防止機能、ドライバーモニター付)  
レーンデパーチャーウォーニングをさらに進化させたこのシステムは、前方監視カメラで走行する車線を検知して、意図せず車線から逸脱しそうになるとドライバーに警告。さらに、必要に応じて自動的にステアリングを制御して車線維持をアシストします。「ドライバーモニター」は、ステアリングの操作状況から疲れや眠気の兆候を検知し、警告音とビジュアルメッセージで休息を促す機能です。



- ③ ブラインドスポット・モニター (リバーストラフィックディテクション付) \*  
センサーにより、ドライバーが確認しづらい死角の対象物を検知。他の車や障害物が死角に入ると、ドアミラーにアイコンを表示して警告します。後方から接近してくる車両を検出して注意を促す「クロージングビークルモニター」、駐車スペースからバックで出る際に危険を察知すると警告する「リバーストラフィックディテクション」も備えています。



- ④ パークアシスト\*  
縦列駐車やバックで駐車する際に便利なパークアシスト。センサーにより駐車可能なスペースを検出し、システムが自動で適切なステアリング操作を実行してタッチスクリーンに表示します。ドライバーはそのガイドに従って、アクセル/ブレーキ/シフトを操作するだけで駐車・出庫できます。

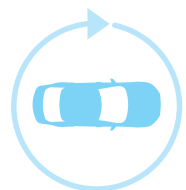

- ⑤ サラウンドカメラシステム (360° ビュー) \*  
ボディ各部に搭載したカメラにより、車両の周囲ほぼ360度の視界を10.2インチタッチスクリーンに表示。狭いスペースでの駐車、縁石沿いの縦列駐車、見通しの悪い場所などで取り回しをサポートします。

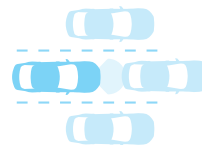

- ⑥ アダプティブ・クルーズコントロール (キューアシスト、インテリジェント・エマージェンシーブレーキ付)  
レーダー技術を用いて、安全な車間距離を保つアダプティブ・クルーズコントロール。前方車両の減速・加速を感知すると、自動的に速度を変更し、設定した車間距離を維持します。キューアシストは渋滞を検知し、車列の最後尾に達すると自動的に停車するシステム。インテリジェント・エマージェンシーブレーキはレーダーで先行車を検出し、衝突が避けられないと判断したら自動的に速度を落として衝突時の衝撃を低減します。

\*オプション装備。



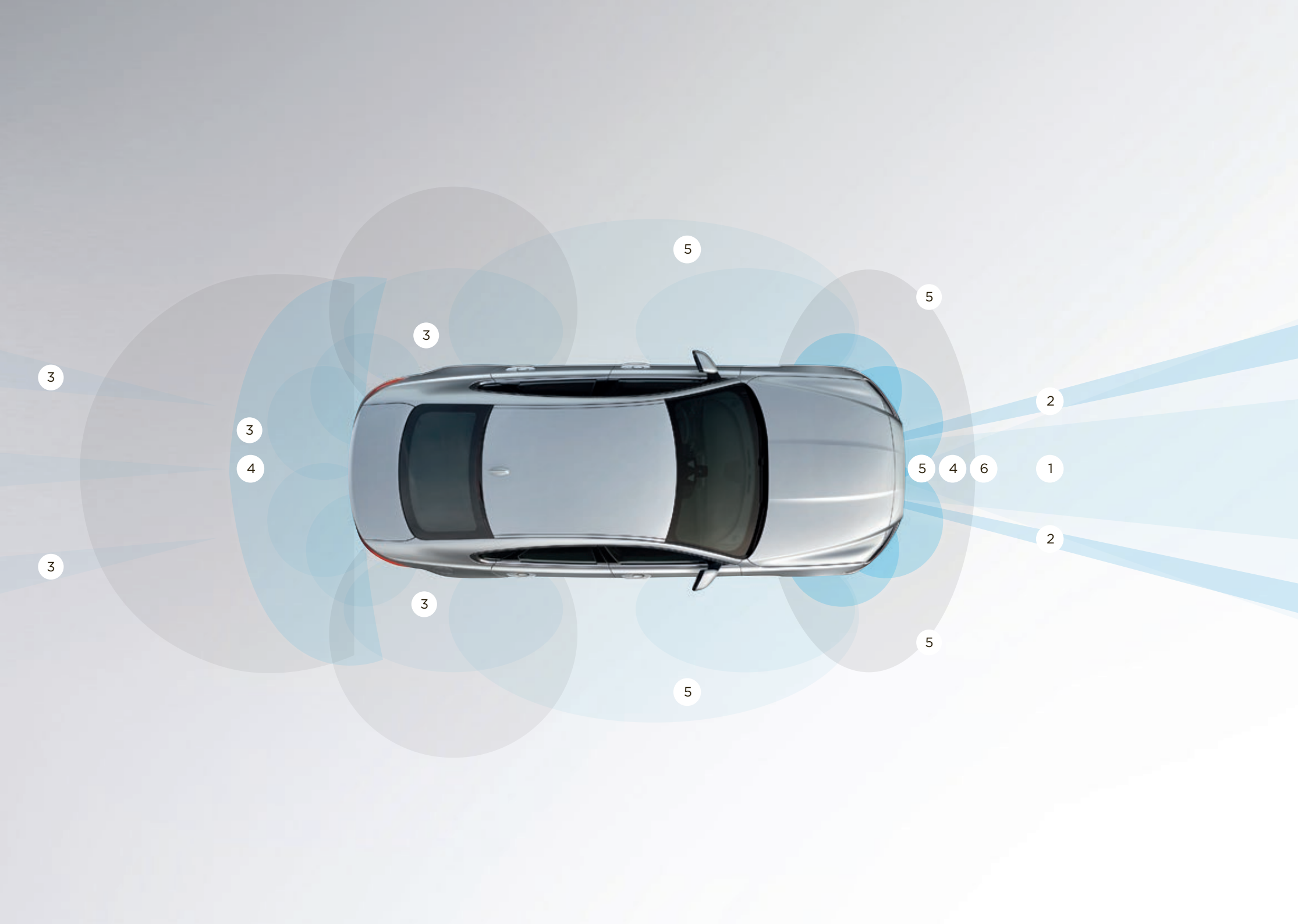

3

3

4

3

3

5

5

2

5

4

6

1

2

3

5

5

# EFFICIENT TECHNOLOGIES



ローフリクション

クリーンテクノロジー

環境への負荷はより少なく、走る喜びはより大きく。持続可能なモータリゼーションを推進するため、XFはジャガーならではの魅力を犠牲にすることなく、燃費やCO<sub>2</sub>排出量を低減する多彩なテクノロジーを導入しています。



インテリジェント ストップ/スタート

すべてのエンジンに採用されたこの機能は、信号などで停車するとエンジンが停止し、発進時は直ちにリスタート。ストップ&ゴーを繰り返す街中で効果を発揮し、燃費の向上に貢献します。XFではバッテリーを約10kg軽量化した新システムを導入しています。





アロイホイール

XFには軽量かつ空力性能を追求したアロイホイールと、走行時の摩擦を最小限に抑えるタイヤを多彩に取りそろえています。すべてのアイテムは、ジャガーならではの快適な乗り心地を損なうことなく効率性を高めています。



アドバンスドエアロダイナミクス

Cd値わずか0.28という驚異的な空気抵抗係数を実現したXF。エアフローを向上し、エンジンの負担を軽くすることで燃料消費量とCO<sub>2</sub>排出量を低減。同時に、空気を切り裂くような鋭い走りも両立しています。

AdBlue®

ADBLUE®

XFのディーゼルエンジン搭載モデルには、排気ガスの浄化を促進する独自のAdBlue®を採用。無毒性・不燃性の生分解可能な添加剤で、排気装置内の排出ガスに含まれる有害な窒素酸化物を除去します。



低摩擦技術

新開発のインジニウムエンジンは、ピストンやニードルローラーベアリングを始めとするパーツにスマートコーティング技術を採用。特にエンジン低温時の摩擦を低減し、効率的なパフォーマンスを実現します。

# XF - PERSONALISATION

 JAGUAR.CO.JPでXFをカスタマイズしていただけます。



## ENGINE

Page 50

あなたのドライビングスタイルに合った  
パワフルで高効率なガソリンエンジンまたは  
ディーゼルエンジンをお選びください。

## MODEL & OPTIONS

Page 52

各モデルの充実した標準装備や  
オプション装備を比較していただけます。

## COLOURS

Page 60

思わず見惚れるような鮮やかなボディカラーで  
あなたの個性を表現してください。



## WHEELS

**Page 62**

XFの魅力的なスタイルをいっそう引き立てる、美しくデザインされたアロイホイール。あなたらしい一台に仕上げさせていただきます。

## INTERIOR

**Page 64**

上質なマテリアル、レザー、パネル、フィニッシャーを豊富にご用意しています。お好みのスタイルをお選びください。

## JAGUAR ACCESSORIES

**Page 78**

スタイルを引き立てる。実用性や汎用性を重視する。お近くのジャガー正規ディーラーで、XF純正アクセサリーをご用意しています。

# 1 ENGINES

 JAGUAR.CO.JPでXFをカスタマイズいただけます。

## DIESEL ENGINE

### 2.0 LITRE

4-CYLINDER TURBOCHARGED

最高出力 180PS

最大トルク 430Nm

加速性能 0-100km/h 8.1秒

最高速度 229km/h

CO<sub>2</sub>排出量 114g/km

PURE, PRESTIGE



オートマチック  
0-100 KM/H



オートマチック  
最高速度 KM/H

EUにおける公式テストの数値です。比較参考値としてご理解ください。実際の数値は異なる場合がございます。

## > PETROL ENGINES

### 2.0 LITRE

4-CYLINDER TURBOCHARGED

最高出力 240PS
最大トルク 340Nm
加速性能 0-100km/h 7.0秒
最高速度 248km/h
CO <sub>2</sub> 排出量 179g/km
PURE, PRESTIGE

### 3.0 LITRE V6

SUPERCHARGED

最高出力 340PS
最大トルク 450Nm
加速性能 0-100km/h 5.4秒
最高速度 250km/h
CO <sub>2</sub> 排出量 198g/km
PORTFOLIO, R-SPORT

### 3.0 LITRE V6

SUPERCHARGED

最高出力 380PS
最大トルク 450Nm
加速性能 0-100km/h 5.3秒
最高速度 250km/h
CO <sub>2</sub> 排出量 198g/km
S

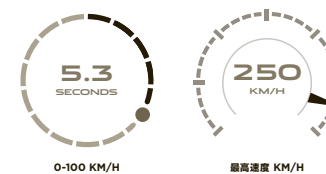
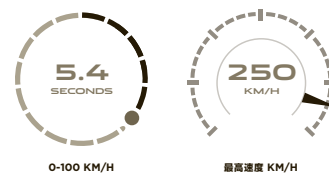
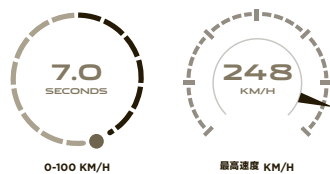



# 2 MODELS

 JAGUAR.CO.JPでXFをカスタマイズいただけます。

## > LUXURY



### PURE

#### 主要装備

17インチ アロイホイール  
LED「J」ブレードポジションライト  
バイファンクションキセノンヘッドライト  
(オート光軸調整機能、パワーウォッシュ付)  
クローム・サイドウィンドウサラウンド&サイドパワーベント  
ラックステックシート  
10ウェイ (運転席/助手席) 電動シート  
4ウェイ電動ランバーサポート(フロント)  
シートヒーター (前席)  
グロスブラックパネル  
モールスコード・アルミニウムインストルメントパネルフィニッシャー  
オールサーフェスプログレスコントロール (ASPC)  
Meridianデジタルサウンドシステム  
(サブウーファーを含む11スピーカー、380W)  
10.2インチ タッチスクリーンVICS対応SSDナビゲーションシステム  
(InControl Touch Pro)  
12.3インチ TFTインストルメントクラスター

写真のモデルは、オプション装備を装着しています。  
お選びいただいたトリムによって標準装備が変更になる場合もあります。  
また標準装備はエンジンタイプによって変更になる場合もあります。標準装備の詳細はXFのスペック&プライスガイド、またはウェブサイトをご覧ください。



### PRESTIGE

#### 主要装備 (PUREの主要装備に追加または代替)

18インチ アロイホイール  
メモリー機能付き電動格納式自動防眩ドアミラー  
(ヒーター内蔵、アプローチライト付)  
電動調節ステアリングコラム  
電動リア・サンブラインド  
パーフォレーテッド・トラス・レザーシート  
ジャガーロゴ入り・イルミネーテッド・メタルレッドプレート  
運転席シートメモリー  
インテリアムードランプ



### PORTFOLIO

#### 主要装備 (PRESTIGEの主要装備に追加または代替)

19インチ アロイホイール  
LEDヘッドライト (コーナリングライト、ハイビームアシスト、  
パワーウォッシュ、アダプティブライティング機能付)  
84mmフィニッシャー付デュアル・エグゾーストパイプ  
35tバッジ  
マニュアル・リア・サイドウィンドウブラインド  
パーフォレーテッド・ウインザーレザーシート  
ウインザーレザー・インストルメントトッパー  
プレミアムカーペットマット  
14ウェイ (運転席/助手席) 電動シート (ラグジュアリーフロントシート)  
運転席/助手席 シートメモリー  
シートヒーター&クーラー (前席) 及びシートヒーター (前・後席)  
グロスフィギュアドエボニーパネル  
Meridianデジタルサラウンド・サウンドシステム  
(サブウーファーを含む17スピーカー、825W)

## > SPORT



### R-SPORT

#### 主要装備 (PRESTIGEの主要装備に追加または代替)

19インチ アロイホイール  
LEDヘッドライト (コーナリングライト、ハイビームアシスト、  
パワーウォッシュ、アダプティブライティング機能付)  
84mmフィニッシャー付デュアル・エグゾーストパイプ  
サテンクロームサラウンド・グロスブラックラジエーターグリル  
グロスブラック・サイドウィンドウサラウンド  
R-Sportボディキット (R-Sportフロントバンパー、  
ボディ同色サイドシル&トランクリッドスポイラー)  
R-Sportバッジ付サテンクローム・サイドパワーベント  
サテンクローム・トランクリッドフィニッシャー  
35tバッジ  
パーフォレイテッド・トーラスレザー・スポーツシート  
ダークモールスコード・アルミニウム・インストルメント  
パネルフィニッシャー  
スポーツサスペンション



### S

#### 主要装備 (R-SPORTの主要装備に追加または代替)

レッドブレーキキャリパー  
Sボディキット (Sフロントバンパー、グロスブラック・  
エクステンデッド・サイドシル、Sグロスブラック・リアバランス、  
ボディ同色トランクリッドスポイラー)  
サテンクローム・サイドパワーベント  
Sバッジ (フロント及びリア)  
ブライト・スポーツペダル  
14ウェイ (運転席/助手席) 電動シート (スポーツフロントシート)  
シートヒーター&クーラー (前席)  
グレーフィギュアードエボニーパネル  
ダークヘックス・アルミニウムインストルメントパネルフィニッシャー  
コンフィギュラブル・ダイナミクス  
Meridianデジタルサラウンド・サウンドシステム  
(サブウーファーを含む17スピーカー、825W)

# 2 OPTIONS

 JAGUAR.CO.JPでXFをカスタマイズいただけます。

## KEY STANDARD FEATURES

	PURE	PRESTIGE	PORTFOLIO	R-SPORT	S	詳細
8速オートマチックトランスミッション、ジャガーシークンシャルシフト付 (ステアリングパドルシフトとオールサーフェイス・プログレス・コントロール含む)	●	●	●	●	●	23ページをご覧ください。
レーンキープアシスト(車線逸脱防止機能)及びドライバーコンディションモニター	●	●	●	●	●	44ページをご覧ください。
アダプティブクルーズコントロール(キューアシスト付)	●	●	●	●	●	44ページをご覧ください。
インテリジェントストップ/スタートシステム	●	●	●	●	●	46ページをご覧ください。
ヒルローンチ(スタート)アシスト	●	●	●	●	●	傾斜のある路面で発進する際にXFが後退するのを防ぎ、安全な坂道発進をサポートします。
JaguarDriveコントロールTM(エコ/ノーマル/ダイナミック/ウィンター)モード	●	●	●	●	●	23ページをご覧ください。
車速感応式、電動パワーステアリング(EPAS)	●	●	●	●	●	31ページをご覧ください。
EPB(エレクトリックパーキングブレーキ)	●	●	●	●	●	発進時にアクセルを踏むだけでパーキングブレーキが自動的に解除されます。
EBA(エマージェンシーブレーキアシスト)	●	●	●	●	●	緊急ブレーキ時にブレーキ圧を増加させます。
自動緊急ブレーキ	●	●	●	●	●	44ページをご覧ください。車両が事故が予見されると判断した状況下でドライバーが何も操作入力を行わない場合、事故を軽減するために車両がブレーキ操作で介入します。
エアバッグ	●	●	●	●	●	運転席&助手席エアバッグ(助手席オキュハントディテクター付)、フロントサイド&サイドウィンドウカーテンエアバッグ(フルレンジ)
ペDESTリアン(歩行者)・コンタクトセンシング及びディプロイアブルボンネットシステム	●	●	●	●	●	万が一のアクシデントの際、歩行者へのダメージを軽減します。
トルクベクタリング・バイ・ブレーキ	●	●	●	●	●	34ページをご覧ください。
DSC(ダイナミックスタビリティコントロール)&トラクションコントロール	●	●	●	●	●	37ページをご覧ください。
フロント&リアパワーウィンドウ(ワンタッチ開閉機能とアンチトラップ機能付)	●	●	●	●	●	
雨滴感知式オートワイパー	●	●	●	●	●	
自動防眩ルームミラー	●	●	●	●	●	
エアクオリティセンサー付オートエアコン(前席左右独立調整式)	●	●	●	●	●	
外部ポータブルオーディオプレーヤー接続端子(iPod、USB、MP3対応)	●	●	●	●	●	39ページをご覧ください。
Jaguar Voice(携帯電話ハンズフリー機能の音声操作機能)	●	●	●	●	●	39ページをご覧ください。
Bluetooth®オーディオストリーミング	●	●	●	●	●	39ページをご覧ください。
ジャガースマートキーシステム・キーレスエントリースタート機能	●	●	●	●	●	
LED 'J' ブレードポジションライト	●	●	●	●	●	
ソフトグレイン・レザーステアリングホイール(マルチファンクション機能付)	●	●	●	●	●	
リア・アームレスト(ツインカップホルダー付)	●	●	●	●	●	
分割可倒式(40:20:40)リアシート	●	●	●	●	●	
4way電動ランバーサポート(フロント)	●	●	●	●	●	
後席ISOFIXチャイルドシートアンカー	●	●	●	●	●	
スペアタイヤ(スペースセーバー)	●	●	●	●	●	
フロント/リアパーキングコントロール	●	●	●	●	●	ステアリング進路ラインを表示し、障害物を検知した場合は警告音で知らせます。
リアビューカメラ	●	●	●	●	●	
インダッシュシングルスロットCD/DVDプレーヤー	●	●	●	●	●	
10.2インチタッチスクリーンVICS対応SSDナビゲーションシステム(InControl Touch Pro)	●	●	●	●	●	
12.3インチTFTインストルメントクラスター	●	●	●	●	●	
デジタルTVチューナー	●	●	●	●	●	

● 標準装備 ○ オプション装備 — 装備なし ■ バックの一部 □ 無償オプション

詳しくは、お近くのジャガー正規ディーラーまでお問い合わせください。  
オプション装備やバックの詳細についてはXFのスペック&プライスガイド、またはウェブサイトをご覧ください。



KEY OPTIONAL FEATURES 主なオプション装備

	PURE	PRESTIGE	PORTFOLIO	R-SPORT	S	詳細
ダイナミクス機能						
スポーツサスペンション*	○	○	○	—	—	スポーツプリングとダンパーの追加
コンフィギュラブルダイナミクス (XF 25t Prestigeはアダプティブダイナミクス)	—	○	○	○	●	31ページをご覧ください。
350mm ブレーキ	—	—	●	●	●	

EXTERIOR FEATURES AND FINISHERS エクステリア&フィニッシャー

エクステリア&トリム						
電動チルト、スライド式サンルーフ (電動スライディング/ブラインド付)	○	○	○	○	○	
電動トランクリッド	○	○	○	○	○	
ソフトドアクローズ	○	○	○	○	○	最小限の力でドアを優しくしっかり閉めることができる機能です。
クロームサラウンド・クロームラジエーターグリル	—	○	○	—	—	
クローム・サイドウィンドウサラウンド	●	●	●	□	□	
グロスブラック・サイドウィンドウサラウンド	—	■	■	●	●	
R-Sportボディキット	—	—	—	●	—	R-Sportフロントバンパー、ボディカラーサイドシル、トランクリッドマウントスポイラー、サテックローム サイドパワーベント (R-Sportロゴ付)
Sボディキット	—	—	—	—	●	Sフロントバンパー、グロスブラックサイドシルとリアバランス、ボディカラートランクリッドマウントスポイラー、サテックロームサイドパワーベント
バッジレスオプション	□	□	□	□	—	エンジンバッジの取り外し

# 2 OPTIONS

 JAGUAR.CO.JPでXFをカスタマイズしていただけます。

## EXTERIOR FEATURES AND FINISHERS CONTINUED エクステリア&フィニッシャー (続き)

	PURE	PRESTIGE	PORTFOLIO	R-SPORT	S	
<b>ウィンドウ&amp;ドアミラー</b>						
プライバシーガラス	○	○	○	○	○	
電動格納式自動防眩ドアミラー (ヒーター内蔵、アプローチライト付)	●	—	—	—	—	
メモリー機能付電動格納式自動防眩ドアミラー (ヒーター内蔵、アプローチライト付)	○	●	●	●	●	
<b>ヘッドライト&amp;ライティング</b>						
バイファンクションキセノンヘッドライト (オート光軸調整機能、パワーウォッシュ付)	●	●	—	—	—	
LEDヘッドライト (コーナリングライト、ハイビームアシスト、パワーウォッシュ、アダプティブライティング機能付)	○	○	●	●	●	10ページをご覧ください。また、アダプティブライティングとはヘッドライトが点灯している状態で、コーナリング時に進行方向の照射範囲が広がるように光軸を調整する機能です。
<b>エクステリアカラー</b> (60-61ページのカラーリストをご覧ください。)						
ソリッドペイント	●	●	●	●	●	60ページをご覧ください。
メタリックペイント	○	○	○	○	○	60-61ページをご覧ください。
プレミアムペイント	○	○	○	○	○	61ページをご覧ください。
<b>ホイール</b> (エンジンによってはお選びいただけないホイールもございます。全ホイールは62-63ページをご覧ください。)						
ロックングホイールナット	○	○	○	○	○	

● 標準装備 ○ オプション装備 — 装備なし ■ バックの一部 □ 無償オプション

詳しくは、お近くのジャガー正規ディーラーまでお問い合わせください。  
オプション装備やバックの詳細についてはXFのスペック&プライスガイド、またはウェブサイトをご覧ください。

## SEATING AND VENEERS シート&パネル

	PURE	PRESTIGE	PORTFOLIO	R-SPORT	S	
シート						詳細
シートヒーター (前席)	●	●	—	●	—	
シートヒーター (前・後席)	○	○	—	○	—	
シートヒーター&クーラー (前席)	—	○	—	○	●	ヒーター&クーラー付フロントシート
シートヒーター&クーラー (前席) 及びシートヒーター (前・後席)	—	○	●	○	○	ヒーター&クーラー付フロント&リアシート
10ウェイ (運転席/助手席) 電動シート	●	●	—	●	—	
4ウェイ電動ランバーサポート (フロント)	●	●	—	●	—	
運転席シートメモリー	○	●	—	●	—	運転席、ミラーポジション、ステアリングコラム調整
14ウェイ (運転席/助手席) 電動シート (スポーツフロントシート)	—	—	—	○*	●	ヘッドレスト高は手動調整、4ウェイ電動ランバーアジャスト、助手席およびドライバーメモリー
14ウェイ (運転席/助手席) 電動シート (ラグジュアリーフロントシート)	—	—	●	—	—	ヘッドレスト高は手動調整、4ウェイ電動ランバーアジャスト、助手席およびドライバーメモリー
パーフォレイテッド・トラスレザー・スポーツシート	—	—	—	●	●	
運転席/助手席 シートメモリー	●	●	○	●	●	
パネル						パネルの全ラインナップは76-77ページをご覧ください。

## HEADLINING AND INTERIOR FEATURES ヘッドライニング&インテリア

ヘッドライニング						
ライトオイスターヘッドライニングカラー	●	●	●	○	○	
ジェットヘッドライニングカラー	○	○	○	●	●	
スエードクロスヘッドライニング	○	○	○	○	○	

\*パーフォレイテッド・トラスレザー・スポーツシートのみ



# 2 OPTIONS

 JAGUAR.CO.JPでXFをカスタマイズしていただけます。

## HEADLINING AND INTERIOR FEATURES ヘッドライニング&インテリア (続き)

	PURE	PRESTIGE	PORTFOLIO	R-SPORT	S	
<b>インテリア</b>						詳細
ジャガーロゴ入り・イルミネーテッド・メタルレッドプレート	—	●	●	○	○	
カーペットマット	●	●	●	●	●	
プレミアムカーペットマット	○	○	●	○	●	
ブライトスポーツペダル	○	○	○	○	●	
ステアリングホイールヒーター	○	○	○	○	○	
電動調節ステアリングコラム	○	●	●	●	●	
4ゾーンオートエアコン (前後席左右独立調整式)	○	○	○	○	○	19ページをご覧ください。
エアクオリティセンサー付オートエアコン (前後席左右独立調整式)	●	●	●	●	●	
マニュアル・リア・サイドウィンドウブラインド	○	○	●	●	●	
電動リア・サンブラインド	○	●	●	●	●	
インテリアムードランプ	○	●	●	●	●	
カスタマイズ可能なインテリアムードランプ	○	○	○	○	○	19ページをご覧ください。
スモーカーパック	●	●	●	●	●	灰皿×1、ライターソケット×1
12Vパワーソケット x2 (リアシートセンター及びトランク)	○	○	○	○	○	リアセンターコンソールとトランクに補助12V電源ソケット
<b>セーフティ&amp;セキュリティ</b>						
サラウンドカメラシステム	○	○	○	○	○	44ページをご覧ください。
パークアシスト (縦列/並列駐車・出庫支援)	○	○	○	○	○	44ページをご覧ください。
360° パークディスタンスコントロール	○	○	○	○	○	
ブラインドスポットモニター&リバーストラフィックディテクション	○	○	○	○	○	44ページをご覧ください。

● 標準装備 ○ オプション装備 — 装備なし ■ バックの一部 □ 無償オプション

詳しくは、お近くのジャガー正規ディーラーまでお問い合わせください。  
オプション装備やバックの詳細についてはXFのスペック&プライスガイド、またはウェブサイトをご覧ください。

**INFORMATION, COMMUNICATION AND ENTERTAINMENT**  
 インフォメーション、コミュニケーション、エンターテインメント

	PURE	PRESTIGE	PORTFOLIO	R-SPORT	S	
Meridianデジタルサウンドシステム (サブウーファーを含む11スピーカー、380W)	●	●	—	●	—	39ページをご覧ください。
Meridianデジタルサラウンド・サウンドシステム (サブウーファーを含む17スピーカー、825W)	○	○	●	○	●	39ページをご覧ください。

**OPTION PACKS オプションパック**

コールドクライメイトパック	○	○	—	○	—	シートヒーター (前・後席)、ステアリングホイールヒーター
アドバンスド・パーキングアシストパック	○	○	○	○	○	360° パークディスタンス・コントロール、パークアシスト 44ページをご覧ください。
アドバンスド・パーキングアシストパック + サラウンドカメラ	○	○	○	○	○	アドバンスド・パーキングアシストパックの内容に加え、サラウンドカメラが含まれています。 44ページをご覧ください。
ブラックパック	—	○	○	○	○	グロスブラック仕上げのラジエーターグリル及びグリルサラウンド、 グロスブラック仕上げのサイドウィンドウ・サラウンド (Prestige / Portfolio)、 グロスブラック仕上げのサイドパワーベント (R-SportはR-Sportロゴ入り)、 グロスブラック仕上げブートリッドフィニッシャー
リア・コンフォートパック	○	○	—	—	—	ヒートッド・フロント&リアシート (Portfolio/Sは標準)、 4ゾーンクライメイトコントロール、 マニュアル・リア・サイドウィンドウブラインド (R-Sport/Portfolio/Sは標準)、 電動リアウィンドウサンブラインド (Pureを除き標準)

# 3 COLOURS

 JAGUAR.CO.JPでXFをカスタマイズしていただけます。

## SOLID

ポラリスホワイト

エボニーブラック

## METALLIC

グレイシャーホワイト

アルティメットブラック

ロジウムシルバー

アンモナイトグレー

ダークサファイアブルー

シージウムブルー\*\*

ブリティッシュレーシンググリーン イタリアンレーシングレッド

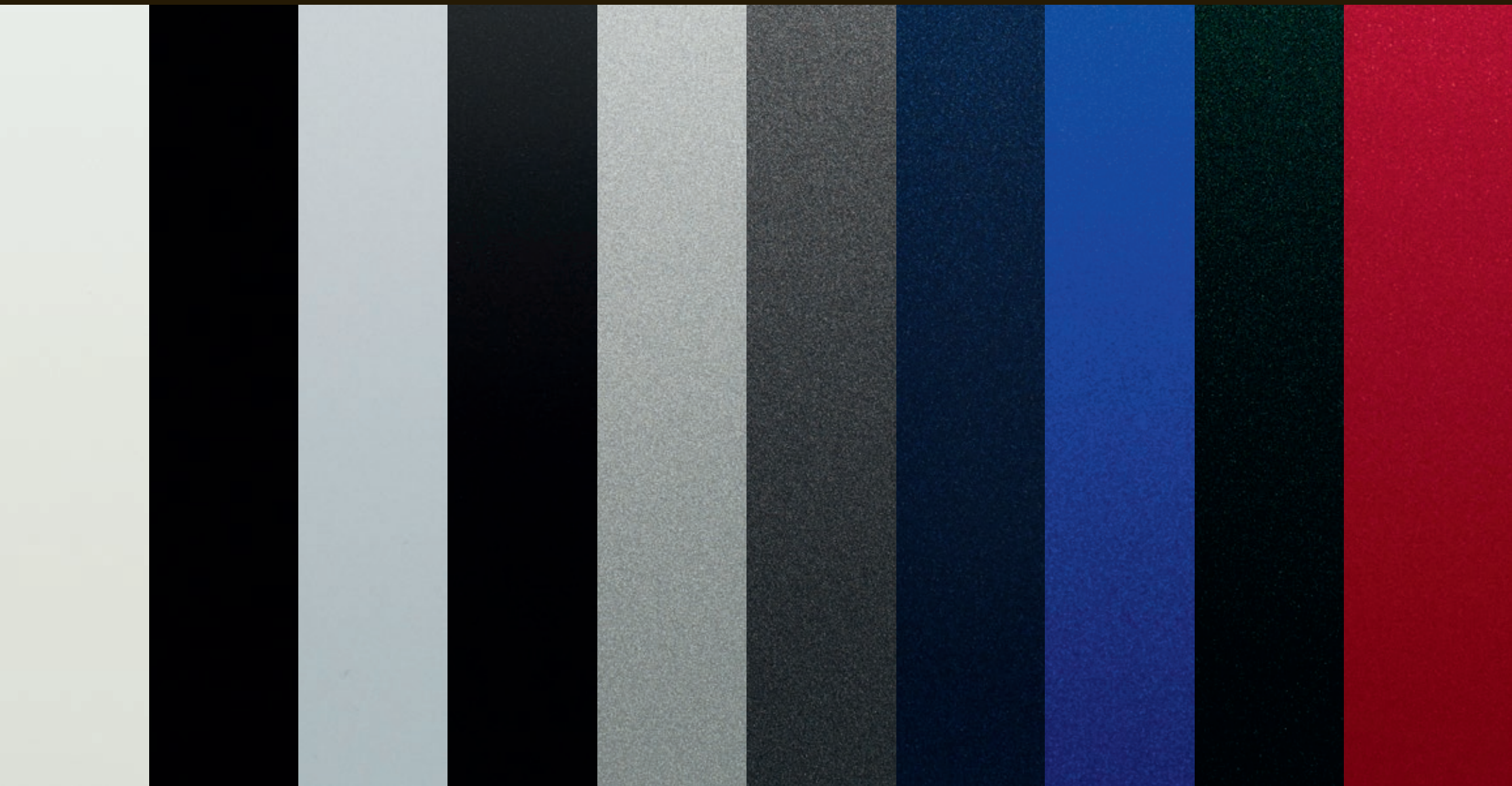



\*2016年夏で販売終了  
\*\*2016年夏以降販売開始

PREMIUM PALETTE

クォーツサイト

オデッセイレッド

オーラレッド

ストームグレー

セレスティアルブラック\*

ブラックベリー

テンベストグレー

ガリウムシルバー\*\*

インゴット

コスミックブラック\*\*

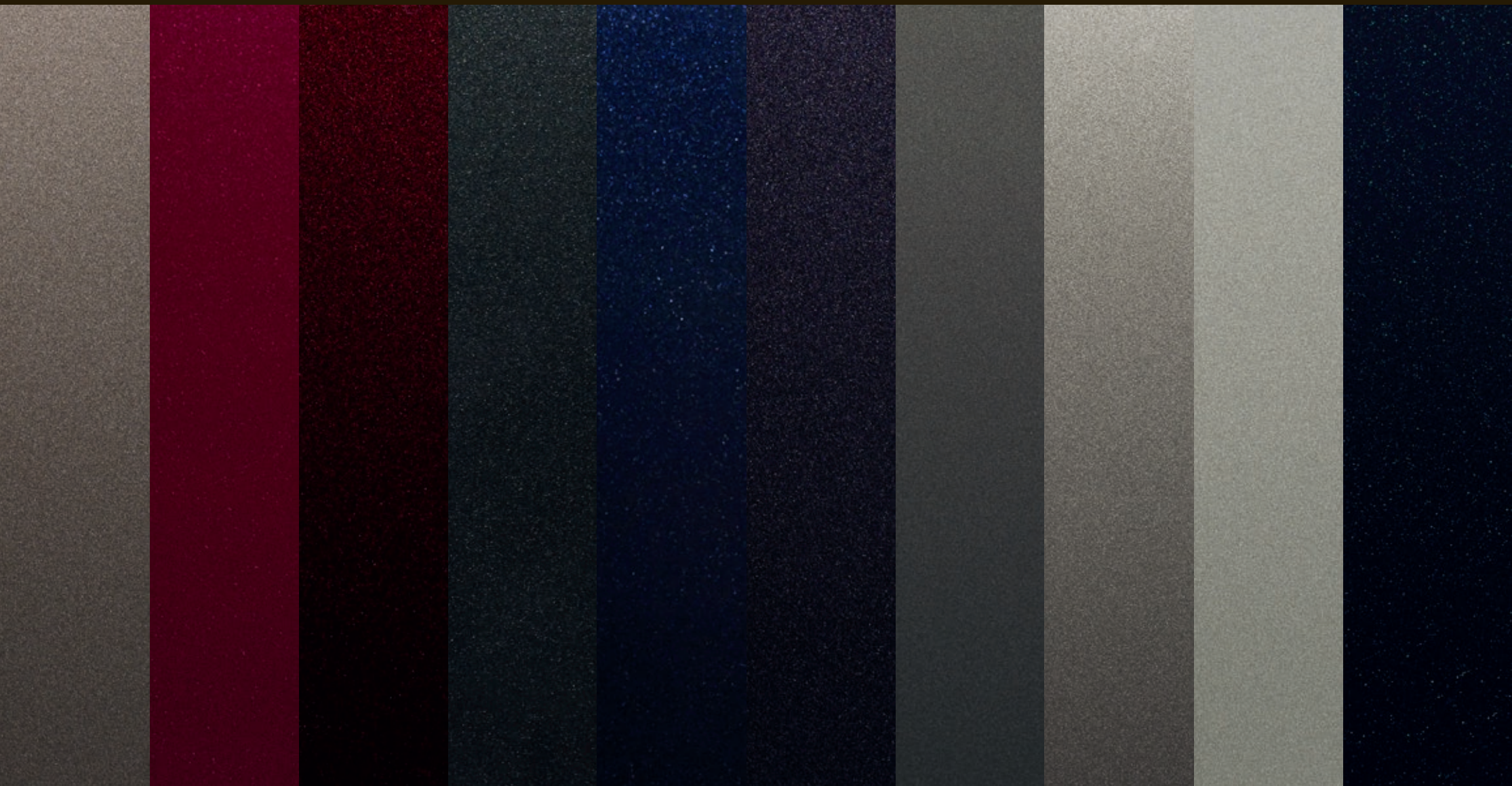

# 4 WHEELS

 JAGUAR.CO.JPでXFをカスタマイズいただけます。



17インチ LIGHTWEIGHT  
15 スポーク



17インチ TURBINE  
9 スポーク



18インチ FAN  
5 スポーク



18インチ CHALICE  
7 ツインスポーク



18インチ HELIX  
10 スポーク

アロイホイールフィニッシュ	シルバー	シルバー	シルバー	シルバー	シルバー
アロイホイール / サイズ	7.5J x 17インチ	7.5J x 17インチ	8.0J x 18インチ	8.0J x 18インチ	8.0J x 18インチ
タイヤサイズ	225/55 R17	225/55 R17	245/45 R18	245/45 R18	245/45 R18
Pure	●	○	○	○	○
Prestige	—	—	●	○	○
Portfolio	—	—	—	○	—
R-Sport	—	—	—	○	—
S	—	—	—	○	—



18インチ HELIX  
10 スポーク



18インチ HELIX  
10 スポーク



19インチ RAZOR  
7 ツインスポーク



19インチ AXIS  
14 スポーク



19インチ AXIS  
14 スポーク

アロイホイールフィニッシュ	コントラスト/ダイヤモンドターンド	グロスブラック	シルバー	シルバー	コントラスト/ダイヤモンドターンド
アロイホイール / サイズ	8.0J x 18インチ	8.0J x 18インチ	8.0J x 19インチ	8.0J x 19インチ	8.0J x 19インチ
タイヤサイズ	245/45 R18	245/45 R18	245/40 R19	245/40 R19	245/40 R19
Pure	○	○	○	○	○
Prestige	○	○	○	○	○
Portfolio	—	—	○	●	○
R-Sport	—	—	○	○	○
S	—	—	○	○	○

● 標準装備 ○ オプション — 選択不可

詳しくは、お近くのジャガー正規ディーラーまでお問い合わせください。





19インチ VORTEX  
10 スポーク



19インチ BLADE  
5 スポーク



19インチ BLADE  
5 スポーク



20インチ MATRIX  
9 ツインスポーク



20インチ MATRIX  
9 ツインスポーク

アロイホイールフィニッシュ	シルバー	グロスダークグレー/ダイヤモンドターン	グロスブラック	シルバー	コントラスト/ダイヤモンドターン
アロイホイール / サイズ	8.0J x 19インチ	8.0J x 19インチ	8.0J x 19インチ	8.5J x 20インチ	8.5J x 20インチ
タイヤサイズ	245/40 R19	245/40 R19	245/40 R19	255/35 R20	255/35 R20
Pure	○	○	○	○	○
Prestige	○	○	○	○	○
Portfolio	○	○	○	○	○
R-Sport	●	○	○	○	○
S	○	●	○	○	○



20インチ STAR  
5 ツインスポーク



20インチ VENOM  
5 ツインスポーク



20インチ VENOM  
5 ツインスポーク



20インチ LABYRINTH  
5 ツインスポーク

アロイホイールフィニッシュ	シルバー	グロスダークグレー/ダイヤモンドターン	グロスブラック	グロスダークグレー/ダイヤモンドターン
アロイホイール / サイズ	8.5J x 20インチ	8.5J x 20インチ	8.5J x 20インチ	8.5J x 20インチ
タイヤサイズ	255/35 R20	255/35 R20	255/35 R20	255/35 R20
Pure	○	○	○	○
Prestige	○	○	○	○
Portfolio	○	○	○	○
R-Sport	○	○	○	○
S	○	○	○	○



# 5 INTERIOR

 JAGUAR.CO.JPでXFをカスタマイズいただけます。

PURE					
	シート (同色ステッチ)	アッパーフェイス (同色ステッチ)	モルジヌ ヘッドライニング*	カーペット	パネル
<b>標準装備</b>					
ラックステックシート	ジェット (ジェット)	ジェット (ジェット)	ジェット**またはライトオイスター	ジェット	グロスブラック
	ラテ (ラテ)	エスプレッソ (エスプレッソ)	ライトオイスター	エスプレッソ	グロスブラック
	ライトオイスター (ライトオイスター)	オイスター (オイスター)	ライトオイスター	オイスター	グロスブラック
PURE					
	シート (同色ステッチ)	アッパーフェイス (同色ステッチ)	モルジヌ ヘッドライニング*	カーペット	パネル
<b>標準装備</b>					
トールスレーザーシート	ジェット (ジェット)	ジェット (ジェット)	ジェット**またはライトオイスター	ジェット	グロスブラック
	ラテ (ラテ)	エスプレッソ (エスプレッソ)	ライトオイスター	エスプレッソ	グロスブラック
	ライトオイスター (ライトオイスター)	オイスター (オイスター)	ライトオイスター	オイスター	グロスブラック
PORTFOLIO					
	シート (同色ステッチ)	アッパーフェイス (同色ステッチ)	モルジヌ ヘッドライニング*	カーペット	パネル
<b>標準装備</b>					
ウィンザーレザーシート	ジェット (ジェット)	ジェット (ジェット)	ジェット**またはライトオイスター	ジェット	グロスフィギュアドエボニー
	ラテ (ラテ)	エスプレッソ (エスプレッソ)	ライトオイスター	エスプレッソ	グロスフィギュアドエボニー
	ライトオイスター (ライトオイスター)	オイスター (オイスター)	ライトオイスター	オイスター	グロスフィギュアドエボニー
	エスプレッソ (エスプレッソ)	エスプレッソ (エスプレッソ)	ライトオイスター	エスプレッソ	グロスフィギュアドエボニー
	シエナタン (シエナタン)	ジェット (ジェット)	ジェット**またはライトオイスター	ジェット	グロスフィギュアドエボニー

\*スエードクロスヘッドライニングはオプション装備です。

\*\*ジェットヘッドライニングカラーはオプション装備です。

†ライトオイスターヘッドライニングカラーはオプション装備です。

R-SPORT					
	デュオトーンシート (コントラストステッチ)	アッパーフェイス (コントラストステッチ)	モルジヌ ヘッドライニング*	カーペット	パネル
標準装備					
トーラスレザースポーツシート	ジェット/ジェット (ライトオイスター)	ジェット (ライトオイスター)	ジェットまたはライトオイスター†	ジェット	クロスブラック
	ジェット/レッド (レッド)	ジェット (レッド)	ジェットまたはライトオイスター†	ジェット	クロスブラック
	ジェット/ライトオイスター (ライトオイスター)	ジェット (ライトオイスター)	ジェットまたはライトオイスター†	ジェット	クロスブラック
	フログ/フログ (ライトオイスター)	ジェット (ライトオイスター)	ジェットまたはライトオイスター†	ジェット	クロスブラック
S					
	デュオトーンシート (コントラストステッチ)	アッパーフェイス (コントラストステッチ)	モルジヌ ヘッドライニング*	カーペット	パネル
標準装備					
トーラスレザースポーツシート	ジェット/ジェット (ライトオイスター)	ジェット (ライトオイスター)	ジェットまたはライトオイスター†	ジェット	グレーフィギュアドエボニー
	レッド/ジェット (ジェット)	ジェット (レッド)	ジェットまたはライトオイスター†	ジェット	グレーフィギュアドエボニー
	ライトオイスター/ジェット (ジェット)	ジェット (ライトオイスター)	ジェットまたはライトオイスター†	ジェット	グレーフィギュアドエボニー
	フログ/フログ (ライトオイスター)	ジェット (ライトオイスター)	ジェットまたはライトオイスター†	ジェット	グレーフィギュアドエボニー

# 5 INTERIOR

⚙️ JAGUAR.CO.JPでXFをカスタマイズしていただけます。

写真のインテリア：ジェットラックステックシート、ジェットフェイス、モールスコードアルミニウムフィニッシャー、グロスブラックパネル、オプション装備のジェットヘッドライニング





# PURE

## INTERIOR COLOUR COMBINATIONS

標準装備

①	②	③	④	⑤	⑥
シート (同色ステッチ) ジェット	パネル グロスブラック	モルジヌヘッドライニング* ジェット**またはライトオイスター	アッパーフェイスア (同色ステッチ) ジェット (ジェット)	フィニッシャー モールスコードアルミニウム	カーペット ジェット
ラテ	グロスブラック	ライトオイスター	エスプレッソ (エスプレッソ)	モールスコードアルミニウム	エスプレッソ
ライトオイスター	グロスブラック	ライトオイスター	オイスター (オイスター)	モールスコードアルミニウム	オイスター

### パネルオプション

カーボンファイバー、サテンアッシュバール、グロスフィギュアドエボニー、グレーフィギュアドエボニー、サテンファインライン、サテンローズウッド、グロスバーウォールナット

\*スエードクロスヘッドライニングはオプション装備です。  
\*\*ジェットヘッドライニングはオプション装備です。

# 5 INTERIOR

⚙️ JAGUAR.CO.JPでXFをカスタマイズしていただけます。













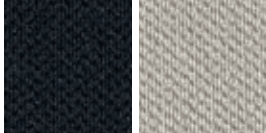

写真のインテリア：ジェットトールスレザーシート（ジェット同色ステッチ）、ジェットフェイスア、モールスコードアルミニウムフィニッシャー、グロスブラックパネル、オプション装備のジェットヘッドライニング

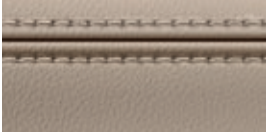

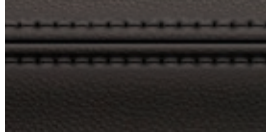
# PRESTIGE

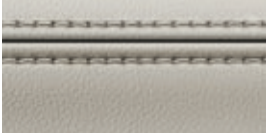
## INTERIOR COLOUR COMBINATIONS

標準装備

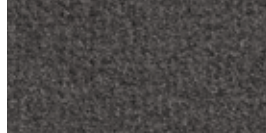
①	②	③	④	⑤	⑥
シート (同色ステッチ)	パネル	モルジヌヘッドライニング*	アッパーフェイスア (同色ステッチ)	フィニッシャー	カーペット
					
ジェット (ジェット)	グロスブラック	ジェット**またはライトオイスター	ジェット (ジェット)	モールスコードアルミニウム	ジェット
					
ラテ (ラテ)	グロスブラック	ライトオイスター	エスプレッソ (エスプレッソ)	モールスコードアルミニウム	エスプレッソ
					
ライトオイスター (ライトオイスター)	グロスブラック	ライトオイスター	オイスター (オイスター)	モールスコードアルミニウム	オイスター

### パネルオプション

カーボンファイバー、サテンアッシュバール、グロスフィギュアドエボニー、グレーフィギュアドエボニー、サテンファインライン、サテンローズウッド、グロスバーウォールナット

\*スエードクロスヘッドライニングはオプション装備です。  
\*\*ジェットヘッドライニングはオプション装備です。



# 5 INTERIOR

⚙️ JAGUAR.CO.JPでXFをカスタマイズしていただけます。













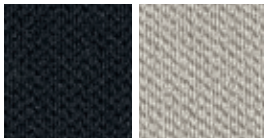



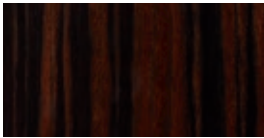

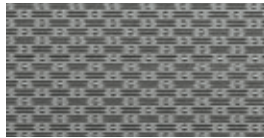

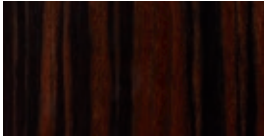

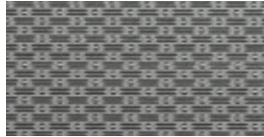



写真のインテリア：ラテウインザーレザーシート（ラテ同色ステッチ）、エスプレッソフェイス、モールスコードアルミニウムフィニッシャー、グロスフィギュアドエボニーパネル、ライトオイスターヘッドライニング

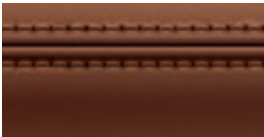

# PORTFOLIO

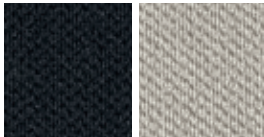
## INTERIOR COLOUR COMBINATIONS

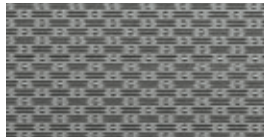
標準装備

①	②	③	④	⑤	⑥
シート (同色ステッチ)  ジェット (ジェット)	パネル  グロスフィギュアドエボニー	モルジヌヘッドライニング*  ジェット**またはライトオイスター	アッパーフェイスア (同色ステッチ)  ジェット (ジェット)	フィニッシャー  モールスコード	カーペット  ジェット
 ラテ (ラテ)	 グロスフィギュアドエボニー	 ライトオイスター	 エスプレッソ (エスプレッソ)	 モールスコードアルミニウム	 エスプレッソ
 ライトオイスター (ライトオイスター)	 グロスフィギュアドエボニー	 ライトオイスター	 オイスター (オイスター)	 モールスコードアルミニウム	 オイスター
 エスプレッソ (エスプレッソ)	 グロスフィギュアドエボニー	 ライトオイスター	 エスプレッソ (エスプレッソ)	 モールスコードアルミニウム	 エスプレッソ
 シエナタン (シエナタン)	 グロスフィギュアドエボニー	 ジェット**またはライトオイスター	 ジェット (ジェット)	 モールスコードアルミニウム	 ジェット

### パネルオプション

グロスブラック、カーボンファイバー、サテンアッシュバル、グレーフィギュアドエボニー、サテンファインライン、サテンローズウッド、グロスパーウォールナット

\*スエードクロスヘッドライニングはオプション装備です。

\*\*ジェットヘッドライニングはオプション装備です。



# 5 INTERIOR

 JAGUAR.CO.JPでXFをカスタマイズしていただけます。

写真のインテリア：ジェット&ライトオイスターパーフォレイテドトールスレザースポーツシート（ライトオイスターコントラストステッチ）、ジェットフェイス（ライトオイスターコントラストステッチ）、ダークモールスコードアルミニウムフィニッシャー、オプション装備のサテンファインラインパネルとライトオイスターヘッドライニング

日本仕様車は8速オートマチックトランスミッションのみとなります。

















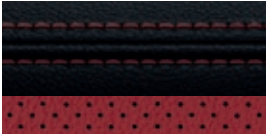

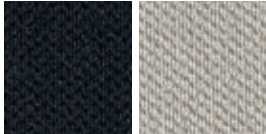





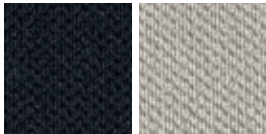

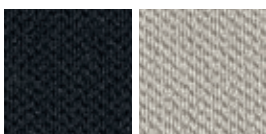

# R-SPORT

## INTERIOR COLOUR COMBINATIONS

標準装備

①	②	③	④	⑤	⑥
<p>デュオトーンシート (コントラストステッチ)</p>  <p>ジェット/ジェット (ライトオイスター)</p>	<p>パネル</p>  <p>グロスブラック</p>	<p>モルジヌヘッドライニング*</p>  <p>ジェットまたはライトオイスター**</p>	<p>アッパーフェイス (コントラストステッチ)</p>  <p>ジェット (ライトオイスター)</p>	<p>フィニッシャー</p>  <p>ダークモールスコードアルミニウム</p>	<p>カーペット</p>  <p>ジェット</p>
 <p>ジェット/レッド (レッド)</p>	 <p>グロスブラック</p>	 <p>ジェットまたはライトオイスター**</p>	 <p>ジェット (レッド)</p>	 <p>ダークモールスコードアルミニウム</p>	 <p>ジェット</p>
 <p>ジェット/ライトオイスター (ライトオイスター)</p>	 <p>グロスブラック</p>	 <p>ジェットまたはライトオイスター**</p>	 <p>ジェット (ライトオイスター)</p>	 <p>ダークモールスコードアルミニウム</p>	 <p>ジェット</p>
 <p>ブローグ/ブローグ (ライトオイスター)</p>	 <p>グロスブラック</p>	 <p>ジェットまたはライトオイスター**</p>	 <p>ジェット (ライトオイスター)</p>	 <p>ダークモールスコードアルミニウム</p>	 <p>ジェット</p>

### パネルオプション

カーボンファイバー、サテンアッシュバール、グロスフィギュアドエボニー、グレーフィギュアドエボニー、サテンファインライン、サテンローズウッド、グロスパーウォールナット

\*スエードクロスヘッドライニングはオプション装備です。

\*\*ライトオイスターヘッドライニングはオプション装備です。

# 5 INTERIOR

⚙️ JAGUAR.CO.JPでXFをカスタマイズしていただけます。

写真のインテリア：ライトオイスター&ジェットパーフォレイテドトールスレザースポーツシート（ジェットコントラストステッチ）、ジェットフェイス（ライトオイスターコントラストステッチ）、ダークヘックスアルミニウムフィニッシャー、グレーフィギュアドエボニーパネル、ジェットヘッドライニング













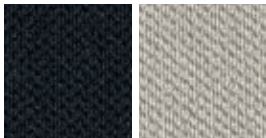

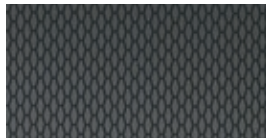



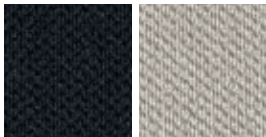
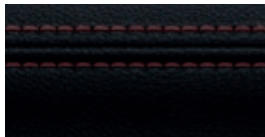



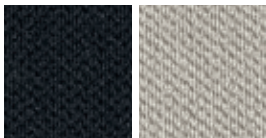

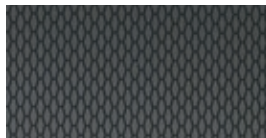

# S

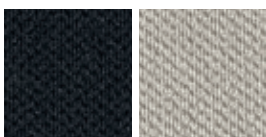
## INTERIOR COLOUR COMBINATIONS

標準装備

①	②	③	④	⑤	⑥
デュオトーンシート (コントラストステッチ)	パネル	モルジヌヘッドライニング*	アッパーフェイス (コントラストステッチ)	フィニッシャー	カーペット
 ジェット/ジェット (ライトオイスター)	 グレーフィギュアドエボニー	 ジェットまたはライトオイスター**	 ジェット (ライトオイスター)	 ダークヘックスアルミニウム	 ジェット
 レッド/ジェット (ジェット)	 グレーフィギュアドエボニー	 ジェットまたはライトオイスター**	 ジェット (レッド)	 ダークヘックスアルミニウム	 ジェット
 ライトオイスター/ジェット (ジェット)	 グレーフィギュアドエボニー	 ジェットまたはライトオイスター**	 ジェット (ライトオイスター)	 ダークヘックスアルミニウム	 ジェット
 ブローグ/ブローグ (ライトオイスター)	 グレーフィギュアドエボニー	 ジェットまたはライトオイスター**	 ジェット (ライトオイスター)	 ダークヘックスアルミニウム	 ジェット

### パネルオプション

グロスブラック、カーボンファイバー、サテンアッシュパール、グロスフィギュアドエボニー、サテンファインライン、サテンローズウッド、グロスパーウォールナット

\*スエードクロスヘッドライニングはオプション装備です。

\*\*ライトオイスターヘッドライニングはオプション装備です。



# 5 INTERIOR

 JAGUAR.CO.JPでXFをカスタマイズしていただけます。

グロスブラック

カーボンファイバー

サテンアッシュパール

グロスフィギュアドエボニー





グレーフィギュアドエボニー



サテンファインライン



サテンローズウッド



グロスパーウォールナット

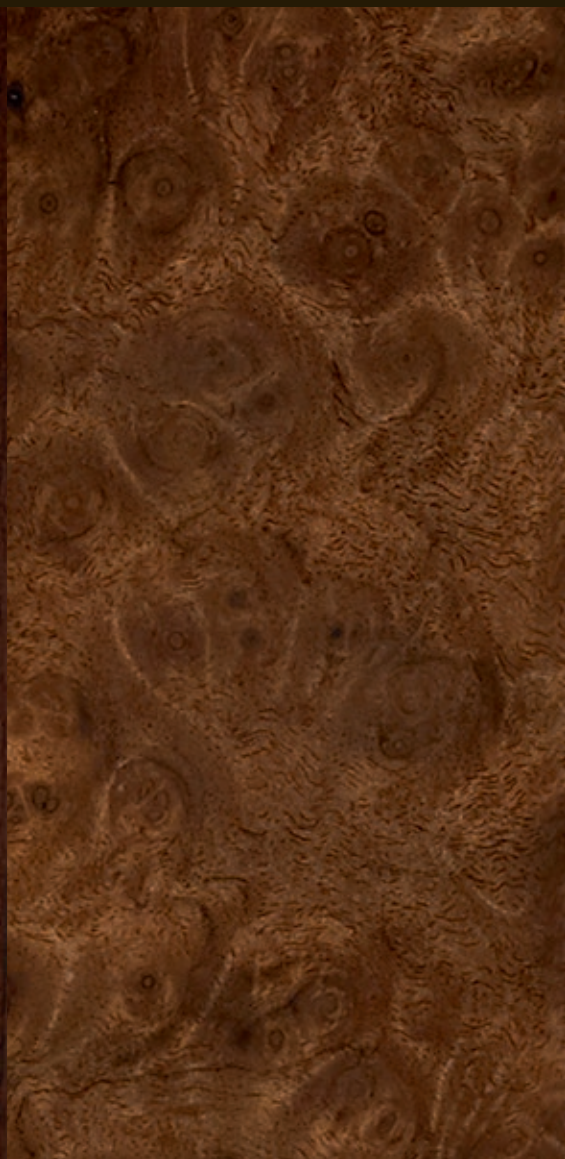



# 6 JAGUAR ACCESSORIES

ジャガー正規ディーラー取り扱いアクセサリの詳細は、ジャガー正規ディーラーにお問い合わせいただくか、[accessories.jaguar.com/jp/ja/](https://accessories.jaguar.com/jp/ja/) をご覧ください。



## ルーフマウント サイクルキャリア\*

1つのホルダーに1台の自転車を載せられるロック機構付ルーフサイクルキャリア。3つのホルダーを使用して最大3台まで積載可能。簡単に装着できます。

\*ルーフクロスバーが別途必要です。

写真のモデル: XF PRESTIGE ロジウムシルバー オプション装着車





**アルミニウムギアシフトパドル**

最高級アルミニウムを使用し、上質なタッチで仕上げたギアシフトパドル。削り出しのアルミニウム素材を手作業で研磨。その上に陽極酸化処理を施すことにより、美しさが長期間持続します。



**プレミアムカーペットマット**

インテリアをより上質な印象に仕上げる、プレミアム感あふれるフロントカーペットマット。エンボス加工のJaguarロゴとヌバックの縁取りをあしらった2,050g/m<sup>2</sup>バイル地のラグジュアリーなマットです。



**センターアームレスト チラー/ウォーマー**

リアシートのセンターアームレストとしても機能する、レザーカバートップ仕上げのフード・ドリンク用のチラー/ウォーマー。センターシートベルトで固定し、リアの補助電源ソケットに接続して使用します。ご家族との長距離ドライブに最適です。



**iPad ホルダー**

フロントシートのヘッドレストに装着できるジャガーロゴ入りiPad®ホルダー。リアシートでエンターテインメントを楽しむための便利なアイテムのひとつです。クイックリリース設計で簡単に着脱できます。



**リアスプラッシュガード**

ボディラインを引き立てながら、泥や小石の跳ねからボディを保護するリアスプラッシュガード。Jaguarロゴ入り。

# 6 CHOOSE YOUR JAGUAR ACCESSORIES

 JAGUAR.CO.JPでXFをカスタマイズいただけます。



**グロスブラックサイドベント\***

エクステリアをよりダイナミックに引き立てるグロスブラックのサイドパワーベント。左右両側でご用意しています。ジャガーロゴ入り。



**カーボンファイバーサイドベント**

ハイパフォーマンスを予感させるハイグレードなカーボンファイバーサイドパワーベント。左右両側でご用意しています。



**リアテールゲートトリム - グロスブラック**

リアスタイルに個性を強調する、グロスブラックのリアテールゲートトリム。



**グロスブラックミラーキャップ**

エクステリアをいっそうダイナミックに引き立てるグロスブラックのドアミラーカバー。左右両側でご用意しています。



**カーボンファイバーミラーキャップ**

ハイパフォーマンスを予感させるハイグレードなカーボンファイバーミラーカバー。左右両側でご用意しています。

\*R-Sport用のサイドベントは写真とデザインが異なります。 \*\*ルーフレクロスバーが別途必要です。



ルーフレクロスバー

すべてのルーフキャリアを装備する際に必要となるJaguarロゴ付のクロスバー。XFのために特別に開発されています。



ウォータースポーツキャリア\*\*

サーフボード、カヤック、セイルボードなど、あらゆるウォータースポーツアイテムを積載可能。多目的な用途に使えるキャリアです。傾けて積み下ろしをすることも可能です。



ラージスポーツボックス\*\*

スポーツギアの運搬に便利なロック機構付ルーフボックス。320リッター、206×84×34cmの大容量サイズ。



プレミアムロードスペースカーペットマット

ラグジュアリーなジェットブラックのJaguarロゴ入りラゲッジマット。贅沢な2,050g/m<sup>2</sup>パイル地に、ヌバックの縁取りとダブコントラストステッチを施した柔らかいマットです。



リアスポイラー

XFのエクステリアをよりスポーティにアップグレードするボディカラー同色リアスポイラー。Pure、Prestige、Portfolioのトランクリッドスポイラーは、ディーラー塗装用にプライマー処理済の状態になっています。スポイラーはR-SportとSで標準装備されています。



## JAGUAR EXPERIENCE

ジャガーの真髄に触れる最良の方法は、ご自身で車を操り、走らせてみることです。私たちは世界各地でジャガーを体感していただくための、さまざまな機会を設けています。なかでもジャガーが誇る驚異的なマシンを運転できるテストコースでの試乗体験は、あなた自身がかつてない興奮で満たすはず。またJaguar Experienceでは、ジャガーに命を吹き込む英国内の製造工場のひとつをご案内する見学ツアーも実施しています。

詳しくは [jaguar.com/experience](http://jaguar.com/experience) で。



## BEHIND THE SCENES

ジャガーの「ファクトリーツアー」では、シートメタルの成形から精緻を極めた最終仕上げまで、一台の車が完成する全行程をご覧いただけます。工場では最新鋭のマシンをそろえた生産ラインと熟練の専門技術者が連携し、完璧な作業に取り組んでいます。新時代のピュアスポーツF-TYPEから革新的なパフォーマンスSUVのF-PACEまで、ジャガーならではの魅力あふれるモデルが誕生する舞台裏を体験してください。

詳しくは [jaguar.com/experience-jaguar/behind-the-scenes](http://jaguar.com/experience-jaguar/behind-the-scenes) で。



## DRIVING EXPERIENCES

最新モデルのパフォーマンスを体感する、あるいは輝かしい歴史の一端に触れる貴重な機会。「ジャガー ドライビングエクスペリエンス」では、公認インストラクターのサポートを受けながら、専用トラックで各モデルの走りを存分にお確かめいただけます。ジャガーの高性能モデルにぜひご試乗ください。ジャガーパフォーマンスドライビングアカデミーでお待ちしています。

詳しくは [jaguar.com/experience-jaguar/driving-experiences](http://jaguar.com/experience-jaguar/driving-experiences) で。



## ICONIC EXPERIENCES

オンロード&オフロードの極限の環境で、ジャガーの走りを体験する国際的なイベント「アイコンックエクスペリエンス」。過酷なコンディションでの運転を通じて、ジャガーの真の力を体感し、ドライビングテクニックの向上に役立てることができます。例えば、毎年開催している「アイスドライビングエクスペリエンス」は、多くのジャガーオーナーと愛好家の方々にご参加いただいています。開催地はスイス・グシュタードの高級スキーリゾート。非日常の美しい世界で、氷上のスリリングな走りを堪能できます。期間は、毎年冬の2日間。参加ご希望の方には、随時情報をお送りします。

詳しくは [jaguar.com/experience-jaguar/iconic-experiences](http://jaguar.com/experience-jaguar/iconic-experiences) で。



## THE WORLD OF JAGUAR

生きもののように美しく躍動し、人の感性を刺激するジャガーの世界を、心ゆくまで堪能していただくために。ご購入をサポートするファイナンスプランやオーナーライフの安心を支えるプログラムなど、多彩なサービスを展開しています。



### SERVICING

新型インジウムエンジンはそのスマートな設計と先進のオイルテクノロジーによって次の車検までに34,000kmまたは2年間\*の走行が可能。サービスコストを抑えるよう設計されています。

### GENUINE PARTS

品質、耐久性、車への適合性に一切の妥協を許さないジャガー純正部品は、設計からテスト、製造、流通に至るまで徹底的に管理されています。すべてのアイテムがジャガーのポテンシャルを最大限に引き出し、長きにわたって維持します。

\*ドライビングスタイルによって異なります。





#### JAGUAR FINANCIAL SERVICES

あなたの求める一台をより良い方法で手にしていただくために、ジャガーファイナンシャルサービスがご購入をサポートします。月々の負担を抑える「スマートオーナーシップ」、ライフスタイルに合わせて設定できるフレキシブルなプラン、ビジネスユースに適したリースプログラムなど、多彩な選択肢をご用意しています。詳しくはジャガーホームページまたは正規ディーラーへお問い合わせください。



#### JAGUAR ASSISTANCE

オーナーライフの毎日を、万全のサポート体制で支える「ジャガーアシスタンス」。専用のコールセンターが、24時間365日いつでも万一の故障や緊急トラブルに対応。トラブル現場での処置からレッカー車によるお車の移動、代替の交通手段や宿泊施設の手配、修理後のお車の引き渡し、損害保険会社への連絡など、状況に応じて迅速かつ的確なサービスを実施します。



#### JAGUAR MAGAZINE

世界中のジャガーファンにご愛読いただいている、ジャガーのオフィシャルマガジン。話題のニューモデルやジャガーブランドの特集はもちろん、ファッション、ライフスタイル、カルチャー、トラベルなどの多彩な情報を、ジャガーならではの切り口でご紹介しています。

#### JAGUAR COLLECTION

ジャガーの各モデルと同様に、高品質に作り込まれた「ジャガーコレクション」。洗練されたファッションやバッグ、上質なレザー、ライフスタイルグッズといった多彩なアイテムを取りそろえています。ル・マン24時間耐久レースでドラマチックな3連覇を達成した記念の年にちなんで「HERITAGE '57」コレクションなど、独自のテーマに基づいたアイテムも展開しています。詳しくは、お近くのジャガー正規ディーラーまでお問い合わせください。

# GLOSSARY

## A

**ADAPTIVE FULL LED HEADLIGHTS (アダプティブ フルLEDヘッドライト)**  
ステアリング操作に応じて、必要な場合に自動でライトを照射するアダプティブヘッドライト。このシステムは、自動ハイビームアシストと連動し、ライトの照射角度を調整。対向車に対してハイビームにならないよう作動します。

**ADVANCED PARK ASSIST (アドバンスドパークアシスト)**  
パークアシストの機能(44ページ参照)を網羅し、さらにパースナルオブジェクトトラッキング機能付360度パークディスタンスコントロールを備えたアドバンスドパークアシスト。時速16kmまで作動。視界の狭い環境下でのステアリング操作に役立ちます。

**AUX CONNECTION (AUX接続)**  
AUX接続は、ご自身のオーディオプレイヤーを接続する際に便利です。

## C

**Cd (Cd値)**  
Cd値とは、車の空気抵抗係数を意味し、車体の空気抵抗性能指数を示します。この数値が低ければ低ほど、空気力学的により効率的に車体が設計されていることとなります。

**CONFIGURABLE INTERIOR MOOD LIGHTING (コンフィギュラブルインテリアムードライティング)**  
主要な機能などインテリアをやわらかく照らすコンフィギュラブルインテリアムードライティング。車内の雰囲気を変えてくれます。10色の中から好きなカラーをお選びください。

## D

**DAMPERS/DAMPING (ダンパー)**  
サスペンションにかかる力を吸収し、走行安定性を向上することで快適な乗り心地を提供するダンパー。ダンパーは緩衝装置としても知られています。

**DEAD RECKONING (デッドレコニング)**  
複数のセンサーを使い、車両の進行方向、ホイールの回転、傾斜を計測するデッドレコニング。1秒間に最大40回計測されるため、GPS信号が届かない環境下でも車両の正確な位置を測定することが可能になります。

**DRAG COEFFICIENT (空気抵抗係数)**  
空気抵抗係数は、車がいかにエアロダイナミクスに優れているかを示す目安となります。詳しくは、Cd値の解説をご覧ください。

## E

**ECO MODE (エコモード)**  
エコモードでは、スロットル感度を低減し、より省燃費のエンジンマッピングを選択。マニュアル車ではギアシフトをアドバイスすることにより、燃費を抑えたドライビングをサポートします。またクライメイトコントロールやオーディオシステムでエンジンにかかるエネルギーを抑えることにより、燃料消費を削減します。

## F

**FORWARD ALERT (フォワードアラート)**  
衝突の危険性を感じると、警告音とインストルメントパネル上のビジュアルでドライバーに注意を喚起します。

**FOUR ZONE CLIMATE CONTROL (4ゾーンクライメイトコントロール)**  
運転席・助手席に加えて後席左右の乗員にも、それぞれの好みに応じたエアコンの設定が可能なシステムです。

## G

**GPS**  
衛星を使って車両の位置を割り出します。メモリに保存された地図と照らし合わせてルート走行の提供や車両がいる場所のトラッキングを行います。

## I

**INGENIUM ENGINES (インジニウムエンジン)**  
英国ウエストミッドランドにあるジャガー・ランドローバーの最先端エンジン製造センターで製造されているインジニウムエンジン。硬質シリンダーブロックを備え、インジェクターを分離した軽量構造のアルミニウムエンジンが、振動とノイズを低減することでいっそうのドライビングエクスペリエンスをもたらします。数々の先進テクノロジーがエンジン内部の摩擦を減らし、乗り心地と性能全般を向上。加えて、セレクトティブカタリティックリダクションと新しくなった低圧排出ガス再循環システムにより、ディーゼルエンジンにおけるCO<sub>2</sub>と窒素化合物の排出を大幅に抑えています。

**INTERIOR MOOD LIGHTING (インテリアムードライティング)**  
フォアフアーブルーの落ち着いた明かりがキャビン内を印象的に照らします。

**INTELLIGENT STOP/START (インテリジェント ストップ/スタート)**  
車両が静止するたびにエンジンを停止し、燃費の抑制とCO<sub>2</sub>排出量の低減に貢献するストップ/スタートテクノロジー。ブレーキから足を外すと直ちにエンジンがかかり、アクセルペダルを踏む前にエンジンはフル稼働の状態に戻ります。

## J

**J'プレードポジションングライト**  
ヘッドライト内に装着されているユニークなJ'型のLEDポジションングライト。ジャガー独自のスタイルを強く印象づけるライトです。

**JAGUAR DRIVE CONTROL (JAGUAR DRIVEコントロール)**  
ダイナミックスタビリティコントロールシステムやエンジン、トランスミッション制御システムと連動し、エンジンマッピング、ギアシフト、ブレーキの特性を変更します。車両のレスポンスをドライビングコンディションやスタイルに合わせて最適化する、さまざまなモードを提供します。

**JAGUAR DRIVE SELECTOR (JAGUAR DRIVEセレクトター)**  
エンジンをかけるとJaguar Driveセレクトターがセンターコンソールからせり出します。オートマチックトランスミッションと連動するロータリーシフターを使い、ドライブモードをすばやく変更することができます。

## L

**LEDヘッドライト及びJ'プレードポジションングライト**  
パワフルなLEDエミッターを複数使用することで、暗い走行環境でも鮮明な明るさで照射します。ヘッドライトに内蔵されたLED J'プレードポジションングライトとLEDサイドターンインジケターが、アダプティブライティングやハイビームアシストシステムと一体化しています。

## M

**10.2 INCH MULTI-TOUCH DISPLAY (10.2インチ マルチタッチディスプレイ)**  
InControl タッチ Pro の10.2インチディスプレイに搭載されたマルチタッチ機能により、複数のタッチポイントを認識するスクリーン。ピンチやズームといったスムーズかつ直感的な操作で、機能をダイレクトにコントロールすることができます。



## R

RAIN ICE SNOW MODE (レイン・アイス・スノーモード)  
レイン・アイス・スノーモードを選択するとシステムが自動的に加速を抑え、より緩やかにトルクを発生。滑りやすい状況で優れたコントロール性を発揮します。

## S

SATELLITE VIEW (サテライトビュー)  
サテライトビューは、ナビゲーションシステムに備わったビューモードのひとつで、衛星画像を表示します。  
SOLID STATE DRIVE (ソリッドステートドライブ/SSD)  
ソリッドステートドライブは、大容量データの呼び出しを高速で行うことができるデバイスです。

## V

12.3INCH VIRTUAL INSTRUMENT DISPLAY (12.3インチ バーチャルインストルメントパネルディスプレイ)  
従来のインストルメントパネルに代わり、TFTスクリーンを採用した12.3インチのバーチャルインストルメントパネルディスプレイ。運転に必要な数々の情報を表示します。4つのグラフィックテーマおよび3Dマップビューをご用意しています。

## W

WINTER MODE (ウインターモード)  
ウインターモードを選択するとシステムが自動的に加速を抑え、より緩やかにトルクを発生。滑りやすい状況で優れたコントロール性を発揮します。

## X

XENON HEADLIGHTS (キセノンヘッドライト)  
より一層クリアな視界を提供するバイファンクションキセノンヘッドライト。ジャガーのスタイルを印象づけるLEDリブレッドデイトイランニングライトを搭載しています。

## ご注意

ジャガー・ランドローバー・リミテッドは、より優れた車を目指して仕様・デザイン・生産技術等のあらゆる側面から常に製品の改良を積み重ねています。そのため、当カタログに記載されている仕様・諸元が予告なく変更される場合があります。このカタログに掲載された写真のモデルは海外仕様車です。仕様、オプション、お取り扱いの有無は国によって異なります。詳しくはお近くのジャガー正規ディーラーにお問い合わせください。また当カタログに掲載されている写真等は、日本で販売される製品とは細部で異なる場合や別売りのオプションが含まれていることもあります。予めご了承ください。比較内容はメーカー独自のデータおよび試験に基づいています。

## カラーについて

印刷物およびオンライン上でのカラーは、実際と異なる場合があります。ご了承ください。

## ジャガーにおける環境革新

XF、XE、XJ、F-PACEおよびF-TYPEでは、製造プロセスから車体構造の中に最大50%のリサイクル素材を組み入れる等、軽量アルミの革新的な使用により、パフォーマンスが大きく向上しています。これには、燃費の改善、二酸化炭素排出量の低減、そしてその軽量化設計による動的性能の改善が含まれます。私たちが継続的に目指しているのはスタンピング工程で発生したアルミニウムのスクラップを分離し、クローズドループシステムの中でリサイクルすること。それらは同じグレードのアルミニウムシートの中に再び溶かされます。それにより、新たなアルミニウムの使用と比べて、製品ライフサイクルの製造過程における二酸化炭素排出量削減を実現しています。

ジャガーは、環境イノベーションにおいて責任を負う持続的発展を実現するアプローチの一環として、化石燃料への依存、希少な天然資源の使用、そして廃棄物を低減することを重視しています。私たちの事業計画には、二酸化炭素排出量と天然資源の使用の継続的な削減が含まれており、2007年以降に生産された車両一台につき、2014年度末には製造工程における二酸化炭素排出量を28%、欧州車の平均排出ガスを25%、廃棄物を75%、物流効率を18%、水消費量を10%それぞれ削減しています。英国国内で2009年以降に製造されたジャガーの製造工程において発生したCO<sub>2</sub>は、カーボンニュートラルに関するジャガー2020戦略によって、すでに相殺されています。また2013年以降は、開発における二酸化炭素排出量プロジェクトが、企業の社会的責任(CSR)プログラムの重要な要素となっています。

組立工程で排出される二酸化炭素排出量1トンにつき、ジャガーは、他の分野で二酸化炭素を1トン減らす炭素低減プロジェクトに投資を行っており、同時に社会的および人道的利益を提供しています。弊社では2013年以降、このプログラムにより80万トンのCO<sub>2</sub>を相殺し、受賞歴のあるライフストロー活性炭浄水器による排出量削減プログラムを通じて200万人以上の人々の生活向上に貢献してきました。増大する弊社の世界的な売上およびより一層の効率的な運転設備への投資を考慮しても、2012年から2015年までの環境革新目標を達成、または目標を上回ることでできた点は、私たちの大変な誇りです。しかし当社の取り組みはそこで終わりません。私たちの製造工場は1998年からISO14001が付与されており、2013年には英国の地域社会における企業(BITC)の主要なCRI(企業責任指数)により、社会的責任を負う企業として年間最優秀賞を受賞しました。それこそが、ジャガーにおける環境革新です。さらに2014年には持続的発展部門において英国女王賞を受賞いたしました。そのさらに先、2020年の目標として事業における継続的改善、排出ガス対策、カーボンニュートラルな製造工程、そして廃棄ゴミゼロに向けての取り組みを中心とした持続的成長を掲げています。また、グローバル企業における社会的責任プログラムの一環として、2020年までに1,200万人の生活向上にも貢献いたします。

Meridianは、Meridian Audio LTDの登録商標です。

AdBlue®は、Verband der Automobilindustrie e.V. (VDA) の登録商標です。

Bluetooth®の表記とロゴは Bluetooth SIG, Inc.に所属し、これらのマークをジャガー ランドローバー リミテッドが使用する場合はいずれも許諾を受けています。

iPod, iPod touchおよびiPadは、米国および他の国々におけるApple Inc.の登録商標です。

表紙と裏表紙のモデル: XF S グレイシャーホワイト オプション装着車

Jaguar Land Rover Japan Limited  
9F Garden City Shinagawa Gotenyama  
6-7-29 Kita Shinagawa,  
Shinagawa-ku, Tokyo 141-0001 Japan

Jaguar Land Rover Limited  
Registered Office: Abbey Road, Whitley,  
Coventry, CV3 4LF, United Kingdom  
Registered in England Number: 1672070  
jaguar.co.jp







# JAGUAR XF

SPECIFICATION AND PRICE GUIDE



THE ART OF PERFORMANCE

## SPECIFICATIONS

主要諸元							
車種	XF 25t PURE	XF 25t PRESTIGE	XF 35t R-SPORT	XF 35t PORTFOLIO	XF S	XF 20d PURE	XF 20d PRESTIGE
車名：ジャガー							
型式	CBA-JB2GA	CBA-JB2GA	CBA-JB3VA	CBA-JB3VA	CBA-JB3VA	LDA-JB2NA	LDA-JB2NA
ステアリング位置	右	右	右	右	右	右	右
<b>寸法・定員・重量</b>							
全長 (mm)	4,965	4,965	4,965	4,965	4,965	4,965	4,965
全幅 (mm)	1,880	1,880	1,880	1,880	1,880	1,880	1,880
全高 (mm)	1,455	1,455	1,455	1,455	1,455	1,455	1,455
ホイールベース (mm)	2,960	2,960	2,960	2,960	2,960	2,960	2,960
トレッド (前/後：mm)	1,605 / 1,595 (1,595/1,585)*1	1,605 / 1,595 (1,595/1,585)*1	1,605 / 1,595 (1,595/1,585)*1	1,605 / 1,595 (1,595/1,585)*1	1,605 / 1,595 (1,595/1,585)*1	1,605 / 1,595 (1,595/1,585)*1	1,605 / 1,595 (1,595/1,585)*1
最低地上高 (mm)	115	115	115	115	115	115	115
乗車定員 (名)	5	5	5	5	5	5	5
トランク容量 (VDA方式・リッター)	540	540	540	540	540	540	540
車両重量 (kg)	1,720*2	1,720*2	1,830*2	1,830*2	1,830*2	1,760*2	1,760*2
最小回転半径 (タイヤ中心・m)	5.7	5.7	5.7	5.7	5.7	5.7	5.7

<b>エンジン主要諸元</b>							
型式	204PT	204PT	306PS	306PS	306PS	204DT	204DT
種類	水冷直列4気筒 DOHCターボチャージャー	水冷直列4気筒 DOHCターボチャージャー	水冷V型6気筒 DOHCスーパーチャージャー	水冷V型6気筒 DOHCスーパーチャージャー	水冷V型6気筒 DOHCスーパーチャージャー	水冷直列4気筒 DOHCターボチャージドディーゼル	水冷直列4気筒 DOHCターボチャージドディーゼル
総排気量 (cc)	1,998	1,998	2,994	2,994	2,994	1,999	1,999
内径×行程 (mm)	87.5×83.1	87.5×83.1	84.5×89.0	84.5×89.0	84.5×89.0	83.0×92.4	83.0×92.4
圧縮比：1	10±0.5	10±0.5	10.5±0.5	10.5±0.5	10.5±0.5	15.5±0.5	15.5±0.5
最高出力 (EEC)	177kW (240ps) / 5,500rpm	177kW (240ps) / 5,500rpm	250kW (340ps) / 6,500rpm	250kW (340ps) / 6,500rpm	280kW (380ps) / 6,500rpm	132kW (180ps) / 4,000rpm	132kW (180ps) / 4,000rpm
最大トルク (EEC)	340N・m / 1,750rpm	340N・m / 1,750rpm	450N・m / 3,500rpm	450N・m / 3,500rpm	450N・m / 3,500rpm	430N・m / 1,750-2,500rpm	430N・m / 1,750-2,500rpm
燃料供給装置／使用燃料／容量	電子制御燃料噴射 / 無鉛プレミアム /74L	電子制御燃料噴射 / 無鉛プレミアム /74L	電子制御燃料噴射 / 無鉛プレミアム /74L	電子制御燃料噴射 / 無鉛プレミアム /74L	電子制御燃料噴射 / 無鉛プレミアム /74L	電子式 (コモンレール) / 軽油 /60L	電子式 (コモンレール) / 軽油 /60L

<b>燃料消費率</b>							
JCO8モード (国土交通省審査値・km/L)	11.4	11.4	10.6	10.6	10.6	16.7	16.7
主要燃費向上対策	インテリジェント・ストップ/スタート、ガソリン直噴システム、ターボチャージャー、デュアル可変カムシャフトタイミング	インテリジェント・ストップ/スタート、ガソリン直噴システム、ターボチャージャー、デュアル可変カムシャフトタイミング	インテリジェントストップ/スタート、ガソリン直噴システム、スーパーチャージャー、デュアル可変カムシャフトタイミング	インテリジェントストップ/スタート、ガソリン直噴システム、スーパーチャージャー、デュアル可変カムシャフトタイミング	インテリジェントストップ/スタート、ガソリン直噴システム、スーパーチャージャー、デュアル可変カムシャフトタイミング	インテリジェントストップ/スタート、ディーゼル直噴システム、ターボチャージャー、可変カムシャフトタイミング	インテリジェントストップ/スタート、ディーゼル直噴システム、ターボチャージャー、可変カムシャフトタイミング

<b>変速比・減速比</b>							
トランスミッション	電子制御8速AT	電子制御8速AT	電子制御8速AT	電子制御8速AT	電子制御8速AT	電子制御8速AT	電子制御8速AT
変速比			1速:4.714 / 2速:3.143 / 3速:2.106 / 4速:1.667 / 5速:1.285 / 6速:1.000 / 7速:0.839 / 8速: 0.667 / 後選:3.295				
減速比	3.420	3.420	3.230	3.230	3.230	2.730	2.730

<b>走行伝達装置</b>							
ステアリング形式	車速感应・電動パワーアシスト付バリアブルレシオ・ラック&ピニオン	車速感应・電動パワーアシスト付バリアブルレシオ・ラック&ピニオン	車速感应・電動パワーアシスト付バリアブルレシオ・ラック&ピニオン	車速感应・電動パワーアシスト付バリアブルレシオ・ラック&ピニオン	車速感应・電動パワーアシスト付バリアブルレシオ・ラック&ピニオン	車速感应・電動パワーアシスト付バリアブルレシオ・ラック&ピニオン	車速感应・電動パワーアシスト付バリアブルレシオ・ラック&ピニオン
主ブレーキ	ベンチレーテッドディスク	ベンチレーテッドディスク	ベンチレーテッドディスク	ベンチレーテッドディスク	ベンチレーテッドディスク	ベンチレーテッドディスク	ベンチレーテッドディスク
サスペンション	ダブルウィッシュボーン / インテグラルリンク	ダブルウィッシュボーン / インテグラルリンク	ダブルウィッシュボーン / インテグラルリンク	ダブルウィッシュボーン / インテグラルリンク	ダブルウィッシュボーン / インテグラルリンク	ダブルウィッシュボーン / インテグラルリンク	ダブルウィッシュボーン / インテグラルリンク
タイヤ	フロント <p>リア</p>	225 / 55 R17 <p>245 / 45 R18</p>	245 / 55 R17 <p>245 / 45 R18</p>	245 / 40 R19 <p>245 / 40 R19</p>	225 / 55 R17 <p>245 / 40 R19</p>	225 / 55 R17 <p>245 / 40 R19</p>	245 / 45 R18 <p>245 / 45 R18</p>
ホイール	フロント <p>リア</p>	7.5J×17 <p>8.0J×18</p>	8.0J×18 <p>8.0J×19</p>	8.0J×19 <p>8.0J×19</p>	8.0J×19 <p>8.0J×19</p>	8.0J×19 <p>8.0J×19</p>	8.0J×18 <p>8.0J×18</p>

\*1 ( ) 内は20インチホイール装着時の数値です。 \*2 オプションの電動ガラスサンルーフを装着の場合、車両重量は20kg増となります。 \* 本仕様は2016年7月現在のもです。仕様は予告なく変更される場合があります。あらかじめご了承ください。※ 燃料消費率は定められた試験条件のもので値です。実際の走行時の気象・道路・車両状態・運転・整備などの条件により異なります。 \*諸元は道路運送車両法により、国土交通省に届出した数値およびメーカー公式値に基づくものです。

## STANDARD FEATURES

<b>EXTERIOR FEATURES</b>
LEDリブレドポジションライト
雨滴感知式オートワイパー

<b>INTERIOR</b>
エアクオリティセンサー付オートエアコン (左右独立調整式)
自動防眩ルームミラー
ソフトグレイン・レザーステアリングホイール (マルチファンクション機能付)*1
EPB (エレクトリックパーキングブレーキ)
リアアームレスト (ツインカップホルダー付)
分割可倒式 (40:20:40) リアシート
フロアマット (Portfolio, S1についてはプレミアムフロアマットになります。)
モルジヌ・ヘッドライニング
4ウェイ電動ランバーサポート (フロント)
後席ISOFIXチャイルドシートアンカー
スモーカーパック (灰皿、ライターソケット各1)
スペアタイヤ (スペースセーバー)

<b>SAFETY AND SECURITY</b>
運転席・助手席フロント/サイドエアバック
カーテンエアバッグ
シートベルトプリテンショナー (前席)
むち打ち緩和機構衝突吸収シート (前席)
ABS (アンチロックブレーキシステム)
EBA (エマーゼンシーブレーキアシスト)
デブロイヤルボンネットシステム
リモートセントラルロックング

## OPTIONAL FEATURES

オプション装備							
<b>EXTERIOR FEATURES</b>							
メタリックペイント	△		△		△		△
プレミアムメタリックペイント	△	△		△		△	△
バイファンクション・キセノンヘッドライト (オート光軸調整機能、パワーウォッシュ付)	○	○		—		—	—
LEDヘッドライト (コーナリングライト、ハイビームアシスト、パワーウォッシュ、アダプティブライティング機能付)	△	△	△	○	△	○	○
75mmフィニッシャー付き・シングルサイド・ツインエクゾーストパイプ (ディーゼル)	○	○		—		—	—
75mmフィニッシャー付き・デュアル・エグゾーストパイプ (ガソリン車)	—	○	○		—		—
84mmフィニッシャー付き・デュアル・エグゾーストパイプ	○	—	—	○	○	○	○
レッドブレーキキャリパー	—	—		—		—	○
電動チルト、スライド式サンルーフ (電動スライディング/ブラインド付)	△	△	△	△	△	△	△
プライバシーガラス	△	△	△	△	△	△	△
電動格納式自動防眩ドアミラー (ヒーター内蔵、アブローチライト付)	○	—	—	—	—	—	—
メモリー機能付き電動格納式自動防眩ドアミラー (ヒーター内蔵、アブローチライト付)	△*3	○	○	○	○	○	○
電動トランクリッド	△	△	△	△	△	△	△
サテンドームサラウンド・グロスブラックラジエーターグリル	—	—		○		—	○
クロームサラウンド・グロスブラックラジエーターグリル	○	○		—		○	—
クロームサラウンド・クロームラジエーターグリル	—	△		△		△	—
グロスブラックサラウンド・グロスブラックラジエーターグリル	—	△*4	△*4		△*4	△*4	△*4
クローム・サイドウィンドサラウンド	○	○	▲		○	▲	▲
グロスブラック・サイドウィンドサラウンド	—	△*4	○		△*4	○	○
R-Sportフロントバンパー	—	—		○		—	—
ボディ同色サイドシル	—	—		○		—	—
Sフロントバンパー	—	—		—		—	○
グロスブラック・エクステンデッドサイドシル	—	—		—		—	○
Sグロスブラック・リアバランス	—	—		—		—	○
ボディ同色トランクリッドスポイラー	—	—		○		—	○

\*3 運転席シートメモリーと同時装備となります。 \*4 ブラックパックでのご提供となります。

<b>SAFETY AND SECURITY</b>
ジャガースマートキーシステム (キーレスエントリー/スタート)
レーンキープアシスト (車線逸脱防止機能) 及びドライバーコンディションモニター
自動緊急ブレーキ
フロント/リアパーキングコントロール+リアカメラパーキングコントロール
ペダストリアン (歩行者) ・コンタクトセンシング

<b>MECHANISM</b>
8速電子制御オートマチックトランスミッション
インテリジェント・ストップ/スタート
JaguarDriveコントロール™ (エコ/ノーマル/ダイナミック/ウィンター) モード
ジャガーシーケンシャルシフト™ (ステアリングパドルシフト付)
トラクションコントロール
DSC (ダイナミックスタビリティコントロール)
車速感应式、電動パワーステアリング
アダプティブ・クルーズコントロール (キューアシスト、インテリジェント・エマーゼンシーブレーキ付)
オールサーフェス・プログレスコントロール (ASPC)
トルクベクタリング・バイ・ブレーキ

<b>MULTIMEDIA</b>
インダッシュシングルスロットCD/DVDプレイヤー
10.2インチタッチスクリーンVICS対応SSDナビゲーションシステム (InControl Touch Pro)
12.3インチ TFTインストルメントクラスター
Bluetoothオーディオストリーミング
外部ポータブルオーディオプレイヤー接続端子 (iPod、USB、MP3対応)
デジタルTVチューナー
Jaguar Voice (携帯電話ハンズフリー機能*2の音声操作機能)

\*1 R-SPORT, Sはロゴ入り。 \*2 一部のBluetooth機能付携帯電話機で作動いたします。

○：標準装備　△：オプション　▲：無償オプション　—：設定なし



## OPTIONAL FEATURES

○：標準装備 △：オプション ▲：無償オプション -：設定なし

### オプション装備

	PURE	PRESTIGE	R-SPORT	PORTFOLIO	S
<b>EXTERIOR FEATURES</b>					
クローム・サイドパワーベント	○	○	—	○	—
サテッククローム・サイドパワーベント	—	—	—	—	○
R-Sportパッケージ付き・サテッククローム・サイドパワーベント	—	—	○	—	—
グロスブラック・サイドパワーベント	—	▲ <sup>#1</sup>	—	▲ <sup>#1</sup>	▲ <sup>#1</sup>
R-Sportパッケージ付き・グロスブラック・サイドパワーベント	—	—	▲ <sup>#1</sup>	—	—
グロスブラック・ボディキットブレード	—	▲ <sup>#1</sup>	▲ <sup>#1</sup>	▲ <sup>#1</sup>	—
クローム・トランクリッドフィニッシャー	○	○	—	○	—
サテッククローム・トランクリッドフィニッシャー	—	—	○	—	○
グロスブラック・トランクリッドフィニッシャー	—	▲ <sup>#1</sup>	▲ <sup>#1</sup>	▲ <sup>#1</sup>	▲ <sup>#1</sup>
20dパッケージ (ディーゼル)	○	○	—	—	—
25tパッケージ (ガソリン)	○	○	—	—	—
35tパッケージ	—	—	○	○	—
パッケージレスオプション	▲	▲	▲	▲	—
Sパッケージ (フロント及びリア)	—	—	—	—	○

### ALLOY WHEELS

17" Lightweight 15スポーク アロイホイール	○	—	—	—	—
17" Turbine 9スポーク アロイホイール	▲	—	—	—	—
18" Fan 5スポーク アロイホイール	▲	○	—	—	—
18" Chalice 7ツインスポーク アロイホイール	▲	▲	▲	▲	▲
18" Helix 10スポーク アロイホイール	▲	▲	▲	▲	▲
18" Helix 10スポーク アロイホイール コントラスト・ダイヤモンドターンドフィニッシュ	▲	▲	—	—	—
18" Helix 10スポーク アロイホイール グロスブラックフィニッシュ	▲	▲	—	—	—
19" Razor 7ツインスポーク アロイホイール	▲	▲	▲	▲	▲
19" Axis 14スポーク アロイホイール	▲	▲	▲	○	▲
19" Axis 14スポーク アロイホイール コントラスト・ダイヤモンドターンドフィニッシュ	▲	▲	▲	▲	▲
19" Vortex 10スポーク アロイホイール	▲	▲	○	▲	▲
19" Blade 5スポーク アロイホイール グロスグレー・ダイヤモンドターンドフィニッシュ	▲	▲	▲	▲	○
19" Blade 5スポーク アロイホイール グロスブラックフィニッシュ	▲	▲	▲	▲	▲
20" Matrix 9ツインスポーク アロイホイール	▲	▲	▲	▲	▲
20" Matrix 9ツインスポーク アロイホイール コントラスト・ダイヤモンドターンドフィニッシュ	▲	▲	▲	▲	▲
20" Star 5ツインスポーク アロイホイール	▲	▲	▲	▲	▲
20" Venom 5ツインスポーク アロイホイール グロスダークグレー・ダイヤモンドターンドフィニッシュ	▲	▲	▲	▲	▲
20" Venom 5ツインスポーク アロイホイール グロスブラックフィニッシュ	▲	▲	▲	▲	▲
20" Labyrinth 5ツインスポーク アロイホイール グロスダークグレー・ダイヤモンドターンドフィニッシュ	▲	▲	▲	▲	▲

### INTERIOR

4ゾーン・オートエアコン (前後席左右独立調整式)	▲	▲	▲	▲	▲
ソフトドアクローズ	▲	▲	▲	▲	▲
マニュアルリアサイドウィンドウブラインド	▲	▲	○	○	○
電動リアサンブラインド	▲	○	○	○	○
電動調節ステアリングコラム	▲	○	○	○	○
12Vパワーソケット x2 (リアシートセンター及びトランク)	▲	▲	▲	▲	▲
ステアリングホイールヒーター	▲	▲	▲	▲	▲
ラックステックシート	○	—	—	—	—
パーフォレイテッド・トラスレザーシート	—	○	—	—	—
パーフォレイテッド・ウインザーレザーシート	—	—	—	○	—
パーフォレイテッド・トラスレザースポーツシート	—	—	○	—	○
トラスグレイレザー・インストルメントトッパー	○	○	○	—	○
ウインザーレザー・インストルメントトッパー	—	—	—	○	—
ジャガーロゴ入り・メタルレッドプレート	○	—	—	—	—
R-Sportロゴ入り・メタルレッドプレート	—	—	○	—	—
Sロゴ入り・メタルレッドプレート	—	—	—	—	○
ジャガーロゴ入り・イルミネーテッド・メタルレッドプレート	—	○	▲	○	▲
プレミアムフロアマット	▲	▲	▲	○	○
ブライト・スポーツベダル	▲	▲	▲	▲	○
ライトオイスター・ヘッドライニングカラー	○	○	▲	○	▲
ジェット・ヘッドライニングカラー	▲	▲	○	▲	—

○：標準装備 △：オプション ▲：無償オプション -：設定なし

### INTERIOR

スエードクロス・ヘッドライニング	▲	▲	▲	▲	▲
10ウェイ (運転席/助手席) 電動シート	○	○	○	—	—
14ウェイ (運転席/助手席) 電動シート (スポーツフロントシート)	—	—	▲ <sup>#2</sup>	—	○
14ウェイ (運転席/助手席) 電動シート (ラグジュアリーフロントシート)	—	—	—	○	—
運転席シートメモリー	▲	○	○	—	—
運転席/助手席シートメモリー	—	—	▲	○	○
シートヒーター (前席)	○	○	○	—	—
シートヒーター (前・後席)	▲	▲	▲	—	—
シートヒーター&クーラー (前席)	—	▲	▲	—	○
シートヒーター&クーラー (前席) 及びシートヒーター (後席)	—	▲	▲	○	▲
インテリアライト	○	—	—	—	—
インテリアムードランプ	▲	○	○	○	○
カスタマイズ可能なインテリアムードランプ	▲	▲	▲	▲	▲

### VENEERS

グロスブラック・パネル	○	○	○	▲	▲
サテンローズウッド・パネル	▲	▲	▲	▲	▲
グロスバーウォールナット・パネル	▲	▲	▲	▲	▲
グロスフィギュアドエボニー・パネル	▲	▲	▲	○	▲
サテンアッシュバーン・パネル	▲	▲	▲	▲	▲
サテンファインライノウッド・パネル	▲	▲	▲	▲	▲
グレイフィギュアドエボニー・パネル	▲	▲	▲	▲	○
カーボンファイバー・パネル	▲	▲	▲	▲	▲
モールスコードアルミニウム・インストルメントパネルフィニッシャー	○	○	—	○	—
ダークモールスコードアルミニウム・インストルメントパネルフィニッシャー	—	—	○	—	—
ダークヘックスアルミニウム・インストルメントパネルフィニッシャー	—	—	—	—	○

### SAFETY AND SECURITY

ブラインドスポット・モニター (クロージングビークルモニター、リバーストラフィックディテクション付)	▲	▲	▲	▲	▲
360° パークディスタンスコントロール	▲	▲	▲	▲	▲
パークアシスト (縦列 / 並列駐車・出庫支援)	▲	▲	▲	▲	▲
サラウンドカメラシステム	▲	▲	▲	▲	▲

### MECHANISM

スポーツサスペンション	▲	▲ <sup>#3</sup>	—	—	—
コンフィギュラブル・ダイナミクス (XF 25t Prestigeはアダプティブ・ダイナミクス)	—	▲	▲	▲	○

### MULTIMEDIA

Meridian* デジタルサウンドシステム (サブウーファーを含む11スピーカー、380W)	○	○	○	—	—
Meridian* デジタルサラウンド・サウンドシステム (サブウーファーを含む17スピーカー、825W)	▲	▲	▲	○	○

### OPTION

コールドクライメイトパック					
シートヒーター (前・後席)、ステアリングホイールヒーター	▲	▲	▲	—	—
アドバンスドパークアシストパック					
360° パークディスタンスコントロール、パークアシスト	▲	▲	▲	▲	▲
アドバンスドパークアシストパック+サラウンドカメラ					
360° パークディスタンスコントロール、パークアシスト、サラウンドカメラシステム	▲	▲	▲	▲	▲
ブラックパック					
グロスブラック仕上げのラジエーターグリル及びグリルサラウンド、グロスブラック仕上げのサイドウィンドウサラウンド (Prestige / Portfolio)	—	▲	▲	▲	▲
グロスブラック仕上げのサイドパワーベント (R-SportはR-Sportロゴ入り)、グロスブラック仕上げのプートルリッドフィニッシャー					
リアコンフォートパック					
ヒートッド・フロント&リアシート (Portfolio / Sは標準)、4ゾーンクライメイトコントロール	▲	▲	—	—	—
マニュアルリアサイドウィンドウブラインド (R-Sport/Portfolio/Sは標準)、電動リアウィンドウサンブラインド (Pureを除き標準)					

\*1 ブラックパックでのご提供となります。

\*2 運転席/助手席シートメモリーの同時装着が必要です。

\*3 アダプティブダイナミクスとの同時装着不可となります。

# PRICES

価格

	XF 25t PURE	XF 20d PURE	XF 25t PRESTIGE	XF 20d PRESTIGE	XF 35t R-SPORT	XF 35t PORTFOLIO	XF S
車両本体価格 (消費税抜き本体価格)	¥6,040,000 (¥5,592,593)	¥6,140,000 (¥5,685,186)	¥6,680,000 (¥6,185,186)	¥6,930,000 (¥6,416,667)	¥9,690,000 (¥8,972,223)	¥10,270,000 (¥9,509,260)	¥11,200,000 (¥10,370,371)
リサイクル料金 (サンルーフ装着車)	¥21,060 (¥21,180)	¥21,060 (¥21,180)	¥21,060 (¥21,180)	¥21,060 (¥21,180)	¥21,680 (¥21,810)	¥21,680 (¥21,810)	¥21,680 (¥21,810)
メタリックペイント	¥97,000	¥97,000	¥97,000	¥97,000	¥97,000	¥97,000	¥97,000
プレミアムメタリックペイント	¥193,000	¥193,000	¥193,000	¥193,000	¥193,000	¥193,000	¥193,000
メモリー機能付き電動格納式自動防眩ドアミラー	¥94,000*1	¥94,000*1	標準	標準	標準	標準	標準
Meridianデジタルサラウンド・サウンドシステム	¥224,000	¥224,000	¥224,000	¥224,000	¥224,000	標準	標準
インテリアムードランプ	¥11,000	¥11,000	標準	標準	標準	標準	標準
カスタマイズ可能なインテリアムードランプ	¥54,000	¥54,000	¥44,000	¥44,000	¥44,000	¥44,000	¥44,000
電動トランクリッド	¥80,000	¥80,000	¥80,000	¥80,000	¥80,000	¥80,000	¥80,000
サラウンドカメラシステム	¥196,000	¥196,000	¥196,000	¥196,000	¥196,000	¥196,000	¥196,000
360° パークディスタンスコントロール	¥115,000	¥115,000	¥115,000	¥115,000	¥115,000	¥115,000	¥115,000
パークアシスト (縦列/並列駐車・出庫支援)	¥141,000	¥141,000	¥141,000	¥141,000	¥141,000	¥141,000	¥141,000
スポーツサスペンション	¥47,000	¥47,000	¥47,000*2	¥47,000*2	—	—	—
コンフィギュラブルダイナミクス (XF 25t Prestigeはアダプティブダイナミクス)	—	—	¥172,000	¥202,000	¥202,000	¥202,000	標準
17" Turbine 9スポーク アロイホイール	¥70,000	¥70,000	—	—	—	—	—
18" Fan 5スポーク アロイホイール	¥140,000	¥140,000	標準	標準	—	—	—
18" Chalice 7ツインスポーク アロイホイール	¥140,000	¥140,000	¥70,000	¥70,000	—	—	—
18" Helix 10スポーク アロイホイール	¥140,000	¥140,000	¥70,000	¥70,000	—	—	—
18" Helix 10スポーク アロイホイール コントラスト・ダイヤモンドターンドフィニッシュ	¥209,000	¥209,000	¥140,000	¥140,000	—	—	—
18" Helix 10スポーク アロイホイール グロスブラックフィニッシュ	¥209,000	¥209,000	¥140,000	¥140,000	—	—	—
19" Razor 7ツインスポーク アロイホイール	¥279,000	¥279,000	¥140,000	¥140,000	¥70,000	¥70,000	¥70,000
19" Axis 14スポーク アロイホイール	¥279,000	¥279,000	¥140,000	¥140,000	¥70,000	標準	¥70,000
19" Axis 14スポーク アロイホイール コントラスト・ダイヤモンドターンドフィニッシュ	¥348,000	¥348,000	¥209,000	¥209,000	¥140,000	¥140,000	¥70,000
19" Vortex 10スポーク アロイホイール	¥279,000	¥279,000	¥140,000	¥140,000	標準	¥70,000	¥70,000
19" Blade 5スポーク アロイホイール グロスグレー・ダイヤモンドターンドフィニッシュ	¥348,000	¥348,000	¥209,000	¥209,000	¥140,000	¥140,000	標準
19" Blade 5スポーク アロイホイール グロスブラックフィニッシュ	¥348,000	¥348,000	¥209,000	¥209,000	¥140,000	¥140,000	¥70,000
20" Matrix 9ツインスポーク アロイホイール	¥418,000	¥418,000	¥279,000	¥279,000	¥140,000	¥140,000	¥140,000
20" Matrix 9ツインスポーク アロイホイール コントラスト・ダイヤモンドターンドフィニッシュ	¥487,000	¥487,000	¥348,000	¥348,000	¥209,000	¥209,000	¥209,000
20" Star 5ツインスポーク アロイホイール	¥418,000	¥418,000	¥279,000	¥279,000	¥140,000	¥140,000	¥140,000
20" Venom 5ツインスポーク アロイホイール グロスダークグレー・ダイヤモンドターンドフィニッシュ	¥487,000	¥487,000	¥348,000	¥348,000	¥209,000	¥209,000	¥209,000
20" Venom 5ツインスポーク アロイホイール グロスブラックフィニッシュ	¥487,000	¥487,000	¥348,000	¥348,000	¥209,000	¥209,000	¥209,000
20" Labyrinth 5ツインスポーク アロイホイール グロスダークグレー・ダイヤモンドターンドフィニッシュ	¥487,000	¥487,000	¥348,000	¥348,000	¥209,000	¥209,000	¥209,000
4ゾーンクライメイトコントロール	¥145,000	¥145,000	¥145,000	¥145,000	¥145,000	¥145,000	¥145,000
電動チルト/テレスコピックステアリングコラム	¥62,000	¥62,000	標準	標準	標準	標準	標準
充電ソケット×2	¥5,000	¥5,000	¥5,000	¥5,000	¥5,000	¥5,000	¥5,000
LEDヘッドライト (オート光軸調整機能、コーナリングライト、ハイビームアシスト)	¥269,000	¥269,000	¥269,000	¥269,000	標準	標準	標準
イルミネーテッドシルプレート	—	—	標準	標準	¥32,000	標準	¥32,000
ソフトドアクローズ	¥104,000	¥104,000	¥104,000	¥104,000	¥104,000	¥104,000	¥104,000



	XF 25t PURE	XF 20d PURE	XF 25t PRESTIGE	XF 20d PRESTIGE	XF 35t R-SPORT	XF 35t PORTFOLIO	XF S
パノラミックガラスサンルーフ (電動スライディング/ブラインド付)	¥225,000	¥225,000	¥225,000	¥225,000	¥225,000	¥225,000	¥225,000
シートヒーター (前・後席)	¥119,000	¥119,000	¥60,000	¥60,000	¥60,000	—	—
シートヒーター&クーラー (前席) 及びシートヒーター (後席)	—	—	¥171,000	¥171,000	¥171,000	標準	¥60,000
シートヒーター&クーラー (前席)	—	—	¥155,000	¥155,000	¥155,000	—	標準
ステアリングホイールヒーター	¥38,000	¥38,000	¥38,000	¥38,000	¥38,000	¥38,000	¥38,000
クロームサラウンド・クロームラジエーターグリル	—	—	¥38,000	¥38,000	—	¥38,000	—
ブライトスポーツペダル	¥31,000	¥31,000	¥31,000	¥31,000	¥31,000	¥31,000	標準
運転席シートメモリー	¥101,000	¥101,000	標準	標準	標準	—	—
運転手/助手席シートメモリー	—	—	—	—	¥151,000	標準	標準
プレミアムフロアマット	¥19,000	¥19,000	¥19,000	¥19,000	¥19,000	標準	標準
電動リアサンブラインド	¥60,000	¥60,000	標準	標準	標準	標準	標準
マニュアルリアサイドウィンドウブラインド	¥40,000	¥40,000	¥40,000	¥40,000	標準	標準	標準
ジェットヘッドライニングカラー	¥63,000	標準	¥63,000	¥63,000	標準	¥63,000	標準
スエードクロス・ヘッドライニング	¥264,000	¥264,000	¥264,000	¥264,000	¥264,000	¥264,000	¥264,000
ブラインドスポット・モニター (クロージングピークルモニター、リバーストラフィックディテクション付)	¥107,000	¥107,000	¥107,000	¥107,000	¥107,000	¥107,000	¥107,000
プライバシーガラス	¥75,000	¥75,000	¥75,000	¥75,000	¥75,000	¥75,000	¥75,000
カーボンファイバー	¥168,000	¥168,000	¥168,000	¥168,000	¥168,000	¥168,000	¥168,000
サテンローズウッド	¥70,000	¥70,000	¥70,000	¥70,000	¥70,000	¥70,000	¥70,000
グロスバーウォールナット	¥70,000	¥70,000	¥70,000	¥70,000	¥70,000	¥70,000	¥70,000
サテンファイナラインメタリック	¥70,000	¥70,000	¥70,000	¥70,000	¥70,000	¥70,000	¥70,000
グレーフィギュアドエボニー	¥70,000	¥70,000	¥70,000	¥70,000	¥70,000	¥70,000	標準
グロスフィギュアドエボニー	¥70,000	¥70,000	¥70,000	¥70,000	¥70,000	標準	¥70,000
サテンアッシュパール	¥70,000	¥70,000	¥70,000	¥70,000	¥70,000	¥70,000	¥70,000
グロスブラック	標準	標準	標準	標準	標準	¥26,000	¥26,000
14ウェイ (運転席) /14ウェイ (助手席) 電動シート (スポーツフロントシート)	—	—	—	—	¥92,000*3	—	—
コールドクライメイトバック	¥156,000	¥156,000	¥97,000	¥97,000	¥97,000	—	—
ブラックバック	—	—	¥127,000	¥127,000	¥88,000	¥127,000	¥52,000
アドバンスドパークアシストバック	¥217,000	¥217,000	¥217,000	¥217,000	¥217,000	¥217,000	¥217,000
アドバンスドパークアシストバック+サラウンドカメラ	¥382,000	¥382,000	¥382,000	¥382,000	¥382,000	¥382,000	¥382,000
リアコンフォートバック	¥307,000	¥307,000	¥257,000	¥257,000	—	—	—

\*1 運転席シートメモリーと同時装着となります。\*2 アダプティブダイナミクスとの同時装着不可となります。\*3 運転手/助手席シートメモリーの同時装着が必要です。

\*記載の車両本体価格には、保険料、税金 (消費税を除く)、及び登録に伴う費用は含まれておりません。 \*リサイクル料金は、標準仕様での車両について記載しております。オプション装備を追加する場合などは料金が異なることがありますので、詳しくはジャガー正規販売店にお問い合わせください。

\*その他アクセサリー等を多数ご用意しております。詳しくはジャガー正規販売店にお問い合わせください。 \*本仕様は、2016年7月現在のものです。価格及び仕様は予告なく変更する場合があります。また、使用された写真等は、日本で販売される車と細部で異なる場合もあります。あらかじめご了承ください。

ジャガー・ランドローバー・ジャパン株式会社

141-0001 東京都品川区北品川6-7-29 ガーデンシティ品川御殿山9階

jaguar.co.jp

BRF16004S

July 2016/17MY