



ALL-NEW JAGUAR F-PACE



THE ART OF PERFORMANCE





BY APPOINTMENT TO
HM THE QUEEN
MANUFACTURERS OF
MOTOR VEHICLES
JAGUAR LAND ROVER LIMITED
COVENTRY



BY APPOINTMENT TO
HRH THE DUKE OF EDINBURGH
MANUFACTURERS OF
MOTOR VEHICLES
JAGUAR LAND ROVER LIMITED
COVENTRY



BY APPOINTMENT TO
HRH THE PRINCE OF WALES
MANUFACTURERS OF
MOTOR VEHICLES
JAGUAR LAND ROVER LIMITED
COVENTRY



JAGUAR

THE ART OF PERFORMANCE

私たちは日々、パフォーマンスの限界に挑んでいる。

それは、我々自身の限界と、作り出す車のパフォーマンスの限界。

私たちは革新を起こし、技術を高め、一台の新しいジャガーをデザインする。

新たな基準を生み出し、自らそれを打ち破っていく。

常識にとらわれることなく、常にその先の世界へ。

そうして限界を超えた時、初めてパフォーマンスはアートになる。

Jaguar. The Art of Performance.





CONTENTS

INTRODUCTION

コンセプト	06
F-PACE - ファクト	08

DESIGN

エクステリア - プリンシプル	10
エクステリア - デテール	12
インテリア チョイス	15
インテリア スペース	18
プラクティカリティ	20

PERFORMANCE

エンジン	22
オートマチックトランスミッション	24
アドバンスドエアロダイナミクス	26
軽量アルミニウム構造	29
シャシー&サスペンション	30
テスト - エクストリームへ	32

DRIVING TECHNOLOGY

アドバンスドドライビングダイナミクス	35
オールサーフェスプログレスコントロール	36
アドバンスドドライブレインテクノロジー	39
トルクベクタリング	40
スタビリティ&コントロール	43
アクティビティキー	45

INFOTAINMENT

InControl テクノロジー	46
InControl Touch Pro オーディオ	49 50

SAFETY AND EFFICIENCY

アドバンスドドライバーアシスタンス 効率的なテクノロジー	52 54
---------------------------------	----------

PERSONALISATION

First Edition	57
F-PACE - パーソナライゼーション	58
エンジン	60
モデル	62
オプション	64
カラー	70
ホイール	72
インテリア	74
アクセサリ	86

JAGUAR WORLD

ジャガーエクスペリエンス	90
ジャガーワールド	92
グロッサリー	94



QRコードを読み取り、新型ジャガーF-PACEの詳細をご覧ください。

写真のモデル: F-PACE FIRST EDITION シーリアムブルー 欧州仕様車

このカタログに掲載された写真のモデルは海外仕様車です。仕様、オプション、お取り扱いの有無は国によって異なります。詳しくはお近くのジャガー正規ディーラーにお問い合わせください。

INTRODUCTION THE CONCEPT OF F-PACE

2013年のフランクフルトモーターショーで発表し、喝采を浴びたC-X17。

このコンセプトカーをベースに生まれたF-PACEは、ジャガーの卓越したパフォーマンスやラグジュアリーな魅力を受け継ぎながら、画期的なスペース設計と実用性を融合。

ジャガー80年の歴史を通じて初となるパフォーマンスSUVです。

視線を奪うドラマチックなデザイン。刺激的な走りと高い効率性。安全性、コネクティビティ、エンターテインメントを進化させる先進テクノロジーの数々。

かつてない魅力を満載したF-PACEは、究極の実用的なスポーツカー。

あらゆる道を爽快に駆け抜け、毎日のフットワークを広げる、

あなたとご家族のためのジャガーです。

写真のモデル：F-PACE FIRST EDITION シーリアムブルー 欧州仕様車

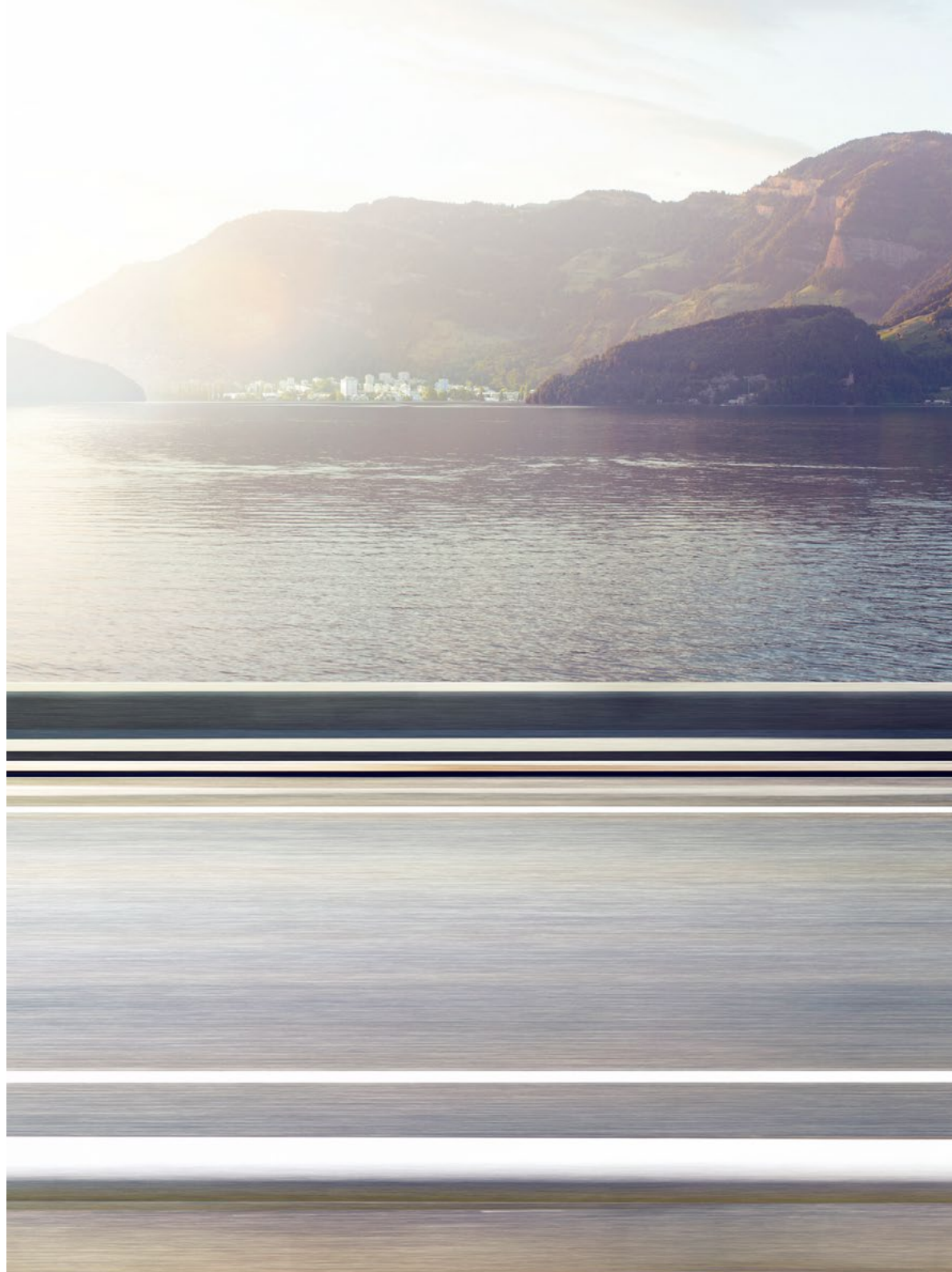



F-PACE - THE FACTS

卓越したパフォーマンスとハンドリング、効率性と実用性、洗練されたラグジュアリー。すべてを高次元で融合したF-PACEは、まったく新しいパフォーマンスSUV。

効率性

効率性を徹底的に追求したF-PACEのラインナップ。独自の低摩擦技術、軽量ボディ構造、先進のエアロダイナミクスなどにより、最も優れたモデルで空気抵抗係数0.34*を達成しています。

実用性

クラス屈指の広さを誇る、リアシートのレッグルーム。自在にアレンジできる40:20:40の分割可倒式リアシート。ラゲッジスペースも通常508リッター、最大1,598リッター**の大容量で、荷物の積み下ろしなど使いやすさを考慮した設計となっています。

フレキシビリティ

あらゆる道路状況で高いパフォーマンスを発揮するAWD（全輪駆動）システムをラインナップ。また低速クルーズコントロールとして機能するオール・サーフェイス・プログレス・コントロールは、トラクションが低下するコンディションでその性能を発揮します。F-PACEでは、乗る人の個性やライフスタイルに合わせて柔軟なドライビングが楽しめます。

*モデルによって異なります。また、英国本国仕様の数値となり、日本仕様の数値とは異なる場合があります。
**スペースセーバーベースペアホイール装着時。

写真のモデル：F-PACE PORTFOLIO（日本導入未定） グレイシャーホワイト オプション装着車

パフォーマンス

ジャガーならではの刺激的なパフォーマンスと高い効率性を両立したF-PACE。3種類のエンジンを導入しており、経済性に優れたインジウムクリーンディーゼルの2.0リッター直列4気筒180PSターボチャージドディーゼルエンジンは、低燃費と低CO₂排出量を実現。そして、最もパワフルな3.0リッターV6 380PSスーパーチャージドエンジンは、最高速度250km/h、0-100km/h加速はSUVでありながら5.5秒を誇ります。あなたの好みやドライビングスタイルに合った搭載モデルを選べます。



洗練性

ジャガーの各モデルは、独自のボディ構造と先進のサスペンション、エアロダイナミックデザインなどにより、卓越した快適性と静粛性を表現しています。高い評価を受けるこの魅力はF-PACEにも受け継がれ、洗練されたドライビング体験をもたらします。

ハンドリング

F-PACEのシャシーとサスペンションは、F-TYPEのシステムをもとに、SUVの特性に合わせて最適化されたもの。軽量で堅牢な構造により、スポーツカーを思わせる俊敏なハンドリングをもたらします。そして車速感応式電動パワーステアリングが、最適なフィードバックとコントロール性能を発揮。インテリジェント ドライブライン ダイナミクス (IDD) を備えたAWDシステムは、敏捷性を高めるとともにアンダーステアを抑制します。F-PACEの走りとフィールは、まさにジャガーそのものです。

DESIGN EXTERIOR PRINCIPLES

> F-TYPEにインスパイアされたスタイリング | ビュアなデザイン

F-PACEは、スポーツカーのDNAを持つパフォーマンスSUV。
エクステリアデザインもF-TYPEからインスパイアされています。
パワフルで俊敏な走りをイメージさせるフォルムは、道行く人々が振り返る圧倒的な存在感を放ちます。
ボンネットバルジからリアハッチへ至る美しいボディラインや力強い造形は、
F-TYPEのデザインをもとに、新時代のSUVにふさわしい姿を求めて再定義したものです。

写真のモデル：F-PACE R-SPORT イタリアンレーシングレッド オプション装着車







EXTERIOR DETAIL

▶ アダプティブLEDヘッドライト*

ジャガーの新たなアイコンである「Jブレード」のポジショニングライトを組み合わせたアダプティブLEDヘッドライト*。自然光に近い光を再現することで視認性を向上し、安全性と快適性を高めるとともに、運転中の目の疲れを低減します。そして、F-TYPEのスポーティで印象的なデザインを受け継いだフルLEDテールライトを採用しています。

*R-Sport、S、First Editionに標準装備。その他のモデルにオプション設定。
モデルの写真: F-PACE FIRST EDITION シーリアムブルー 欧州仕様車







INTERIOR CHOICE



スポーツ志向のドライビングポジション

豊富な選択肢

スポーティでエレガントなデザインを細部まで貫いた、F-PACEのインテリア。厳選された上質なレザー、洗練されたフィニッシャーを始め、クラス屈指の豊富な選択肢をご用意。多彩なコンビネーションの中から、あなたの好みにあわせた理想の組み合わせを設定できます。

個性的な空間を演出する装備として、カスタマイズ可能なインテリア ムードランプ*をご用意しました。柔らかな光を放つ照明システムで、10種類の中から好みのカラーと照度をお選びいただけます。またコックピットは、スムーズで直感的なドライビングを実現する構造を追求。クリアな視界をもたらす独自のスポーツコマンド ドライビングポジション、高く設定したセンターコンソール、手の届きやすい位置に配置されたスイッチ類が相まって、車との一体感や安心感をもたらします。さらに、スリムなルーフレールや大きなフロントガラスにより、車内は明るい開放感に満ちています。

*First Editionに標準装備。その他のモデル（Pureを除く）にオプション設定。

モデルの写真：F-PACE PORTFOLIO シェナタンパーフォレイトドウィンザーレザーシート（日本導入未定）







INTERIOR SPACE

 パノラミックルーフ | 最適化されたリアスペース

前ページのモデル: F-PACE R-SPORT ジェット/レッド パーフォレイテドトラスレザースポーツシート (レッドコントラストステッチ) オプション装着車
このページのモデル: F-PACE PORTFOLIO シエナタンパーフォレイテドウィンザーレザーシート (日本導入未定)



オプションのパノミックガラスサンルーフ*は、キャビン全体を気持ちのいい自然光で満たし、開放感あふれるドライビングを演出します。直射日光をさえぎり、車内のプライバシーを守る電動ブラインドも備えています。

クラス屈指の広さを誇るリアシートは、945mmのレッグルームと65mmのニールームを確保し、大人3人が快適に乗車できます。また、室内のすぐ手の届く位置に、大小さまざまな収納を備えています。センターコンソールの両側とタッチスクリーンの下にスマートフォン等の小物を収めるスペースを設けるなど、使いやすさを考慮しています。

*First Editionに標準装備。その他のモデルにオプション設定。

40:20:40

508リッター*

PRACTICALITY



クラス最大のラゲッジスペース

柔軟なシートアレンジ

508リッター*のラゲッジスペースを備えたF-PACEは、さまざまな荷物を便利に搭載できます。しかも、40:20:40の分割可倒式リアシートにより、乗車人数や荷物の量に合わせて自在のアレンジが可能。スキー板やゴルフバッグなども余裕を持って積み込めます。リアシートをすべて倒せば、ラゲッジスペースは1,598リッター*まで拡大します。

さらに、ハンズフリー電動テールゲートもオプションで用意しました。車に触れたりスマートキーを操作することなく、リアの車体の下に足をかざすだけでテールゲートが自動開閉。荷物で両手がふさがっている時などに便利です。**



*スペースセーバーホイール装着時。

**ジャガースマートキーシステム・キーレスエントリー搭載車にてオプション装備。

写真のモデル：F-PACE R-SPORT イタリアンレーシングレッド ジェット/レッドパーフォレイテドトラスレザースポーツシート（レッドコントラストステッチ）オプション装着車

40:20:40
1,072リッター*



40:20:40
1,238リッター*



40:20:40
1,598リッター*



PERFORMANCE ENGINES



レスポンスに優れたエンジン

効率性&パフォーマンス

ジャガーならではのダイナミックでレスポンスに優れたパフォーマンスを生み出す、F-PACEのエンジン。
高効率ディーゼルとパワフルなガソリンエンジンをそろえています。
すべてにアイドリングストップ技術のインテリジェント ストップ/スタート、減速時の運動エネルギーをバッテリーに充電して
効率よく活かすスマート・リジェネレーティブ・チャージング・システムを採用し、特に市街地走行での燃費を向上しています。



INGENIUM DIESEL FROM 139g/km CO₂

F-PACEは新開発の2.0リッター直列4気筒ターボチャージドディーゼルエンジンを導入しています。
インジニウムと名づけられたこのクリーンディーゼルは、優れたパフォーマンスと効率性、洗練された乗り味を発揮する、
ジャガーの新たなエンジンシリーズのひとつ。
最先端技術とオールアルミニウム構造を採用し、軽量化と摩擦低減を実現。
最高出力180PS、最大トルクは競合モデルと比べても傑出した430N・mを誇り、
燃費とCO₂排出量も大幅に向上しています。

また、コンピュータ制御によって必要時のみエンジンを冷却するとインテリジェントな機能を搭載。
新世代の可変容量ターボチャージャー（VGT）は、低速トルクのピーク出力を最大化し、
卓越したレスポンスを実現しました。
さまざまなシーンで力強くスムーズな走りが楽しめます。

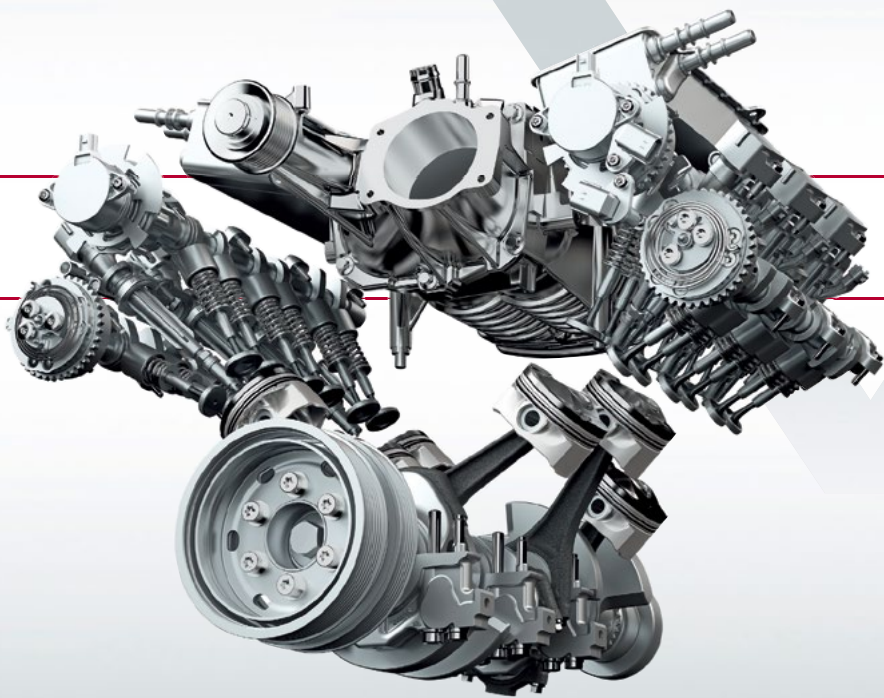

PETROL ENGINES

0-100km/h in 5.5 seconds

すべての回転域で卓越したパワーとレスポンスを発揮し、燃費も向上させたF-PACEのガソリンエンジン。スポーツカーのF-TYPEにも搭載されている3.0リッターV6スーパーチャージドエンジンで、最高出力340PSと380PSの2タイプを導入しています。特にオールアルミニウム製の380PSユニットは、0-100km/h加速がわずか5.5秒。瞬時に高トルクを放ち、刺激的なエキゾーストサウンドを響かせます。

2種類のエンジンともに、F-PACEに合わせて特別な改良を施しています。2列のシリンダー間のV字部分に取り付けたルーツタイプのツインボルテックス スーパーチャージャーにより、コンパクトな構造で優れたパワーデリバリーとレスポンスを実現。大型エンジンにふさわしい高出力を生み出し、燃費とCO₂排出量を抑えています。また、インレットとエキゾーストバルブを制御するデュアル独立可変カムシャフトタイミングを搭載。軽量ピストンと低摩擦ピストンリングを同時に作動させて、パフォーマンスと効率性を向上します。革新的な逆回転の баланサーシャフトシステムといった高精度技術も採用しました。

AUTOMATIC TRANSMISSION

▶ 8速オートマチックトランスミッション

滑らかで効率的、鋭いレスポンスを誇る8速オートマチックトランスミッション。F-PACEの全モデルに搭載されたこのシステムは、驚くほど素早いギアチェンジを実現し、力強い加速やスムーズな追い越しを行うことができます。また、先進のアダプティブシステムにより、ギアシフトのパターンやスロットルが伝達するパワーをきめ細かく変化させ、あらゆる状況に的確に対応します。ステアリングホイールには指先でマニュアル感覚のスポーティな操作を堪能できるパドルシフトを備えています。

そして、独自のJaguarDriveコントロールはトランスミッション制御システムと連動し、エンジンやブレーキなどを最適に調整します。俊敏なシフト操作で低速ギアへキックダウンする「ダイナミック」モード、早めのシフトアップで燃費向上に貢献する「エコ」モード、雨や雪などの滑りやすい状況で安全性を高める「ウィンター」モード、そして「ノーマル」モードから、運転状況や好みに合わせて最適なモードを選択できます。







ADVANCED AERODYNAMICS



優れた空気低抗力

向上した安定性

ボディをデザインするうえで、重要な要素のひとつが空力性能。F-PACEの流麗なフォルムは、Cd値0.34*というハイレベルの空気抵抗係数を実現しています。先進のエアロダイナミクスが、燃費とCO₂排出量、風切り音によるノイズ、高速走行時の安定性を高めています。そして、凹凸のない滑らかなアンダーボディデザインは、空気抵抗を最小限に抑えて効率性を向上。エンジンとブレーキの冷却を促進します。シャープなリアコーナーと一体型リアスポイラーは、車体後部で発生する空気流の圧力差を抑えて、走行性能と燃費の向上に貢献します。

*モデルによって異なります。

写真のモデル：F-PACE PORTFOLIO (日本導入未定) グレイシャーホワイト オプション装着車



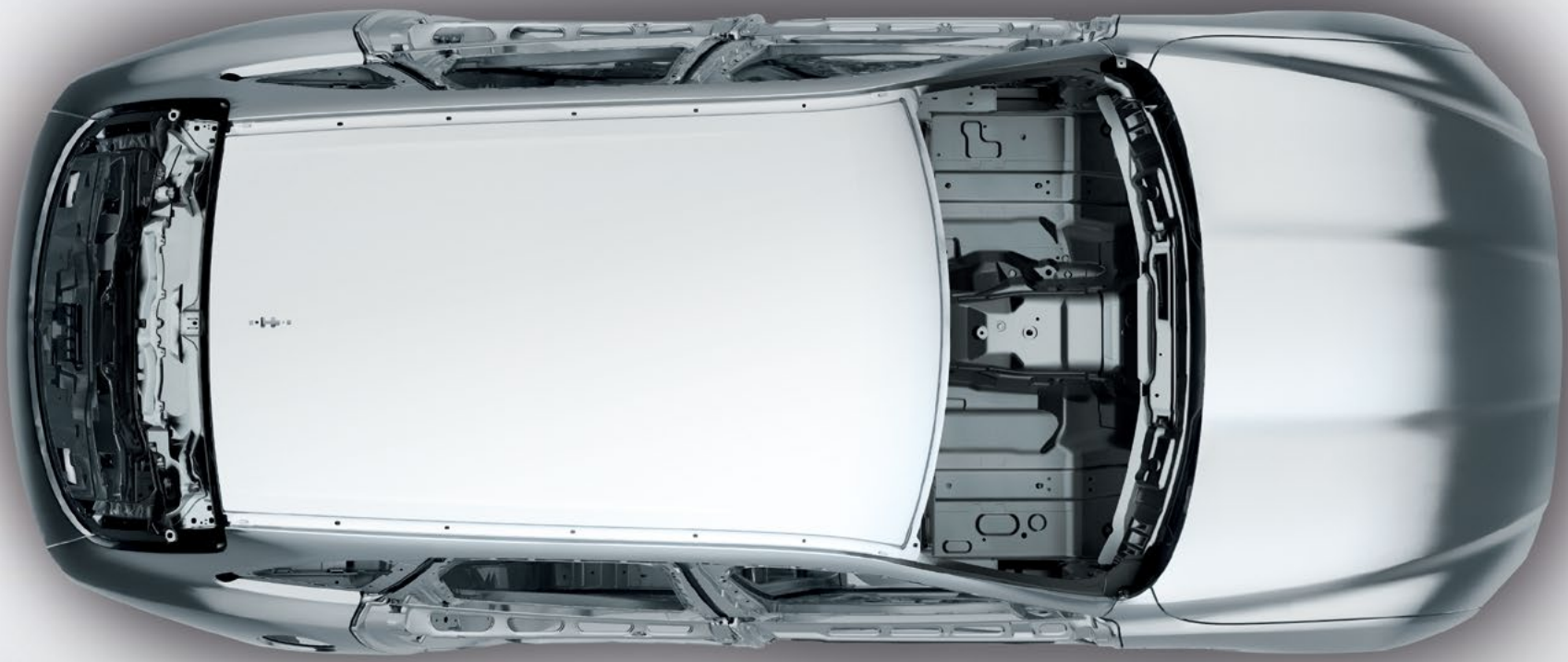

LIGHTWEIGHT ALUMINIUM ARCHITECTURE

 高強度 | 高剛性 | アルミニウム80%*

10年以上にわたり、アルミニウム技術で世界をリードしてきたジャガー。

F-PACEに採用した最新鋭のアルミニウムボディ構造により、また新たな次元へ到達しました。ボディサイド、ボンネット、フロントウイングなど車体の80%*にアルミニウムを使用したF-PACEは、強度と剛性を高めながら、相反する軽量化を実現。すべての乗員を安心感で包みながら、優れたハンドリングとブレーキ性能を発揮します。

こうしたアルミニウムの活用により、クラス屈指の軽量化を達成したF-PACEは、SUVの常識を塗り替える走行性能と効率性を実現しています。前後50:50**の理想的な重量配分で、スポーツカーを思わせるパフォーマンスと乗り心地を堪能できます。

*ドア、ボンネット、テールゲートを除くボディ構造に含まれるアルミニウムの比率。
**モデルによって異なります。

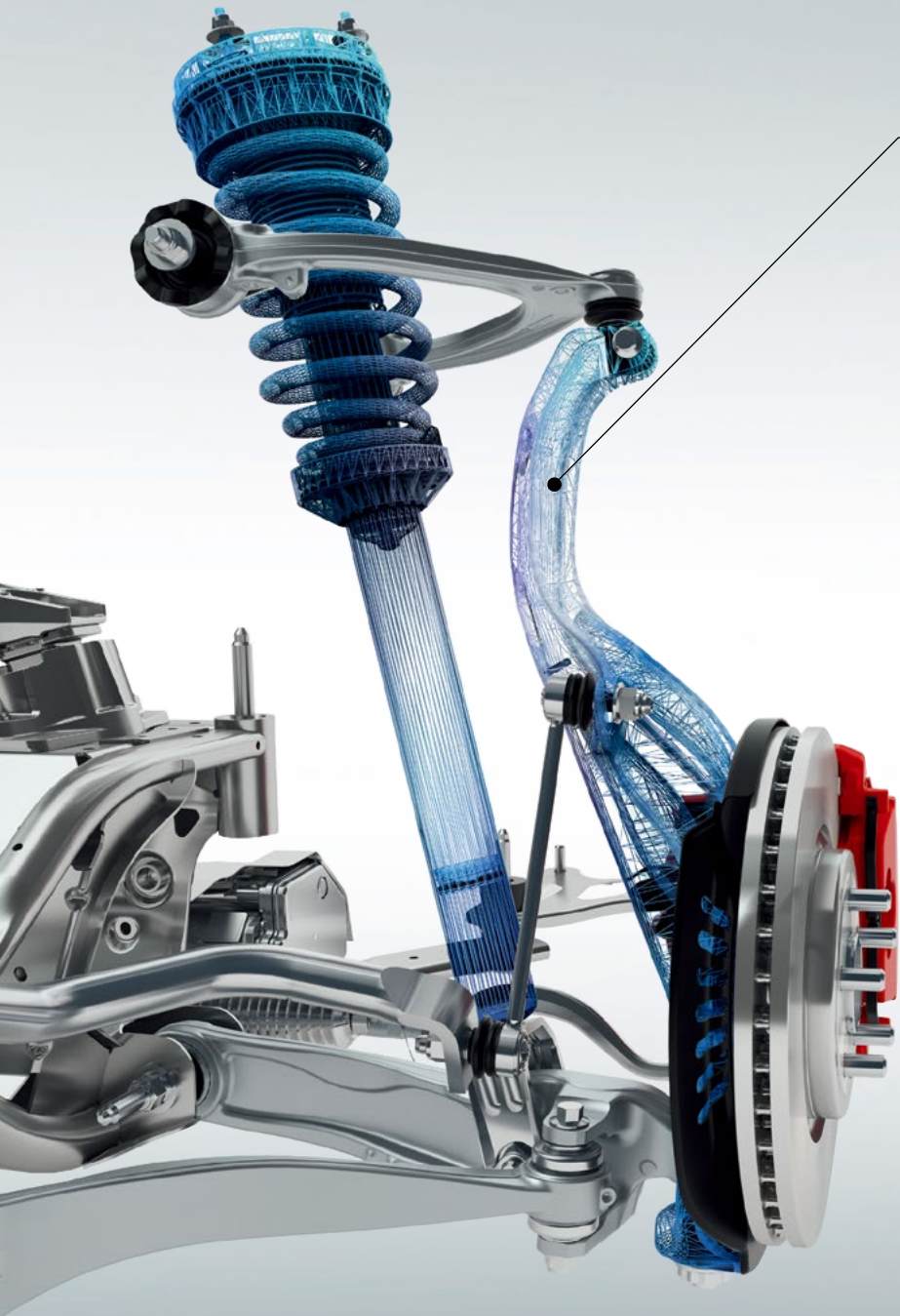

アルミニウムフロントナックル

強度と剛性を最大限に高めるべく設計された、軽量アルミニウム製のフロントナックル。スポーツカーを思わせるF-PACEのコントロール性能、俊敏性、レスポンス、洗練性を支えています。

CHASSIS AND SUSPENSION



極上の乗り心地とハンドリング

独自のサスペンション技術

F-PACEの高性能を支えているのは、F-TYPEから受け継ぎ、車の特性に合わせて改良を施したシャシーとサスペンションシステム。敏捷性と快適な乗り心地を両立し、ジャガーならではのドライビングプレジャーをもたらします。さらにこのサスペンションは、強固なボディ構造や防音素材と相まって心地よい車内環境や静粛性の向上にも貢献しています。

インテグラルリンク リアサスペンション

上質な乗り心地とレスポンスに優れたハンドリングを両立するインテグラルリンクリアサスペンション。クラスのベンチマークであるこのシステムは、サスペンションにかかる縦・横・垂直方向の力を分離して個別に調整し、コントロール性と快適性を高めます。多くの構成部品が鍛造または中空鋳造のアルミニウムで、軽量かつ堅牢なサスペンションを生み出すために最適なものです。

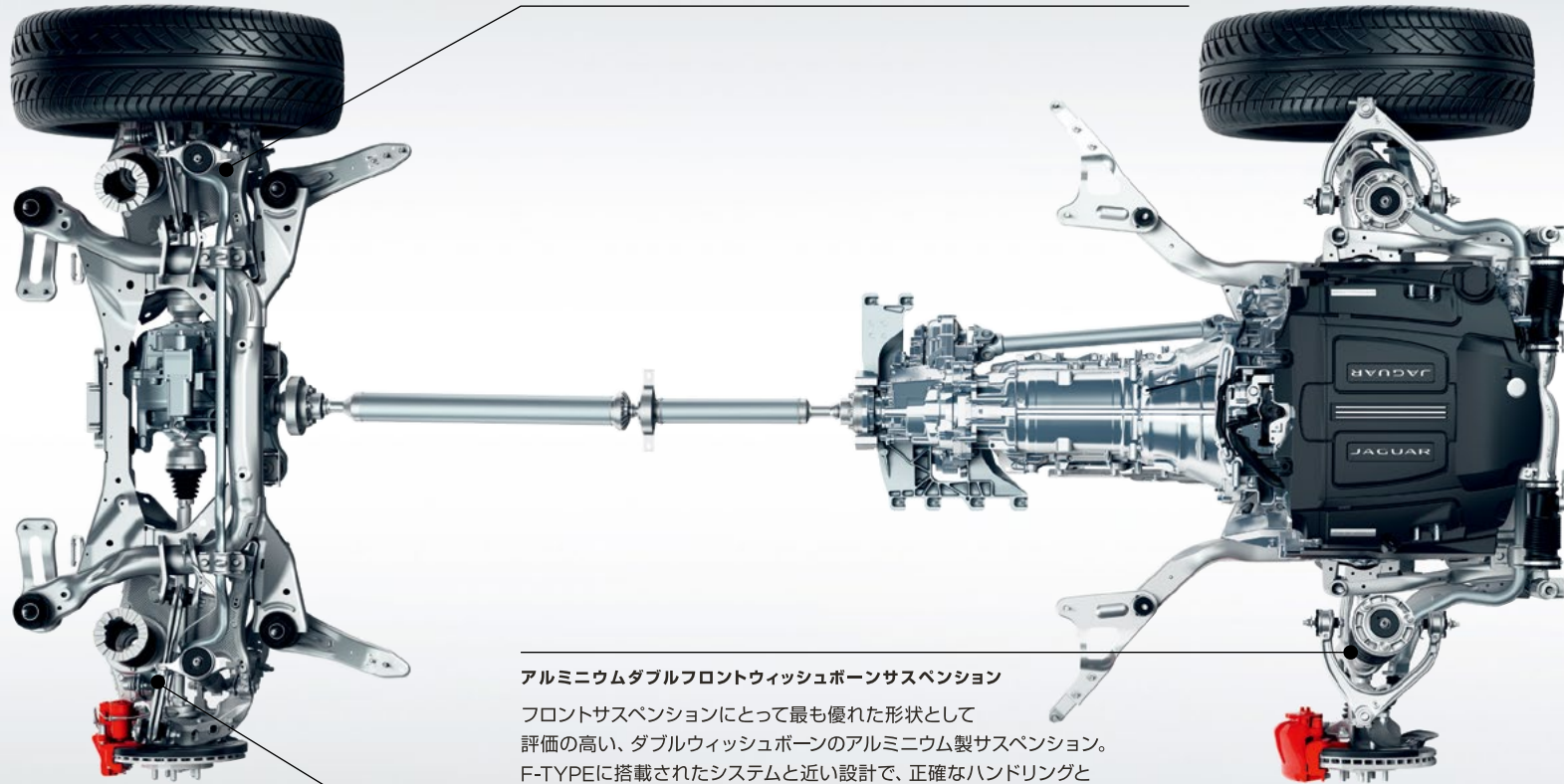

アルミニウムダブルフロントウィッシュボーンサスペンション

フロントサスペンションにとって最も優れた形状として評価の高い、ダブルウィッシュボーンのアルミニウム製サスペンション。F-TYPEに搭載されたシステムと近い設計で、正確なハンドリングとステアリングレスポンスをもたらします。

アダプティブダイナミクス*

走行中にホイールポジションやボディの動きを絶えずモニターし、最適なダンパー調整を行うアダプティブダイナミクス*。躍動感に満ちた走りや極上の乗り心地を、最適なバランスで満たしています。

*S、First Editionに標準装備。その他のモデルにオプション設定。



サスペンション

独自に開発したアルゴリズムをもとに、最新鋭の試験施設で25万kmまたは10年間走行した場合と同等の状況を再現。サスペンションへの負荷とストレスを検証します。



極寒のテスト

車外での活動が困難な極寒地を再現した -40°C の専用施設。すべての機能の作動状況および車内で快適に過ごせるかどうかをテストします。



灼熱のテスト

55°C の高温室で最大風速 240km/h 、走行速度 250km/h の状態を再現。F-PACEが経験したことのない環境は、地球上に存在しないでしょう。

TESTED TO THE EXTREME

 $-40^{\circ}\text{C} \sim 55^{\circ}\text{C}$ | 北極圏からドバイまで

北極圏、中国の山岳地帯、ドバイの砂漠、北米大陸の東海岸から西海岸まで、F-PACEは世界の実にさまざまな場所で走行テストを実施。さらに、英国のジャガー専用施設で、過酷な環境を再現した試験を行っています。



豪雨のテスト

開発プロセスの全段階で「モンスーン」ルームに車を入れ、大量の雨を降らせるテストを実施。ボディとウィンドウの防水性をテストし、車内への水の侵入や腐食の可能性を確認します。



半無響室

半無響状態の「ニュートラルサウンド」ルームで、エンジン音がジャガーならではのエキゾーストノートを奏でるかどうかをテストします。



最終検査

製造ラインの最終工程では、最も厳しい検査装置である人間の目によるテストが行われます。専門の資格を持つ検査官が、一台一台の車を徹底的に検査します。



ADVANCED DRIVING DYNAMICS



俊敏性を最大化

適応力をキープ

「ダイナミック」モードは、車両のソフトウェアを再マッピングして、F-PACEが秘めたスポーツカーの特性を引き出します。例えば高速走行時に、スロットルの反応をよりシャープに、ステアリングを重く、ギアシフトをより素早く設定。インストルメントクラスターもドラマチックなレッドに切り替わります。ジャガーならではの刺激的なパフォーマンスを存分に堪能できます。

電動パワーアシストステアリング

高精度なフィードバックにより、瞬時にステアリング操作をサポートして抜群の操作性をもたらす車速感応式電動パワーステアリング。低速時はアシスト力を高め、高速時は操舵感を向上させるなど、高性能コンピューターによりステアリングを最適に調整。必要に応じて作動するため、待機時は無駄な燃料消費をセーブして作動時に備えます。F-PACEは他にもレーンキープアシストやパークアシストなど、ドライバーのステアリング操作をサポートする多彩な機能をオプションで用意しています。

アダプティブダイナミクス*

ハイウェイでの加速、タイトなコーナリング、街中の穏やかなドライビング。アダプティブダイナミクスは走行状況やあなたのドライビングスタイルに合わせて、レスポンスを最適化します。このシステムは加減速、スロットル、ブレーキペダル操作、キックダウン操作などを分析しながら、車両の挙動を1秒間に最大500回モニタリング。電子制御ダンパーがサスペンションを最適に調整することにより、ボディを平行に保って安定させ、操縦性と乗り心地を向上します。

コンフィギュラブルダイナミクス**

F-TYPEから受け継いだ革新テクノロジーのコンフィギュラブルダイナミクス。スロットルマッピングやシフトポイント、ステアリングなどを、あなたのドライビングスタイルに合わせてカスタマイズできます。アダプティブダイナミクスを搭載している場合、さらに自分の好みに合わせたダンパー設定に調整することができます。

*S、First Editionに標準装備。その他のモデルにオプション設定。
**R-Sportに標準装備。Pure、Prestigeにオプション設定。

DRIVING TECHNOLOGY ALL SURFACE PROGRESS CONTROL



より自信に満ちたドライビング

低速クルーズコントロール

オール・サーフェイス・プログレス・コントロール (ASPC) は、クラスでも類を見ない先進的なテクノロジー。低速でのクルーズコントロールとしてトラクションが低下する状況で働き、ドライバーがステアリング操作に集中できるようにサポートします。システムを作動させたら、クルーズコントロールのボタンを使って時速3.6kmから30kmの間でターゲットスピードを設定。これだけで車自身が最適なトラクションコントロールを行いながら加速し、設定した速度をキープしてくれます。

滑りやすい路面、凍結路や雪道、起伏の激しい場所、急な下り坂を始め、さまざまな状況で抜群の安定感を発揮し、ドライバーに自信を与えます。さらにF-PACEは、滑りやすい路面や上り坂での発進をサポートする機能や、急な下り坂で車速を制御するヒルディセント機能も備えています。

未舗装路



濡れた草地



雪道/凍結路



濡れた路面

ドライな路面

通常の走行時は、約90%のトルクをリアに配分。後輪駆動でジャガーならではの敏捷性とハンドリング性能を引き出します。

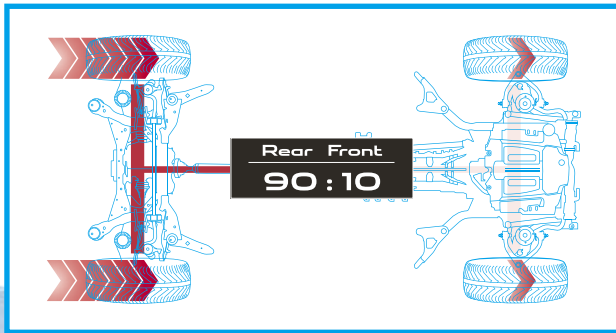

トラクションが低下する状況

草地や泥道などのスリップしやすい状況では、前後輪のトルク配分を50:50に設定してトラクションを最大化します。

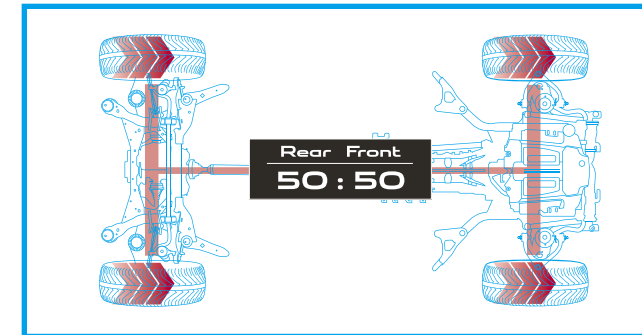

変化の多い路面

路面状況が変わりやすい場所では、90%以上のトルクを後輪から前輪に移行。あらゆる状況で最適なトラクションを発揮します。

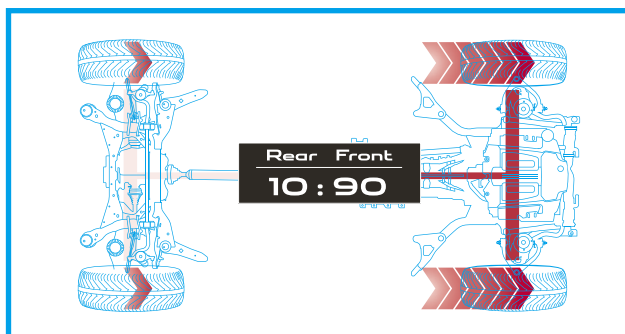

ADVANCED DRIVETRAIN TECHNOLOGY



AWD(全輪駆動)

アダプティブサーフェイスレスポンス

あらゆる路面状況で自信に満ちた走りをもたらす、ジャガー最新のAWD(全輪駆動)システム。先代のシステムからさらなる軽量化と効率化を図り、F-PACEに搭載されています。このドライブトレイン技術の最大の特徴は、インテリジェント ドライブライン ダイナミクス(IDD)を採用したコンパクトなトランスファーにあります。ジャガーが独自に開発したIDDソフトウェアは、路面状況を的確に把握し、必要に応じてトラクションを制御。例えば、強力なトラクションが求められる不安定な路面に差し掛かると、瞬時に適切なトルクを前輪に配分します。必要な場合のみ作動するので、燃費とCO₂排出量を向上。トラクションを回復するのではなく、維持するように機能するシステムです。

またアダプティブダイナミクス搭載車*では、オプションのアダプティブサーフェイスレスポンス(ASR)が路面状況を認識して、最適なグリップを生み出します。ジャガーの独自技術と卓越したAWDシステムから構成されるASRは、車と路面の状況をモニタリングし、エンジンとブレーキ設定を調整します。あらゆる速度域で作動し、悪天候時や困難な状況での走行をサポートするシステムです。

*S、First Editionに標準装備。その他のモデルにオプション設定。

TORQUE VECTORING



コーナリング性能を最大化

トルクベクタリング・バイ・ブレーキングにより、F-PACEはタイトなコーナーで抜群のコントロールを発揮します。このテクノロジーは、コーナリング時に内側の前輪と後輪にそれぞれブレーキをかけることで、車両の旋回力を向上。多くの場合、内側後輪にはコーナリング性能を最大化するためにより強いブレーキ圧をかけ、内側前輪は精度の高い走りを実現するための制御を行います。その結果、アンダーステアを抑制し、いかなる状況でもタイヤが路面に吸いつくような安定感をもたらします。スポーツカーのように俊敏で安定した走りを実現し、ドライバーに自信を与えます。

車両の回転軸に対し、
さらなる回転力を追加

コーナー内側の前輪と後輪にそれぞれ適切なブレーキを作動

出力を保ち、外側の後輪速度を一定に維持

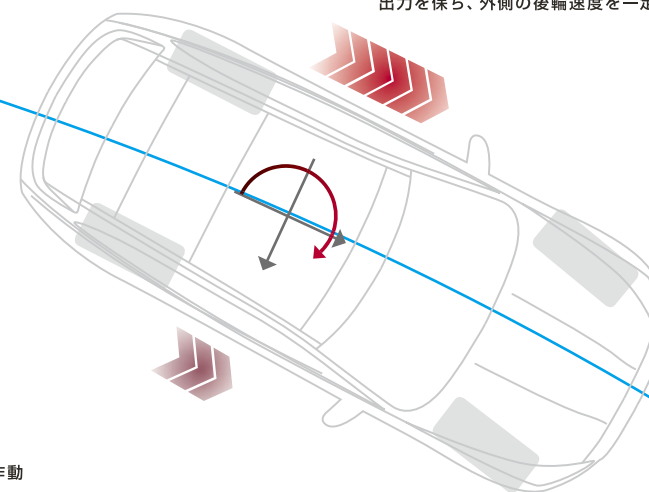







アンダーステア

適切なホイールにブレーキをかけ、
アンダーステアとオーバーステアを抑制

オーバーステア

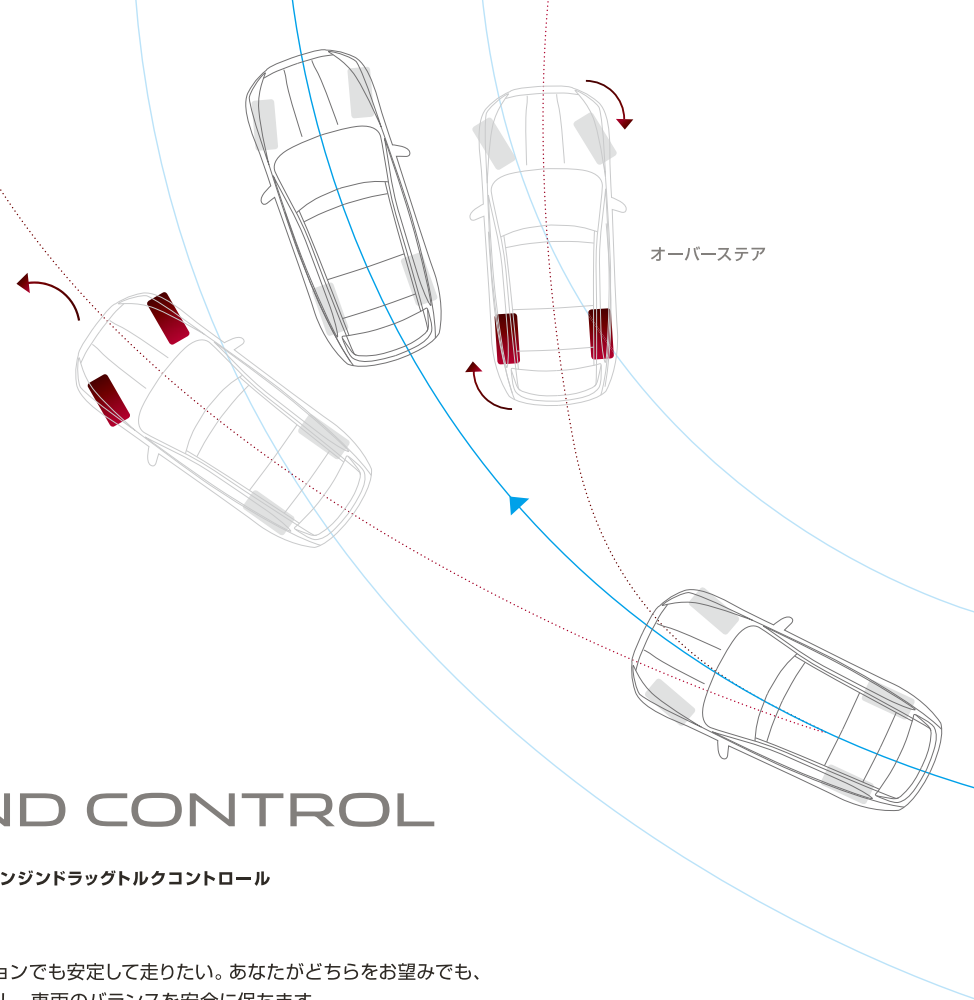

STABILITY AND CONTROL



ダイナミックスタビリティコントロール

エンジンドラッグトルクコントロール

胸のすくドライビングを楽しみたい。過酷なコンディションでも安定して走りたい。あなたがどちらをお望みでも、ジャガーのスタビリティシステムは予期せぬ状況に対応し、車両のバランスを安全に保ちます。

DSC (ダイナミックスタビリティコントロール) は、走行中の車両の挙動をモニターし、安定性を高めるための調整を行ってグリップを最適化します。エンジントルクを低減するとともに適切なホイールにブレーキをかけ、アンダーステアとオーバーステアを抑えて正しい走行進路を維持します。F-PACEのシステムでは、アンダーステアの制御がさらに向上しました。

EDC (エンジンドラッグトルクコントロール) は、スリップしやすい状況で強力なエンジンブレーキによって起こるホイールロックアップを制御します。必要に応じて瞬時にトルクを高めることで作動するシステムです。

写真のモデル: F-PACE R-SPORT イタリアンレーシングレッド オプション装着車





ACTIVITY KEY

 優れた耐久性 | 完全防水 | 安全システム

身につけるだけで、アクティブな楽しみがさらに広がるアクティビティキー*。
先進のウェアラブル技術を活用したリストバンド型のキーで、耐衝撃性に優れウォータープルーフ仕様。
腕に装着したままサーフィンやスイミング、スカイダイビングなど、さまざまなアクティビティを楽しむことができます。

そして、このキーを使ってF-PACEの施錠・解錠が可能です。車を降りる際は、通常のスマートキーを車内に置いたまま、
アクティビティキーをテールゲートのJaguarロゴにかざせば施錠できます。車内に残したスマートキーは作動しなくなるので、
セキュリティも確保されます。

*オプション装備。

写真のモデル：F-PACE PORTFOLIO（日本導入未定） グレイシャーホワイト オプション装着車

INFOTAINMENT INCONTROL TECHNOLOGIES

INCONTROL TOUCH PRO

あなたとF-PACEをさらに広い世界へつなぐInControlテクノロジー。F-PACEは多彩な機能をスムーズに操作できる、最新のインフォテインメントシステムInControl Touch Proを標準装備しています。



INCONTROL TOUCH PRO

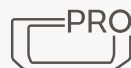

F-PACE全モデルに標準装備

カスタマイズ可能なホーム画面、マルチタッチジェスチャー機能を備えた
10.2インチタッチスクリーン

バーチャルダイヤル、フルスクリーン3Dマップビューを備えた
12.3インチバーチャルコックピット

機能をさらに充実させたSSDナビゲーション

Meridianプレミアムサウンドシステム (380W)

FMラジオ、iPod対応、Bluetooth®
(オーディオストリーミング、携帯電話ハンズフリー機能)、USB接続ポート×2

10GBメモリ

CD/DVDドライブ

デジタルTVチューナー

オプション装備

Meridianデジタルサウンドシステム (825W)



InControl Touch Proの詳細は48～49ページをご覧ください。



10.2インチタッチスクリーン（原寸大）

オーディオ

標準：Meridianプレミアムサウンドシステム（380W）
 オプション：Meridianデジタルサウンドシステム（825W）

ナビゲーション

機能をさらに充実させたSSDナビゲーションシステム

ディスプレイ

12.3インチバーチャルコックピット（バーチャルダイヤル、フルスクリーン3Dマップビュー付）

マルチメディア

FMラジオ、iPod対応、Bluetooth®、USB接続ポート×2、デジタルTVチューナー、10GBメモリ、CD/DVDドライブ



12.3インチバーチャルコックピット

INCONTROL TOUCH PRO

次世代インフォテインメントにアップグレード

InControl Touch Proの次世代ハードウェア&ソフトウェアが、F-PACEのエンターテインメントをさらなる高みへ引き上げます。

InControl Touch Proの主な特徴：

素早く反応する10.2インチタッチスクリーン

センターコンソールに設置した大画面10.2インチのタッチスクリーンは、操作性や応答性に優れ、ホーム画面のカスタマイズも可能。インタラクティブなサイドパネルで、複数の操作を同時に行えます。

スマートフォン感覚の操作

ピンポイントタッチコントロールで、求める情報に素早くアクセスしてスムーズな操作が可能。「タップ」「スワイプ」「ピンチ」などスマートフォンと同様の操作方法です。

12.3インチバーチャルコックピット

ドライブをもっと楽しくする、バーチャルダイヤル付の12.3インチバーチャルコックピット。フルスクリーン3Dマップビューまたは4種類のグラフィックテーマから、好みのスタイルを選択できます。

先進のSSDナビゲーションシステム

より素早いレスポンス、予測機能を強化するなど、さらに進化した実現したSSDナビゲーションシステム。

10GBのパーソナルメディアストレージ

お好きな音楽や映画などのパーソナルデータを保存できるメディアストレージも備えています。2つの高速USBポートを使用して、プラグアンドプレイで自動的に操作できます。

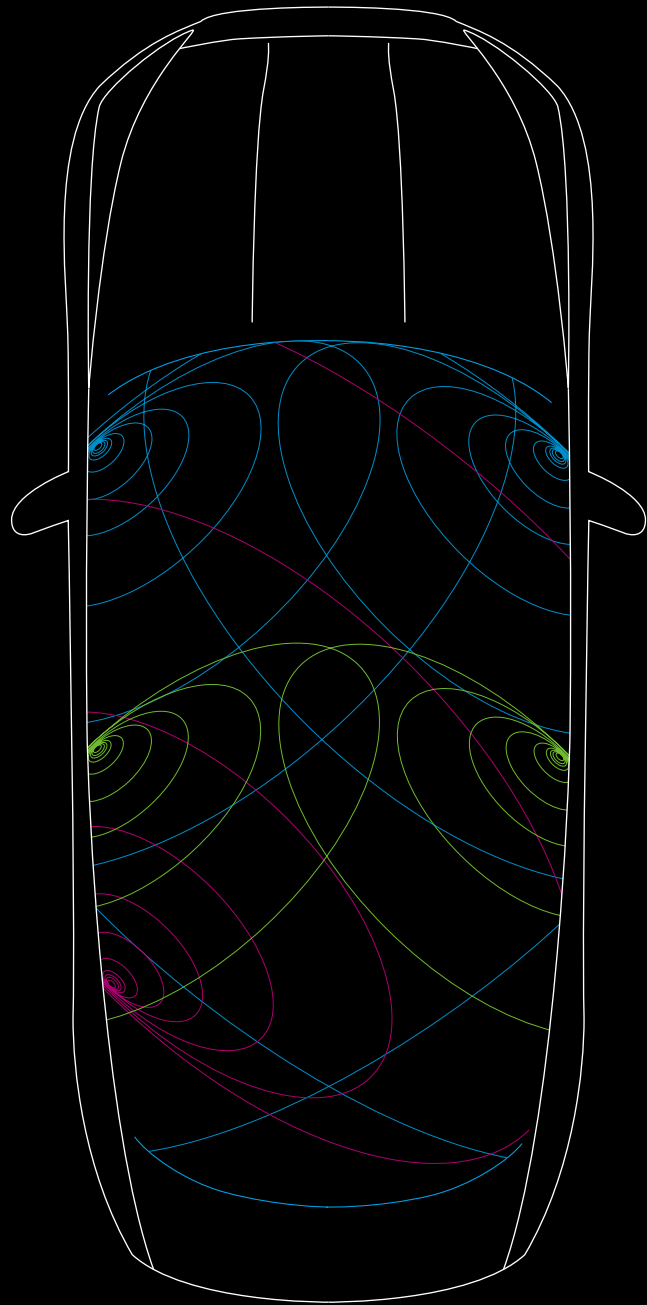



AUDIO

MERIDIAN サウンドシステム

F-PACEの車内では、クリアで臨場感あふれるサウンドも大きな楽しみのひとつです。世界的に名高い英国のオーディオブランドMeridianと共同開発した、2種類のサウンドシステムをご用意しています。

全車に標準装備した380WのMeridianプレミアムサウンドシステムは、サブウーファーを含む11個のスピーカーを搭載。そして、オプション*で選択できる825WのMeridian デジタルサウンドシステムは、サブウーファーを含む17個のスピーカーを搭載。どちらのシステムもMeridianの革新的なテクノロジーと綿密に計算されたスピーカーの配置により、すべての座席で豊かな音色に包みこまれる圧倒的なオーディオ体験を堪能できます。

-  フレッシュエア サブウーファー
-  フロントドア部分の波動：高音域、中音域、低音域
-  リアドア部分の波動：高音域、中音域

左の図は、Meridian 380W サウンドシステムを表現しています。



MERIDIAN

INCONTROL TOUCH PRO のサウンドシステム

標準装備

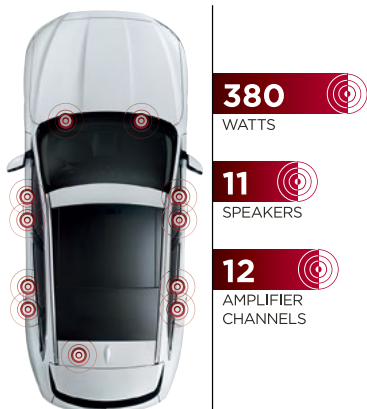

MERIDIAN DIGITAL SOUND SYSTEM

ダイナミックボリュームコントロール**
380W
11スピーカー (サブウーファー搭載)
12チャンネルアンプ
アドバンスドDSP (フルデジタルアンプ付)
Audyssey MultEQ オーディオコライザー

オプション装備

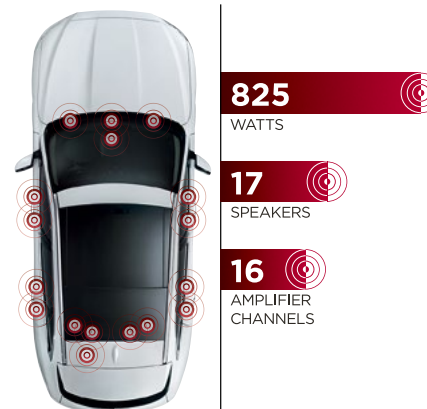

MERIDIAN DIGITAL SURROUND SOUND SYSTEM

ダイナミックボリュームコントロール**
825W
17スピーカー (サブウーファー搭載)
16チャンネルアンプ
アドバンスドDSP (フルデジタルアンプ付)
Audyssey MultEQ オーディオコライザー
Meridian Trifield テクノロジー

*First Editionを除く。

**車速またはノイズレベルの変化に合わせて自動調整する機能。

写真のモデル:F-PACE PORTFOLIO (日本導入未定) グレイシャーホワイト オプション装備車

SAFETY AND EFFICIENCY ADVANCED DRIVER ASSISTANCE



1 自動緊急ブレーキ

ステレオデジタルカメラにより先行車を検出し、衝突の危険を察知すると音とビジュアルでドライバーに警告します。さらに衝突が避けられないと判断した場合は、自動的にブレーキをかけて衝突時の衝撃を軽減。時速5kmから80kmの範囲で作動します。また、衝突時に歩行者の衝撃を低減するペDESTリアン コンタクト センシングも搭載しています。

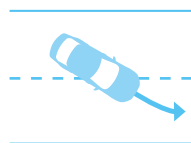

2 レーンデパーチャーワーニング

走行中に両側の車線をモニタリング。方向指示器を出さずに車線から逸脱しそうになると、ビジュアルで警告するとともにステアリングホイールを振動させて、ドライバーに適切な対応を促します。



3 レーンキープアシスト* (車線逸脱防止機能、ドライバーコンディションモニター付)

レーンデパーチャーワーニングをさらに進化させたこのシステムは、前方監視カメラで走行する車線を検出し、意図せず車線から逸脱した場合、自動的にステアリングを操作して車線維持をアシストします。ドライバーコンディションモニターは、ステアリングの操作状況から疲れや眠気の兆候を検知し、警告音とビジュアルメッセージで休息を促す機能です。



4 ブラインドスポット・モニター* (リバーストラフィックディテクション付)

ブラインドスポット・モニターは、センサーによりドライバーが確認しづらい死角の対象物を検知。他の車や障害物が死角に入ると、ドアミラーにアイコンを表示して警告します。この機能を拡張した同時装着のリバーストラフィックディテクションは、駐車スペースからバックで車を出す際に他の車両を検知すると、タッチスクリーンに表示して注意を促します。



5 パークアシスト* (縦列/並列駐車・出庫支援)

縦列駐車やバックで駐車する際に便利なパークアシスト。センサーにより駐車可能なスペースを検出し、システムが自動で適切なステアリング操作を実行してタッチスクリーンに表示。ドライバーはそのガイドに従って、アクセル/ブレーキ/シフトを操作するだけで駐車できます。また、駐車スペースから出る際の操作をアシストする出庫支援機能も備えています。

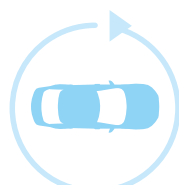

6 サラウンドカメラシステム (360°ビュー)

ボディ各部に搭載したカメラにより、車両の周囲ほぼ360度の視界を10.2インチタッチスクリーンに表示。狭いスペースでの駐車、縁石沿いの縦列駐車、見通しの悪い場所などで取り回しをサポートします。



7 アダプティブ・クルーズコントロール** (キューアシスト、インテリジェント・エマージェンシーブレーキ付)

レーダー技術を用いて、安全な車間距離を保つアダプティブ・クルーズコントロール。前方車両の減速・加速を感知すると、自動的に速度を変更し、設定した車間距離を維持します。キューアシストは渋滞を検知し、車列の最後尾に達すると自動的に停車するシステム。インテリジェント・エマージェンシーブレーキはレーダーで先行車を検出し、衝突が避けられないと判断したら自動的に速度を落として衝突時の衝撃を低減します。

*First Editionに標準装備。その他のモデルにオプション設定。

**First Editionを除く全モデルにオプション設定。

装備の要件については68ページをご覧ください。

写真のモデル：F-PACE PORTFOLIO (日本導入未定) グレイシャーホワイト オプション装着車

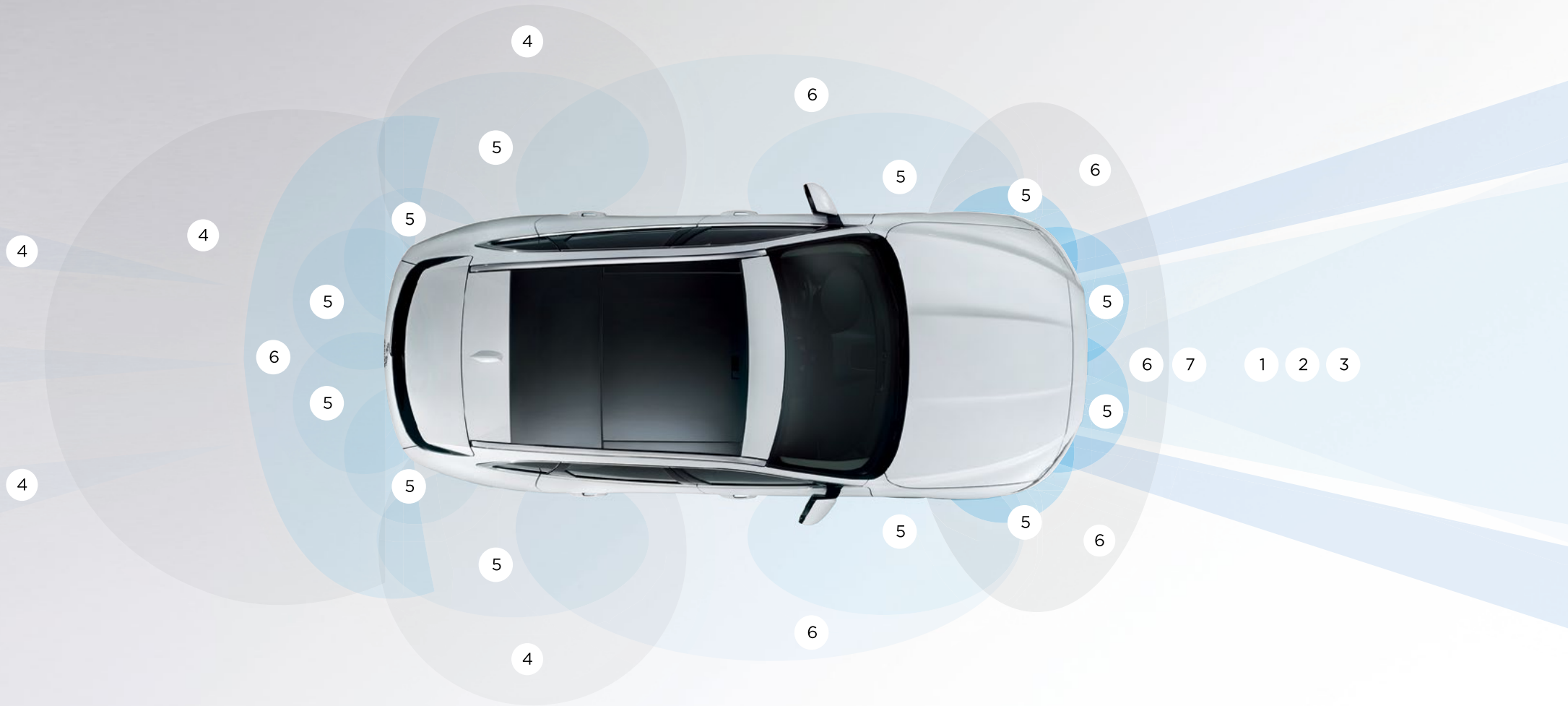

EFFICIENT TECHNOLOGIES



低摩擦技術

クリーンテクノロジー

環境への負荷をより少なく、車の喜びをより大きく。持続可能なモータリゼーションを推進するため、F-PACEはジャガーならではの魅力を犠牲にすることなく、燃費やCO₂排出量を低減する多彩なテクノロジーを導入しています。



サステナブル構造

F-PACEのボディに使用されるアルミニウムは、高比率でリサイクル素材を配合。製造に必要なエネルギーも削減を進め、環境への負荷を最小限に抑えています。

インテリジェント ストップ/スタート

すべてのエンジンに採用されたこの機能は、信号などで停車するとエンジンが停止し、発進時は直ちにリスタート。ストップ&ゴーを繰り返す街中で効果を発揮し、燃費の向上に貢献します。



軽量素材

ジャガーのエンジニアは、開発プロセスのすべてのステージで軽量化を追求。パフォーマンスとボディ重量の最適なバランスを検証し、効率性を高めています。



先進のエアロダイナミクス

数値流体力学分析システムを活用して最適化されたエアロダイナミクスを、全身に反映したF-PACE。揚力の低減、走行安定性の向上、低燃費と低CO₂排出量を実現しています。

AdBlue®

ADBLUE®

F-PACEのディーゼルエンジン搭載モデルには、排気ガスの浄化を促進する独自のAdBlue®を採用。無毒性・不燃性の生分解可能な添加剤で、排気装置内の排出ガスに含まれる有害な窒素酸化物を除去します。



低摩擦技術

新開発のインジニウムエンジンは、ピストンやニードルローラーベアリングなどのパーツにスマートコーティング技術を採用。特にエンジン低温時の摩擦を低減し、効率的なパフォーマンスを実現します。



FIRST EDITION



EXCLUSIVE F-PACE FIRST EDITION

特別装備

F-PACEのベースとなったコンセプトカーC-X17。その斬新な魅力を再現するとともに、ラグジュアリーな特別装備とハイパフォーマンスを融合した「F-PACE FIRST EDITION」を、50台限定で販売します。C-X17と同じ鮮やかなシージアムブルーのエクステリア。パワフルな380PSのスーパーチャージドエンジンと先進テクノロジー。そして、千鳥格子をあしらったウインザーレザー・スポーツシートなど贅沢な専用装備の数々。際立つ個性を放ち、F-PACEのハイパフォーマンスを存分に堪能できるスペシャルモデルです。

特別装備

22インチ Double Helix 15スポーク アロイホイール (グレイフィニッシュ&コントラストインサート)・専用のエクステリアカラー:シージアムブルー・ウインザーレザー・スポーツシート (ハウズトゥース エンボス加工)・グロスブラックフィニッシャー (ハウズトゥース)・専用フロアマット

標準装備

Sボディキット:Sフロントおよびリアバンパー、ボディ同色SDアクラディング (サテンクロームフィニッシャー)・グロスブラック・ラジエーターグリル及びサテンクロームサラウンド・グロスブラック・サイドウィンドウサラウンドおよびサイドパワーベント・イルミネーテッドメタルトレッドプレート (Jaguarロゴ入り)、ラゲッジスペースのメタルスカッフプレート・'J' ブレード ポジショニングライト付LEDヘッドライト・パノラミックガラスサンルーフ (電動スライディング/ブラインド付)・ブライツフィニッシュ ステンレススチールペダル・アダプティブダイナミクス・レッドブレーキキャリパー・サテンクロームパドルシフト・カスタマイズ可能なインテリアムードランプ

写真のモデル:F-PACE FIRST EDITION シージアムブルー 欧州仕様車、アルティメットブラック/ハルシオンゴールド/ロジウムシルバーは日本未導入



F-PACE - PERSONALISATION

 JAGUAR.CO.JPでF-PACEをカスタマイズしていただけます。

ENGINES

Page 60

あなたのドライビングスタイルに合った
パワフルで高効率なガソリンエンジンまたは
ディーゼルエンジンをお選びください。

MODEL & OPTIONS

Page 62

各モデルの充実した標準装備やオプション装備を
比較していただけます。

COLOURS

Page 70

思わず見惚れるような鮮やかなボディカラーで
あなたの個性を表現してください。

WHEELS

Page 72

F-PACEの魅力的なスタイルをいっそう引き立てる、美しくデザインされたアロイホイール。あなたらしい一台に仕上げることができます。

INTERIOR

Page 74

上質なマテリアル、レザー、パネル、フィニッシャーを豊富にご用意しています。お好みのスタイルをお選びください。

ACCESSORIES

Page 86

スタイルを引き立てる。実用性や汎用性を重視する。お近くのジャガー正規ディーラーで、F-PACE純正アクセサリーをご用意しています。

1 ENGINES

 JAGUAR.CO.JPでF-PACEをカスタマイズしていただけます。

DIESEL ENGINE

2.0 LITRE 4 CYLINDER AWD TURBOCHARGED

最高出力 180PS
最大トルク 430Nm
加速性能 0-100km/h 8.7秒
最高速度 208km/h
PURE, PRESTIGE, R-SPORT

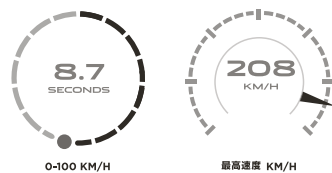

*制限最高速度

EUにおける公式テストの数値です。比較参考値としてご理解ください。実際の数値は異なる場合がございます。燃料消費量に関する詳細な数値はF-PACEの仕様と価格ガイド、またはウェブサイトをご覧ください。

> PETROL ENGINES

3.0 LITRE V6 AWD SUPERCHARGED

最高出力 340PS
最大トルク 450Nm
加速性能 0-100km/h 5.8秒
最高速度 250km/h*
R-SPORT

3.0 LITRE V6 AWD SUPERCHARGED

最高出力 380PS
最大トルク 450Nm
加速性能 0-100km/h 5.5秒
最高速度 250km/h*
S



0-100KM/H

最高速度 KM/H



0-100 KM/H

最高速度 KM/H

2 MODELS

 JAGUAR.CO.JPでF-PACEをカスタマイズいただけます。

LUXURY



PURE

主要装備

18インチ アロイホイール
バイファンクションキセノンヘッドライト
LED 'J' ブレードポジションライト
ヘッドライトパワーウォッシュ
ラックステックシート
メモリー機能付き電動10ウェイ・フロントシート
(シートヒーター付)
グロスブラックトリムフィニッシャー
フロント/リアパーキングコントロール+サラウンドカメラ
ジャガースマートキーシステム (キーレススタート)

自動緊急ブレーキ (AEB)
レーンデパーチャーワーニング (車両逸脱警告機能)
フロントシートヒーター
雨滴感知式オートワイパー
Meridianデジタルサウンドシステム (380W、11スピーカー)
InControl Touch Pro (SSDナビゲーションシステム)
10.2インチ タッチスクリーン、VICS対応
デジタルTVチューナー
ヒル・ローンチ (スタート) アシスト



PRESTIGE

主要装備 (PUREの主要装備に追加または代替)

トールスレザーシート
クロームサイドウィンドウサラウンド
リアアームレスト (ツインカップホルダー付)
追加電源ソケット2つ

標準装備はエンジンタイプによって変更になる場合もあります。標準装備の詳細はF-PACEのスペックガイド、またはウェブサイトをご覧ください。

> SPORT



R-SPORT

主要装備 (PUREの主要装備に追加または代替)

19インチ アロイホイール
R-Sportボディキット (R-Sportフロント&リアバンパー、
ボディ同色ドアクラディング、サテンフィニッシャー)
サテンクロームラジエーターグリルサ라운드とサイドパワーベント
グロスブラックサイドウィンドウサ라운드
メタルレッドプレート (R-Sportロゴ入り)
LEDヘッドライト
ラックステック/テクニカルメッシュスポーツシート
フロントフォグランプ
電動テールゲート
ジャガースマートキーシステム (キーレスエントリー)



S

主要装備 (R-SPORTの主要装備に追加または代替)

20インチ アロイホイール
Sボディキット (Sフロント&リアバンパー、ボディ同色ドアクラディング、
サテンクロームフィニッシャー)
メタルレッドプレート (Sロゴ入り)
トーラスレザー&スエードクロススポーツシート
メッシュアルミニウムトリムフィニッシャー
ブライツスポーツペダル
アダプティブダイナミクス
レッドブレーキキャリパー
サテンクロームギアシフトパドル
スエードクロス ヘッドライニング - ジェット

2 OPTIONS

 JAGUAR.CO.JPでF-PACEをカスタマイズしていただけます。

主な標準装備	PURE	PRESTIGE	R-SPORT	S	詳細
フロント/リアパーキングコントロール+サラウンドカメラ	●	●	●	●	
インテリジェントストップ/スタート	●	●	●	●	54ページをご覧ください
ヒルローンチ (スタート) アシスト	●	●	●	●	傾斜のある路面で発進する際に後退するのを防ぎ、安全な坂道発進をサポートします
JaguarDriveコントロール	●	●	●	●	24ページをご覧ください
電動パワーアシストステアリング (EPAS)	●	●	●	●	35ページをご覧ください
エレクトリックパーキングブレーキ (ドライブアウェイリリース付)	●	●	●	●	発進時にアクセルを踏むだけでパーキングブレーキが自動的に解除されます
エマージェンシーブレーキアシスト (EBA)	●	●	●	●	緊急ブレーキ時にブレーキ圧を増加させます
自動緊急ブレーキ (AEB)	●	●	●	●	52ページをご覧ください
オートマチックハザード	●	●	●	●	
エアバッグ	●	●	●	●	運転席&助手席エアバッグ (助手席オキュパントディテクター付)、フロントサイド&サイドウィンドウカーテンエアバッグ (フルレンジ)
トルクベクタリング	●	●	●	●	40ページをご覧ください
ダイナミックスタビリティコントロール	●	●	●	●	43ページをご覧ください
レーンデパーチャーワーニング	●	●	●	●	52ページをご覧ください
オールサーフェス・プログレス・コントロール (ASPC)	●	●	●	●	36、37ページをご覧ください
雨滴感知式オートワイパー	●	●	●	●	
エアクオリティセンサー付オートエアコン (左右独立調整式)	●	●	●	●	
InControl Touch Pro (SSDナビゲーションシステム)、デジタルTVチューナー	●	●	●	●	46-49ページをご覧ください
12.3インチバーチャルコックピット	●	●	●	●	48ページをご覧ください
Bluetooth®オーディオストリーミング / 携帯電話ハンズフリー機能	●	●	●	●	
Meridianデジタルサウンドシステム (380W、サブウーファーを含む11スピーカー、USB/iPod、3.5mm)	●	●	●	●	50、51ページをご覧ください

● 標準装備 ○ オプション装備 — 装備なし

詳しくは、お近くのジャガー正規ディーラーまでお問い合わせください。

オプション装備やバックの詳細は本冊子の65-69ページをご覧ください。またはjaguar.co.jpでカスタマイズしていただけます。

主なオプション装備	PURE	PRESTIGE	R-SPORT	S	
トランスミッション&ダイナミクス機能					詳細
コンフィギュラブルダイナミクス	○	○	●	—	35ページをご覧ください
アダプティブダイナミクス	○	○	○	●	35ページをご覧ください
アダプティブクルーズコントロール (キューアシスト搭載)	○	○	○	○	設定速度を上限とし、先行車との車間距離を保ち走行。 停止状態になるまで前方の車両を追従します。 前方の車両が動き出して離れていく際、アクセルを軽く踏み込むと、ACC作動が再開されます。

エクステリア&フィニッシャー

エクステリア&トリム					
固定式パノラミックルーフ	○	○	○	○	
スライド式パノラミックルーフ	○	○	○	○	
電動テールゲート	○	○	●	●	
ハンズフリーテールゲート	○	○	○	○	
クロームサイドウィンドウサラウンド	—	●	○	○	
ルーフレール ブラック又はサテンクローム	○	○	○	○	
R-Sportボディキット	—	—	●	—	R-Sportフロントバンパー、ボディ同色R-Sportドアクラディング (サテンブラックフィニッシャー)、サテンクロームサイドバナーベント (R-Sportバッジ付)、R-Sportリアバンパー
Sボディキット	—	—	—	●	Sフロントバンパー、ボディ同色Sドアクラディング (サテンクロームフィニッシャー)、Sリアバンパー (グロスブラックフィニッシュとサテンクロームディフューザー)

2 OPTIONS

 JAGUAR.CO.JPでF-PACEをカスタマイズしていただけます。

エクステリア&フィニッシャー (続き)	PURE	PRESTIGE	R-SPORT	S	
ウィンドウ&ドアミラー 詳細					
プライバシーガラス	○	○	○	○	
ヘッドライト&ライティング					
バイファンクションキセノンヘッドライト (LED 'J' プレードポジションングライト付)	●	●	—	—	ヘッドライトパワーウォッシュ付
LEDヘッドライト	○	○	●	●	オートマチックハイビームアシスト、ヘッドランプパワーウォッシュ付。12ページをご覧ください
フロントフォグライト	○	○	●	●	
エクステリアカラー (70~71ページのカラーリストをご覧ください)					
メタリックペイント	○	○	○	○	70~71ページをご覧ください
プレミアムメタリックペイント	○	○	○	○	71ページをご覧ください
ホイール (全ラインナップは72~73ページをご覧ください)					
フルサイズスペアホイール (ラゲッジスペースストレージレールを装着している場合、装備不可)	○	○	○	○	

● 標準装備 ○ オプション装備 △ 無償オプション — 装備なし

詳しくは、お近くのジャガー正規ディーラーまでお問い合わせください。

オプション装備やバックの詳細は本冊子の65-69ページをご覧ください。またはjaguar.co.jpでカスタマイズしていただけます。

シート&パネル

	PURE	PRESTIGE	R-SPORT	S	
シート					詳細
ヒーター付フロント&リアシート	○	○	○	○	
クライメイトフロントシート及びリアシートヒーター (メモリー機能付電動14ウェイ・フロントシート及び4ウェイ電動ランバーアジャストを装備している場合)	—	○	○	○	
4ウェイ電動ランバーアジャスト	—	○	○	○	
メモリー機能付電動14ウェイ・フロントスポーツシート (4ウェイ電動ランバーアジャスト付)	—	—	○	○	前後、クッション高さ、クッションチルト、クッション拡張、リクライニング、ボルスターの電動調整機能。ヘッドレスト高さは手動調整。運転席、ミラーポジション、ステアリングホイールのメモリー調整 (電動調整コラムを装備している場合)
パーフォレイテッド・トールスレザー・スポーツシート	—	—	○	○	
電動リクライニングリアシート	—	○	○	○	
リアシートリモートリリースレバー	○	○	○	○	

パネル

パネルの全ラインナップは84~85ページをご覧ください。

ヘッドライニング&インテリア

ヘッドライニング				
ライトオクスター・ヘッドライニング	●	●	●	△
ジェット・ヘッドライニング	○	○	○	●
スエードクロス・ヘッドライニング	—	—	○	●

2 OPTIONS

 JAGUAR.CO.JPでF-PACEをカスタマイズしていただけます。

ヘッドライニング&インテリア (続き)	PURE	PRESTIGE	R-SPORT	S	
インテリア					詳細
イルミネーテッド・メタルレッドプレート (Jaguarのレタリング入り) 及びラゲッジスペースのメタルスカッフプレート	○	○	○	○	
フロアマット	○	○	○	○	
プレミアムフロアマット	○	○	○	○	
ブライツスポーツペダル	—	—	—	●	
ヒーター内蔵ステアリングホイール	○	○	○	○	
電動調整機能付ステアリングコラム (メモリー機能搭載の運転席または運転席&助手席の場合)	○	○	○	○	
4ゾーンクライメイトコントロール	—	○	○	○	
インテリアムードライティング	○	○	○	○	
カスタマイズ可能なインテリアムードライティング (カラー10色)	—	○	○	○	
スモーカーズバック (12Vパワーソケット+ライター及びカップホルダーアッシュトレイ)	○	○	○	○	
フロントツインカップホルダー (カバー付)	○	○	○	○	
後席USBソケット×2	○	●	●	●	
カーゴネットキット	○	○	○	○	
ラゲッジスペースメタルプレート	○	○	○	○	
ラゲッジスペースストレージレール (フルサイズのスベアホイール装備では使用不可)	○	○	○	○	
360° パークディスタンスコントロール	○	○	○	○	
アドバンスドパーキングアシスト (360° パークディスタンスコントロール装備の場合)	○	○	○	○	
レーンキープアシスト&ドライバーモニター	○	○	○	○	
ブラインドスポット・モニター&リバーストラフィックディテクション	○	○	○	○	
ジャガースマートキーシステム (キーレスエントリー&プッシュボタンスタート機能付)	○	○	●	●	
レジャーアクティビティキー	○	○	○	○	

● 標準装備 ○ オプション装備 — 装備なし

詳しくは、お近くのジャガー正規ディーラーまでお問い合わせください。

オプション装備やバックの詳細は本冊子の65-69ページをご覧ください。またはjaguar.co.jpでカスタマイズしていただけます。

インフォメーション、コミュニケーション、エンターテイメント

	PURE	PRESTIGE	R-SPORT	S	詳細
Meridian デジタルサラウンド・サウンドシステム	○	○	○	○	50ページをご覧ください

オプションパック

オプションパック	PURE	PRESTIGE	R-SPORT	S	詳細
ブラックパック	○	○	○	○	エクステリアフィニッシャーはグロスブラックに変更されます。 ブラックパックのエクステリアはモデルにより異なります。
コールドクライメイトパック	○	○	○	○	シートヒーター（前席及び後席）、ステアリングホイールヒーター
アダプティブダイナミクスパック	○	○	○	—	アダプティブダイナミクス、アダプティブサーフェスレスポンス
メモリーパック - 14ウェイ・スポーツシート	—	—	○	○	メモリー機能付き電動14ウェイ・フロントスポーツシート及び電動4ウェイランパー、 電動格納式自動防眩ドアミラー（ヒーター内蔵、アプローチライト付き）、電動調整ステアリングコラム
リアシート・コンフォートパック	—	○	○	○	シートヒーター（前席及び後席）、電動リクライニングリアシート、4ゾーン温度調節機能
ブラクティカリティパック	○	○	○	○	リモートリアシートリリース、ハンズフリーテールゲート、 カーゴネットキット、キーレスエントリー
ラグジュアリーパック	○	○	○	○	前席ツインカップホルダー（カバー付）、カスタマイズ可能なインテリアムードランプ、プレミアムフロアマット、 Jaguarロゴ入り・イルミネーテッド・シルプレート及びトランク用メタル・シルプレート、スエードヘッドライニング
アドバンスド・パーキングアシストパック	○	○	○	○	フロントパーキングコントロール、リアパーキングコントロール、サウンドカメラ、 パークアシスト（縦列/並列駐車・出庫支援）、360° パークディスタンスコントロール

3 COLOURS

 JAGUAR.CO.JPでF-PACEをカスタマイズしていただけます。

SOLID

ポラリスホワイト

エボニーブラック

METALLIC

グレイシャーホワイト

アルティメットブラック

アンモナイトグレー

タークサファイア

ブリティッシュレーシンググリーン

クォーツァイト

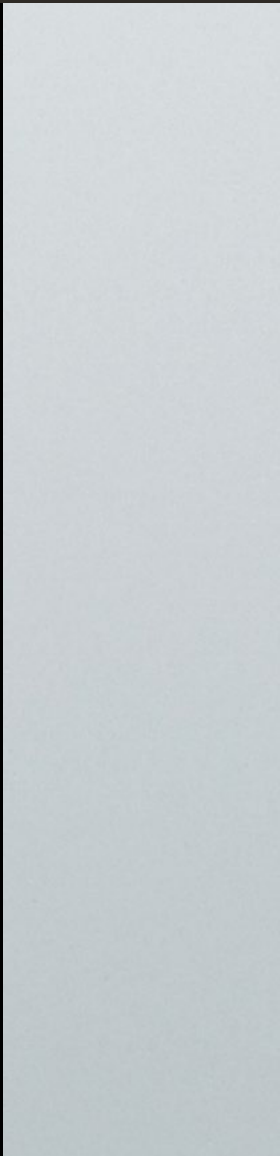
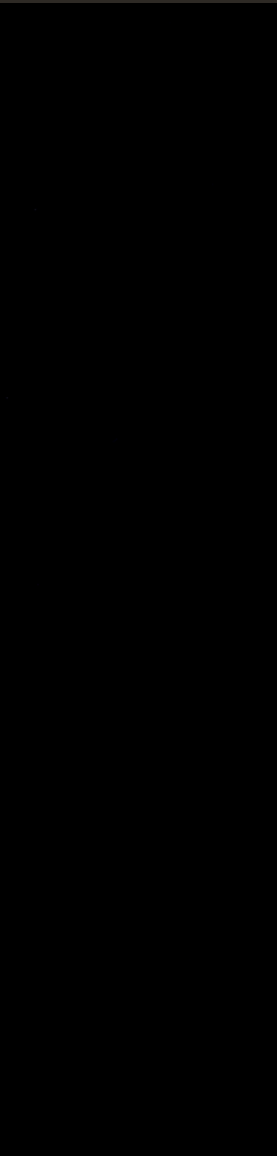

*2016年夏に販売予定

PREMIUM PALETTE

イタリアンレーシングレッド

オデッセイレッド

ロジウムシルバー

デンベストグレー

ガリウムシルバー*

ストームグレー

インゴット

コスミックブラック*



4 WHEELS

 JAGUAR.CO.JPでF-PACEをカスタマイズしていただけます。



18インチ LIGHTWEIGHT
15スポーク



18インチ VORTEX
10スポーク



19インチ FAN
5スポーク



19インチ FAN
5スポーク

アロイホイールフィニッシュ	シルバー	シルバー	シルバー	グロスブラック
アロイホイール / サイズ	7.5J x 18インチ	7.5J x 18インチ	8.5J x 19インチ	8.5J x 19インチ
タイヤサイズ	255/60 R18	255/60 R18	255/55 R19	255/55 R19
Pure	●	○	○	○
Prestige	●	○	○	○
R-Sport	—	—	○	○
S	○	○	○	○



19インチ RAZOR
7ツインスポーク



19インチ BIONIC
5ツインスポーク
グレー/ダイヤモンドターン



20インチ MATRIX
10ツインスポーク



20インチ VENOM
5ツインスポーク

アロイホイールフィニッシュ	シルバー	グレー/ダイヤモンドターン	シルバー	グロスブラック
アロイホイール / サイズ	8.5J x 19インチ	8.5J x 19インチ	8.5J x 20インチ	8.5J x 20インチ
タイヤサイズ	255/55 R19	255/55 R19	255/50 R20	255/50 R20
Pure	○	○	○	○
Prestige	○	○	○	○
R-Sport	○	●	○	○
S	○	○	○	○

● 標準装備 ○ オプション装備 — 装備なし



20インチ VENOM
5ツインスポーク
グレー/ダイヤモンドターンド

20インチ TEMPLAR
5ツインスポーク
シルバー

20インチ BLADE
5スポーク
グレー/ダイヤモンドターンド

20インチ BLADE
5スポーク
グロスブラック

アロイホイールフィニッシュ	グレー/ダイヤモンドターンド	シルバー	グレー/ダイヤモンドターンド	グロスブラック
アロイホイール / サイズ	8.5J x 20インチ	8.5J x 20インチ	8.5J x 20インチ	8.5J x 20インチ
タイヤサイズ	255/50 R20	255/50 R20	255/50 R20	255/50 R20
Pure	○	○	○	○
Prestige	○	○	○	○
R-Sport	○	○	○	○
S	○	○	●	○



22インチ DOUBLE HELIX
15スポーク*
シルバーフィニッシュ/コントラストインサート

22インチ DOUBLE HELIX
15スポーク*
ブラックフィニッシュ/コントラストインサート

22インチ TURBINE
9スポーク*
グレー/ダイヤモンドターンド

22インチ TURBINE
9スポーク*
クローム

アロイホイールフィニッシュ	シルバーフィニッシュ/コントラストインサート	ブラックフィニッシュ/コントラストインサート	グレー/ダイヤモンドターンド	クローム
アロイホイール / サイズ	9.0J x 22インチ	9.0J x 22インチ	9.0J x 22インチ	9.0J x 22インチ
タイヤサイズ	265/40 R22	265/40 R22	265/40 R22	265/40 R22
Pure	○	○	○	○
Prestige	○	○	○	○
R-Sport	○	○	○	○
S	○	○	○	○

*ホイールの販売については、お近くのジャガー正規ディーラーにお問い合わせください。

5 INTERIOR



JAGUAR.CO.JPでF-PACEをカスタマイズしていただけます。

PURE	シート (同系ステッチ)	フィニッシャー	ヘッドライニング モルジヌ	アッパーフェイス (ステッチなし)	カーペット
標準装備					
ラックステックシート	ジェット&ジェット	グロスブラック	ライトオイスターまたはジェット**	ジェット	ジェット
	ラテ&ラテ	グロスブラック	ライトオイスターまたはジェット**	ジェット	ジェット
PRESTIGE	シート (コントラストステッチ)	フィニッシャー	ヘッドライニング モルジヌ	アッパーフェイス (ステッチなし)	カーペット
標準装備					
トーラスレザーシート*	ジェット&シエナタン	グロスブラック	ライトオイスターまたはジェット**	ジェット	ジェット
	ラテ&エスプレッソ	グロスブラック	ライトオイスターまたはジェット**	エスプレッソ	エスプレッソ
	ライトオイスター&ピスタチオ	グロスブラック	ライトオイスターまたはジェット**	ジェット	ジェット

*スエードクロスヘッドライニングはオプション装備です。

**ジェットヘッドライニングはオプション装備です。

†ライトオイスターヘッドライニングはオプション装備です。

‡モルジヌヘッドライニングはオプション装備です。

▲クライメイトコントロール付フロントシートとヒーター内蔵リアシートを選択した場合、パーフォレイテッドトーラスレザーシートにアップグレードされます。

R-SPORT					
標準装備	シート (コントラストステッチ)	フィニッシャー	ヘッドライニング モルジヌ*	アッパーフェイス (ステッチなし)	カーペット
ラックステックススポーツシート (テクニカルメッシュインサート)	ジェット/ ジェット&ライトオイスター	グロスブラック	ライトオイスターまたはジェット**	ジェット	ジェット
オプション装備	シート (コントラストステッチ)	フィニッシャー	ヘッドライニング モルジヌ*	アッパーフェイス (ステッチなし)	カーペット
パーフォレイテドトラスレザースポーツシート	ジェット/ ジェット&ライトオイスター	グロスブラック	ライトオイスターまたはジェット**	ジェット&ライトオイスター	ジェット
	ジェット/レッド&レッド	グロスブラック	ライトオイスターまたはジェット**	ジェット&レッド	ジェット
	ジェット/ライトオイスター&ライトオイスター	グロスブラック	ライトオイスターまたはジェット**	ジェット&ライトオイスター	ジェット
	オイスター/オイスター&ライム	グロスブラック	ライトオイスターまたはジェット**	オイスター&ライム	オイスター
S					
標準装備	シート (コントラストステッチ)	フィニッシャー	ヘッドライニング スエードクロス**	アッパーフェイス (ステッチなし)	カーペット
トラスレザースポーツシート (スエードクロスインサート)	ジェット/ ジェット&ライトオイスター	メッシュドアルミニウム	ジェットまたはライトオイスター†	ジェット	ジェット
オプション装備	シート (コントラストステッチ)	フィニッシャー	ヘッドライニング スエードクロス**	アッパーフェイス (コントラストステッチ)	カーペット
パーフォレイテドトラスレザースポーツシート	ジェット/ ジェット&ライトオイスター	メッシュドアルミニウム	ジェットまたはライトオイスター†	ジェット&ライトオイスター	ジェット
	レッド/ジェット&ジェット	メッシュドアルミニウム	ジェットまたはライトオイスター†	ジェット/レッド	ジェット
	ブローグ/ブローグ&ライトオイスター	メッシュドアルミニウム	ジェットまたはライトオイスター†	ジェット&ライトオイスター	ジェット

5 INTERIOR

⚙️ JAGUAR.CO.JPでF-PACEをカスタマイズいただけます。

写真のインテリア：ジェットラックステックシート（グロスブラックフィニッシャー）、ライトオイスターヘッドライニング、ジェットフェイスア



PURE

INTERIOR COLOUR COMBINATIONS

標準装備

①

シート (同系色ステッチ)

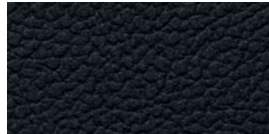

ジェット

②

フィニッシャー

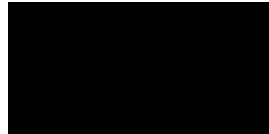

グロスブラック

③

ヘッドライニングモルジヌ

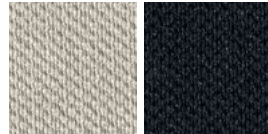

ライトオイスターまたはジェット*

④

アッパーフェイスア
(ステッチなし)

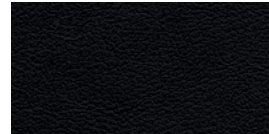

ジェット

⑤

カーペット



ジェット

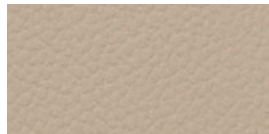

ラテ

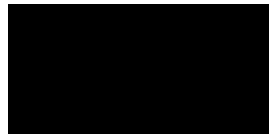

グロスブラック

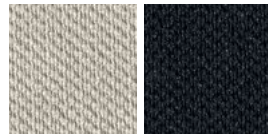

ライトオイスターまたはジェット*

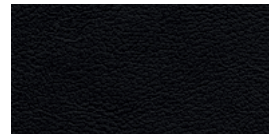

ジェット

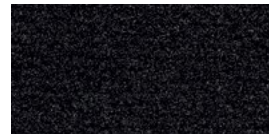

ジェット

*ジェットヘッドライニングはオプション装備です。

5 INTERIOR

 JAGUAR.CO.JPでF-PACEをカスタマイズしていただけます。

写真のインテリア：ラテートラスレザーシート（エスプレッソコントラストステッチ）、グロスブラックフィニッシャー、ライトオイスターヘッドライニング、エスプレッソフェイスア



PRESTIGE

INTERIOR COLOUR COMBINATIONS

標準装備

①

シート (コントラストステッチ)

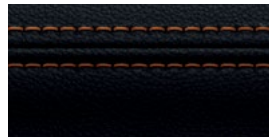

ジェット&シエナタン

②

フィニッシャー

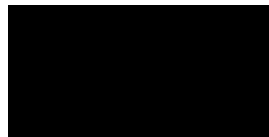

グロスブラック

③

ヘッドライニングモルジヌ

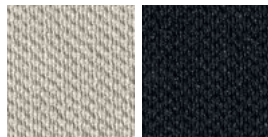

ライトオイスターまたはジェット*

④

アッパーフェイスア
(ステッチなし)

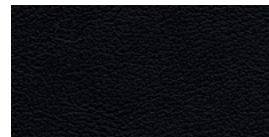

ジェット

⑤

カーペット

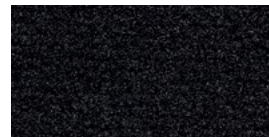

ジェット

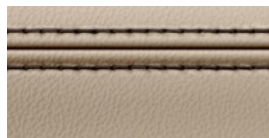

ラテ&エスプレッソ

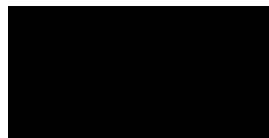

グロスブラック

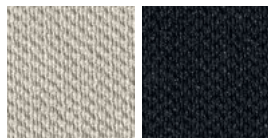

ライトオイスターまたはジェット*

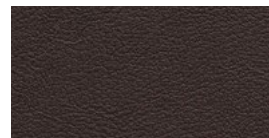

エスプレッソ



エスプレッソ

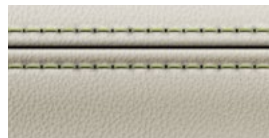

ライトオイスター&ピスタチオ

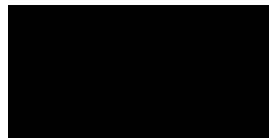

グロスブラック

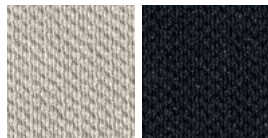

ライトオイスターまたはジェット*



ジェット

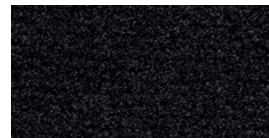

ジェット

フィニッシャーオプション

サテンファインラインウッド、サテンアッシュバール、サテングレーアッシュ、サテングレーフィギュアドエボニー、グロスフィギュアドエボニー、エッチドアルミニウム

*ジェットヘッドライニングはオプション装備です。

クライメート機能付フロントシートとヒーター内蔵リアシートを選択した場合、パーフォレイテドトールスレザーシートへアップグレードされます。

5 INTERIOR

⚙️ JAGUAR.CO.JPでF-PACEをカスタマイズいただけます。

写真のインテリア: ジェット&レッドトラスレザースポーツシート (レッドコントラストステッチ)、エッチドアルミニウムフィニッシャー、ジェットヘッドライニング、ジェットフェイス









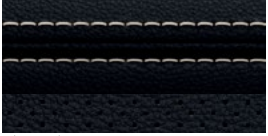
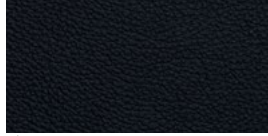

R-SPORT

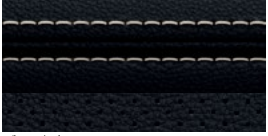
INTERIOR COLOUR COMBINATIONS

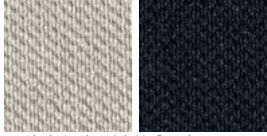
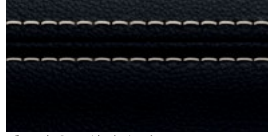
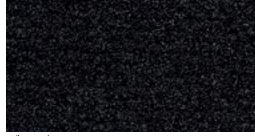
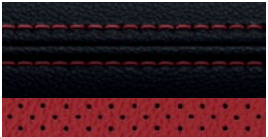
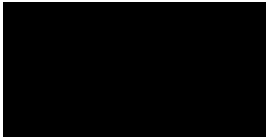
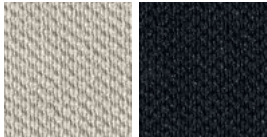
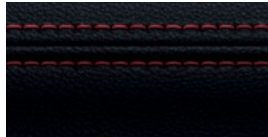
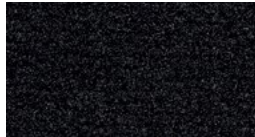
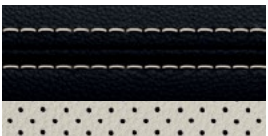
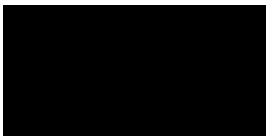
標準装備

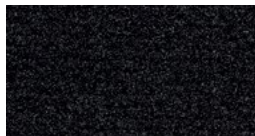
①	②	③	④	⑤
シート (コントラストステッチ)	フィニッシャー	ヘッドライニングモルジヌ*	アッパーフェイス	カーペット
				
ジェット/ ジェット&ライトオイスター	グロスブラック	ライトオイスターまたはジェット**	ジェット	ジェット

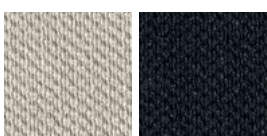
オプション装備

				
ジェット/ ジェット&ライトオイスター	グロスブラック	ライトオイスターまたはジェット**	ジェット&ライトオイスター	ジェット
				
ジェット/レッド&レッド	グロスブラック	ライトオイスターまたはジェット**	ジェット/レッド	ジェット
				
ジェット/ライトオイスター &ライトオイスター	グロスブラック	ライトオイスターまたはジェット**	ジェット&ライトオイスター	ジェット
				
オイスター/オイスター&ライム	グロスブラック	ライトオイスターまたはジェット**	オイスター&ライム	オイスター

フィニッシャーオプション

サテンファイブラインウッド、サテンアッシュパール、サテングレーアッシュ、サテングレーフィギュアドエボニー、グロスフィギュアドエボニー、エッチドアルミニウム

*スエードクロスヘッドライニングはオプション装備です。
**ジェットヘッドライニングはオプション装備です。

5 INTERIOR

⚙️ JAGUAR.CO.JPでF-PACEをカスタマイズしていただけます。

写真のインテリア：ブローグトールレザースポーツシート（ライトオイスターコントラストステッチ）、メッシュドアルミニウムフィニッシャー、ジェットヘッドライニング、ジェットフェイスア



S

INTERIOR COLOUR COMBINATIONS

標準装備

①

シート (コントラストステッチ)



ジェット/
ジェット&ライトオイスター

②

フィニッシャー

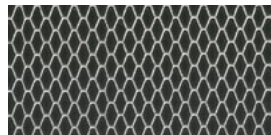

メッシュドアルミニウム

③

ヘッドライニングスエードクロス*

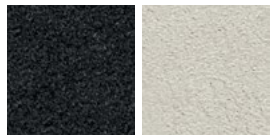

ジェットまたはライトオイスター**

④

アッパーフェイス

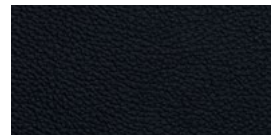

ジェット

⑤

カーペット

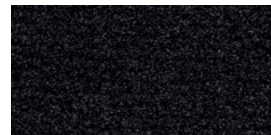

ジェット

オプション装備

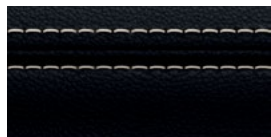

ジェット/
ジェット&ライトオイスター

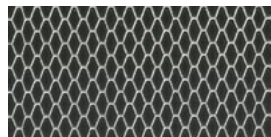

メッシュドアルミニウム

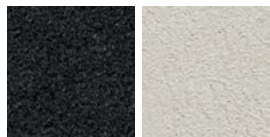

ジェットまたはライトオイスター**



ジェット&ライトオイスター

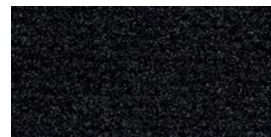

ジェット

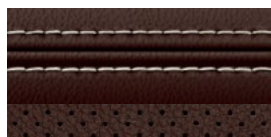

フログ/フログ
&ライトオイスター

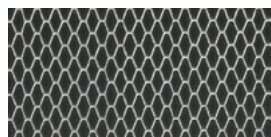

メッシュドアルミニウム

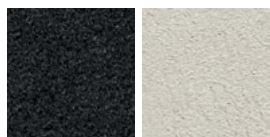

ジェットまたはライトオイスター**



ジェット&ライトオイスター

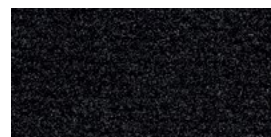

ジェット

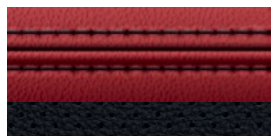

レッド/ジェット&ジェット

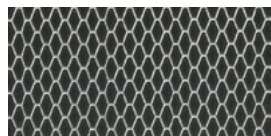

メッシュドアルミニウム



ジェットまたはライトオイスター**

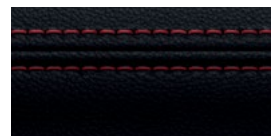

ジェット/レッド

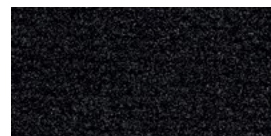

ジェット

フィニッシャーオプション

サテンファインラインウッド、サテンアッシュバル、サテングレーアッシュ、サテングレーフィギュアドエボニー、グロスフィギュアドエボニー、エッチドアルミニウム、グロスブラック

*モルジヌヘッドライニングはオプション装備です。

**ライトオイスターヘッドライニングはオプション装備です。

5 INTERIOR

 JAGUAR.CO.JPでF-PACEをカスタマイズしていただけます。

グロスブラック

メッシュドアルミニウム

エッチドアルミニウム

グロスフィギュアドエボニー

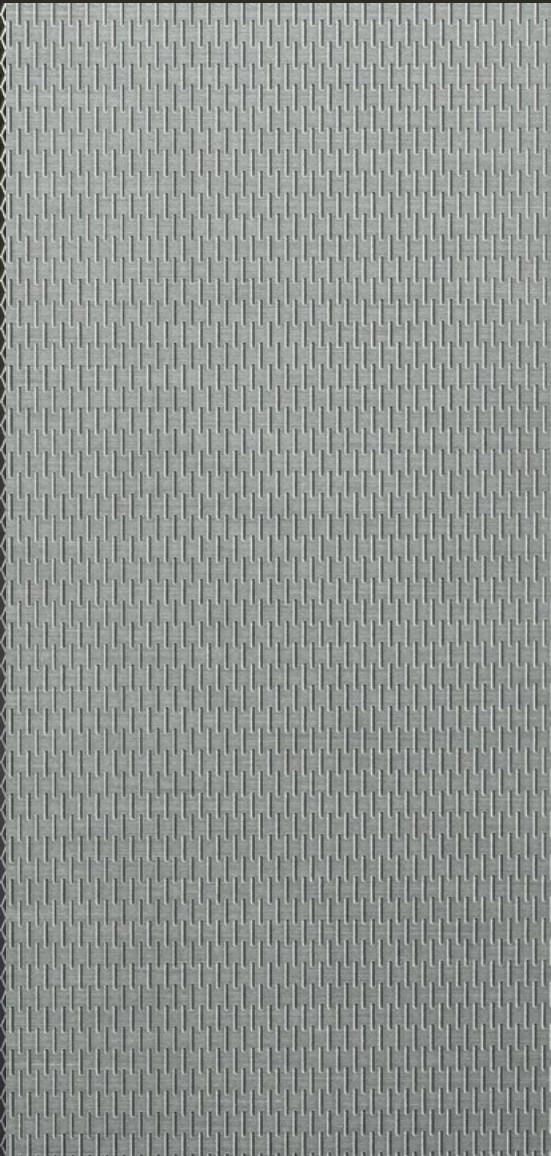
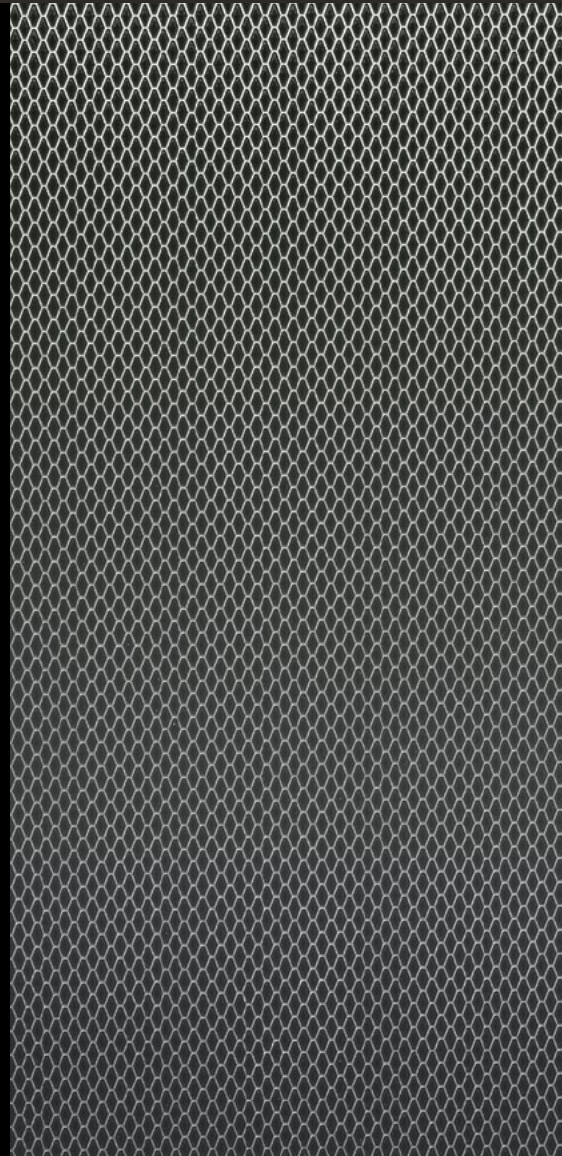

サテングレーフィギュアドエボニー



サテンファインラインウッド



サテンアッシュパール



サテングレーアッシュ



6 JAGUAR ACCESSORIES

🔧 ジャガー正規ディーラー取り扱いアクセサリーの詳細は、
ジャガー正規ディーラーにお問い合わせいただくか、accessories.jaguar.com/jp/ja/ をご覧ください。

サイドステップまたはサイドチューブの装備は、車両のオフロード性能に影響を与える可能性があります。

ディプロイアブルサイドステップ



フィックスドサイドステップ



グロスブラックグリル



ブライトサイドチューブ

スプラッシュガード

サイドパワーベント - グロスブラック



サイドパワーベント - カーボンファイバー



ルーフクロスバー



ウォータースポーツキャリア



ミラーカバーキット - グロスブラック



ミラーカバーキット - カーボンファイバー



ルーフスポーツボックス



スキー/スノーボードホルダー

6 JAGUAR ACCESSORIES

🔧 ジャガー正規ディーラー取り扱いアクセサリの詳細は、
ジャガー正規ディーラーにお問い合わせいただくか、accessories.jaguar.com/jp/ja/ をご覧ください。

ギアシフトパドル - アルミニウム



プレミアムカーペットマット - ジェット



ラバーフロアマットセット



スポーツペダルカバー



トレッドプレート - ユニオンジャック

フレキシブルラゲッジリテイナー



セントラルアームレスト クーラー/ウォーマー



iPadホルダー



フレキシブルラゲッジコンパートメントライナー



ヘッドレストコートハンガー



JAGUAR EXPERIENCE

F-PACE、そしてジャガーをより深く知っていただくために、ぜひご自身でご体感ください*。

様々な体験を通して、ジャガーを余すことなく満喫していただける、Jaguar Experience (ジャガーエクスペリエンス)。

なかでもF-PACEやその他のジャガーラインナップを運転できるテストコースでの試乗体験は、あなた自身がかつてない興奮で満たすはずですよ。

またJaguar Experienceでは、ジャガーに命を吹き込む英国内の製造工場のひとつをご案内する見学ツアーも実施しています。

*日本での販売開始日よりご利用いただけます。詳しくは、お近くのジャガー正規ディーラーまでお問い合わせください。



[Facebook.com/JaguarJapan](https://www.facebook.com/JaguarJapan)



[Twitter.com/JaguarJPN](https://twitter.com/JaguarJPN)



[Youtube.com/user/jaguarchanneljp](https://www.youtube.com/user/jaguarchanneljp)

THE WORLD OF JAGUAR

F-PACEを選ぶ。それはエキサイティングなジャガーの世界を満喫すること。あなたがジャガーオーナーになり、ステアリングを握るまで、またジャガーとの上質な毎日を快適に過ごしていただけるよう、ハイクオリティなサービスやあなたのライフスタイルに役立つ製品の提供などを通して、私たちが丁寧にサポートいたします。



SERVICING

F-PACEは、維持費を最小限に抑えられるよう設計されています。例えば、最新インジウムディーゼルエンジンでは、先進のオイル技術などにより、次のサービスまで2年間または34,000km*点検を受ける必要がありません。

GENUIN PARTS

品質、適合性、耐久性において一切の妥協を許さないジャガーの純正パーツは、設計、テスト、製造に至るまで徹底的に管理されています。F-PACEのためだけに製造された個々のパーツが最高のパフォーマンスに貢献し、長期間その品質を保ちます。



JAGUAR FINANCIAL SERVICES

すべてのジャガーに備わった、しなやかな走りスタイル。あなたにとって価値ある一台のご購入をジャガーファイナンシャルサービスがサポートいたします。新車あるいは中古車で。プライベートもしくはビジネスユースで。お客様のご希望に合わせたプランをご用意しています。詳しくはお近くのジャガー正規ディーラーまでお問い合わせください。



JAGUAR ASSISTANCE

故障や事故で動かないといった緊急時からパンクなどのちょっとしたトラブルまで、ジャガーアシスタンスがサポートします。どんな場所や状況でも、私たちのロードアシスタンスにお任せください。



JAGUAR MAGAZINE

Jaguar Magazineはジャガーのオフィシャルマガジンです。新型ジャガーXJ、XF、XE、F-TYPE、そしてF-PACEのご紹介、またラグジュアリー、スタイル、デザイン、トラベルといった幅広い情報を満載しています。

JAGUAR COLLECTION

ジャガー車と同じように、デザインや細部へのこだわりを追求したジャガーコレクション最新のラインナップ。ジャガーらしさにあふれたウェアや上質なレザーアイテム、ラグジュアリーなトラベルグッズなどを取り揃えました。またジャガーの伝統を讃えるコレクションもございます。過去の偉業に敬意を表すこのコレクションでは、レースからインスピレーションを得たギフトアイテムやウェアをご用意しています。詳しくは、オンラインショップ jaguar.com/shop をご覧ください。

用語集

A

ADAPTIVE LED HEADLIGHTS (アダプティブLEDヘッドライト)
ステアリング操作に応じて、必要な場合に自動でライトを照射するアダプティブLEDヘッドライト。このシステムは、自動ハイビームアシストと連動し、ライトの照射角度を調整。対向車に対してハイビームにならないよう作動します。

AUDIO EQUALISATION (オーディオコライザー)
オーディオコライザーは、一般的な高音、中音、低音域のコントロールでは調整できない音色を微調整し、車載オーディオシステムでハイクオリティなサウンドを提供します。

C

Cd. (Cd値)
Cd値とは、車の空気抵抗係数を意味し、車体の空気抵抗性能指数を示します。
この数値が低ければ低いほど、空気力学的により効率的に車体が設計されていることとなります。

D

DAMPERS/DAMPING (ダンパー)
サスペンションにかかる力を吸収し、走行安定性を向上することで快適な乗り心地を提供するダンパー。ダンパーは緩衝装置としても知られています。

DRAG COEFFICIENT (空気抵抗係数)
空気抵抗係数は、車がいかにエアロダイナミクスに優れているかを示す目安となります。詳しくは、Cd値の解説をご覧ください。

DSP AMPLIFIER (DSPアンプ)
Meridianのデジタルシグナルプロセッシング (DSP) テクノロジーが、オーディオクオリティに影響を与える一連の変数を解析した後、高度なアルゴリズムを使用してそれらのデータを処理し、必要に応じてシステムのアウトプットを調整します。これにより、従来の音響システムでは表現できなかった、迫力のあるライブ演奏のような音響性能を再現します。

E

ECO MODE (エコモード)
エコモードでは、スロットル感度を低減し、より省燃費のエンジンマッピングを選択。マニュアル車ではギアシフトをアドバイスすることにより、燃費を抑えたドライビングをサポートします。またクライメイトコントロールやオーディオシステムによってエンジンにかかるエネルギーを抑えることにより、燃料消費を削減します。

J

JAGUARDRIVE CONTROL (JAGUARDRIVEコントロール)
ダイナミックスタビリティコントロールシステム、エンジン、トランスミッションシステムと相互に作用して、エンジンマッピング、ギアシフト、ブレーキの特性を変更します。車両のレスポンスをドライビングコンディションやスタイルに合わせて最適化する、さまざまなモードを提供します。

JAGUARDRIVE SELECTOR (JAGUARDRIVE セレクター)
エンジンをかけるとJaguarDriveセレクターがセンターコンソールからせり出します。オートマチックトランスミッションと連動するロータリーシフターを使い、ドライブモードをすばやく変更することができます。

S

SUPERCHARGED PETROL (スーパーチャージドガソリンエンジン)
スーパーチャージャー搭載のガソリンエンジンです。スーパーチャージャーとは、エンジンの動力を使用して駆動するエアインダクション装置 (過給機) です。すべてのエンジン速度域でハイパワーと瞬時のリニアレスポンスを発揮します。

T

10.2INCH MULTI-TOUCHSCREEN WITH MULTI-TOUCH GESTURES (10.2インチ マルチタッチスクリーンとマルチタッチジェスチャー)
InControl Touch Proの10.2インチディスプレイに搭載されたマルチタッチ機能により、複数のタッチポイントを認識するスクリーン。ピンチやズームといったスムーズかつ直感的な操作で、機能をダイレクトにコントロールすることができます。

TURBOCHARGED DIESEL (ターボチャージドディーゼルエンジン)
ターボチャージャー搭載のディーゼルエンジンです。ターボチャージャーとは、排出ガスによって駆動するエアインダクション装置 (過給機) です。ターボ過給は、同等の排気量の自然吸気エンジンに比べ、高出力、低排気量、さらに高い効率性を提供します。

X

XENON HEADLIGHTS (キセノンヘッドライト)
より一層クリアな視界を提供するバイファンクションキセノンヘッドライト。ジャガーのスタイルを印象づけるLED「J」ブレードポジションングライトを搭載しています。



ご注意

ジャガー・ランドローバー・リミテッドでは、より優れた車を目指して、仕様、デザイン、生産技術等のあらゆる側面から、常に製品の改善・改良を積み重ねています。そのため、当カタログに記載されている仕様・諸元が予告なく変更される場合があります。また、当カタログに掲載されている写真等は、日本で販売される製品とは細部で異なる場合や別売りのオプションが含まれていることもあります。予めご了承ください。比較内容はメーカー独自のデータおよび試験に基づいています。

カラーについて

カタログおよびウェブサイトの写真・画像に表示される商品のカラーは、実際のカラーとは異なる場合があります。

ジャガーにおける環境革新

ジャガーでは、その伝統を誇りを持って継続すると同時に、環境保護に向けた革新技術へのアプローチも推進しています。軽量素材や効率的な生産方法の選択から、エンジンと設計の効率に至るまで、ジャガーではより持続可能なビジネスとして操業し、その全体的な環境への影響を低減することをコミットしています。

ジャガーのフラッグシップモデルのXJは、車両「全ライフサイクル」評価の国際基準であるISO 14040を達成したジャガー初のモデルです。この認証は、部品素材の仕入から製造プロセス、その運転寿命から最終処分まで、XJの環境影響を測定します。しかし当社の取り組みはそこで終わりません。すべての新しいジャガー車は、85%がリサイクル・再利用可能となるように設計され、さらに95%が回収可能となるように設計されています。

F-PACE、XF、XE、XJおよびF-TYPEでは、製造プロセスから車体構造の中に最大50%のリサイクル素材を組み入れる等、軽量アルミの革新的な使用により、パフォーマンスが大きく向上しています。これには、燃費の改善、二酸化炭素排出量の低減、そしてその軽量化設計による動的パフォーマンスの改善が含まれます。私たちが継続的に目指しているのはスタンピング工程で発生したアルミニウムのスクラップを分離し、クローズトループシステムの中でリサイクルすること。それらは同じグレードのシートの中に再び溶かされず。それにより、製品ライフサイクルの製造過程における二酸化炭素排出量削減を実現しています。ジャガーは、サステナビリティの実現に向けた取り組みとして、化石燃料への依存、希少資源の使用、そして廃棄物を低減することを重視しています。

私たちの事業計画には、2007年以降に生産された車両一台につき、25%の排出ガス・廃棄物の削減、15%の物流効率および10%の水消費量の削減が含まれています。既に、英国で製造されるジャガー1台当たりの製造・組立時二酸化炭素排出量は、2009年以来オフセットされています。組立工程で排出される二酸化炭素排出量1トン当たりにつき、ジャガーは、他の分野で二酸化炭素を1トン減らす炭素低減プロジェクトに投資を行っているのです。増大する弊社の世界的な売上およびより一層の効率的な運転設備への投資を考慮しても、2012年の環境革新目標を達成、または目標を上回ることでできた点は、私たちの大変な誇りです。事業計画には、現在の二酸化炭素排出量および埋立処理廃棄物を2013年3月までに25%削減し、欧州車両平均テールパイプ二酸化炭素排出量を2015年までに25%低減するとの目標も含まれています。すべての目標は2007年度水準に基づいて設定されています。

そのさらに先、2020年の目標として排出ガス対策、カーボンニュートラルの運用、そして廃棄ゴミゼロに向けての取り組みを中心にした持続的成長を掲げています。弊社では、現在までに600万トンのCO₂を相殺し、排出量削減のため17カ国60ものプロジェクトで、4,000人の直接的な雇用を創出、調理用コンロ排出量削減プログラムで100万人以上の人々の生活向上に貢献してきました。

しかし当社の取り組みはそこで終わりません。私たちの製造工場は1998年からISO14001が付与されており、英国の地域社会における企業（BITC）より、CRI（企業責任指数）のPlatinumステータスを受賞しました。それこそが、ジャガーにおける環境革新です。

Castrol. EDGE™ Professionalはジャガーが推奨するエンジンオイルです。

Meridianは、Meridian Audio Ltd.の登録商標です。

AdBlueは、Verband der Automobilindustrie e.V. (VDA)の登録商標です。

Bluetooth®の表記とロゴはBluetooth SIG, Inc.に所属し、これらのマークをジャガー カーズ リミテッドが使用する場合はいずれも許諾を受けています。

iPod, iPod touchおよびiPadは、米国および他の国々におけるApple Inc.の登録商標です。

ナビゲーションシステムは必ず、ドライバーが安全に運転できる状況および道路を使う第三者の安全が確保できる状況でご使用ください。

表紙のモデル：F-PACE FIRST EDITION シーリアムブルー 欧州仕様車

裏表紙のモデル：F-PACE R-SPORT イタリアンレーシングレッド オプション装着車

Jaguar Land Rover Japan Limited
9F Garden City Shinagawa Gotenyama,
6-7-29, Kita-Shinagawa,
Shinagawa-ku, Tokyo 141-0001 Japan

Jaguar Land Rover Limited
Registered Office: Abbey Road, Whitley,
Coventry, CV3 4LF, United Kingdom
Registered in England Number: 1672070
jaguar.co.jp

ALL-NEW JAGUAR F-PACE

SPECIFICATION AND PRICE GUIDE



THE ART OF PERFORMANCE

JAGUAR F-PACE 本カタログ正誤表

以下の誤りがございました。訂正してお詫び申し上げます。

【訂正箇所】 29 ページ ボディコピー 2-3 行目

【誤】 ボディサイド、ボンネット、フロントウイングなど車体の 80%



【正】 ボディサイド、ボンネット、フロントウイングなどを除く車体の 80%

【訂正箇所】 32 ページ サスペンションの項、ボディコピー 1 行目

【誤】 最新鋭の試験施設で 25 万 km



【正】 最新鋭の試験施設で 25 万マイル