



The Golf GTI 16V.





Golf GTI 16V 4Dr. (E-19PL) ヘッドライトの内側2灯は点灯いたしません。

グラン ツーリスモの名にふさわしい
卓越した走りの世界。
Golf GTI 16V

その類まれなスポーツ性能と、ゴルフならではの基本設計が生み出すハイパフォーマンス。走ることの楽しさと実用性を極限で融合させたクルマとして独自の世界を築き上げた、ゴルフGTI 16V。アウトバンの高速レーンを大排気量のスポーティカーと同じ

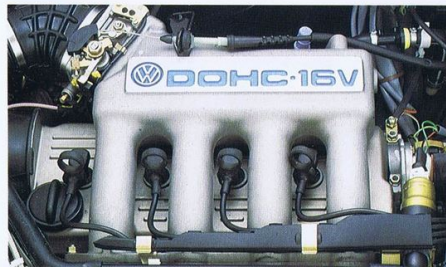

ベースで疾走する姿は、まさにその群を抜く実力を証明しています。その心臓部である独特の燃焼室、一気筒あたり4バルブを持つ高性能DOHC16バルブエンジンは、燃焼効率に優れ、低回転からパワフルに吹き上がります。もちろん、居住性や快適性などゴルフ本来の機能はそのまま。高次元で結晶された総合性能から生みだされる、卓越したポテンシャルで、高速クルージングの醍醐味を満喫させてくれます。走りのトータルバランスで、高い評価を得ているゴルフGTI 16V。VWゴルフの走りの世界を一段と広げています。

ハイパワーを発揮する高性能DOHC16バルブエンジン。



Golf GTI 16V 2Dr. (E-19PL)

スポーティ スピリットを刺激する 抜群の運動性能。

スポーティスピリットにあふれ、コーナーで思いどおりのラインをトレースするクルマとの一体感。ゴルフGTI 16Vには、サーキットからラリーフィールドまで、数々のレースシーンで獲得した独創のテクノロジーが、随所にフィードバックされています。ハイパワーを発揮する、DOHC

16バルブ エンジンとGTI 16V専用のクロスレシオ5速マニュアルトランスミッションの組み合わせは、軽快ですばらしい加速性能を実現。そして、剛性の高いボディと足まわりは、抜群の高速安定性に貢献し、ハイスピードクルージングにおける高度な信頼性を発揮して、



ドライブの喜びを満喫させてくれます。さらにコーナリングで抜群の安定性を発揮するサスペンションやドライバーの意志に的確に反応するシャープなハンドリングとアクセルレスポンス。また、低速で軽くスムーズで、高速では自然な路面感覚を伝えるラック&ピニ

オンのパワーステアリングなどが一体となり、優れた総合性能を生んでいます。前輪ベンチレーテッドディスク、後輪ディスクの強力なブレーキも装備。全身の運動特性を、高次元に高めたゴルフGTI 16V。躍動する高性能がドライバーのスポーティスピリットを刺激します。

時速260kmまで刻まれた、GTI 16V専用スピードメーター。

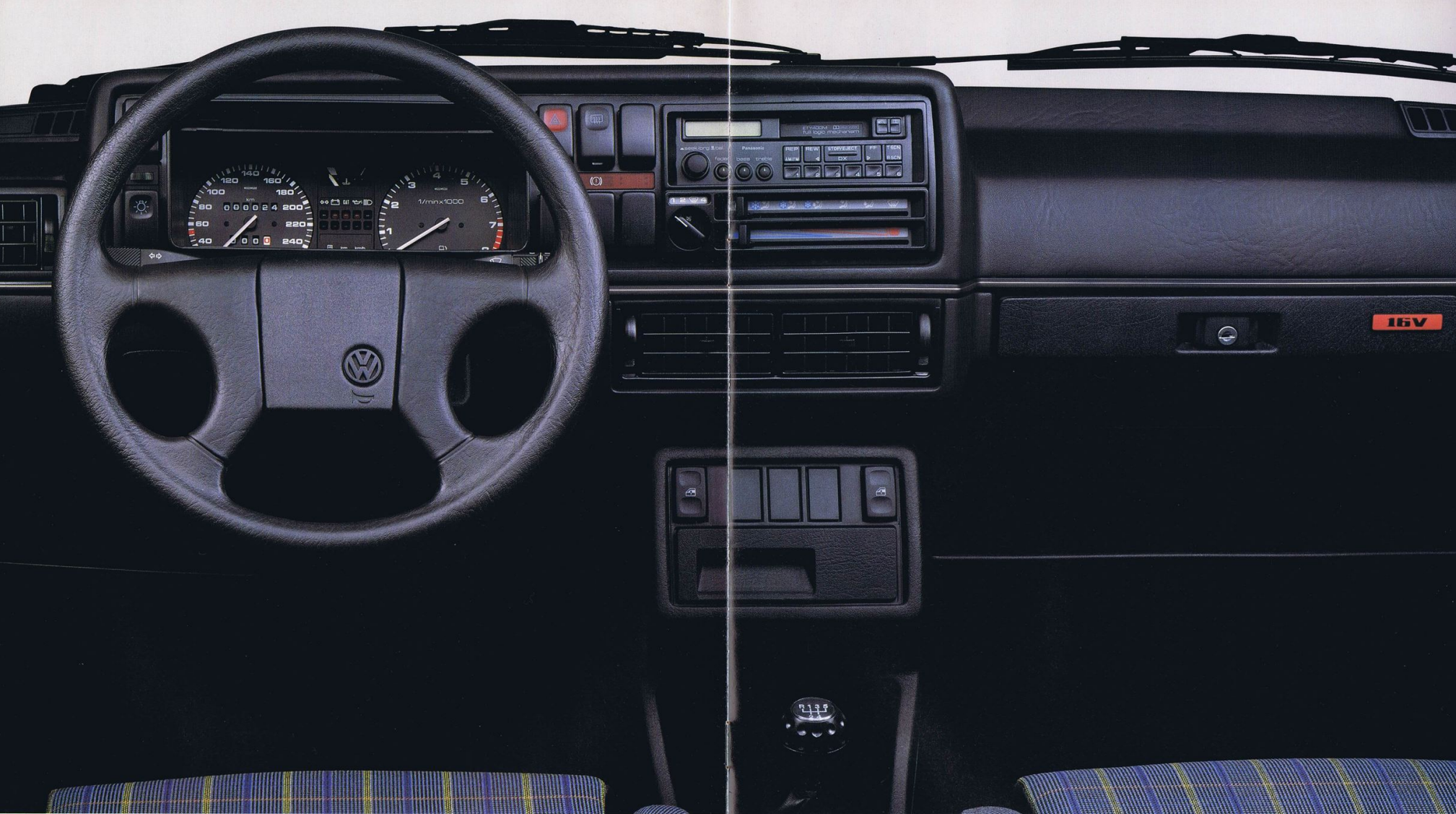

**走るためのコックピット
人間工学を駆使した普遍的デザインです。**

速度無制限のアウトバーンを高速巡航し、またアルプスのワインディングロードを駆け巡るために設計された、インストルメントパネル。人間工学によって使いやすさを追求した普遍的なデザインの中に、スポーツスピリットが調和されています。時速260kmまで刻まれた

スピードメーターと、8000rpmまでのスケールのタコメーターはGTI 16V専用。メーターパネル中央には充電警告灯や油圧警告灯などのインジケーターを集中してレイアウト。またライトやハザード灯などのスイッチ類と、オーディオやエアコンディショナーの操作パネルも、

運転中のドライバーが自然に手の届く位置に配置されています。4本スポークのスポーツステアリングホイールは、高速巡航時のグリップしやすさと、コーナーでの取り回しのしやすさを配慮した形状。さらにスポーツタイプのドライバーシートは高さ調整機構を採用し、

ダイヤル式無段階調整のフルクライニング機構や215mmの長いシートスライドとあわせて、好みに応じたドライビングポジションが選べます。すべてを走りの機能性のために徹底して追求したGTI 16Vのコックピット。卓越したポテンシャルを操る歓びがここにあります。



フロントドアは、パワーウィンドーが標準装備されます。

スポーティドライブを支える 広く快適な居住空間。

トップスピードでの長時間走行を悠々とこなす、ゴルフGTI 16V。走るためのハイパフォーマンスを持つだけでなく、あらゆる走りのステージを楽しむための居住性と快適性に満ちた実力を十分に備えています。その魅力はロングホイールベースとワイドトレッドによって

生みだされた、外観からは想像もつかないほどの広い室内。ヘッドクリアランスやショルダースペースはゆとりをもって確保され、圧迫感のない快適なドライビングが楽しめます。また、リヤシートも前席下側をレッグスペースとして広く確保し、ゆったりとくつろぐことができ

ます。標準装備されたスポーツシートは横方向のサポートに優れ、ハードなコーナリング時にも身体をしっかりとホールドする設計。シート全体が適度な固さで、長時間座り続けた時の疲労感の少なさは定評があります。さらにシートのバックレストには通気性の

よい天然素材を採用し、湿度の高い季節にも快適さを損ないません。世界で絶賛されるゴルフの広い室内スペースに、スポーティな機能性を加えたインテリア。つねにリラックスして、ドライビングを存分に楽しむために、快適な居住性が大きな役割を果たしています。

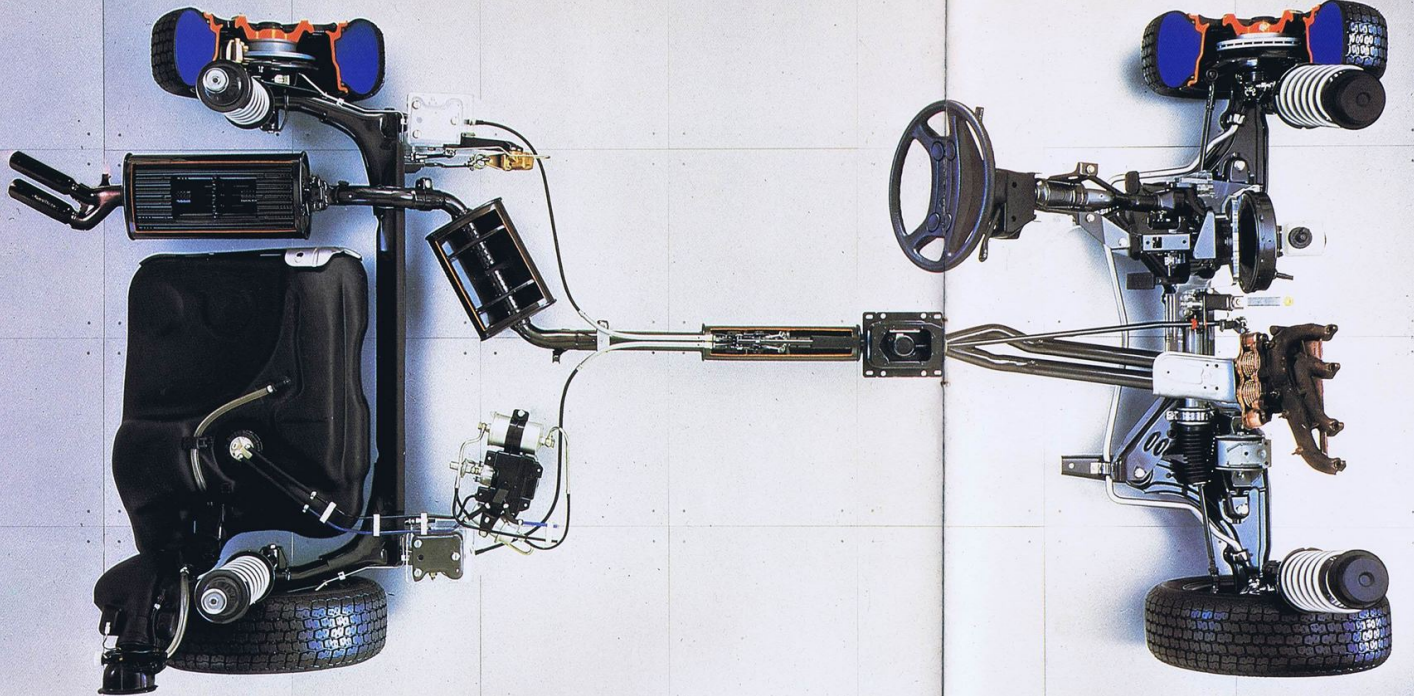

外観からは想像できないほど長いホイールベースと広いトレッド(写真は日本に輸入される車両と一部異なります)

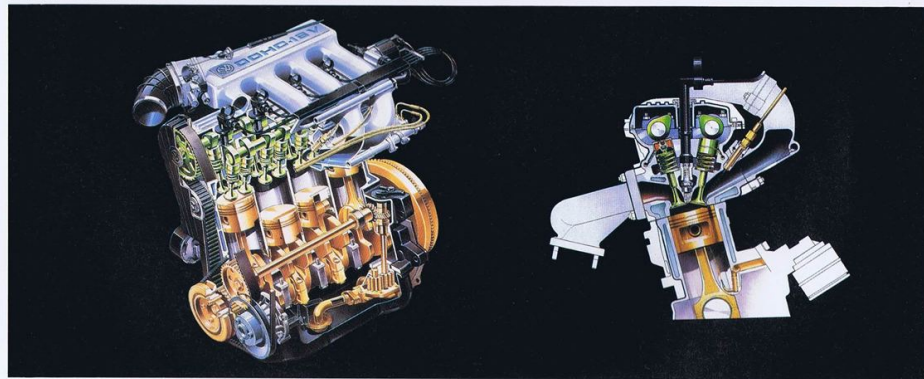

GTI 16Vエンジンの透視図。排気バルブは直立し、吸気バルブは25°傾けられており、コンパクトなシリンダーヘッドを構成

先進のVWテクノロジーを満載した 高度なメカニズム。

独創のメカニズムで先駆の高性能を実現したゴルフGTI 16V。このクルマのために開発されたVWのテクノロジーが随所に活かされています。エンジンは、信頼性が高く、高出力化が可能な機械式燃料噴射装置に電子制御を加えて進化させたKEジェトロニックフェュエル

インジェクション付のDOHC16バルブを搭載。シリンダーに垂直に排気バルブを、25度傾斜させて吸気バルブを配置した、独特のヘッド構造を持つ「狭角4バルブレイアウト」を採用して、燃焼室をコンパクト化。燃焼効率の向上により、最高出力125PS/5,800rpm(DIN)、最大トルク

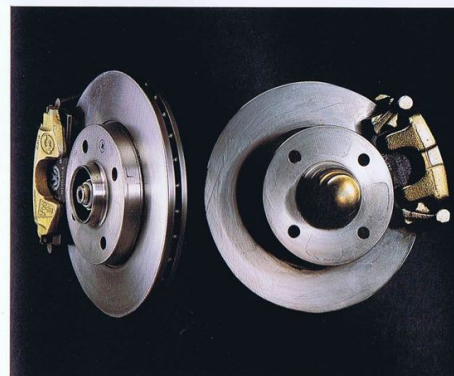

フロントはベンチレーテッドディスクブレーキ、リヤはディスクブレーキ

17.1kgm/4,250rpm(DIN)を発生します。そのレスポンスは高回転域まで一気に吹き上がる応答性のよさを見せ、しかも低回転域からの幅広いトルクできわめて扱いやすい特性も実現しました。フロントサスペンションはキドニーシェイプブレー

マクファーソンストラット、リヤサスペンションはトレーリングアーム。前後にスタビライザーが装備され、群を抜く走行安定性を誇ります。さらにリヤサスペンションには、VW社特許のクサビ型ラバーマウントを使った「考えるリヤアクスル」と呼ばれる「トラックコレクティングマウント方式」

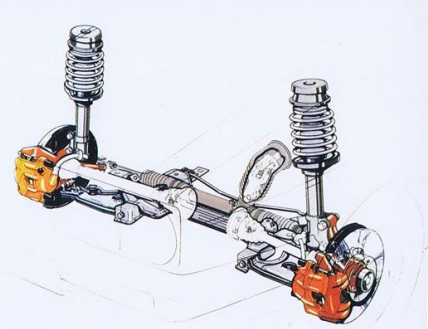

キドニーシェイプラバーマウントを備えたフロントサスペンション

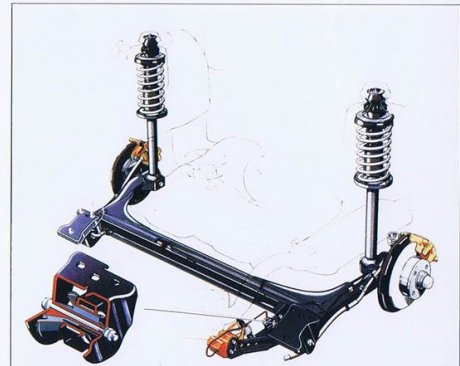

スタビライザーバーで強化されたトラックコレクティングマウント付リヤサスペンション

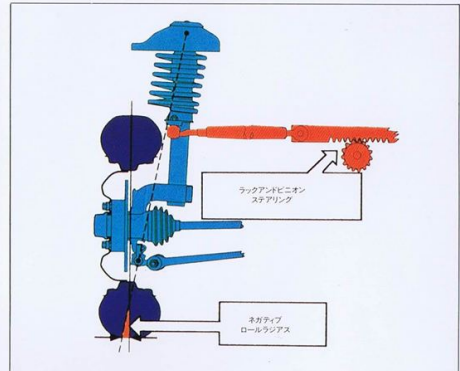

ダイレクトなレスポンスのラックアンドピニオン ステアリングと高い安全性のネガティブ ステアリング ロールラジス

を採用。コーナリングの際に、横方向のGによってリヤタイヤが外側へ流れ出すのを粘り強く押し、ドライバーが思い通りにコーナリングラインを描ける高度なハンドリングを実現しています。加えてVWの誇る能動的安全対策として、走行中の片側前輪バーストや、片側が滑りやすい路面に入った時や、片方のブレーキ回路にトラブルがあった時も、安定したハンドリングで停止できるセルフスタビライジングステアリングシステムも装備。ブレーキも前輪にベンチレーテッドディスク、後輪にディスクを装備し、強力な制動力を確保しています。

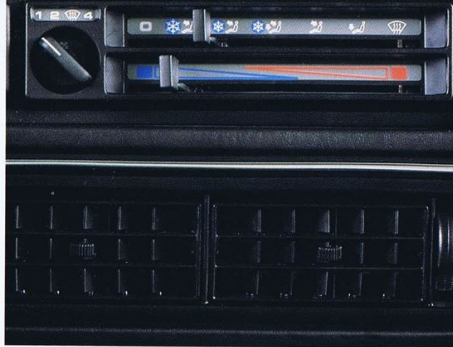

エアミックスタイプのエアコンディショナー



電子周波数AM/FMオートリバーセットデック(フルロック)(ETY400M)



ゴルフボール型シフトノブ



パワーウィンドー スイッチ



時刻をはじめ7つの情報をデジタル表示するマルチファンクションインジケーター

洗練された機能性と品質の高さを誇る
充実のインテリア。



ロックアップロック3.1回転のクイックなパワーステアリング



熱線入り電動リモートコントロールドアミラー



ドアミラー用コントロールスイッチ

走りの世界を満喫するために、機能性と装備を充実させたゴルフGTI 16V。ひとつひとつの装備の使いやすさがロングクルージングにもゆとりを生み、ドライブの楽しさを一層広げています。前席のスポーツシートはダイヤル式で無段階調整のできるフルリクライニング機構付。ドライバーズシートは高さ調整も可能です。フロントシートベルトはベルトガイドの上部の高さを調整でき、身体にしっかりとフィットさせることができます。メーターパネルには、ボタン操作ひとつで時刻、走行時間、走行距離、平均速度、平均燃費、エンジンオイル



体型を問わずジャストフィットする高さ調整可能な上部ベルトガイド付シートベルト



小物の収納に便利なドアポケット(輸入される車種のフロントドアはパワーウィンドーが標準装備されます)

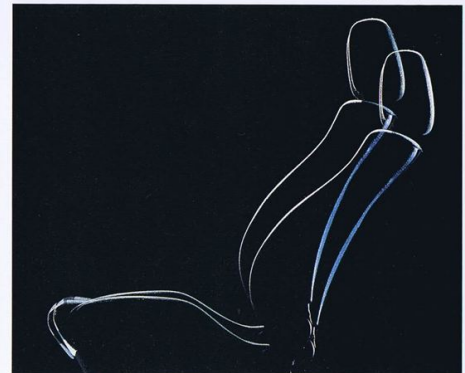

高さ調整可能なフルリクライニングドライバーズシート

温度、外気温度の7つのドライビング情報をデジタル表示するマルチファンクションインジケーターを装備。また、微妙な温度調整と4段階の風量調節ができるエアコンディショナーによって、夏・冬はもちろん、湿気の多い日にも常に室内は爽やか。さらに取り回しのしやすい4本スポークのスポーツステアリングホイール、ミラーの曇りを除去して安全視界を確保する熱線入り電動リモートコントロールドアミラー、フロントドアのパワーウィンドーなど、スポーティで快適なドライビングのための機能的で質の高い装備群を備えています。



ブレーキ冷却エアタクト付フロントスポイラー（ヘッドライトの内側2灯は点灯いたしません）



リヤスポイラー



フィンゲアーチモール



サイドプロテクションモール

走りの精悍さみなぎる 個性を高めるエクステリア。

スポーティな走りを存分に楽しむために仕立てられたゴルフGTI 16V。6J×14インチのアルミホイールと扁平率60%のラジアルタイヤの組み合わせは優れたロードホールディングを誇り、ワインディングロードで実力を発揮します。またフロントトリアに装備したスポイラーは、空力特



スライドインルーフ（オプション）



熱線入りリヤウインドー、開けつ式リヤワイパー

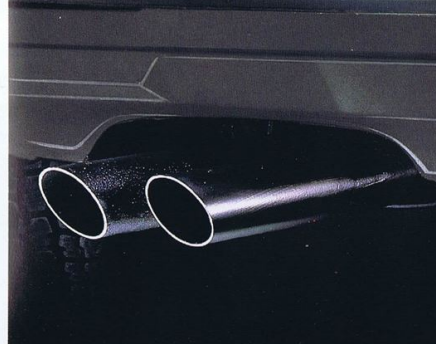

ツインエグゾーストパイプ



ゴルフバック4つが入る336ℓ（VDA測定法）のトランクルーム



ゴルフバック4つが入る336ℓ（VDA測定法）のトランクルーム

性を向上し、高速走行時の高度な進安定性を実現しています。さらに大のフロントスポイラーには左右にエアクトを設け、フロントのブレーキディスクの冷却効果を高めました。アンテナ高速巡航時の風圧に対処するため、フロントに装備したスポイラーは、空力特

諸元表	Golf GTI 16V 2Dr.M/T 左ハンドル	Golf GTI 16V 4Dr.M/T 左ハンドル
●型式	E-19PL型	
●寸法・重量		
全長	mm	3,985
全幅	mm	1,680
全高	mm	+1,430
ホイールベース	mm	2,475
トレッド 前/後	mm	1,430/1,425
最低地上高（空車時）	mm	175
車両重量（スライドインルーフ） （行車重量は+60kg増）	kg	1,020 1,050
乗車定員	名	5

*はアンテナ台を含む。

●性能		
最小回転半径	m	5.0
燃料消費率（100km走行時） （90km/h走行時）	km/l	9.0

●燃料消費率は、定められた試験条件のもとでの値です。実際の走行時には、この条件（気象、道路、運転、整備など）の状況が異なりますので、それに応じて燃料消費率が異なってきます。

●エンジン		
型式	PL型	
種類	DOHC直列4気筒水冷フロントエンジン	
内径×行程	mm	81.0×86.4
総排気量	cc	1,780
圧縮比	10.0	
最高出力（DINPS/rpm）	125/5,800	
最大トルク（DIN）kgm/rpm	17.1/4,250	
燃料供給装置	機械式燃料噴射装置	
燃料タンク容量	ℓ	55
使用燃料	無鉛ハイオクガソリン	

●諸装置		
クラッチ	乾燥単板ダイヤフラム	
トランスミッション	前進5速、後退1速、1、2、3、4、5速オールレンジクロメッシュ	
変速比	第1速	3.455
	第2速	2.118
	第3速	1.444
	第4速	1.129
	第5速	0.912
	後退	3.167
最終減速比	3.667	
フロントサスペンション	マクファーソンストラット（スタビライザーバー付）	
リヤサスペンション	トリーリンクアーム（スタビライザーバー付）	
ブレーキ	前輪はベンチレーテッドディスク、後輪はディスク	
使用タイヤサイズ	185/60R14 82H	
ホイールサイズ	6J×14	

●本仕様・標準装備・純完等は予告なく変更される場合があります。●ヤセが日本に輸入する車は、安全対策および排ガス対策の点で現行の国内基準をすべて満たしています。●道路運送車両法に基づく保安基準に適合させるため、ミラー・ヘッドレスト、灯火類等改善指示によって行われる改造により、納入車両はカタログに記載された写真と一部異なる場合がありますので、ご了承ください。

フォルクスワーゲン ならではの 4つの保証。

- 1. 一般保証・5万km以内、2年間。**
新車登録日より2年間、但し、その期間内でも走行距離2万km以内において、一般走行における不具合を保証します。
- 2. 塗装の保証・3年間。**
新車登録日より3年間の塗装保証。但し、登録後に再塗装されたものは、その対象となりません。
- 3. 錆の保証・6年間。**
新車登録日より6年間の車体の錆の保証。内装は保証による穴、剥離等、その部分の補修を保証します。
- 4. 純正部品の保証・1年間。**
新車登録日より1年間の純正部品（VW指定）の保証。取付け後、1年間の保証期間が経過した場合、取付け後、1年間の保証期間が経過した場合、その部分の補修を保証します。

（VW指定ディーラー以上の保証店において、部品代及び作業工賃を要し、また必ずワランタを務必、但し、ヤセで輸入し、VWの指定サービス工場で修理を受け付けた車に限ります。尚、詳しくは、ヤセ・フォルクスワーゲン・ネットワークにお問い合わせください。）

いいものだけを世界から

good new days
大勢のみなさまに楽しんでいただく

ヤナセ

総輸入元 株式会社ヤナセ
フォルクスワーゲン・アウディ 営業部
〒105 東京都港区芝浦1丁目6-38
電話(大代表) 東京 (03)452-4311

88-11-20,000