

The Golf GTI 16V.





Golf GTI 16V 2Dr. モデル(E-19PL) ●ヘッドライトの内側2灯は点灯いたしません。

VWがモータースポーツで培った ノウハウと先進テクノロジーの結晶。 Golf GTI 16V

速度無制限のアウトバーンを、そしてアルプスの厳しいワインディングロードを風のように疾走するゴルフGTI 16V。大排気量のスポーティカーと堂々とわたりあえるほど卓越した走りは、幾多のモータージャーナリストが絶賛しています。その真髄は、ゴルフ本来



の優れた居住性や快適性はそのままに、スポーティな走りを完璧なまでに鍛え上げた、クラスを超える完成度です。パワフルな心臓部DOHC16バルブエンジンは、その象徴。そこには、フォルクスワーゲンがサーキットやラリーフィールドなど数々のモータースポーツで培ったノウハウと先進テクノロジーが惜しみなく注ぎこまれていす。VWならではの徹底したクルマ創りが生んだ第一級のスポーティカーとして、ぜひたくなスポーツドライビングの醍醐味が楽しめるゴルフGTI 16V。VWゴルフの新しい領域をひらきます。

後部のレスポンスを得るDOHC16バルブエンジン。



Golf GTI 16V 4Dr. モデル (E-19PL)

風の領域をきりひらく。 走りは、スーパーパフォーマンス。

VWが生んだスポーティカーとして高い完成度を誇るゴルフGTI 16V。スポーツスピリットにあふれる走りは、まさにスーパーパフォーマンスです。ハイパワーな16バルブエンジン、軽量ボディ、そしてクロスレシオの5速マニュアルトランスミッション。この相乗効果によ

る軽快なレスポンスとすばらしい加速性能は実に魅力的です。ドライバーの意思どおりに反応するアクセルワーク。その純粋なスポーツ感覚にご満足いただけるでしょう。また、剛性の高いボディと足まわりは限りない高速安定性を生み、ドライビングに対する緊張感



を和らげます。ハイスピードでも余裕あるクルージングは、グランツーリスモとしての資質を十分に備えた走りとして高く評価されています。さらに、粘り強いコーナリング性能を持つサスペンションは、ハイウェイだけでなくワインディングロードでも威力を発揮。シャープに切れこむ、華麗なる走りを見せつけます。そして、ラック&ピニオンのパワーステアリングは高速域でも、きわめてナチュラルなハンドリング感覚です。独自のハイグレードな走りの楽しさを追求したゴルフGTI 16V。走りへ昂ぶるスポーツマインドに応えます。

GTI 16Vならではの最高時速260kmまでのスピードメーター。



スポーティなドライビングに真価を発揮する、
人間工学を駆使したインストルメントパネル。

ハイスピードで長い時間ドライブすることを前提として生まれたゴルフGTI 16Vのインストルメントパネル。スポーティなドライビングをより安全に楽しんでいただくためにレイアウト、デザインには人間工学を駆使。最適なドライビングポジションのまま、メーター、ス

イッチ類などがひと目でわかり、目線を変えることなく自然に操作できます。そしてしっかりと手になじみ、扱いやすい4本スポークのスポーツステアリングがすばやいハンドリングに対応。ドライビングポジションは、ダイヤル式無段階調整のフルリクライニングシート、

215mmの長いシートスライドにより、あらゆる体型の方にジャストフィット。これらは、国際的な平均身長(146cm~186cm)、さらに手や足の長さ、ウエストの大小とさまざまなデータをもとに設計されています。また、開放感にあふれ快適であるとともに、万一の時、

危険回避もすばやく対処できる広い運転視界も実現。無意味なデコレーションを避け、シンプルなデザインの中に機能性を徹底的に追求したゴルフGTI 16Vのcockpit。真価は、走るほどに実感できます。これこそVWならではのぜいたくな機能です。



グランツーリスモに、いさわしい快適な居住空間●輸入される車両には、パワーウィンドー(フロントのみ)が装着されます。

アクティブな走りを十二分に楽しむための 快適な居住空間。

ゴルフGTI 16Vでは、真のグランツーリスモである証として、ハイスピードクルージングはもちろん、あらゆる走りのステージでの快適性を誇っています。その秘訣は、全長4mに満たない外観からは、想像もつかないほど広々とした室内です。アクセルペダルから

リヤシート背もたれ前縁までを測定した「快適寸法」は、1,837mm。シート面から天井まで垂直に計ったヘッドクリアランスは前席935mm、後席910mm。ロングクルージングも圧迫感がなく、ゆとりある気分を楽しめます。また、エアロダイナミクスボディが高速走行時

の風切り音を抑制。しかも、メカニズムの静粛性と室内への遮音性も秀逸です。サルーンに匹敵する静かな室内にグランツーリスモの実力の一端を見い出せるでしょう。そして、スポーツシートは、コーナリング時に体をしっかりとホールドし、最適なドライビングポ

ジションを確保しながら、ドライバーの負担を軽減しています。シート素材は、通気性のよい天然素材をバックレストの内側に使用していますので、湿気の高い季節でも快適。つねにリラックスしてスポーティドライブが楽しめる。それが、ゴルフGTI 16Vの室内です。

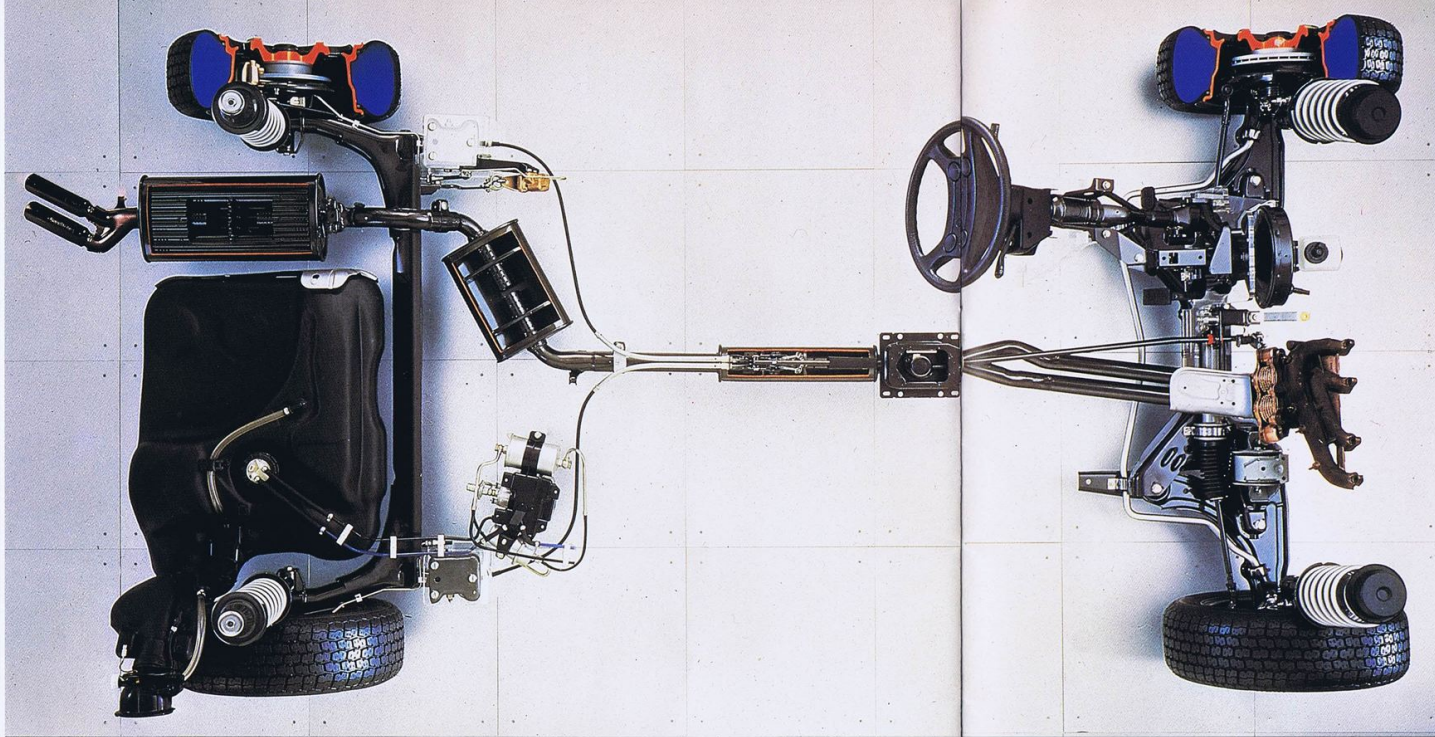

外観からは想像できないほど長いホイールベースと広いトレッド(写真は一部仕様異なります)

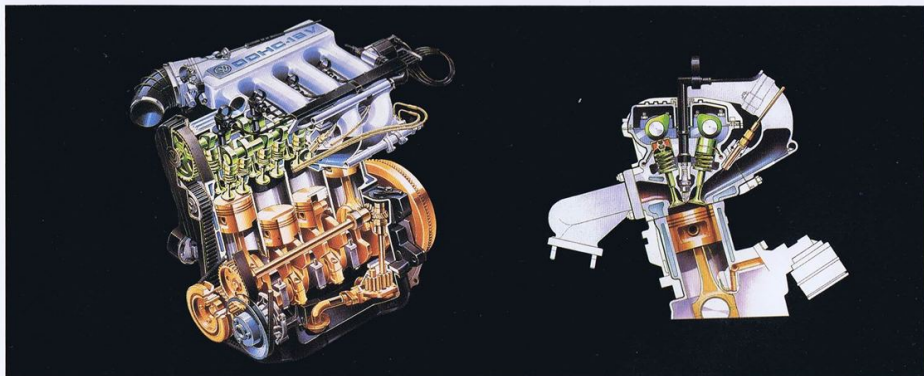

GTI 16Vエンジンの透視図。排気バルブは直立し、吸気バルブは25°傾けられており、コンパクトなシリンダーヘッドを構成

走りをささえるメカニズム。 それは、独創のVWエンジニアリング。

VWの先進テクノロジーの頂点を極めているゴルフGTI 16V。独自のクルマ創りが生んだ高性能なメカニズムは、世界の小型車をリードしています。この高性能エンジンの特長は、独特のエンジンは、直列4気筒DOHC16バルブ。ボア×ストローク81.0×86.4mmのロングストロークタイプ。アイドリングから7,200回転まで心地よいエキゾーストサウンドとともにいっせいに吹き上がり、しかも低中速域でも力強さを発揮します。この高性能エンジンの特長は、独特のヘッド構造。シリンダーに垂直にレイアウトされた排気バルブとストレートな吸気ポートを可能にする25°の狭い角度

で組合わされた吸気バルブの構造は、燃焼室をコンパクトにでき、熱効率をグンと高めています。そして、電子制御が加えられた、KEジェトロニックフューエルインジェクションは、ノックセンサーが組み込まれており、ハイパワーと低燃費を両立。また、ハイスピードで安定した走

りを生む足まわりは、長いホイールベースと広いトレッドを基本に、粘り強さと快適さを追求したサスペンション。フロントは、たくみにショックを吸収しながら、高いグリップ力を誇るキドニーシェイプラバーマウント付ロードホールドリング。また、ハイスピードで安定した走

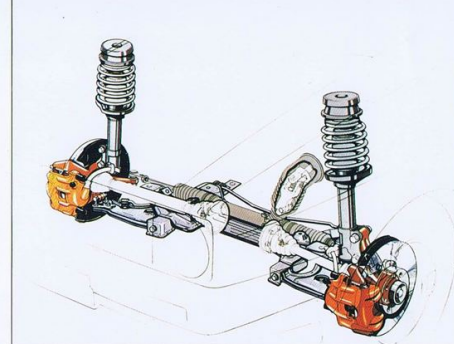

キドニーシェイプラバーマウントを備えたフロントサスペンション

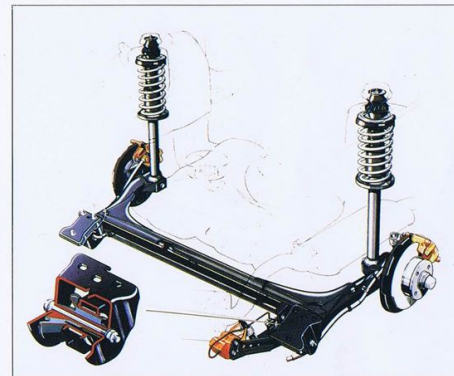

スタビライザーバーで強化されたトラッククロッキングマウント付リヤサスペンション

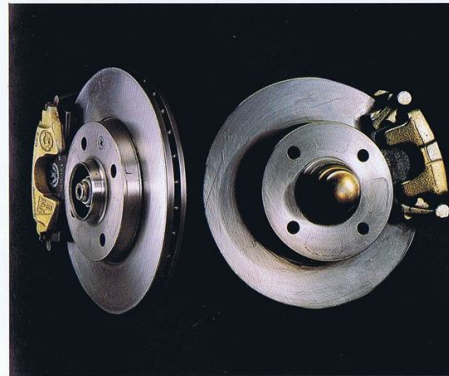

フロントはベンチレーテッド ディスクブレーキ、リヤはディスクブレーキ

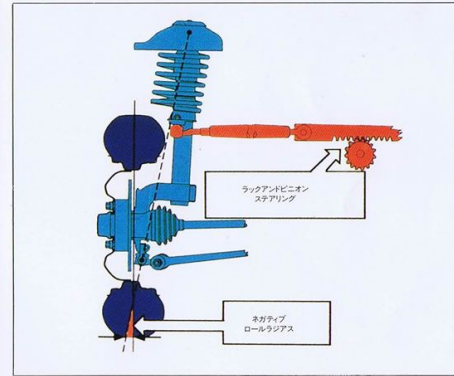

ダイレクトなレスポンスのラックアンドピニオン ステアリングと高い安全性のネガティブ ステアリング ロールオーバー

ラット。リヤは、VWが特許を持つトラッククロッキングマウントを採用したトレーリングアーム。これにより、横方向に強いGがかかった時でもリヤのタイヤをしっかりと押しこみ、優れたロードホールディングが得られます。さらに能動的な安全対策としてセルフ

スタビライジング ステアリング システムを採用。ネガティブステアリング ロールラジアスと二回路ブレーキとの相乗効果により、万一、前輪の片側がバーストしても、まっすぐに止まることができます。ゴルフGTI 16V。VWの独創的なクルマ創りの成果です。



エアミックスタイプのエアコンディショナー



電子回調式AM/FMオーリバースカセットデッキ(フルロック) (ETV700R)



ロックトック ロック3.1回転のクイックなパワーステアリング



体型を問わずジャストフィットする高さ調整可能な上部ベルトガイド付シートベルト



時刻をはじめ7つの情報をデジタル表示するマルチファンクションインジケーター



ゴルフボール型シフトノブ



パワーウィンドウスイッチ



熱線入り電動リモートコントロールドアミラー



ドアミラー用コントロールスイッチ



小物の収納に便利なポケット(輸入される車両には、フロントのみパワーウィンドーが装着されます)

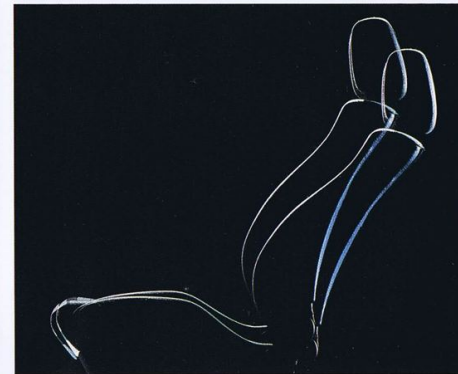

高さ調整可能なリクライニングドライバーズシート

VWらしい機能性に充ちたインテリア。
洗練されたグランツーリスモの品格です。

ゴルフGTI 16Vのハイクレドな走り
にふさわしい充実したインテリア。機
能的で使いやすいあふれ、長く乗る
ほどに愛着がわいてきます。マルチフ
ァンクションインジケーターは、ボタ
ン操作ひとつで時刻、走行時間、走行
距離、平均速度、平均燃費、エン

ンオイル温度、外気温度の7つのドラ
イビング情報をデジタル表示。走りに
大切な情報をいつでもすぐに手に入
れることができます。高さ調整可能
なドライバーズシートは、ダイヤル式
無段階調整のリクライニング機構と
の組合せでどんな体型のドライバー

にもベストポジションを確保するこ
とができます。しかもフロントのシー
トベルトは、誰にでもジャストフィットする
上部ベルトガイド高さ調整式。熱線
入り電動リモートコントロールドアミ
ラーは、雨天でも簡単にミラーの調整が
可能。4段階の風量調節と微妙な温

度調整ができるエアコンディショナ
ーは、夏や冬はもちろん、湿気の多い日
にも威力を発揮し、一年中爽やかです。
スポーティで快適なドライブのため
にいかにもVWらしい、ぜいたくな機能性
を与えられたインテリア。洗練されたグ
ランツーリスモの品格を備えています。



ブレーキ冷却エアダクト付フロントスポイラー(ヘッドライトの内側2灯は点灯いたしません)



フェンダーアーチモール



サイドプロテクションモール



リアスポイラー



エレクトロニックアンプリファイア ルーフアンテナ



熱線入り リヤウインドー、開けつ式リヤワイパー

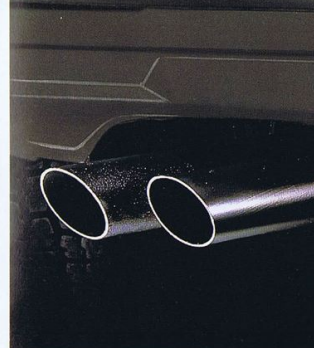

ツイン エグゾーストパイプ



スライディングルーフ(オプション)



ゴルフバッグ4つがラクに入る336ℓ (VDA測定法)のトランクスペース

走りに徹して生まれたエクステリア。
スポーツスピリットにあふれています。

走りに徹したゴルフGTI 16V。エクステリアにもきめ細かい配慮が行き届いています。大型のフロントスポイラーは、空力特性を向上させるとともに激しいドライビングに対してフロントディスクブレーキの冷却効果を高めるエアダクトを設定。リアルーフに取り付けられたエレクターアルーフアンテナは、大型のフロントスポイラーは、空力特性を向上させるとともに激しいドライビングに対してフロントディスクブレーキの冷却効果を高めるエアダクトを設定。リアルーフに取り付けられたエレクターアルーフアンテナは、手

諸元表	Golf GTI 16V 2Dr. M/T 左ハンドル	Golf GTI 16V 4Dr. M/T 左ハンドル
-----	--------------------------------	--------------------------------

●型式	E-19PL型	
-----	---------	--

●寸法・重量		
全長	mm	3,985
全幅	mm	1,680
全高	mm	1,395
ホイールベース	mm	2,475
トレッド 前/後	mm	1,430/1,425
最低地上高(空車時)	mm	155
車両重量	kg	1,020
乗車定員	名	5

●性能		
最小回転半径	m	5.0
燃料消費率(90km/h走行) (運輸省測定値) km/ℓ		8.9

●燃料消費率は、定められた試験条件のもとでの値です。実際の走行時には、この条件(気象、道路、運転、整備などの状況)が異なってしまうので、それに応じて燃料消費率が異なります。

●エンジン		
型式	PL型	
種類	DOHC直列4気筒水冷フロントエンジン	
内径×行程	mm	81.0×86.4
総排気量	cc	1,780
圧縮比		10.0
最高出力 (DIN) PS/rpm		125/5,800
最大トルク (DIN) kgm/rpm		17.1/4,250
燃料供給装置	機械式燃料噴射装置	
燃料タンク容量	ℓ	55
使用燃料	無鉛ハイオクガソリン	

●諸装置		
クラッチ	乾燥単板ダイヤフラム	
トランスミッション	前進5速、後退1速、1、2、3、4、5速オールシンクロメッシュ	
変速比	第1速	3.455
	第2速	2.118
	第3速	1.444
	第4速	1.129
	第5速	0.912
後退	3.167	
最終減速比	3.667	
フロントサスペンション	マクファーソンストラット(スタビライザーバー付)	
リヤサスペンション	トレーリングアーム(スタビライザーバー付)	
ブレーキ	前輪はベンチレーテッドディスク、後輪はディスク	
使用タイヤサイズ	185/60R14 82H	
ホイールサイズ	6J×14	

●本仕様・標準装備・諸元等は予告なく変更される場合があります。●本車が日本に輸入する車は、安全対策および排気ガス対策の点で現行の国内基準をすべて満たしています。●乗用車専用部品に基づき(保安基準に適合させるため、ブレーキ・ヘッドレスト、灯火等改善指示)によって行われる改造により、納入車両はカラーに記載された写真と一部異なる場合がありますので、ご了承ください。

いいものだけを世界から

good new days
人々の暮らしを豊かに

ヤナセ

総輸入元 株式会社ヤナセ
7・8・9・10・11・12・13・14・15
〒105 東京都港区芝浦1丁目6-38
電話(大代表) 東京(03)432-4311
03-11-15,000