

TT TTS

Audi TT Coupé | TT Roadster
Audi TTS Coupé

Data Information



Audi TT/TTS Specifications 主要諸元

		TT Coupé 1.8 TFSI	TT Coupé 2.0 TFSI quattro	TT Roadster 2.0 TFSI quattro	TTS Coupé
型式		ABA-FVCJS	ABA-FVCHHF	ABA-FVCHHF	ABA-FVCJXF
ステアリング		右	右	右	右/左
生産工場		ジェール	ジェール	ジェール	ジェール
寸法・重量	: 全長 (mm)	4,180*1	4,180*1	4,180*1	4,190
	: 全幅 (mm)	1,830	1,830	1,830	1,830
	: 全高 (mm)	1,380*2	1,380*2	1,360*2	1,370
	ホイールベース (mm)	2,505	2,505	2,505	2,505
	トレッド フロント (mm)	1,565	1,565	1,565	1,565
	リヤ (mm)	1,545	1,545	1,545	1,545
	最低地上高 (mm)	130*2	130*2	130*2	120
	車輻重量 (kg)	1,270	1,370	1,470	1,410
トランク容量(リッター)VDA値		305	305	280	305
乗車定員(名)		4	4	2	4
駆動方式		FWD	4WD	4WD	4WD
性能	最小回転半径 (m)	4.9	4.9	4.9	4.9
	平成17年度排出ガス基準	—	—	—	—
	JCO8モード(Km/ℓ)*3	16.6	14.7	14.4	14.9
	CO ₂ 排出量 (g/km)	140	158	161	156
	2015年度燃費基準達成レベル	—	—	100	—
	2020年度燃費基準達成レベル	—	—	—	—
	低排出ガス基準達成レベル	—	—	—	—
	燃費向上対策	筒内直接噴射	筒内直接噴射	筒内直接噴射	筒内直接噴射
		電子スロットルバルブコントロール 可変バルブタイミング 可変排気バルブリフトシステム 電動パワーステアリング エネルギーリカバリーシステム スタートストップ システム	電子スロットルバルブコントロール 可変バルブタイミング 可変排気バルブリフトシステム 電動パワーステアリング エネルギーリカバリーシステム スタートストップ システム	電子スロットルバルブコントロール 可変バルブタイミング 可変排気バルブリフトシステム 電動パワーステアリング エネルギーリカバリーシステム スタートストップ システム	電子スロットルバルブコントロール 可変バルブタイミング 可変排気バルブリフトシステム 電動パワーステアリング エネルギーリカバリーシステム スタートストップ システム
	冷媒の種類 (GWP値) / 使用量	R-134a (1,430 *4) / 500	R-134a (1,430 *4) / 500	R-134a (1,430 *4) / 500	R-134a (1,430 *4) / 500

Audi TT/TTS Specifications 主要諸元

		TT Coupé 1.8 TFSI	TT Coupé 2.0 TFSI quattro	TT Roadster 2.0 TFSI quattro	TTS Coupé
エンジン	エンジン型式	CJS	CHH	CHH	CJX
	総排気量 (cc)	1,798	1,984	1,984	1,984
	エンジン種類	直列4気筒DOHC インタークーラー付ターボチャージャー (1気筒=4バルブ)	直列4気筒DOHC インタークーラー付ターボチャージャー (1気筒=4バルブ)	直列4気筒DOHC インタークーラー付ターボチャージャー (1気筒=4バルブ)	直列4気筒DOHC インタークーラー付ターボチャージャー (1気筒=4バルブ)
	ボア×ストローク (mm)	82.5×84.1	82.5×92.8	82.5×92.8	82.5×92.8
	圧縮比	9.6	9.6	9.6	9.6
	燃料供給装置	電子式	電子式	電子式	電子式
	最高出力 (kW (PS) /rpm)	132 (180) /5,100-6,200	169 (230) /4,500-6,200	169 (230) /4,500-6,200	210 (286) /5,300-6,200
	最大トルク (Nm (kgm) /rpm)	250 (25.5) /1,250-5,000	370 (37.7) /1,600-4,300	370 (37.7) /1,600-4,300	380 (38.8) /1,800-5,200
	燃料タンク容量 (リッター)	50	55	55	55
使用燃料	無鉛プレミアム	無鉛プレミアム	無鉛プレミアム	無鉛プレミアム	
諸装置	トランスミッション	7速 Sトロニックトランスミッション	6速 Sトロニックトランスミッション	6速 Sトロニックトランスミッション	6速 Sトロニックトランスミッション
	1速	3.764	2.933	2.933	2.933
	2速	2.272	1.791	1.791	1.956
	3速	1.531	1.193	1.193	1.379
	4速	1.133	0.837	0.837	1.025
	5速	1.176	0.861	0.861	1.060
	6速	0.955	0.697	0.697	0.871
	7速	0.795	—	—	—
	後退	4.169	3.352	3.352	3.352
	最終減速比	1~4速 4.437 5~7速 3.227,後退 4.176	1~4速 4.769 5,6速,後退 3.444	1~4速 4.769 5,6速,後退 3.444	1~4速 4.769 5,6速,後退 3.444
	タイヤ	225/50R17	245/40R18	245/40R18	245/40R18

*1 S lineパッケージ装着時は +10mm

*2 S lineパッケージおよびマグネティックライド装着時は -10mm

*3 燃料消費率は国土交通省審査値、定められた試験条件のもとでの値です。実際の走行時には、使用環境(気象、渋滞等)や運転方法(急発進、エアコン使用等)に応じて燃料消費率は異なります。

*4 アウディジャパン株式会社は2023年までに、エアコンで使用するフロン冷媒の目標GWP*値150以下(国内向け年間出荷台数の加重平均値)の達成を目指しています。*GWP(Global Warming Potential地球温暖化係数)

Audi TT Coupé

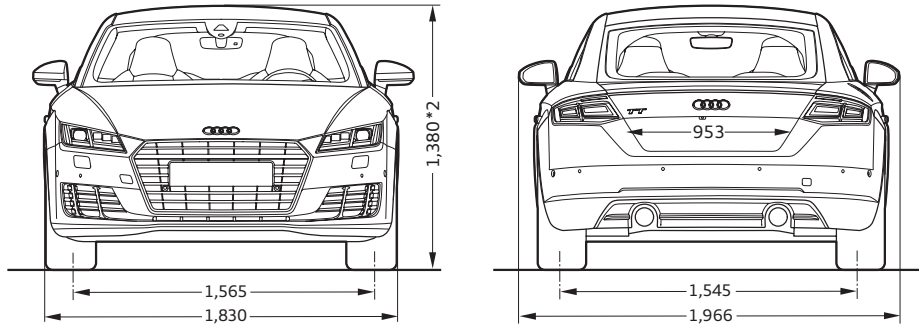

Audi TT Roadster

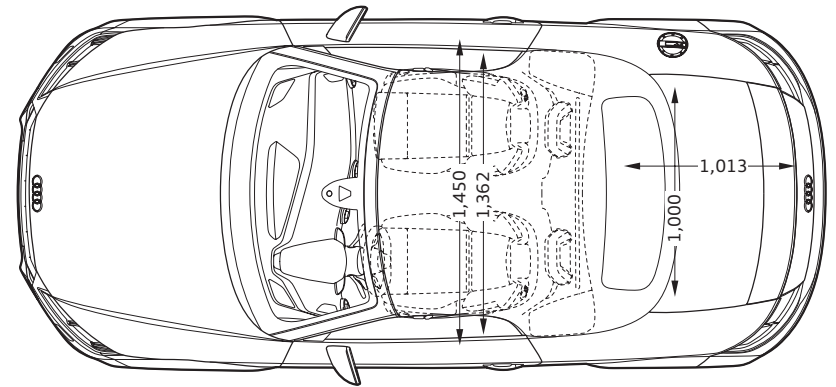
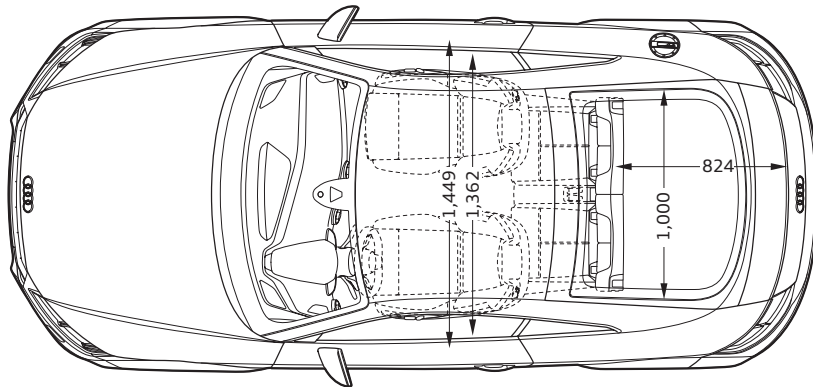
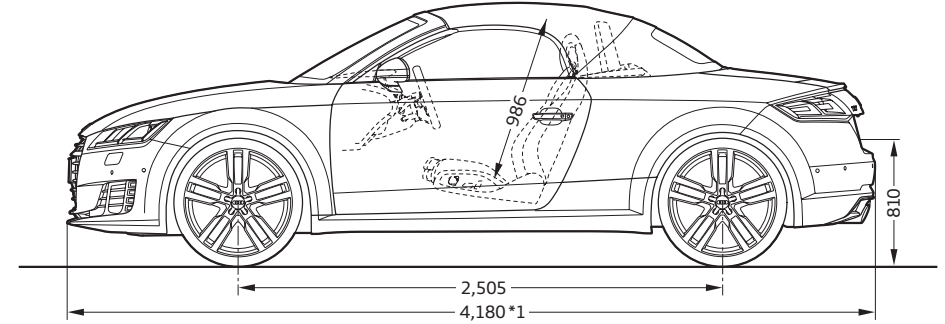
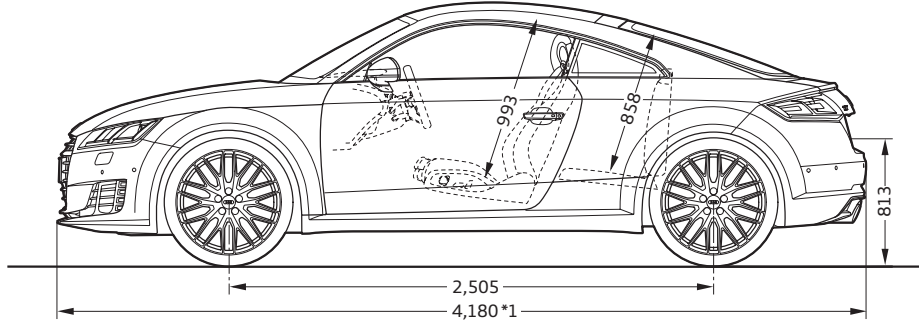
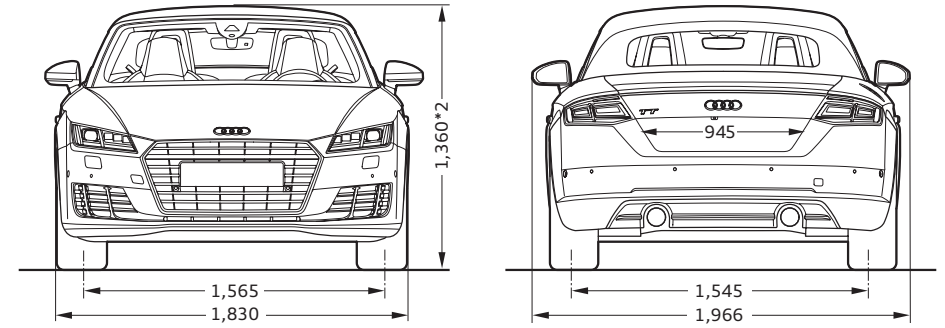

Audi TTS Coupé

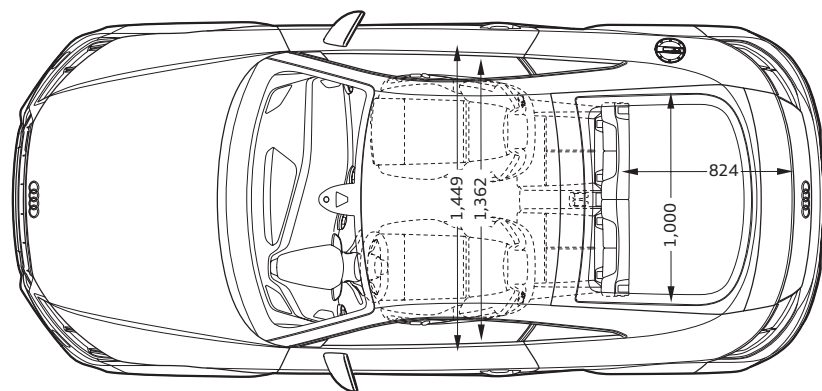
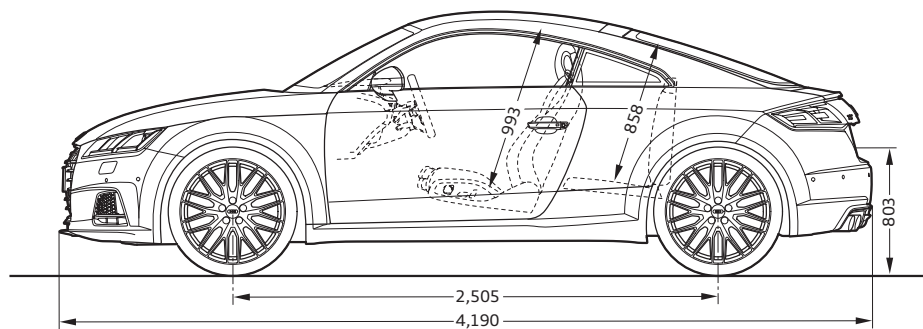
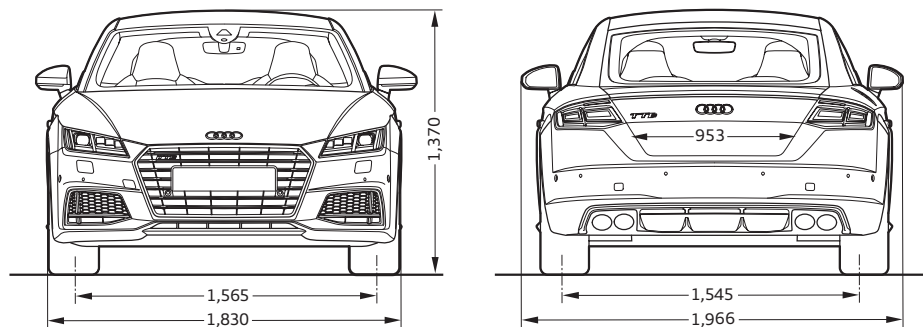

*1 S lineパッケージ装着時は+10mm *2 S lineパッケージおよびマグネティックライド装着時は -10mm ※単位：mm イラストは欧州仕様車となります。車両は日本仕様とは異なります。

			TT Coupé	TT Coupé	TT Roadster	TTS Coupé
			1.8 TFSI	2.0 TFSI quattro	2.0 TFSI quattro	
			FV306G	FV307L	FV907L	FV352L
エクステリア	ヘッドライト	バイキセノンヘッドライト	●	—	—	—
		LEDヘッドライト	—	●	●	●
	ヘッドライトシステム	マトリクスLEDヘッドライト	○	○	○	●
	ヘッドライトコントロール	自動ヘッドライトレンジコントロール	●	●	●	—
		アダプティブヘッドライト	○	○	○	●
	ヘッドライトウォッシャー	ヘッドライトウォッシャー	○	●	●	●
	フロントフォグライト	オールウェザーライト	●	●	●	●
	テールライト	LEDリヤコンビネーションライト	●	—	—	—
		LEDリヤダイナミックターンインディケーター	○	●	●	●
	フロントスポイラー	標準フロントスポイラー	●	●	●	●
	リヤスポイラー	リヤスポイラー	●	●	●	●
	スペシャルエクステリアパーツ	エクステリアミラーハウジング ボディカラー	●	●	●	—
		エクステリアミラーハウジング アルミニウムルック	—	—	—	●
	バンパーシステム	スタンダードバンパー	●	●	●	—
		Sバンパー	—	—	—	●
	サイド/リヤウインドウ	断熱ガラス(サイド/リヤ)	●	●	●	●
	ウインドシールドガラスタイプ	ヒートインシュレーティングウインドシールド	●	●	●	●
	ウインドウモールディング	ブラックウインドウモールディング	●	●	●	●
	エグゾーストシステム	標準エグゾーストテールパイプ	●	●	●	●
	エクステリアミラー	エクステリアミラー 電動調整&格納機能 ヒーター	●	●	●	●
ホイール	アルミホイール 5アーム 8Jx17	●	—	—	—	
	アルミホイール 5ツインスポーク ダイナミック 8.5Jx18	—	●	●	—	
	アルミホイール 10Vスポーク 8.5Jx18	○	○	○	●	
タイヤ	225/50R17	●	—	—	—	
	245/40R18	—	●	●	●	
スベアホイール/ブレークダウンセット	タイヤリペアキット	●	●	●	●	
モデルエンブレム	リヤエンブレム モデル	●	●	●	●	

			TT Coupé	TT Coupé	TT Roadster	TTS Coupé
			1.8 TFSI	2.0 TFSI quattro	2.0 TFSI quattro	
			FV306G	FV307L	FV907L	FV352L
インテリア	フロントシート	スポーツシート(フロント)	●	●	●	—
		Sスポーツシート(フロント)	○	○	○	●
	シート素材	エフェクトクロス	●	●	●	—
		アルカンタラ/レザー S lineロゴ	○	○	○	●
	追加レザーアイテム	標準	●	●	●	●
	フロントシート調整機能	高さ調整機能(フロント)	●	—	—	—
		電動調整機能(フロント)	—	●	●	●
	ランバーサポート	ランバーサポート 4ウェイ	○	●	●	●
	シートヒーター	シートヒーター(フロント)	○	○	○	●
	シートベルトチェック	シートベルトモニタリング	●	●	●	●
	アプリケーション	アルミニウムルックインテリア	○	○	○	●
	スペシャルカラートリム	インテリアエレメント ブラック	●	●	●	—
		インテリアエレメント アンスラサイト	—	—	—	●
	デコラティブパネル	デコラティブパネル マットブラッシュアルミニウム	○	○	○	●
		デコラティブパネル ドリフトシルバー	●	●	●	—
	ドアシルプレート	ドアシルトリム アルミニウム	●	●	●	—
		ドアシルトリム S	—	—	—	●
	ステアリングホイール	マルチファンクション&パドルシフト付本革巻き3スポーク スポーツステアリングホイール	●	●	●	●
	ステアリングホイールエンブレム	Sステアリングホイールエンブレム	—	—	—	●
	ナビゲーションシステム	MMI ナビゲーション	●	●	●	●
	マルチファンクションディスプレイ	バーチャルコックピット	●	●	●	●
	テレマティクス	ハンズフリー (Bluetooth)	●	●	●	●
	タッチパッド	MMI タッチ	●	●	●	●
エレクトリックインターフェース	AMI (アウディミュージックインターフェイス)	●	●	●	●	
TV	TVチューナー	●	●	●	●	
スピーカーシステム	標準スピーカー	●	●	●	●	
リヤトリムパネル	リヤトリムパネル	●	●	●	●	
ヒーティング/エアコンディショニングシステム	デラックスオートマチックエアコンディショナー	●	●	●	●	
ルームミラー	ルームミラー 自動防眩	●	●	●	●	
インテリアライティング	インテリアライト	●	●	●	—	
	ライティングパッケージ	—	—	—	●	

Equipment 主要装備

●標準装備 ○オプション

			TT Coupé 1.8 TFSI	TT Coupé 2.0 TFSI quattro	TT Roadster 2.0 TFSI quattro	TTS Coupé
			FV306G	FV307L	FV907L	FV352L
エンジン/シャシー/ サスペンション関連	サスペンション	標準サスペンション	●	●	●	—
		マグネティックライド	—	—	—	●
	シャシーコントロール	●	●	●	●	
	ツールキット/ジャッキ	●	●	●	●	
	スタート/ストップ システム/エナジーリカバリー	●	●	●	●	
セーフティ/ セキュリティ	カメラ/ディスタンスセンサー	カメラ	●	●	●	●
	ロックアップホイールナット	標準ホイールナット	●	●	●	●
	エアバッグ	エアバッグ	●	●	●	●
	サイドエアバッグ	サイドエアバッグ(フロント)	—	—	●	—
		サイドエアバッグ(フロント) / カーテンエアバッグ	●	●	—	●
	盗難防止装置	イモビライザー	●	●	●	●
	パーキングエイド	オーディオパーキングシステム(リヤ)	—	●	●	●
	パーキングブレーキ	EPB(エレクトロメカニカル パーキングブレーキ)	●	●	●	●
	タイヤプレッシャーワーニングライト	タイヤプレッシャーモニタリング	●	●	●	●
	レイン/ライトセンサー	レイン/ライトセンサー	●	●	●	●
ドア/トランク ロックシステム	アドバンストキーシステム	●	●	●	●	

Models モデル

モデル	モデルコード	車両本体価格	消費税抜き本体価格	リサイクル料金
TT Coupé 1.8 TFSI	FV306G	¥4,690,000	¥4,342,593	¥15,050
TT Coupé 2.0 TFSI quattro	FV307L	¥5,890,000	¥5,453,704	¥15,050
TT Roadster 2.0 TFSI quattro	FV907L	¥6,050,000	¥5,601,852	¥15,050
TTS Coupé	FV3S2L	¥7,680,000	¥7,111,112	¥15,050

カラー	エクステリアコード	TT Coupé	TT Coupé	TT Roadster	TTS Coupé	オプション価格	消費税抜きオプション価格
		1.8 TFSI FV306G	2.0 TFSI quattro FV307L	2.0 TFSI quattro FV907L	FV3S2L		
アイビスホワイト / ブラック	T9PA	—	—	○	—	¥0	¥0
アイビスホワイト / ベージュ	T9PD	—	—	○	—	¥0	¥0
アイビスホワイト / グレー	T9SW	—	—	○	—	¥0	¥0
アイビスホワイト	T9T9	○	○	—	○	¥0	¥0
モンスーングレーM	0C0C	○	○	—	○	¥85,000	¥78,704
モンスーングレーM / ブラック	0CPA	—	—	○	—	¥85,000	¥78,704
モンスーングレーM / ベージュ	0CPD	—	—	○	—	¥85,000	¥78,704
モンスーングレーM / グレー	0CSW	—	—	○	—	¥85,000	¥78,704
ミストブラックM	0E0E	○	○	—	○	¥85,000	¥78,704
ミストブラックM / ブラック	0EPA	—	—	○	—	¥85,000	¥78,704
ミストブラックM / ベージュ	0EPD	—	—	○	—	¥85,000	¥78,704
ミストブラックM / グレー	0ESW	—	—	○	—	¥85,000	¥78,704
グレイシアホワイトM	2Y2Y	○	○	—	○	¥85,000	¥78,704
グレイシアホワイトM / ブラック	2YPA	—	—	○	—	¥85,000	¥78,704
グレイシアホワイトM / ベージュ	2YPD	—	—	○	—	¥85,000	¥78,704
グレイシアホワイトM / グレー	2YSW	—	—	○	—	¥85,000	¥78,704
デイトナグレーPE	6Y6Y	○	○	—	○	¥85,000	¥78,704
デイトナグレーPE / ブラック	6YPA	—	—	○	—	¥85,000	¥78,704
デイトナグレーPE / ベージュ	6YPD	—	—	○	—	¥85,000	¥78,704
デイトナグレーPE / グレー	6YSW	—	—	○	—	¥85,000	¥78,704

カラー	エクステリアコード	TT Coupé	TT Coupé	TT Roadster	TTS Coupé	オプション価格	消費税抜きオプション価格
		1.8 TFSI FV306G	2.0 TFSI quattro FV307L	2.0 TFSI quattro FV907L	FV3S2L		
ベガスイエロー	L1L1	○	○	—	○	¥85,000	¥78,704
ベガスイエロー / ブラック	L1PA	—	—	○	—	¥85,000	¥78,704
ベガスイエロー / グレー	L1SW	—	—	○	—	¥85,000	¥78,704
フロレットシルバーM	L5L5	○	○	—	○	¥85,000	¥78,704
フロレットシルバーM / ブラック	L5PA	—	—	○	—	¥85,000	¥78,704
フロレットシルバーM / ベージュ	L5PD	—	—	○	—	¥85,000	¥78,704
フロレットシルバーM / グレー	L5SW	—	—	○	—	¥85,000	¥78,704
スターバブルM / ブラック	S9PA	—	—	○	—	¥85,000	¥78,704
スターバブルM	S9S9	○	○	—	—	¥85,000	¥78,704
スターバブルM / グレー	S9SW	—	—	○	—	¥85,000	¥78,704
タンゴレッドM / ブラック	Y1PA	—	—	○	—	¥85,000	¥78,704
タンゴレッドM / グレー	Y1SW	—	—	○	—	¥85,000	¥78,704
タンゴレッドM	Y1Y1	○	○	—	○	¥85,000	¥78,704
バンサーブラックCE	H8H8	—	—	—	○	¥150,000	¥138,889
マコウブルーCE	K6K6	—	—	—	○	¥150,000	¥138,889
スペシャルボディカラー (Audi exclusive) / ブラック	Q0PA	—	—	○	—	¥350,000	¥324,075
スペシャルボディカラー (Audi exclusive) / ベージュ	Q0PD	—	—	○	—	¥350,000	¥324,075
スペシャルボディカラー (Audi exclusive)	Q0Q0	○	○	—	○	¥350,000	¥324,075
スペシャルボディカラー (Audi exclusive) / グレー	Q0SW	—	—	○	—	¥350,000	¥324,075

Optional Equipment オプション

○オプション

オプション	キー オーダー コード	補助 オーダー コード	TT Coupé	TT Coupé	TT Roadster	TTS Coupé	オプション価格	消費税抜きオプション価格
			1.8 TFSI FV306G	2.0 TFSI quattro FV307L	2.0 TFSI quattro FV907L	FV3S2L		
マトリクスLEDヘッドライト ・アダプティブライト	PXC	—	○	—	—	—	¥310,000	¥287,038
マトリクスLEDヘッドライト ・アダプティブライト	PXC	—	—	○	○	—	¥140,000	¥129,630
アシスタンスパッケージアドバンスト ・クルーズコントロール ・オーディオサイドアシスト ・オーディオアクティブブレンアシスト ・リヤビューカメラ ・パークアシスト ・オーディオホールドアシスト	WB9	UH2	○	—	—	—	¥410,000	¥379,630
アシスタンスパッケージアドバンスト ・クルーズコントロール ・オーディオサイドアシスト ・オーディオアクティブブレンアシスト ・リヤビューカメラ ・パークアシスト ・オーディオホールドアシスト	WB9	UH2	—	○	○	○	¥350,000	¥324,075
アシスタンスパッケージ ・クルーズコントロール ・リヤビューカメラ ・オーディオパーキングシステム(フロント/リヤ) ・オーディオホールドアシスト	8T6	KA2/7X2/ UH2	○	—	—	—	¥290,000	¥268,519
アシスタンスパッケージ ・クルーズコントロール ・リヤビューカメラ ・オーディオパーキングシステム(フロント/リヤ) ・オーディオホールドアシスト	8T6	KA2/7X2/ UH2	—	○	○	○	¥240,000	¥222,223
レザーパッケージ ・S スポーツシート ・シートヒーター(フロント) ・ランバーサポート 4ウェイ ・ファインナッパレザー	WL6	PS6/N3Q	○	—	—	—	¥490,000	¥453,704
レザーパッケージ ・S スポーツシート ・シートヒーター(フロント) ・ファインナッパレザー ・電動調整機能(フロント) ボルスタール含む	WL6	PS6/N3Q/ 3PK	—	○	○	—	¥600,000	¥555,556
レザーパッケージ(S line/パッケージ専用) ・S スポーツシート ・シートヒーター(フロント) ・ファインナッパレザー ・電動調整機能(フロント) ボルスタール含む	WL6	WQS/PQD/ N2R/PS6/ 3PK	—	○	○	—	¥920,000	¥851,852

Optional Equipment オプション

○オプション

オプション	キー オーダー コード	補助 オーダー コード	TT Coupé	TT Coupé	TT Roadster	TTS Coupé	オプション価格	消費税抜きオプション価格
			1.8 TFSI FV306G	2.0 TFSI quattro FV307L	2.0 TFSI quattro FV907L	FV3S2L		
S lineパッケージ ・S line バンパー ・ラジエターグリル (ハイグロスブラック) ・リヤディフューザー (プラチナムグレー) ・ドアンルトリム S line ・S line エクステリアロゴ ・ランバーサポート 4ウェイ ・アルミホイール 10Vスポークデザイン パートリー ポリッシュ 8.5Jx18 ・S line スポーツサスペンション ・ヘッドライニング ブラック ・デコラティブパネル マットブラッシュアルミニウム ・S line ステアリングロゴ ・S line セレクターノブ ・アルミニウムルックインテリア ・アルカンタラレザー S line ロゴ	WQS	PQD/N7K	○	—	—	—	¥660,000	¥611,112
S lineパッケージ ・S line バンパー ・ラジエターグリル (ハイグロスブラック) ・リヤディフューザー (プラチナムグレー) ・ドアンルトリム S line ・S line エクステリアロゴ ・アルミホイール 10Vスポークデザイン パートリー ポリッシュ 8.5Jx18 ・S line スポーツサスペンション ・ヘッドライニング ブラック ・デコラティブパネル マットブラッシュアルミニウム ・S line ステアリングロゴ ・S line セレクターノブ ・アルミニウムルックインテリア ・アルカンタラレザー S line ロゴ	WQS	PQD/N7K	—	○	○	—	¥470,000	¥435,186

Special Optional Equipment スペシャルオプション(受注生産)

○オプション

スペシャルオプション(受注生産)	キー オーダー コード	補助 オーダー コード	TT Coupé	TT Coupé	TT Roadster	TTS Coupé	オプション価格	消費税抜きオプション価格
			1.8 TFSI FV306G	2.0 TFSI quattro FV307L	2.0 TFSI quattro FV907L	FV3S2L		
アウディマグネティックライド	2MV	—	○	○	○	—	¥160,000	¥148,149
ファインナッパレザー S ロゴ エクステンデッドレザーパーッケージ	N2R	7HC	—	—	—	○	¥180,000	¥166,667
ウインドプロッカー	7S1	—	—	—	○	—	¥70,000	¥64,815
Bang & Olufsen サウンドシステム	9VS	—	○	○	○	○	¥130,000	¥120,371
アルミホイール10スポークデザイン 8.5Jx18	CV8	—	○	—	—	—	¥140,000	¥129,630
アルミホイール 5アームスターデザイン コントラスト グレー パートリーポリッシュト(鍛造) 9Jx19	CJ3	—	○	—	—	—	¥280,000	¥259,260
アルミホイール 5アームスターデザイン コントラスト グレー パートリーポリッシュト(鍛造) 9Jx19	CJ3	—	—	○	○	—	¥110,000	¥101,852
アルミホイール 5アームスターデザイン コントラスト グレー パートリーポリッシュト(鍛造) 9Jx19 (S line装着時)	CJ3	WQS	○	○	○	—	¥110,000	¥101,852
左ハンドル仕様	L0L	—	—	—	—	○	¥0	¥0
エアスクーフ	9K1	—	—	—	○	—	¥70,000	¥64,815

Audi exclusive	キー オーダー コード	補助 オーダー コード	TT Coupé	TT Coupé	TT Roadster	TTS Coupé	オプション価格	消費税抜きオプション価格
			1.8 TFSI FV306G	2.0 TFSI quattro FV307L	2.0 TFSI quattro FV907L	FV3S2L		
プライバシーガラス	VW1	—	○	○	—	○	¥70,000	¥64,815
アルミホイール 5ツインスポークデザイン 9Jx19 (Audi Sport)	C5K	—	○	—	—	—	¥290,000	¥268,519
アルミホイール 5ツインスポークデザイン 9Jx19 (Audi Sport)	C5K	—	—	○	○	—	¥160,000	¥148,149
アルミホイール 5ツインスポークデザイン 9Jx19 (Audi Sport) (S line装着時)	C5K	WQS	○	○	○	—	¥160,000	¥148,149
レザーパッケージ1 ファインナッパ(Audi exclusive)	YS1	S3G	○	○	○	○	¥460,000	¥425,926
レザーコントロール(Audi exclusive)	YRB	S3G	○	○	○	○	¥120,000	¥111,112
カラードブレーキキャリパー レッド	PC2	—	—	—	—	○	¥80,000	¥74,075
ブラックハイグロススタイリングパッケージ (Audi exclusive) エクステリアミラーハウジング ハイグロスブラック	4ZD	6FJ	○	○	○	○	¥90,000	¥83,334
アルミホイール 5スポークブレードデザイン 9Jx19 (Audi Sport)	C5H	—	○	—	—	—	¥290,000	¥268,519
アルミホイール 5スポークブレードデザイン 9Jx19 (Audi Sport)	C5H	—	—	○	○	○	¥160,000	¥148,149
アルミホイール 5スポークブレードデザイン 9Jx19 (Audi Sport) (S line装着時)	C5H	WQS	○	○	○	○	¥160,000	¥148,149
アルミホイール 10Yスポークデザイン 9Jx20 (Audi Sport)	CE5	—	—	○	○	○	¥260,000	¥240,741

Audi TT Coupé/Audi TTS Coupé Combination Menu

○：組合せ可 ー：設定無し

モデル名	モデルコード	シート形状	シート生地	インテリアコード	ボディカラー	モンズングレー M	ミトスブラック M	グレイシアホワイト M	デイトナグレー PE	ヘガスイエロー	フロレットシルバー-M
					エクステリアコード	0C0C	0E0E	2Y2Y	6Y6Y	L1L1	LSL5
TT Coupé 1.8 TFSI	FV306G	スポーツシート(フロント)	エフェクトクロス	JN	ドリフトシルバー	○	○	○	ー	○	○
			アルカンタラ/レザー S lineロゴ	EI	マットブラッシュアルミニウム	○	○	○	○	○	○
		Sスポーツシート(フロント)	ファインナッパレザー	JN	ドリフトシルバー	○	○	○	ー	○	○
			ファインナッパレザー	NJ	ドリフトシルバー	○	○	○	ー	○	○
			ファインナッパレザー	OD	ドリフトシルバー	○	○	○	ー	○	○
TT Coupé 2.0 TFSI quattro	FV307L	スポーツシート(フロント)	エフェクトクロス	JN	ドリフトシルバー	○	○	○	ー	○	○
			アルカンタラ/レザー S lineロゴ	EI	マットブラッシュアルミニウム	○	○	○	○	○	○
		Sスポーツシート(フロント)	ファインナッパレザー	JN	ドリフトシルバー	○	○	○	ー	○	○
			ファインナッパレザー	NJ	ドリフトシルバー	○	○	○	ー	○	○
			ファインナッパレザー	OD	ドリフトシルバー	○	○	○	ー	○	○
TTS Coupé	FV352L	Sスポーツシート(フロント)	アルカンタラ/レザー S ロゴ	OB	マットブラッシュアルミニウム	○	○	○	○	○	○
			アルカンタラ/レザー S ロゴ	XG	マットブラッシュアルミニウム	○	○	○	○	○	○
			ファインナッパレザー S ロゴ	OB	マットブラッシュアルミニウム	○	○	○	○	○	○
			ファインナッパレザー S ロゴ	OH	マットブラッシュアルミニウム	○	○	○	○	○	○
			ファインナッパレザー S ロゴ	XG	マットブラッシュアルミニウム	○	○	○	○	○	○

モデル名	モデルコード	シート形状	シート生地	インテリアコード	ボディカラー	スクーパブルー M	アイビスホワイト	タンゴレッド M	パンサーブラック CE	マコウブルー CE	スペシャルボディカラー (Audi exclusive)
					エクステリアコード	S9S9	T9T9	Y1Y1	H8H8	K6K6	Q0Q0
TT Coupé 1.8 TFSI	FV306G	スポーツシート(フロント)	エフェクトクロス	JN	ドリフトシルバー	○	○	○	ー	ー	○
			アルカンタラ/レザー S lineロゴ	EI	マットブラッシュアルミニウム	○	○	○	ー	ー	○
		Sスポーツシート(フロント)	ファインナッパレザー	JN	ドリフトシルバー	○	○	○	ー	ー	○
			ファインナッパレザー	NJ	ドリフトシルバー	○	○	○	ー	ー	○
			ファインナッパレザー	OD	ドリフトシルバー	○	○	○	ー	ー	○
TT Coupé 2.0 TFSI quattro	FV307L	スポーツシート(フロント)	エフェクトクロス	JN	ドリフトシルバー	○	○	○	ー	ー	○
			アルカンタラ/レザー S lineロゴ	EI	マットブラッシュアルミニウム	○	○	○	ー	ー	○
		Sスポーツシート(フロント)	ファインナッパレザー	JN	ドリフトシルバー	○	○	○	ー	ー	○
			ファインナッパレザー	NJ	ドリフトシルバー	○	○	○	ー	ー	○
			ファインナッパレザー	OD	ドリフトシルバー	○	○	○	ー	ー	○
TTS Coupé	FV352L	Sスポーツシート(フロント)	アルカンタラ/レザー S ロゴ	OB	マットブラッシュアルミニウム	ー	○	○	○	○	○
			アルカンタラ/レザー S ロゴ	XG	マットブラッシュアルミニウム	ー	○	○	○	○	○
			ファインナッパレザー S ロゴ	OB	マットブラッシュアルミニウム	ー	○	○	○	○	○
			ファインナッパレザー S ロゴ	OH	マットブラッシュアルミニウム	ー	○	○	○	○	○
			ファインナッパレザー S ロゴ	XG	マットブラッシュアルミニウム	ー	○	○	○	○	○

Audi TT Coupé/Audi TTS Coupé Combination Menu

エクステリアコード	カラー
0C0C	モンズーングレーM
0E0E	ミトスブラックM
2Y2Y	グレイシアホワイトM
6Y6Y	デイトナグレーPE
L1L1	ベガスイエロー
L5L5	フロレットシルバーM
S9S9	スクーパブルーM
T9T9	アイビスホワイト
Y1Y1	タンゴレッドM
H8H8	バンサーブラックCE
K6K6	マコウブルーCE
Q0Q0	スペシャルボディカラー (Audi exclusive)

M : メタリック

PE : パールエフェクト

CE : クリスタルエフェクト

インテリアコード	シート&シートステッチ	ダッシュボード上部-下部	カーペット	天井
JN	ブラック	ブラック	ブラック	ブラック
NJ	ロククグレー	ブラック	ブラック	ブラック
OD	パロミノブラウン	ブラック	ブラック	ブラック
EI	ブラック-ロククグレー	ブラック	ブラック	ブラック
XG	ブラック-ダークシルバー	ブラック	ブラック	ブラック
OB	ローターグレー-アンスラサイト	ブラック	ブラック	ブラック
OH	エクस्प्रेसレッド-グラナイトグレー	ブラック	ブラック	ブラック

Audi TT Roadster Combination Menu

○：組合せ可 ー：設定無し

ソフトトップカラー：ブラック(PA)の場合

モデル名	モデルコード	シート形状	シート生地	インテリアコード	ボディカラー	モンズングレー M	ミトスブラック M	グレイシアホワイト M	デイトナグレー PE	ヘガスイエロー	フロレットシルバー M
					エクステリアコード	OCPA	OEPA	2YPA	6YPA	L1PA	L5PA
TT Roadster 2.0 TFSI quattro	FV907L	スポーツシート(フロント)	エフェクトクロス	JN	デコラティブパネル						
			アルカンタラ/レザー S lineロゴ	EI	ドリフトシルバー	○	○	○	ー	○	○
		Sスポーツシート(フロント)	ファインナッパレザー	JN	マットブラッシュアルミニウム	○	○	○	○	○	○
			ファインナッパレザー	NJ	ドリフトシルバー	○	○	○	ー	○	○
			ファインナッパレザー	OD	ドリフトシルバー	○	○	○	ー	○	○
			ファインナッパレザー S ロゴ	EI	ドリフトシルバー	○	○	○	○	○	○

モデル名	モデルコード	シート形状	シート生地	インテリアコード	ボディカラー	スクーパブルー M	アイビスホワイト	タンゴレッドM	スペシャルボディカラー (Audi exclusive)	
					エクステリアコード	S9PA	T9PA	Y1PA	Q0PA	
TT Roadster 2.0 TFSI quattro	FV907L	スポーツシート(フロント)	エフェクトクロス	JN	デコラティブパネル					
			アルカンタラ/レザー S lineロゴ	EI	ドリフトシルバー	○	○	○	○	
		Sスポーツシート(フロント)	ファインナッパレザー	JN	マットブラッシュアルミニウム	○	○	○	○	○
			ファインナッパレザー	NJ	ドリフトシルバー	○	○	○	○	○
			ファインナッパレザー	OD	ドリフトシルバー	○	○	○	○	○
			ファインナッパレザー S ロゴ	EI	ドリフトシルバー	○	○	○	○	○

ソフトトップカラー：ベージュ(PD)の場合

モデル名	モデルコード	シート形状	シート生地	インテリアコード	ボディカラー	モンズングレー M	ミトスブラック M	グレイシアホワイト M	デイトナグレー PE	フロレットシルバー M
					エクステリアコード	OCPD	OEPE	2YPD	6YPD	L5PD
TT Roadster 2.0 TFSI quattro	FV907L	スポーツシート(フロント)	エフェクトクロス	JN	デコラティブパネル					
			アルカンタラ/レザー S lineロゴ	EI	ドリフトシルバー	○	○	○	ー	○
		Sスポーツシート(フロント)	ファインナッパレザー	JN	マットブラッシュアルミニウム	○	○	○	○	○
			ファインナッパレザー	NJ	ドリフトシルバー	○	○	○	ー	○
			ファインナッパレザー	OD	ドリフトシルバー	○	○	○	ー	○
			ファインナッパレザー S ロゴ	EI	ドリフトシルバー	○	○	○	○	○

モデル名	モデルコード	シート形状	シート生地	インテリアコード	ボディカラー	アイビスホワイト	スペシャルボディカラー (Audi exclusive)	
					エクステリアコード	T9PD	Q0PD	
TT Roadster 2.0 TFSI quattro	FV907L	スポーツシート(フロント)	エフェクトクロス	JN	デコラティブパネル			
			アルカンタラ/レザー S lineロゴ	EI	ドリフトシルバー	○	○	
		Sスポーツシート(フロント)	ファインナッパレザー	JN	マットブラッシュアルミニウム	○	○	○
			ファインナッパレザー	NJ	ドリフトシルバー	○	○	○
			ファインナッパレザー	OD	ドリフトシルバー	○	○	○
			ファインナッパレザー S ロゴ	EI	ドリフトシルバー	○	○	○

Audi TT Roadster Combination Menu

○：組合せ可 ー：設定無し

ソフトトップカラー：グレー(SW)の場合

					ボディカラー	モンスーングレー M	ミトスブラック M	グレイシアホワイト M	デイトナグレー PE	ヘガスイエロー	フロレットシルバー M	
					エクステリアコード	OCSW	OESW	2YSW	6YSW	L1SW	L5SW	
モデル名	モデルコード	シート形状	シート生地	インテリアコード	デコラティブパネル							
TT Roadster 2.0 TFSI quattro	FV907L	スポーツシート(フロント)	エフェクトクロス	JN	ドリフトシルバー	○	○	○	ー	○	○	
			アルカンタラ/レザー S lineロゴ	EI	マットブラッシュアルミニウム	○	○	○	○	○	○	
		Sスポーツシート(フロント)	ファインナッパレザー	JN	ドリフトシルバー	○	○	○	○	ー	○	○
			ファインナッパレザー	NJ	ドリフトシルバー	○	○	○	○	ー	○	○
			ファインナッパレザー	OD	ドリフトシルバー	○	○	○	○	ー	○	○
			ファインナッパレザー S ロゴ	EI	マットブラッシュアルミニウム	○	○	○	○	○	○	○

					ボディカラー	スクーパブルー M	アイビスホワイト	タンゴレッドM	スペシャルボディカラー (Audi exclusive)	
					エクステリアコード	S9SW	T9SW	Y1SW	Q0SW	
モデル名	モデルコード	シート形状	シート生地	インテリアコード	デコラティブパネル					
TT Roadster 2.0 TFSI quattro	FV907L	スポーツシート(フロント)	エフェクトクロス	JN	ドリフトシルバー	○	○	○	○	
			アルカンタラ/レザー S lineロゴ	EI	マットブラッシュアルミニウム	○	○	○	○	
		Sスポーツシート(フロント)	ファインナッパレザー	JN	ドリフトシルバー	○	○	○	○	○
			ファインナッパレザー	NJ	ドリフトシルバー	○	○	○	○	○
			ファインナッパレザー	OD	ドリフトシルバー	○	○	○	○	○
			ファインナッパレザー S ロゴ	EI	マットブラッシュアルミニウム	○	○	○	○	○

エクステリアコード	カラー
OC	モンスーングレーM
OE	ミトスブラックM
2Y	グレイシアホワイトM
6Y	デイトナグレーPE
L1	ヘガスイエロー
L5	フロレットシルバーM
S9	スクーパブルーM
T9	アイビスホワイト
Y1	タンゴレッドM
Q0	スペシャルボディカラー (Audi exclusive)

M：メタリック
PE：パールエフェクト

ルーフコード	カラー
PA	ブラック
PD	ベージュ
SW	グレー

インテリアコード	シート&シートステッチ	ダッシュボード上部-下部	カーベット	天井
EI	ブラック・ロックグレー	ブラック	ブラック	ブラック
JN	ブラック	ブラック	ブラック	ブラック
NJ	ロックグレー	ブラック	ブラック	ブラック
OD	パロミノブラウン	ブラック	ブラック	ブラック

注意事項

- TT Roadsterにおいて、エアスクーフを選択する場合、レザーパッケージの同時選択が必要です。
- レザーパッケージとS lineパッケージを同時選択する場合、フロントシートはS スポーツシートになります。
- レザーパッケージとS lineパッケージを同時選択する場合、シート素材はファインナッパレザー S lineロゴになります。
- レザーパッケージとS lineパッケージを同時選択する場合、デコラティブパネルはマットブラッシュアルミニウムになります。
- TT Coupe 2.0 TFSI quattroとTT Roadster 2.0 TFSI quattroにおいて、レザーパッケージを選択する場合、電動調整機能(フロント) が、電動調整機能(フロント) ボルスター含む へと変更になります。

アウディ ジャパン 株式会社

東京都品川区北品川4-7-35 御殿山トラストタワー16階 〒140-0001

Free dial ▶ 0120-598106 AM 9:00 - PM 7:00 For info ▶ www.audi.co.jp

[生産について] ●ご注文受付時期、生産の都合上、ご注文をいただいてから納期までに最長約5ヶ月かかる場合があります。●ドイツ側での生産の都合上、受付に制限が発生する場合があります。

●ご注文をいただいた時期により、お客様に納車される前に仕様変更、年式変更、特別仕様車等がご案内される場合があります。●詳しくはAudi正規ディーラーへお問い合わせください。

[オプション装備について] ●生産の都合上、受注生産となる場合があります。

●本仕様・装備・諸元は予告なく変更される場合があります。このデータインフォメーションの内容及び車両本体価格、オプション価格、エクスクルーシブアイテム価格は2017年7月現在のものです。

◎車両本体価格には、標準工具一式が含まれていますが、付属品価格、保険料、税金(消費税を除く)、登録に伴う諸費用は含まれておりません。◎リサイクル料金が別途必要となります。◎価格は予告なく変更される場合があります。