

# Q3

Audi Q3

Data Information

## Audi Q3 Specifications 主要諸元

		Q3 1.4 TFSI	Q3 1.4 TFSI sport	Q3 2.0 TFSI quattro 180PS	Q3 2.0 TFSI quattro 220PS
型式		ABA-8UCZD	ABA-8UCZD	ABA-8UCULB	ABA-8UCULC
生産工場		マルトレル	マルトレル	マルトレル	マルトレル
寸法・重量	全長 (mm)	4,400	4,400	4,400	4,400
	全幅 (mm)	1,830	1,830	1,830	1,830
	全高 (mm)	1,595	1,595	1,595	1,615
		<1,615> *2	<1,615> *2	<1,575> *1 <1,615> *2 <1,595>*1*2	<1,595>*1
	ホイールベース(mm)	2,605	2,605	2,605	2,605
	トレッド：フロント(mm)	1,570	1,570	1,570	1,570
	：リヤ(mm)	1,575	1,575	1,575	1,575
	最低地上高(mm)	170	170	170<150> *1	170<150> *1
	車両重量(kg)	1,470<1,500> *3	1,470<1,500> *3	1,620<1,650> *3	1,620<1,650> *3
	トランク容量(リッター)VDA方式	460	460	460	460
乗車定員(名)		5	5	5	5
駆動方式		前輪駆動	前輪駆動	フルタイム4WD	フルタイム4WD
性能	最小回転半径(m)	5.7	5.7	5.7	5.7
	平成17年度排出ガス基準				
	JCO8モード(Km/ℓ)*4	17.4	17.4	15.0	14.9
	CO <sub>2</sub> 排出量(g-CO <sub>2</sub> /km)	133	133	155	156
	2015年度燃費基準達成レベル	120	120	110	110
	主要燃費向上対策	筒内直接噴射 可変バルブタイミング 電子スロットル 電動パワーステアリング	筒内直接噴射 可変バルブタイミング 電子スロットル 電動パワーステアリング	筒内直接噴射 可変バルブタイミング 電子スロットル 電動パワーステアリング	筒内直接噴射 可変バルブタイミング 電子スロットル 電動パワーステアリング
		6速Sトロニックトランスミッション スタートストップシステム	6速Sトロニックトランスミッション スタートストップシステム	7速Sトロニックトランスミッション スタートストップシステム	7速Sトロニックトランスミッション スタートストップシステム
	冷媒の種類(GWP値)／使用量	R-134a(1,430 *5)／520	R-134a(1,430 *5)／520	R-134a(1,430 *5)／520	R-134a(1,430 *5)／520

## Audi Q3 Specifications 主要諸元

		Q3 1.4 TFSI	Q3 1.4 TFSI sport	Q3 2.0 TFSI quattro 180PS	Q3 2.0 TFSI quattro 220PS
エンジン	エンジン型式	CZD	CZD	CUL	CUL
	総排気量(cc)	1,394	1,394	1,984	1,984
	エンジン種類	直列4気筒DOHCインタークーラー付ターボチャージャー (1気筒=4バルブ)	直列4気筒DOHCインタークーラー付ターボチャージャー (1気筒=4バルブ)	直列4気筒DOHCインタークーラー付ターボチャージャー (1気筒=4バルブ)	直列4気筒DOHCインタークーラー付ターボチャージャー (1気筒=4バルブ)
	ボア×ストローク(mm)	74.5 × 80.0	74.5 × 80.0	82.5 × 92.8	82.5 × 92.8
	圧縮比	10.0	10.0	9.6	9.6
	燃料供給装置	電子式	電子式	電子式	電子式
	最高出力kW(ps)/rpm	110(150)/5,000-6,000	110(150)/5,000-6,000	132(180)/4,000-6,200	162(220)/4,500-6,200
	最大トルクNm(kgm)/rpm	250(25.5)/1,500-3,500	250(25.5)/1,500-3,500	320(32.6)/1,400-3,900	350(35.7)/1,500-4,400
	燃料タンク容量(リッター)	63	63	63	63
	使用燃料	無鉛プレミアム	無鉛プレミアム	無鉛プレミアム	無鉛プレミアム
諸装置	トランスミッション	6速 Sトロニック	6速 Sトロニック	7速 Sトロニック	7速 Sトロニック
	1速	3.461	3.461	3.562	3.562
	2速	2.050	2.050	2.526	2.526
	3速	1.300	1.300	1.678	1.678
	4速	0.902	0.902	1.021	1.021
	5速	0.914	0.914	0.788	0.788
	6速	0.756	0.756	0.760	0.760
	7速	—	—	0.634	0.634
	後退	3.989	3.989	2.789	2.789
	最終減速比	4.800(1,2,3,4速) 3.600(5,6速,後退)	4.800(1,2,3,4速) 3.600(5,6速,後退)	4.733(1,4,5速,後退) 3.944(2,3,6,7速)	4.733(1,4,5速,後退) 3.944(2,3,6,7速)
	サスペンション：フロント	マクファーソンストラット	マクファーソンストラット	マクファーソンストラット	マクファーソンストラット
	：リヤ	ウィッシュボーン	ウィッシュボーン	ウィッシュボーン	ウィッシュボーン
	ステアリング	ラック・ピニオン式	ラック・ピニオン式	ラック・ピニオン式	ラック・ピニオン式
	タイヤ	235/55R17	235/55R17	235/55R17	235/50R18
	ブレーキ：フロント	ベンチレーテッドディスク	ベンチレーテッドディスク	ベンチレーテッドディスク	ベンチレーテッドディスク
：リヤ	ディスク	ディスク	ディスク	ディスク	

\*1 S line/パッケージ装着車

\*2 ナビゲーション装着車

\*3 パノラマガラスサンルーフ装着車

\*4 燃料消費率は国土交通省審査値。定められた試験条件のもとでの値です。実際の走行時には、使用環境(気象、渋滞等)や運転方法(急発進、エアコン使用等)に応じて燃料消費率は異なります。

\*5 アウディジャパン株式会社は2023年までに、エアコンで使用するフロン冷媒の目標GWP\*値150以下(国内向け年間出荷台数の加重平均値)の達成を目指しています。\*GWP(Global Warming Potential地球温暖化係数)

# Audi Q3

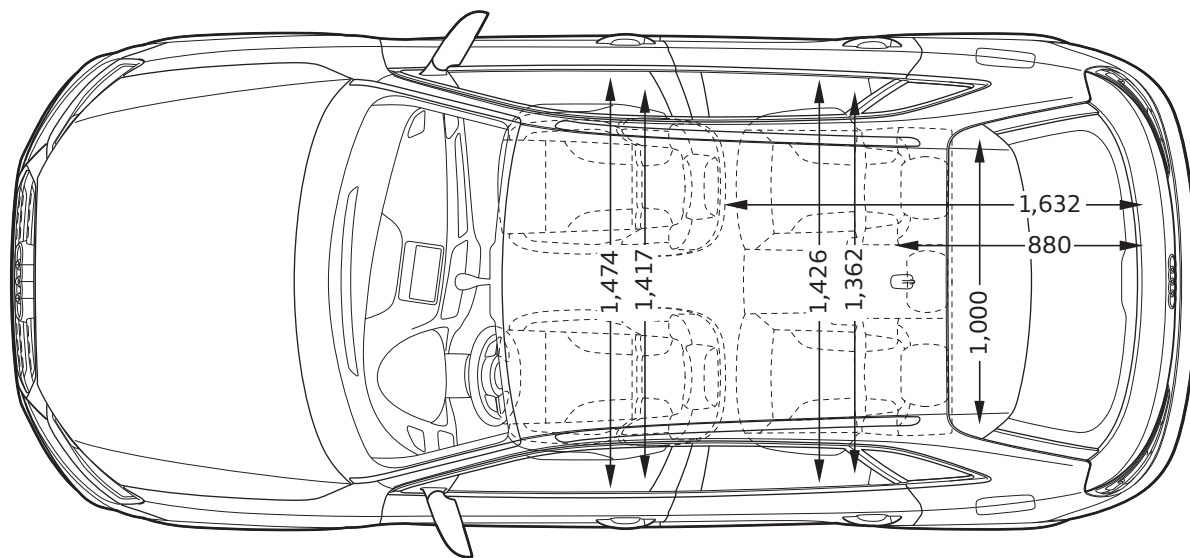
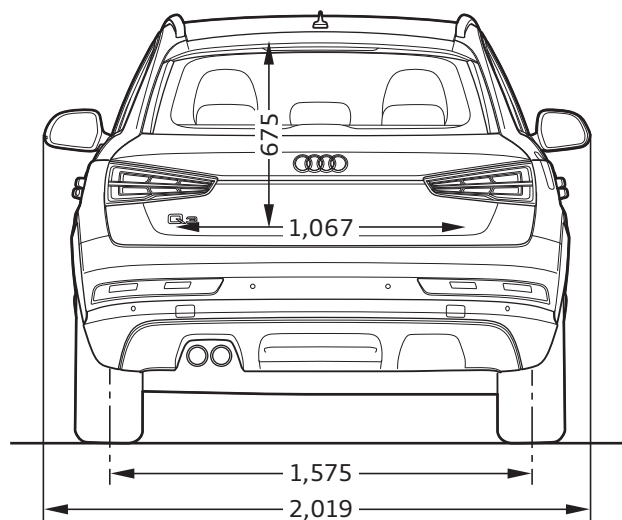
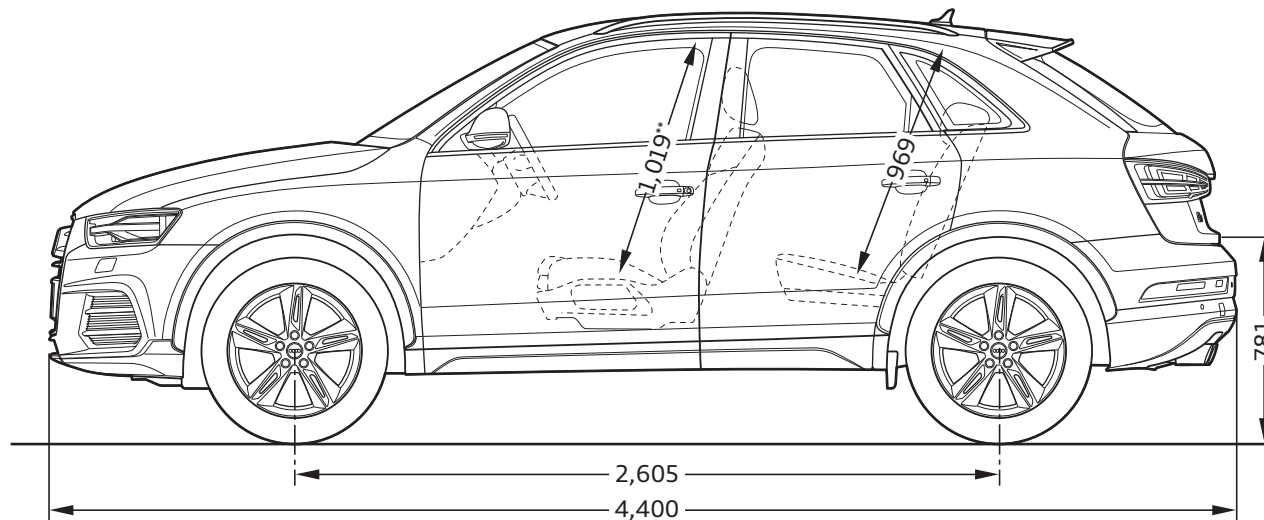
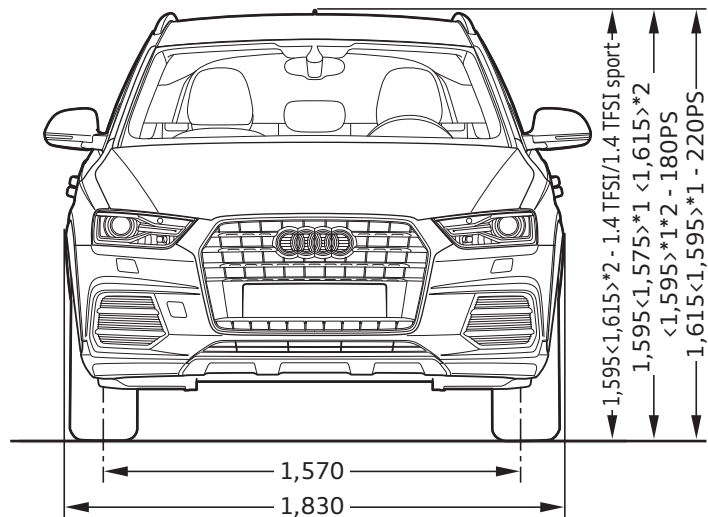

\*1 S line/パッケージ装着車 \*2 ナビゲーション装着車 ※単位：mm イラストは欧州仕様車となります。車両は日本仕様とは異なります。

			Q3 1.4 TFSI	Q3 1.4 TFSI sport	Q3 2.0 TFSI quattro 180PS	Q3 2.0 TFSI quattro 220PS
			8UGAKX	8UGBKX	8UGB8Y	8UGBEY
エクステリア	ヘッドライト	バイキセノンヘッドライト	●	●	●	●
		LEDヘッドライト	○	○	○	○
		オールウェザーライト	●	●	●	●
	ヘッドライトコントロール	自動ヘッドライトレンジコントロール	●	●	●	●
	テールライト	ハロゲンリヤライト	●	●	—	—
		LEDリヤコンビネーションライト	—	—	●	●
		LEDリヤダイナミックターンインディケータ	○	○	○	○
	リヤフォグライト	リヤフォグライト	●	●	●	●
	リヤスポイラー	リヤスポイラー	●	●	●	●
	スペシャルエクステリアパーツ	エクステリアミラーハウジング ボディカラー	●	●	●	●
	バンパーシステム	バンパー ボディカラー	—	●	●	●
		バンパー	●	—	—	—
	サイド/リヤウインドウ	断熱ガラス(サイド/リヤ)	●	●	●	●
	ウインドシールドガラスタイプ	ヒートインシュレーティング ウインドシールド	●	●	●	●
	ウインドウモールディング	ハイグロスパッケージ	○	●	●	●
		ブラックウインドウモールディング	●	—	—	—
	エクステリアミラー	エクステリアミラー 電動調整&格納機能 ヒーター	●	●	●	●
	ルーフレール	ルーフレール(アルミニウム)	●	●	●	●
	ホイール	アルミホイール 5スポークダイナミックデザイン 7Jx18	—	—	—	●
		アルミホイール 10スポークデザイン 7Jx17	●	—	—	—
アルミホイール 5スポークYデザイン 7Jx17		—	●	●	—	
タイヤ	235/50R18	—	—	○	●	
	235/55R17	●	●	●	—	
スペアホイール/ブレークダウンセット	タイヤリペアキット	●	●	●	●	
モデルエンブレム	リヤエンブレム モデル	●	●	●	●	

			Q3 1.4 TFSI	Q3 1.4 TFSI sport	Q3 2.0 TFSI quattro 180PS	Q3 2.0 TFSI quattro 220PS
			8UGAKX	8UGBKX	8UGB8Y	8UGBEY
インテリア	シート素材	イニシャルクロス	●	—	—	—
		エナジークロス	—	●	●	●
	フロントシート調整機能	高さ調整機能(フロント)	●	●	—	—
		電動調整機能(フロント)	—	—	●	●
	ランバーサポート	ランバーサポート 4ウェイ	—	●	●	●
	リヤシート	トランクスルー機能	●	●	●	●
	シートヒーター	シートヒーター(フロント)	○	○	○	○
	シートベルトモニタリング	シートベルトモニタリング	●	●	●	●
	トレイエリアパッケージ	ストレージパッケージ	●	●	●	●
	アプリケーション	アルミニウムルックインテリア	●	●	●	●
	デコラティブパネル	デコラティブパネル マイクロメタリックシルバー	●	●	●	●
	ドアシルプレート	ドアシルトリム	●	●	—	—
		ドアシルトリム アルミニウム	—	—	●	●
	ステアリングホイール	ステアリングホイール 3スポーク レザー マルチファンクション	—	●	●	●
		ステアリングホイール 4スポーク レザー マルチファンクション	●	—	—	—
	ステアリングホイールエンブレム	S line エンブレム	—	—	○	○
	ナビゲーションシステム	MMI ナビゲーション	○	○	○	●
	テレマティクス	ハンズフリー (Bluetooth)	●	●	●	●
	エレクトリックインターフェース	オーディオミュージックインターフェイス (AMI)	●	●	●	●
	スピーカーシステム	標準スピーカー	●	●	●	●
		BOSEサラウンドサウンドシステム	○	○	○	○
	マルチファンクションディスプレイ/ トリップコンピューター	DIS(ドライバーインフォメーションシステム) カラー	●	●	●	●
	音声認識機能	音声認識機能	●	●	●	●
	TV	TVチューナー	●	●	●	●
	ヘッドライティング	標準ヘッドライティング	●	●	●	●
		ヘッドライティング ブラック	—	—	○	○
ヒーティング/エアコンディショニングシステム	マニュアルエアコンディショナー	●	●	—	—	
	デラックスオートマチックエアコンディショナー	○	○	●	●	
ルームミラー	ルームミラー 自動防眩	●	●	●	●	
インテリアライティング	LEDインテリアライティングパッケージ	●	●	●	●	
センターアームレスト	センターアームレスト(フロント)	●	●	●	●	
シフトノブ/セレクターレバー	セレクターレバー	●	●	●	●	
フロアマット	フロアマット(フロント)	●	●	●	●	

Equipment 主要装備

●標準装備 ○オプション

			Q3 1.4 TFSI	Q3 1.4 TFSI sport	Q3 2.0 TFSI quattro 180PS	Q3 2.0 TFSI quattro 220PS
			8UGAKX	8UGBKX	8UGB8Y	8UGBEY
エンジン/シャシー/ サスペンション関連	サスペンション	リヤショックアブソーバー	●	●	●	●
		スポーツサスペンション	—	—	○	○
	シャシーコントロール	オーディオドライブセレクト	—	●	●	●
	ブレーキ(フロント)	ディスクブレーキ(フロント)	●	●	●	●
	ブレーキ(リヤ)	ディスクブレーキ(リヤ)	●	●	●	●
	ツールキット/ジャッキ	ジャッキ	●	●	●	●
	スタート/ストップ システム/エナジーリカバリー	スタートストップシステム	●	●	●	●
セーフティ/ セキュリティ	ドライバーアシスト	オーディオサイドアシスト アウディアクティブブレーンアシスト	○	○	○	○
	ヒルホールドコントロール	ヒルホールドアシスト	●	●	—	—
		ヒルディセメントアシスト	—	—	●	●
	クルーズコントロール	クルーズコントロール	○	○	○	○
	エアバッグ	エアバッグ	●	●	●	●
	サイドエアバッグ	サイドエアバッグ(リヤ)	●	●	●	●
	ブレーキシステム	ESC	●	●	●	●
	盗難防止装置	イモビライザー	●	●	●	●
	パーキングエイド	オーディオパーキングシステム(リヤ)	—	—	●	—
		オーディオパーキングシステム リヤビューカメラ	○	○	○	●
	パーキングブレーキ	オーディオホールドアシスト	●	●	●	●
	レイン/ライトセンサー	レイン/ライトセンサー	●	●	●	●
		レイン/ライトセンサー ハイビームアシスト	○	○	○	○
ドア/トランク ロックシステム	リモートコントロールキー	●	●	—	—	
	アドバンストキーシステム	○	○	●	●	

## Models モデル

モデル	モデルコード	車両本体価格	消費税抜き本体価格	リサイクル料金
Q3 1.4 TFSI	8UGAKX	¥3,690,000	¥3,416,667	¥15,220
Q3 1.4 TFSI sport	8UGBKX	¥3,860,000	¥3,574,075	¥15,220
Q3 2.0 TFSI quattro 180PS	8UGB8Y	¥4,590,000	¥4,250,000	¥16,020
Q3 2.0 TFSI quattro 220PS	8UGBEY	¥5,390,000	¥4,990,741	¥16,020



カラー	エクステリアコード	Q3	Q3	Q3	Q3	オプション価格	消費税抜きオプション価格
		1.4 TFSI 8UGAKX	1.4 TFSI sport 8UGBKX	2.0 TFSI quattro 180PS 8UGB8Y	2.0 TFSI quattro 220PS 8UGBEY		
コルティナホワイト	B4B4	○	○	○	○	¥0	¥0
モンズーングレーM	0C0C	○	○	○	○	¥70,000	¥64,815
ミトスブラックM	0E0E	○	○	○	○	¥70,000	¥64,815
グレイシアホワイトM	2Y2Y	○	○	○	○	¥70,000	¥64,815
ハイナンブルーM	F7F7	○	○	○	○	¥70,000	¥64,815
フロレットシルバーM	L5L5	○	○	○	○	¥70,000	¥64,815
ミサノレッドPE	N9N9	○	○	○	○	¥70,000	¥64,815
スペシャルボディカラー (Audi exclusive)	Q0Q0	○	○	○	○	¥320,000	¥296,297

Optional Equipment オプション

○オプション

オプション	キー オーダー コード	補助 オーダー コード	Q3	Q3	Q3	Q3	オプション価格	消費税抜きオプション価格
			1.4 TFSI 8UGAKX	1.4 TFSI sport 8UGBKX	2.0 TFSI quattro 180PS 8UGB8Y	2.0 TFSI quattro 220PS 8UGBEY		
S line エクステリアパッケージ ・バンパー S line ・S lineエクステリアロゴ ・ドアシルトリム S line	PQD	—	—	○	—	—	<b>¥200,000</b>	<b>¥185,186</b>
S line パッケージ ・バンパー S line ・S lineエクステリアロゴ ・ドアシルトリム S line ・アルミホイール 5パラレルスポークデザイン 7Jx18 ・235/50R18 ・スポーツサスペンション ・デコラティブパネル マットブラッシュ アルミニウム ・スプリントクロス/レザー S lineロゴ ・ヘッドライニング ブラック ・ステアリングホイール 3スポークレザー マルチファンクション パドルシフト ・S line エンブレム	WQS	1XX/ N7V/ PQD/ YEC	—	—	○	—	<b>¥450,000</b>	<b>¥416,667</b>
S line パッケージ ・バンパー S line ・S lineエクステリアロゴ ・ドアシルトリム S line ・アルミホイール 5パラレルスポークデザイン 7Jx18 ・235/50R18 ・スポーツサスペンション ・デコラティブパネル マットブラッシュ アルミニウム ・スプリントクロス/レザー S lineロゴ ・ヘッドライニング ブラック ・ステアリングホイール 3スポークレザー マルチファンクション パドルシフト ・S line エンブレム	WQS	1XX/ N7V/ PQD/ YEC	—	—	—	○	<b>¥350,000</b>	<b>¥324,075</b>

Optional Equipment オプション

●標準装備 ○オプション

オプション	キー オーダー コード	補助 オーダー コード	Q3	Q3	Q3	Q3	オプション価格	消費税抜きオプション価格
			1.4 TFSI 8UGAKX	1.4 TFSI sport 8UGBKX	2.0 TFSI quattro 180PS 8UGB8Y	2.0 TFSI quattro 220PS 8UGBEY		
レザー パッケージ ・ファインナッパレザー ・シートヒーター (フロント) ・デコラティブパネル ウォルナットバルサミックブラウン	WL6	N3Q	○	○	○	○	<b>¥310,000</b>	<b>¥287,038</b>
MMI ナビゲーション ・SSDナビゲーション ・7インチカラーディスプレイ ・CD/DVDプレーヤー/ ミュージックサーバー機能 / FM/AMラジオ ・音楽CDデータ取り込み機能 ・Bluetooth接続 (HFP/OPP/A2DP/AVRCP) ・SDカードリーダー (2スロット, 上限32GB) ・ボイスコントロール ・ETCシステム	7T6	—	○	○	○	●	<b>¥240,000</b>	<b>¥222,223</b>
コンビニエンスパッケージ ・アドバンスキーシステム ・オーディオパーキングシステム リヤビューカメラ	WHJ	—	○	○	—	●	<b>¥190,000</b>	<b>¥175,926</b>
オーディオパーキングシステム リヤビューカメラ	7X8	—	—	—	○	●	<b>¥120,000</b>	<b>¥111,112</b>
LEDパッケージ ・LEDヘッドライト ・ヘッドライトウォッシャー ・LEDリヤダイナミックターンインディケーター	PX6	—	—	○	○	○	<b>¥160,000</b>	<b>¥148,149</b>
LEDパッケージ ・LEDヘッドライト ・ヘッドライトウォッシャー ・LEDリヤダイナミックターンインディケーター ハイグロスパッケージ	PX6	4ZB	○	—	—	—	<b>¥190,000</b>	<b>¥175,926</b>
アシスタンスパッケージ ・クルーズコントロール ・オーディオアシスト オーディオアクティブブレンアシスト ・ハイビームアシスト	WB9	—	○	○	○	○	<b>¥170,000</b>	<b>¥157,408</b>

## Special Optional Equipment スペシャルオプション(受注生産)

●標準装備 ○オプション

スペシャルオプション(受注生産)	キー オーダー コード	補助 オーダー コード	Q3	Q3	Q3	Q3	オプション価格	消費税抜きオプション価格
			1.4 TFSI 8UGAKX	1.4 TFSI sport 8UGBKX	2.0 TFSI quattro 180PS 8UGB8Y	2.0 TFSI quattro 220PS 8UGBEY		
ダンピングコントロールサスペンション	1JT	—	—	○	○	○	<b>¥150,000</b>	<b>¥138,889</b>
ダンピングコントロールサスペンション(S line装着時)	1JT	WQS	—	—	○	○	<b>¥80,000</b>	<b>¥74,075</b>
パノラマサンルーフ	3FU	—	○	○	○	○	<b>¥190,000</b>	<b>¥175,926</b>
オートマチックテールゲート	4E7	—	○	○	○	○	<b>¥80,000</b>	<b>¥74,075</b>
プライバシーガラス	4KF	—	○	○	○	○	<b>¥70,000</b>	<b>¥64,815</b>
デラックスオートマチックエアコンディショナー	9AK	—	○	○	●	●	<b>¥90,000</b>	<b>¥83,334</b>
BOSEサラウンドサウンドシステム	9VK	—	○	○	○	○	<b>¥120,000</b>	<b>¥111,112</b>

Audi exclusive	キー オーダー コード	補助 オーダー コード	Q3	Q3	Q3	Q3	オプション価格	消費税抜きオプション価格
			1.4 TFSI 8UGAKX	1.4 TFSI sport 8UGBKX	2.0 TFSI quattro 180PS 8UGB8Y	2.0 TFSI quattro 220PS 8UGBEY		
ブラックハイグロススタイリングパッケージ (Audi exclusive) ルーフレール(ブラック)	4ZD	3S2	—	○	○	○	<b>¥90,000</b>	<b>¥83,334</b>

## Combination Menu

モデル名	モデルコード	シート形状	シート生地	ボディカラー	モンスングレーム	ミトスブラック M	グレイシアホワイトM	コルティナホワイト	ハイナンブルー M	フロレットシルバーM	ミサノレッド PE
				エクステリアコード	0C0C	0E0E	2Y2Y	B4B4	F7F7	L5L5	N9N9
モデル名	モデルコード	シート形状	シート生地	インテリアコード							
Q3 1.4 TFSI	8UGAKX	スタンダードシート (フロント)	イニシャルクロス	FZ	○	○	○	○	○	○	○
		スタンダードシート (フロント)	ファインナッパレザー	FZ	○	○	○	○	○	○	○
Q3 1.4 TFSI sport	8UGBKX	スポーツシート (フロント)	ファインナッパレザー	FZ	○	○	○	○	○	○	○
		スポーツシート (フロント)	エナジークロス	FZ	○	○	○	○	○	○	○
Q3 2.0 TFSI quattro 180PS	8UGB8Y	スポーツシート (フロント)	ファインナッパレザー	FZ	○	○	○	○	○	○	○
		スポーツシート (フロント)	エナジークロス	FZ	○	○	○	○	○	○	○
		スポーツシート (フロント)	スプリントクロス/レザー S lineロゴ	QF	○	○	○	○	○	○	○
Q3 2.0 TFSI quattro 220PS	8UGBEY	スポーツシート (フロント)	ファインナッパレザー	FZ	○	○	○	○	○	○	○
		スポーツシート (フロント)	エナジークロス	FZ	○	○	○	○	○	○	○
		スポーツシート (フロント)	スプリントクロス/レザー S lineロゴ	QF	○	○	○	○	○	○	○

モデル名	モデルコード	シート形状	シート生地	ボディカラー	スペシャルボディカラー (Audi exclusive)
				エクステリアコード	Q0Q0
モデル名	モデルコード	シート形状	シート生地	インテリアコード	
Q3 1.4 TFSI	8UGAKX	スタンダードシート (フロント)	イニシャルクロス	FZ	○
		スタンダードシート (フロント)	ファインナッパレザー	FZ	○
Q3 1.4 TFSI sport	8UGBKX	スポーツシート (フロント)	ファインナッパレザー	FZ	○
		スポーツシート (フロント)	エナジークロス	FZ	○
Q3 2.0 TFSI quattro 180PS	8UGB8Y	スポーツシート (フロント)	ファインナッパレザー	FZ	○
		スポーツシート (フロント)	エナジークロス	FZ	○
		スポーツシート (フロント)	スプリントクロス/レザー S lineロゴ	QF	○
Q3 2.0 TFSI quattro 220PS	8UGBEY	スポーツシート (フロント)	ファインナッパレザー	FZ	○
		スポーツシート (フロント)	エナジークロス	FZ	○
		スポーツシート (フロント)	スプリントクロス/レザー S lineロゴ	QF	○

## Combination Menu

エクステリアコード	カラー
0C0C	モンsoonグレーM
0E0E	ミトスブラックM
2Y2Y	グレイシアホワイトM
B4B4	コルティナホワイト
F7F7	ハイナンブルーM
L5L5	フロレットシルバーM
N9N9	ミサノレッドPE
Q0Q0	スペシャルボディカラー (Audi exclusive)

M : メタリック

PE : パールエフェクト

インテリアコード	シート&ドアトリム	ダッシュボード上部-下部	カーペット
FZ	ブラック	ブラック-ブラック	ブラック
QF	ブラック-シルバー	ブラック	ブラック

## 注意事項

- ハイグロスパッケージ内容はウインドウモールディング<アルミニウム>、BCピラートリム<ハイグロスブラック>です。
- ブラックハイグロススタイリングパッケージ(Audi exclusive)内容はラジエターグリル<ハイグロスブラック>/フロントナンバープレートホルダー<マットブラック>/BCピラートリム<グロスブラック>/ルーフレール<マットブラック>です。
- 19インチ以上のホイールはボディ同色フェンダーアーチモールが装着されます。
- デラックスオートマチックエアコンディショナーは次の機能を特徴とします: サンセンサーによる自動温度調整、前席左右独立温度設定機能、リヤセンターコンソール吹出口。
- 標準装備のオーディオドライブセレクトにはダンピングコントロールサスペンションは非装着です。
- Q3 1.4 TFSI標準バンパーの素材は樹脂です。
- S lineパッケージとレザーパーッケージの同時選択はできません。
- S lineパッケージとダンピングコントロールサスペンションを同時選択した場合、スポーツサスペンションではなくダンピングコントロールサスペンションが装着されます。

## アウディ ジャパン 株式会社

東京都品川区北品川4-7-35 御殿山トラストタワー16階 〒140-0001

Free dial ▶ 0120-598106 AM 9:00 - PM 7:00 For info ▶ [www.audi.co.jp](http://www.audi.co.jp)

[生産について] ●ご注文受付時期、生産の都合上、ご注文をいただいてから納期までに最長約5ヶ月かかる場合があります。●ドイツ側での生産の都合上、受付に制限が発生する場合があります。  
●ご注文をいただいた時期により、お客様に納車される前に仕様変更、年式変更、特別仕様車等がご案内される場合があります。●詳しくはAudi正規ディーラーへお問い合わせください。  
[オプション装備について] ●生産の都合上、受注生産となる場合があります。  
●本仕様・装備・諸元は予告なく変更される場合があります。このデータインフォメーションの内容及び車両本体価格、オプション価格、エクスクルーシブアイテム価格は2016年8月現在のものです。  
◎車両本体価格には、標準工具一式が含まれていますが、付属品価格、保険料、税金(消費税を除く)、登録に伴う諸費用は含まれておりません。◎リサイクル料金が別途必要となります。◎価格は予告なく変更される場合があります。