

BMW 5 Series  
Touring



駆けぬげる歓び



# THE BMW 5 SERIES TOURING.

**BMW EFFICIENT DYNAMICS.**  
LESS EMISSIONS. MORE DRIVING PLEASURE.

可能性を無限に加速させる。







## The BMW 5 Series Touring

### 最高レベルの進歩。

- 06 Exterior  
洗練のエレガンス。
- 14 Interior  
スタイルにおける進化。

## Technology

### 走り続ける革新。

- 18 BMW ConnectedDrive  
つながることから、自由がひろがる。
- 22 BMW EfficientDynamics  
より少ない燃料で、さらなる走りの喜びを生み出す一連の革新技術。
- 24 BMW TwinPower Turbo engines  
洗練の高効率エンジン。
- 28 Chassis and safety  
走る喜びをもたらす、数々のイノベーション。

## Equipment

### あなたの想像力に匹敵する、独創性。

- 32 The BMW 5 Series Touring
- 34 Luxury
- 36 M Sport
- 38 Colors, upholstery and interior trims
- 40 Driver support  
高度な安全性、快適さ、情報提供を実現する革新のドライバー支援システム。
- 42 Standard / Optional equipment
- 51 Original BMW Accessories  
BMWを、あなたらしく、多彩に愉しむ。
- 52 BMW Individual  
エクスクルーシブな一台を、あなただけに。

## Overview

### BMW 5シリーズ ツーリングの真価。

- 56 Technical data
- 62 BMW Service and BMW Financial Services  
より豊かなBMWオーナーズ・ライフのご提案。

[www.bmw.co.jp/5](http://www.bmw.co.jp/5)

#### Editorial

### すべての細部に精緻が宿る。 すべての線が存在を主張する。

BMW 5シリーズ ツーリング。その先進的でスタイリッシュなフォルムを生むためには、ディテールへのこだわりが不可欠でした。すべてのライン、すべての面、フロントからリアまで、すべてのデザイン・エレメントにBMWの情熱が込められているのです。その結果は瞭然。どの角度から見ても悠然とした個性を持ち、際立つカリスマ性を、見る者に強く印象付けます。

しかし、ダイナミックなデザインだけが、BMW 5シリーズ ツーリングのユニークな美点ではありません。エレガントで機能的なインテリアに眼差しを向ければ、数々の革新的で実用的なソリューションを見ることができるよう。例えば、車線からの逸脱を警告したり、渋滞に反応して速度を自動制御するシステムなど。それらドライバーをサポートする数々の先進テクノロジーが装備されているのです。

さらに、ダイナミズムと効率性が完璧に融合された例もあります。BMW 523d ツーリングに搭載された直列4気筒BMWツインパワー・ターボ・ディーゼル・エンジンが、まさにその代表例でしょう。そのエンジンは圧倒的なパワーを持ちながら、あらゆるシーンでバランスの良い動力性能を発揮し、燃料消費量と排出ガスのレベルも理想的な数値を実現しています。

数々の美点と、BMWならではの魅力によって、BMW 5シリーズ ツーリングはかつてない才能を輝かせているのです。

#### 搭載モデル: BMW 535i Touring Luxury

エンジン:	直列6気筒DOHCガソリン(BMWツインパワー・ターボ)
最高出力:	225kW(305ps)
ホイール:	19インチ マルチスポーク・スタイリング455 アロイ・ホイール
ボディカラー:	ジェットバ(オプション)
シート、マテリアル&カラー:	エクスクルーシブ・ナビゲーター(アイボリー・ホワイト(専用ステッチ付))(オプション)
インテリアトリム:	フラインライン・アンノラシット・ウッド・トリム、パール・グロス・クローム・ハイライト

写真は日本仕様とは一部異なります。また、一部オプションを含みます。



## 視線を奪う。 心を奪う。

均整の取れた美しいプロポーション。それはスタイリッシュというだけでなく、高い安全性も約束しています。すらりと伸びたパワードームと、前方に傾斜したキドニー・グリルは、スポーティな雰囲気を持ちます。そして、テールライトは、細部に至るまで精密さを際立たせているのです。BMW 5シリーズ ツーリングのデザイン・エレメントの中で、代表する機能をひとつ挙げるとしたら、特徴的なデザインのアダプティブLEDヘッドライト\*でしょう。革新のLEDテクノロジーを採用することにより、完璧なまでに純粋なホワイトの光を照射し、路面を明るく照らし出します。毅然としてダイナミック、そして、オーラを放つ表情をフロントにもたらしたのです。

\* モデルにより装備の設定が異なります。







多彩な機能性。  
それは美点のひとつに過ぎません。



自由な時間を持て余すか、  
自由な世界を満喫するか。







景色さえ、  
脇役になる。





旅することが、  
目的になる。

BMW 5シリーズ ツーリングのcockpitは、先進性と直観的な操作性が見事に融合しています。最良の例が、iDriveコントローラーでしょう。タッチ・パッド機能が装備され、指先で文字や数字を入力したり、ナビゲーションの地図のズームイン/ズームアウトやスクロールなども簡単に行えます。数々の先進技術が搭載され、機能性に満ちたcockpit。そこに身を委ねれば、目的地がなくても、あなたは旅へと誘われることでしょう。

\* 写真は日本仕様とは一部異なります。







## 先見性と機能性。 BMW 5シリーズ ツーリング。

美しいライン、エレガントな面、スタイリッシュでモダンな雰囲気、BMW 5シリーズ ツーリングのインテリアを特徴付けています。広々としてラグジュアリーな空間。乗員を格別な寛ぎで包み込み、長距離のドライブでさえリラックスした至福の時間に変えます。それと同時に、BMW 5シリーズ ツーリングは多様なニーズを満たす、数々の機能性も備えています。例えば、コンフォート・アクセス\*もそのひとつです。スマート・オープン / クローズ機能により、リヤ・バンパーの下で、つま先を動かすだけでテールゲートを開閉可能。荷物で手が塞がっている時でも、容易に荷物を積み込むことができます。多様なニーズにインノベーションで応える。それは時に、共にドライブを愉しむ方々にも感銘を与えるのです。

\* モデルにより装備の設定が異なります。

※ 車両から発せられる電波が、植込み式心臓ペースメーカー等の機器に影響を与える可能性があります。詳しくはBMW正規ディーラーにお問い合わせください。



つながることから、自由がひろがる。  
**BMW ConnectedDrive**



私たちの日常にとって、ネットワークとのつながりはますます重要なものになってきています。その中で、BMWのドライバーは、誰よりも快適なネットワークとのつながりを愉しんでいるのです。移動中であっても、確かな情報源にアクセスし、電話でコミュニケーションをとり、常に交通状況に注意を払いながら、最新の情報を広く手に入れています。BMW車と外の世界を効果的に結びつけるサービスの数々を、私たちはひとつの言葉で表現しています。それは、BMW ConnectedDrive。



**BMW ConnectedDrive** — それは多彩なサービスとアプリケーションを利用することで、必要な情報や大切な人たち、いつでもつながることができる最先端テクノロジー。BMW ConnectedDriveは、安全性と利便性、そして情報とエンターテインメントを充実させる幅広いコンテンツをご用意。あなたのライフスタイルにさらなる自由をもたらします。BMWコネクテッド・ドライブ・スタンダードは、万一の事故にも最適なサポートを提供し、毎日のドライビングに大きな安心をもたらします。さらにオプションのBMWコネクテッド・ドライブ・プレミアムをお選びいただくと、車内外での情報検索や多彩なエンターテインメントも快適に利用でき、ドライビングの喜びをより豊かに広げます。

## BMW CONNECTED DRIVE STANDARD. もしもの時の安心感。それも、BMWならではの喜び。

**BMW CONNECTED DRIVE STANDARD.** 緊急時に迅速に対応できるBMW SOSコールと、車両のメンテナンス情報などを自動的に正規ディーラーへ通知したり、路上故障にも対応できるBMWテレサービスを標準装備。万一の際に備える安全性と毎日の安心を組み合わせた、充実したBMWライフを支えるサービスです。



### BMW SOSコール

BMW SOSコールはエアバッグが展開するような深刻な事故や、側方および後方からの衝突や横転が発生した際に、車両から自動的にSOSコールを発信するシステムです。コールセンターの専門のスタッフが車両からの送信を24時間体制で受け、必要に応じて救急や消防などの機関に通報し、乗員への支援を行います。同時に、衝突の状況、乗員数、モデル名、ボディ・カラーといった救急機関が必要とするデータを、車両の正確な位置とともに伝えます。これにより、ドライバーが事故の衝撃で意識を失っている場合でも、的確かつスピーディな救急対応が可能になります。また、自車の近くで事故が発生し救急を要する場合、または車内で急病人が出たといった緊急の場合においても、必要に応じて手動で車内のSOSボタンを押し、BMW SOSコールを起動させることも可能です。

※ BMW SOSコールについては、株式会社プレミア・エイドから直接お客様に対して提供されます。



### BMWテレサービス

BMWテレサービスは、車両の通信機能を利用して、車両のメンテナンス、バッテリー電圧の低下などの情報を、自動的に担当のBMW正規ディーラーに通知する機能です。例えば、自動テレサービスコールは車両からメンテナンス情報（エンジンオイル、ブレーキパッド等）を自動的に正規ディーラーへ通知。車両からの情報をサービス担当者が事前確認できることで、入庫後のメンテナンスを迅速に行えます。路上故障等のクルマのトラブルにはBMW エマージェンシー・サービスが対応します。コールセンターのオペレーターと接続する際、音声通話に加えて、車両の現在位置情報やステータス（燃料残量、走行状況等）といったデータも自動的に送信するため、迅速な対応が可能となります。



# BMW CONNECTED DRIVE PREMIUM. つながることで、BMWの喜びがさらに広がる。

**BMW CONNECTED DRIVE PREMIUM.** 毎日の安全・安心を追求した標準装備のBMWコネクテッド・ドライブ・スタンダードに加え、カー・ライフをさらに充実させるBMWコネクテッド・ドライブ・プレミアムもオプションとして設定可能。最新情報や話題のエンターテインメントを車内で愉しめ、利便性の高い機能も車内外で幅広く利用できます。



## BMWドライバー・サポート・デスク

BMWドライバー・サポート・デスクは、コールセンターのオペレーターが24時間365日、運転中のドライバーに代わってさまざまな情報を調べます。目的地までの道のりや特定の飲食店などのロケーションも、車両の現在位置をベースに速やかに提供可能。特別な日を演出する穴場のレストランなど、具体的なリクエストにも可能な限り対応。オペレーターが調べた位置情報は車両に送信され、ナビゲーション画面に表示されます。



## BMWリモート・サービス

BMWリモート・サービスは、スマートフォン専用アプリ「BMW ConnectedDrive」を介して、BMWを遠隔操作できるサービスです。駐車した車両の位置を地図上で確認したり、夜間の駐車場でスマートフォンを使ってヘッドライトを点滅させてクルマの位置を知ることができます。また、車外からベンチレーションを起動させ、車内の空気を入れ替えることもできます。さらに、ドアのロックやロック解除が行えます。

\*一部機種によってご利用いただけない場合があります。



## コネクテッド・ドライブ・サービス—BMWオンライン

BMWオンラインはクルマの中にながら、いつでも車載通信モジュールを介して、さまざまな情報を愉しめます。例えば、経済、スポーツ、エンターテインメントなど、ジャンル別に最新ニュースを閲覧可能。走行中は、テキストの読み上げ機能により、運転しながらニュースを聞くことができます。また、現在地や目的地、設定した場所などの天気を確認することも可能。最新情報から店舗やホテルの位置情報、レストランなど幅広い検索も可能です。パソコンやスマートフォンのように、車内でも現在地の周辺情報や目的地などを検索することができます。



## コネクテッド・ドライブ・サービス—BMW Apps

BMW AppsはBMW専用アプリ「BMW ConnectedDrive」をダウンロードすることで、さまざまなコンテンツを愉しめるサービスです。BMW公認アプリを利用すれば、世界中の音楽やスポーツ、ニュース、トーク、コメディなどを、ストリーミング・ラジオで愉しむことができます。

\*接続する機種により、ご利用いただけない場合があります。

\*本サービスは、BMWが契約するモバイル・ネットワーク事業者が提供するモバイル・ネットワーク、および全球測位システム(GPS)の電波の届かない場所ではご利用いただけません。

\*写真はイメージであり、実際の車両と異なる場合があります。また、画面の表示内容はモデルにより異なる場合があります。

[www.bmw.co.jp/connecteddrive](http://www.bmw.co.jp/connecteddrive)





BMW EFFICIENTDYNAMICS.  
LESS EMISSIONS. MORE DRIVING PLEASURE.

## BMW EfficientDynamics – より少ない燃料で、さらに遠くまで。

BMWが目指すものはただ一つ、真の「駆けぬける喜び」です。そのゴールを支えるBMW EfficientDynamicsは、燃料消費量と排出ガスを最小限に抑えながら、同時にダイナミックなパフォーマンスと運転する楽しさを最大限に向上させるための先進的な戦略です。

BMW EfficientDynamicsは、エンジン、エネルギー・マネジメントや車両コンセプトまでを含めた包括的なテクノロジーの集大成であり、革新を続けてきた独創的な技術がBMW全モデルに息づいています。

例えば、BMWツインパワーターボエンジンは、パフォーマンスの向上と排出ガスの低減を同時に実現します。また、エアロダイナミクスの最適化や、BMW EfficientLightweight (BMWエフィシエント・ライトウェイト)と呼ばれる、適切な素材を適切な部位に使用するというコンセプトも効率化に寄与しています。こうした設計思想に基づくインテリジェントな軽量構造は、重量を軽減するとともに剛性を高め、卓越した俊敏性を可能にします。

BMWはこの分野でも先駆者であり、超軽量で剛性に秀でたカーボン・ファイバー強化樹脂(CFRP)を世界で初めて量産車に採用しました。さらに、電気駆動システムBMW eDriveテクノロジーやプラグイン・ハイブリッド・システムなど次世代のドライブトレインの開発にも注力し、たゆまぬ努力を続けています。

さまざまな技術を組み合わせた包括的なテクノロジーが、すべてのモデルに活かされています。ECO PROモード、エンジン・オート・スタート/ストップ機能、8速オートマチック・トランスミッション、ブレーキ・エネルギー回収システムといった数々のイノベーションは、燃料消費量と排出ガスの低減とともに、走行性能と駆けぬける喜びをさらなる次元へと高めます。

## BMW 5 シリーズ ツーリング、BMW EfficientDynamicsの全貌。

### エンジン・オート・スタート/ストップ機能

信号待ちなどの短い停車時間に自動的にエンジンを停止させ、燃料消費量の低減に貢献します。この機能が作動すると、インフォメーション・ディスプレイに「Start Stop」のメッセージが点灯し、ドライバーに知らせます。

### BMWツインパワー・ターボ・テクノロジー

ガソリン・エンジンでは、高圧の燃料を燃焼室内に直接噴射する高精度ダイレクト・インジェクション・システムに、革新的なターボ・テクノロジーと、バルブトロニックやダブルVANOSを組み合わせることで、効率を高め、エンジンの全回転域において卓越したパワーとレスポンスを実現します。またクリーン・ディーゼル・エンジンでは、新世代のコモンレール・ダイレクト・インジェクション・システムと、エンジン回転数に応じて過給圧を最適に制御する可変ジオメトリ・ターボチャージャーを組み合わせ、優れたレスポンスとクリーンな走りを両立します。

### 8速オートマチック・トランスミッション(ステップトロニック付)

8速オートマチック・トランスミッションが、極めて滑らかで精確なギヤ・シフトを実現しました。それぞれのギヤのレシオが近いため、効率のよいエンジン回転数をより長く維持して走行することが可能になり、燃料消費量の低減に貢献します。マニュアル・モードでは、シフト・インジケータが、燃料消費量を抑える最適なシフト・ポジションとシフト・チェンジのタイミングをアドバイスします。

### 電動パワー・ステアリング

通常の油圧システムとは異なり、ステアリング操作を行った時にのみエネルギーを消費します。たとえば高速道路走行時など、ステアリング・ホイールのポジションが変化しない場合には、電気モーターの作動は停止し、燃費の向上に貢献します。

### ブレーキ・エネルギー回収システム

ドライバーがアクセル・ペダルから足を離し、またはブレーキをかけて減速する間に放出されていた運動エネルギーを、電力として回収。バッテリーが十分に充電されている場合には、加速時にオルタネーターの発電をカットして、バッテリーに蓄えた電力だけを使用することで、エンジンの負荷を低減。パワーを損なうことなく、燃料消費量を抑えます。

### ECO PROモード

ドライバーの運転に応じて、燃料消費量を最大20%\*まで低減できます。ECO PROモードを選択すると、燃料消費量を抑えるためのアドバイスはオンボード・コンピュータにアイコンで表示。また、ステップトロニック付の8速スポート・オートマチック・トランスミッションはシフト・アップのタイミングを早め、オートマチック・エア・コンディショナーは最適なエネルギー効率で作動します。また、コースティング機能が加わり、ドライバーが走行中にアクセル・ペダルから足を離しブレーキを踏まずにしていると、エンジンが駆動系から切り離され車両は惰性で走行し、燃費の向上に貢献します。このモードによって節約できた燃料消費量は、ボーナス・マイルージに換算され、オンボード・コンピュータに表示されます。

\*ヨーロッパ仕様車種(自社データ)

\* BMW EfficientDynamicsの特性は、モデルや装備によって異なります。

[www.bmw.co.jp/efficientdynamics](http://www.bmw.co.jp/efficientdynamics)



## すべては、走る喜びを中心にして回っている。 毎分何千回転も。

エンジン。パワー、レスポンス、滑らかなフィール。そのすべてが、BMWエンジンを象徴しています。当然ながら、BMW 5シリーズ ツーリングに搭載されるエンジンも、BMW EfficientDynamicsの理念に基づき、傑出したパフォーマンスと最大限の効率を実現し、燃料消費量、CO<sub>2</sub>排出量を最小限に抑えます。いずれのエンジンを選んでも、あなたはこの上ない走りの喜びと卓越した効率性を同時に手にすることができるのです。

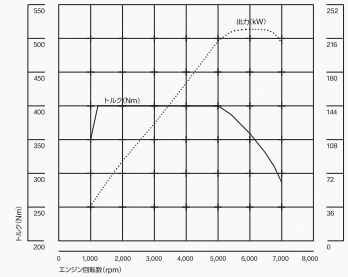
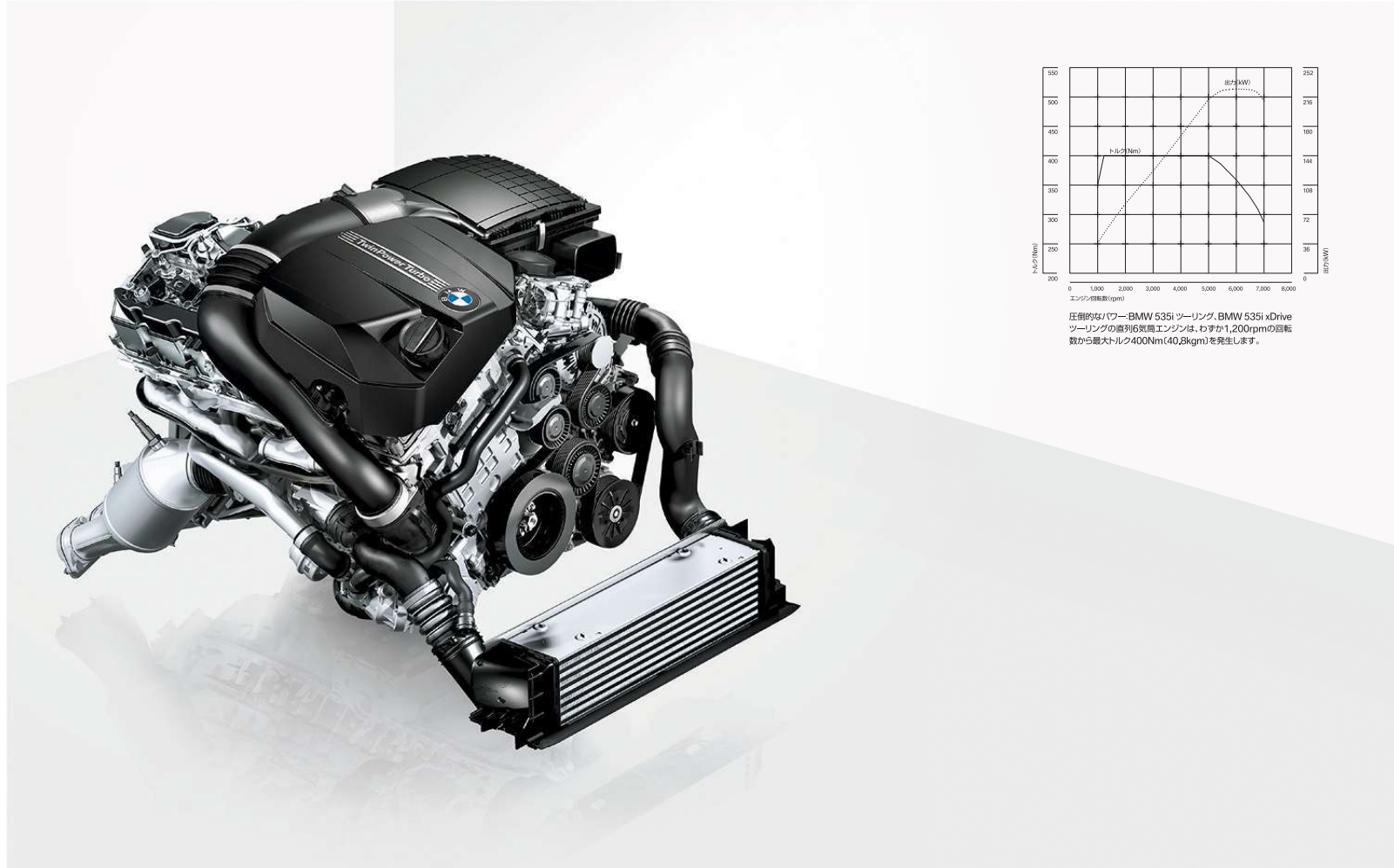

圧縮的なパワー BMW 535i ツーリング、BMW 535i xDrive ツーリングの直列6気筒エンジンは、わずか1,200rpmの回転数から最大トルク400Nm(40.8kgm)を発生します。

### BMW 535i ツーリング、BMW 535i xDrive ツーリング

先進のBMWツインパワーターボテクノロジーを搭載した直列6気筒エンジン。高圧の燃料を極めて高い精度で燃焼室内に直接噴射する高精度ダイレクト・インジェクション・システムに、排出ガスを3気筒ずつ独立してタービンに送り込むダブルフロー・エキゾースト・システムを採用したツイン・スクロール・ターボチャージャーと、バルブトロニック、ダブルVANOSを組み合わせることで、ターボ・ラグのない素早いレスポンスを実現。エンジンの全回転域においてパフォーマンスを向上させます。この画期的なテクノロジーが、高い環境性能とともに驚異的なパワーを両立させます。最高出力は傑出した数値を誇る225kW(306ps)/5,800rpmをマークし、1,200rpmの極めて低いエンジン回転数から最大トルク400Nm(40.8kgm)を発生。さらに、BMW 535i ツーリングでは、11.8km/ℓ<sup>\*</sup>という優れた低燃費を達成します。



\*燃料消費率JC08モード(国土交通省審査値)。燃料消費率は、定められた試験条件での値です。使用環境(気象、洗滌等)や運転方法(急発進、エアコン使用等)に応じて燃料消費率は異なります。



## ダイナミックでクリーン。 喜びの新たな選択。

「駆けぬげる喜び」という目的地を目指すルートは、ひとつではありません。BMWは、そこへたどり着く新たな道を切り拓くために、ディーゼル・エンジンのさらなるパフォーマンスを追求しました。そして、ついに革新技術を採用した直列4気筒BMWツインパワー・ターボ・ディーゼル・エンジンを日本市場に導入。BMW EfficientDynamicsの理念をさらに展開させたこのクリーン・ディーゼル・エンジンは、日本の厳しい規制をクリアし、優れた環境性能と傑出したパフォーマンスを両立。かつてない喜びへと導く、まったく新しい指標を打ち立てたのです。

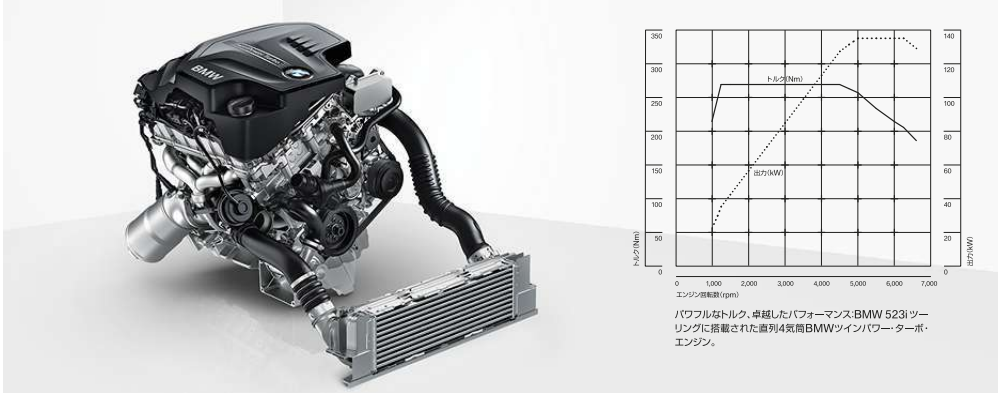

### BMW 528i ツーリング

アルミニウム合金製クランク・ケースによる軽量設計を取り入れた直列4気筒BMWツインパワー・ターボ・エンジンは、わずか1,250rpmから4,800rpmに至る広範囲な回転域で最大トルク350Nm (35.7kgm)を発生します。この驚異のパワーを極めて効率良く発生させることを可能にしたのが、革新技術を組み合わせたBMWツインパワー・ターボ・テクノロジーです。高精度ダイレクト・インジェクション・システムは、高圧の燃料を燃焼室内に直接噴射し、バルブプロシックは、インテーク・バルブのリフト量を無段階に可変制御することでタイムラグのない優れたレスポンスを發揮。また、ツイン・スクロール・ターボチャージャーは、卓越したレスポンスに貢献します。さらに、ダブルVANOSは、エンジンの全回転域においてパフォーマンスを向上させます。バランス・シャフトも採用し、優れた回転フィールを実現。最高出力は180kW (245ps)/5,000rpm。燃料消費率は11.8km/ℓ<sup>\*1</sup>を達成し、抜群の低燃費を約束します。



### BMW 523i ツーリング

BMW 523i ツーリングにも直列4気筒BMWツインパワー・ターボ・エンジンを搭載。高精度ダイレクト・インジェクション・システム、バルブプロシック、ダブルVANOS、さらにツイン・スクロール・ターボチャージャーを組み合わせ、パワフルな出力と優れた燃費性能を両立させます。最高出力135kW (184ps)/5,000rpm、最大トルク270Nm (27.5kgm) /1,250-4,500rpmを発生。13.8km/ℓ<sup>\*1+2</sup>というラストップレベルの低燃費を実現し、圧倒的な環境性能を誇ります。

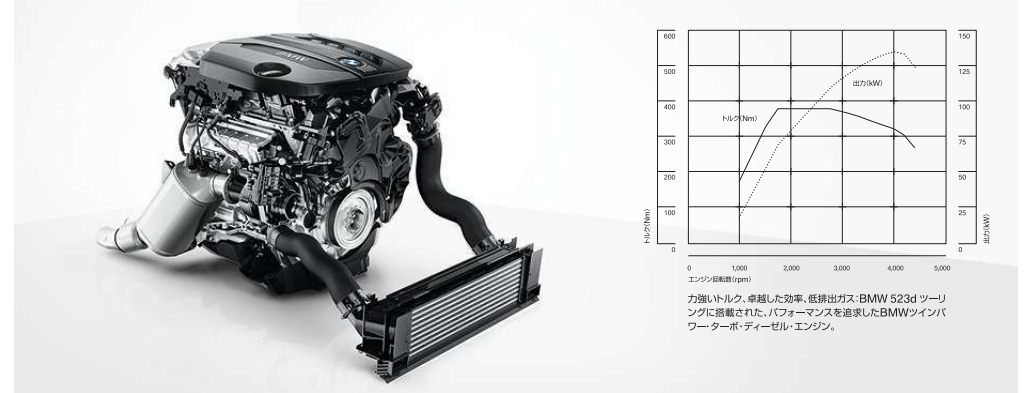

### BMW 523d ツーリング

アルミニウム合金製クランク・ケースによる軽量設計を取り入れた2.0ℓ直列4気筒BMWツインパワー・ターボ・ディーゼル・エンジンは、BMW EfficientDynamicsの理念が息づく革新技術を採用。新世代の共通レール・ダイレクト・インジェクション・システムは、高圧の燃料をシリンダー内に直接噴射することにより燃焼効率を向上させ、排出ガスの低減に貢献するとともに、卓越したパワーと優れた静粛性を実現します。可変ジオメトリ・ターボチャージャーは、エンジン回転数に応じて過給圧を最適に制御することで、アクセルを踏んだ際の優れたレスポンスと幅広い回転域での高トルクを実現すると同時に、燃料消費量を抑えます。これらの革新技術を組み合わせることにより、高い効率とダイナミズムを実現。16.6km/ℓ<sup>\*1</sup>の燃料消費率を達成しながら、135kW (184ps)/4,000rpmの最高出力と380Nm (38.7kgm)/1,750-2,750rpmもの力強いトルクを発生します。また、最先端の排出ガス処理技術であるBMW BluePerformanceテクノロジーの採用によって、日本のポスト新長期規制にも適合しています。



### BMW BluePerformanceテクノロジー

ディーゼル車に対する世界最高水準の排出ガス基準である日本の「ポスト新長期規制」をクリアする最先端の排出ガス処理技術。DPF (粒子状物質除去フィルター)により、黒煙やすすの主成分である排出ガス中の粒子状物質をフィルターに吸着した後に、エンジン制御により燃焼・除去します。またNOx (窒素酸化物)吸蔵還元触媒により、排出ガス中のNOxを触媒内に一時的に吸蔵した後に、水、窒素、二酸化炭素に還元し排出します。これら2つのメンテナンス・フリーなテクノロジーによって、排出ガスの低減を実現します。

\*1: 燃料消費率JC08モード(国土交通省審査済)。燃料消費率は、定められた試験条件での値です。使用環境(気象、渋滞等)や運転方法(急発進、エアコン使用等)に応じて燃料消費率は異なります。  
 \*2: 電動/ヒラマ・ガラス・サンルーフ装備車の場合、13.6km/ℓ。





## BMW 5シリーズ ツーリングでしか体験できない、 独特な走りの世界がある。その魅力が、ここで明らかに。

BMW 5シリーズ ツーリングには、ドライビングを想いのままに楽しむための数々の革新テクノロジーが採用されています。路面や走行状況に応じて運転操作をアシストする卓越したシステムが、駆けぬげる喜びを最大限に高めるとともに、安全性の向上にも大きく貢献しています。



### xDrive<sup>\*1</sup>

いかなる路面状況においても、最大限のトラクションを発揮するために。インテリジェントな4輪駆動システム、xDriveとDSC(ダイナミック・スタビリティ・コントロール)を装備したBMW 535i xDrive ツーリングなら、常に安定感あるドライビングを愉しめます。xDriveは、ステアリングの切れ角やホイールの回転速度などの車両データからオーバーステアやアンダーステアなどの兆候を察知すると、最適なロード・ホールディングを実現するために電子制御式多板クラッチを制御し、前後の駆動力をフレキシブルに再配分します。xDriveは、トラクション、走行安定性という4輪駆動の長所と、俊敏性というBMW 5シリーズに備わった才能を見事に融合させています。

### インテグレイテッド・アクティブ・ステアリング(前後軸統合制御ステアリング・システム)<sup>\*1</sup>

フロント・ホイールの切れ角を車速に応じて可変制御するアクティブ・ステアリングに、リヤ・ホイールのステアリング機能を組み合わせたシステム。時速約60km/h未満では、最小回転半径を小さく抑えて取り回しの良さと俊敏性を高めるため、リヤ・ホイールはフロント・ホイールと反対方向に操舵されます。一方、約60km/h以上ではリヤ・ホイールがフロント・ホイールと同じ方向に素早く向きを変えることで、走行安定性を向上。後席の乗員にも、安定した走りによる快適な乗り心地を提供します。

### ドライビング・パフォーマンス・コントロール(ECO PROモード付)

BMW 5シリーズ ツーリングの走行特性を、あなたの求めるスタイルに合わせて最適化することができます。「コンフォート」、「スポーツ」、「スポーツ・プラス<sup>\*1</sup>」のモードが選択可能。スイッチを押すだけで、エンジン・レスポンスやトランスミッションのシフト・タイミング、パワー・ステアリングのアシスト量などの設定が連動して調整されます。また、「ECO PRO」モードによりドライバーの運転に応じて、燃料消費量を最大20%<sup>\*2</sup>まで低減できます。

### セルフ・レベリング機能付エア・サスペンション(リヤ)

フロントには、ダンパーにかかる横方向の力をほぼ完全に抑え、路面への反応をスムーズに保つダブル・ウィッシュボーン式アクスルを採用。リヤには、インテグラル・アーム式アクスルを採用し、卓越したダイナミズムと快適な乗り心地を両立します。フロント&リヤともにアルミニウム合金のみを使用することで、車両の軽量化も実現しました。さらにBMW 5シリーズ ツーリングには、このリヤ・アクスルの機能を補完するために、セルフ・レベリング機能付エア・サスペンションを装備。積載量にかかわらず、一定の車高を保ち、常に快適な乗り心地を維持します。

### DSC(ダイナミック・スタビリティ・コントロール)

高感度センサーが車の動きを常にモニターし、必要に応じてエンジン出力やブレーキ・システムに即座に介入。最適なトラクションと走行安定性を確保します。路面状況が悪い場合でも優れたハンドリングを実現し、BMWならではのダイナミックな走りを、より安全に楽しむことができます。

### パッシブ・セーフティ

数多くのコンポーネントを運動させ、より高度な乗員保護を行うのがBMWのパッシブ・セーフティです。6個のエアバッグ(フロント・エアバッグ、フロントおよびリヤのカーテン・ヘッド・エアバッグ、フロント・サイド・エアバッグ)は、最先端の保護性能を発揮します。

<sup>\*1</sup>: モデルにより装備の設定が異なります。  
<sup>\*2</sup>: ヨーロッパ仕様車種(自社データ)



## さらなる安全性と走りの喜びを。

BMW 5シリーズ ツーリングは、大きな安心をもたらす、数々の先進技術を標準装備しています。卓越した走行特性やDSC(ダイナミック・スタビリティ・コントロール)をはじめとするインテリジェントなシャシー制御システムなどは、その一例に過ぎません。いかなる運転状態においても最大限のサポートを約束し、あらゆる路面状況で安全性を確信させるBMWの最先端技術。その頼もしさを、ステアリングを握るたびに実感できるはずです。

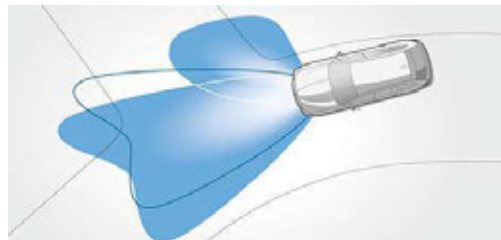

**アダプティブLEDヘッドライト**<sup>\*1</sup>: 先進のLEDテクノロジーを採用。照射される白色光の周波特性は太陽に近く、バイ・キセノン・ヘッドライトを上回るコントラストでさらに明るく輝きます。夜間はもちろん悪天候の日中でも優れた視認性を発揮し、走行安全性と快適性を高めます。ハイ・ロービーム、コーナリング・ライト、フロント・ターン・インジケータ、フロント・サイド・マーカー、スモール・ライト・リングおよびアクセント・ラインにもLEDが採用されています。また、アダプティブ・ヘッドライトが夜間のコーナリング時の進路をより明るく照らし出します。



**DSC(ダイナミック・スタビリティ・コントロール)**: 高感度センサーが車の動きを常にモニターし、必要に応じてエンジン出力やブレーキ・システムに即座に介入。最適なトラクションと走行安定性を確保します。路面状況が悪い場合でも優れたハンドリングを実現し、BMWならではのダイナミックな走りを、より安全に愉しむことができます。



**レストレイント・システム**: 運転席、助手席および後席3席ともに、3点式シートベルトを採用。さらに、運転席と助手席にはシートベルト・テンショナー、衝撃力に応じて拘束力を制御し、衝突時に乗員を最大限に保護するシートベルト・フォース・リミッターを装備しています。

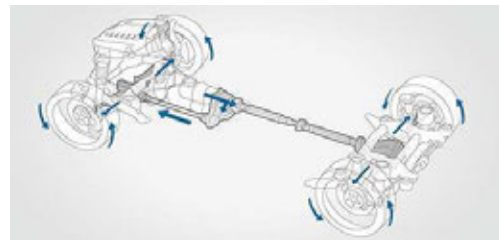

**xDrive**<sup>\*1</sup>: xDriveは、ステアリングの切れ角やホイールの回転速度などの車両データからオーバーステアやアンダーステアなどの兆候を察知すると、最適なロード・ホールディングを実現するために電子制御式多板クラッチを制御し、前後の駆動力をフレキシブルに再分配します。

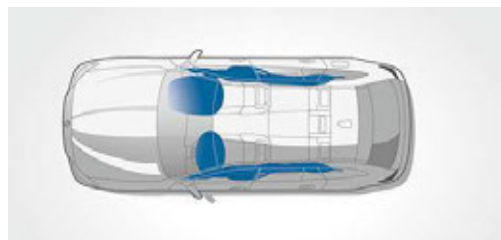

**エアバッグ**: BMWのエアバッグや、フロント・シートのレストレイント・システムをはじめとする他の安全装備は、互いに補完しあうことで、徹底した安全性を貫きます。BMW 5シリーズ ツーリングには、運転席&助手席エアバッグ、運転席&助手席サイド・エアバッグ、カーテン・ヘッド・エアバッグ(フロント&リア)の計6個のエアバッグが装備され、万一の事故の際にそれぞれ最適な保護を提供します。

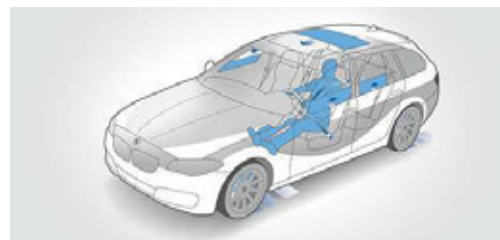

**アクティブ・プロテクション**<sup>\*1</sup>: 万一の衝突時に、複数のセーフティ機能が自動的に働き、すべての乗員を最適に保護するシステムです。衝突の可能性が高まったと判断した場合、フロント・シートベルトを引き締めるとともに、開いているウィンドーや電動パノラマ・ガラス・サンルーフ<sup>\*2</sup>を自動的に閉め、フロント・コンフォート・シート<sup>\*2</sup>装備車では助手席を最適な位置まで戻します。事故発生後は、システムがクルマを停止させ、さらなる衝突を防止または被害を最小限に抑えることができます。アクティブ・プロテクションには、ドライバーに休憩を促す機能も含まれます。



**ランフラット・タイヤ**: タイヤのサイド・ウォールを強化しているため、パンクした場合でも、タイヤが完全につぶれたり、リムから外れたりすることがなく、一定距離を走り続けることができます。空気圧の低下を感知すると、点灯してドライバーに知らせるタイヤ空気圧警告システムも装備。



**パッセンジャー・コンパートメント**: 機能的な設計とハイブリッド構造による高強度素材の効果的な使用により、前後左右いずれの方向から衝突を受けても、ボディは乗員を保護します。万一の衝突の際には、クラッシュパブル・ゾーンが変形することで、衝突エネルギーを分散させて吸収します。

\*1: モデルにより装備の設定が異なります。  
\*2: オプション

## THE BMW 5 SERIES TOURING.



ドライバーに向かって傾斜したセンター・コンソール。これを見れば、BMWがいかにドライバー中心にコックピットを設計しているかが明らかでしょう。10,2インチのワイド・コントロール・ディスプレイや、グリップ性に優れたマルチファンクション・レザーステアリング・ホイールなどを標準装備。細部にも感じられる最高のクラフトマンシップが、手にされた方の満足感を高めます。



アンソラジットのダイアゴナル・クロス・シートとハイグロス・ブラック・トリム / パール・グロス・クローム・ハイライト。センター・コンソールの2個のカップ・ホルダーやドア・ポケットなど豊富な収納スペースも標準装備されています。

※ 写真のシートは日本仕様と異なります。



17インチ Vスポーク・スタイリング236 アロイ・ホイール：8Jx17ホイール、225/55R17タイヤ(ランフラット・タイヤ)



BMW 523d ツーリング ボディカラー：ブラック・サファイア

※ 写真の18インチ Vスポーク・スタイリング 328 アロイ・ホイールは、Original BMW Accessoriesとして設定が可能です。

※ 写真は日本仕様とは一部異なります。また一部オプションを含みます。



## THE BMW 5 SERIES TOURING LUXURY.

### インテリア：

- 専用ドア・シル・プレート
- ダコタ・レザー・シート  
(カラー:ヴェネト・ページュ(専用ステッチ付)、ブラック(専用ステッチ付))
- エクスクルーシブ・ナッパ・レザー・シート  
(カラー:モカ(専用ステッチ付)、アイボリー・ホワイト(専用ステッチ付))
- フロント・シート・ヒーター
- マルチファンクション・スポーツ・レザー・ステアリング・ホイール
- \* マルチ・ディスプレイ・メーター・パネル
- ファインライン・アンソラジット・ウッド・インテリア・トリム/  
パール・グロス・クローム・ハイライト
- ブラック・カラー/クローム・アクセント付リモート・コントロール・キー

### エクステリア：

- \* 18インチ マルチスポーク・スタイリング454 アロイ・ホイール：  
8J×18ホイール、245/45R18タイヤ(ランフラット・タイヤ)
- \* 19インチ マルチスポーク・スタイリング455 アロイ・ホイール：  
8.5J×19ホイール、245/40R19タイヤ(ランフラット・タイヤ)  
\* スノーチェーンは装着できません。
- フロント&リア・バンパー・インサート(クローム)
- クローム仕上げキドニー・グリル(クローム・バー\*)
- LEDフロント・フォグ・ランプ
- ルーフ・レール(サテン・アルミニウム)
- クローム・ライン・エクステリア(サイド・ウィンドー・フレーム・モールディング)
- Luxuryエクステリア・バッジ
- エキゾースト・テールパイプ(クローム仕上げ)

\* BMWナイト・ビジョン装備車の場合、ブラック・バーとなります。



Luxuryエクステリア・バッジ



ブラック・カラー/クローム・アクセント付  
リモート・コントロール・キー



18インチ マルチスポーク・スタイリング  
454 アロイ・ホイール：8J×18ホイール、  
245/45R18タイヤ  
(ランフラット・タイヤ)



19インチ マルチスポーク・スタイリング  
455 アロイ・ホイール：8.5J×19ホイール、  
245/40R19タイヤ  
(ランフラット・タイヤ)  
\* スノーチェーンは装着できません。

モカのエクスクルーシブ・ナッパ・レザーのコンフォート・シート\*とファインライン・アンソラジット・ウッド・インテリア・トリム/パール・グロス・クローム・ハイライトは、特別に洗練された雰囲気インテリアに与えています。

\* オプション



BMW 535i ツーリング Luxury ボディカラー：ミネラル・ホワイト

\* 写真は日本仕様とは一部異なります。また一部オプションを含みます。

## THE BMW 5 SERIES TOURING M SPORT.

### インテリア :

- ドア・シル・プレート(MOGO付)
- \* グレー・シャドー・クロス / アルカンタラ・コンビネーション・シート
- \* ダコタ・レザー・シート  
(カラー:ヴェネト・ページュ、ブラック、シナモン・ブラウン)
- スポーツ・シート(運転席&助手席)
- \* フロント・シート・ヒーティング
- マルチファンクション M スポーツ・レザー・ステアリング・ホイール(シフト・ノブ付)
- \* マルチ・ディスプレイ・メーター・パネル
- アルミニウム・ヘキサゴン・インテリア・トリム
- ファインライン・アンソラジット・ウッド・インテリア・トリム / パール・グロス・クローム・ハイライト
- BMW Individual アンソラジット・ルーフ・ライニング

### エクステリア :

- \* 18インチ M ライト・アロイ・ホイール・ダブルスポーク・スタイリング613M: 8J×18ホイール、245/45R18タイヤ(ランフラット・タイヤ)
- \* 19インチ M ライト・アロイ・ホイール・ダブルスポーク・スタイリング351M: 8.5J×19ホイール、245/40R19タイヤ(ランフラット・タイヤ)  
\* スノーチェーンは装着できません。
- M エアロダイナミクス・パッケージ  
(フロント・エプロン、サイド・スカート、リヤ・スカート)
- クローム仕上げキドニー・グリル(クローム・バー\*)
- LEDフロント・フォグ・ランプ
- BMW Individual ハイグロス・シャドー・ライン・エクステリア  
(ブラック・サイド・ウィンドー・フレーム・モールディング(光沢仕上げ))
- BMW Individual ルーフ・レール(ハイグロス・シャドー・ライン)
- M エクステリア・バッジ
- \* M スポーツ・サスペンション
- エキゾースト・テールパイプ(ダーク・クローム仕上げ)

\* BMWナイト・ビジョン装備車の場合、ブラック・バーとなります。



ドア・シル・プレート(MOGO付)



スポーティなマルチファンクション M スポーツ・レザー・ステアリング・ホイール、M バイピング付きグレー・シャドー・クロス / アルカンタラ・コンビネーションのスポーツ・シート、そしてアルミニウム・ヘキサゴン・インテリア・トリムによって、ダイナミックに演出されたインテリア・デザイン。

18インチ M ライト・アロイ・ホイール・ダブルスポーク・スタイリング613M : 8J×18ホイール、245/45R18タイヤ  
(ランフラット・タイヤ)

19インチ M ライト・アロイ・ホイール・ダブルスポーク・スタイリング351M : 8.5J×19ホイール、245/40R19タイヤ  
(ランフラット・タイヤ)  
\* スノーチェーンは装着できません。



BMW 520i ツーリング M Sport ボディカラー: グレイシャー・シルバー

\* 写真は日本仕様とは一部異なります。日本仕様の場合、フロント・バンパーのエア・インテーク部分にACC / アクティブ・クルーズ・コントロールのセンサーが装備されます。また一部オプションを含まず。



**ボディ・カラー**

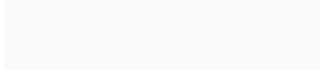

**ソリッド・カラー** 300 アルビン・ホワイトⅢ



**メタリック・カラー** B65 ジャットバ



**メタリック・カラー** A89 インベリアル・ブルー・ブリリアント・エフェクト



**ソリッド・カラー** 668 ブラックⅡ\*

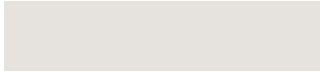

**メタリック・カラー** A96 ミネラル・ホワイト

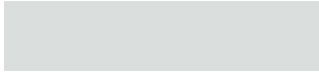

**メタリック・カラー** A83 グレイシャドー・シルバー

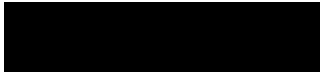

**メタリック・カラー** 475 ブラック・サファイア



**メタリック・カラー** A52 スペース・グレー



**メタリック・カラー** 416 カーボン・ブラック\*



**メタリック・カラー** A72 カシミア・シルバー



**メタリック・カラー** A90 ソフィスト・グレー・ブリリアント・エフェクト

\* M Sport にのみ設定可能です。

**シート・マテリアル & カラー  
Standard.**



**ダイアゴナル・クロス** AWAT アンソラジット  
インテリア・カラー:ブラック



ブラック



4AT ハイグロス:ブラックトリム / パール・グロス:クローム・ハイライト

**インテリア・カラー  
Standard.**

**インテリア・トリム  
Standard.**

**シート・マテリアル & カラー  
Luxury.**



**ダコタ・レザー** LCLY ヴェネト・ベージュ(専用ステッチ付)  
インテリア・カラー:ヴェネト・ベージュ



**ダコタ・レザー** LCLZ ブラック(専用ステッチ付)  
インテリア・カラー:ブラック



**エクスクルーシブ・ナッパ・レザー** LZMW モカ(専用ス  
テッチ付) インテリア・カラー:モカ



**エクスクルーシブ・ナッパ・レザー** LZET アイボリー・ホワ  
イト(専用ステッチ付) インテリア・カラー:ブラック

**シート・マテリアル & カラー  
M Sport.**



**グレー・シャドー・クロス / アルカンタラ・コンビネーション**  
AZAT アンソラジット インテリア・カラー:ブラック



**ダコタ・レザー** LCDF ヴェネト・ベージュ  
インテリア・カラー:ヴェネト・ベージュ

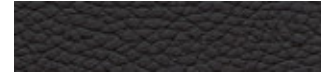

**ダコタ・レザー** LCSW ブラック  
インテリア・カラー:ブラック



**ダコタ・レザー** LCEZ シナモン・ブラウ  
ン インテリア・カラー:ブラック

**インテリア・トリム  
Luxury.**



4CE ファインライン・アンソラジット・ウッドトリム / パール・  
グロス・クローム・ハイライト

**インテリア・トリム  
M Sport.**

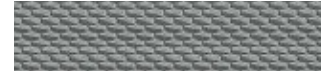

4MR アルミニウム・ヘキサゴン・トリム



4CE ファインライン・アンソラジット・ウッドトリム / パール・  
グロス・クローム・ハイライト

ここではBMW 5シリーズ ツーリングで選びいただける、多彩なカラーと素材のバリエーションをご紹介します。好きな色を選択したり、豊富な素材との組み合わせを愉しみながら、あなたの個性にぴったりの一台をコーディネートしてください。ただし、これらのサンプルはカラーや素材のイメージをお伝えするもので、印刷の都合上実際の色と異なる場合があります。詳しくはお近くのBMW正規ディーラーにお問い合わせください。実物により近い色をご覧いただけるオリジナル・カラー・サンプルをご用意しております。また、あなただけの理想のBMWに仕立てるさまざまなリクエストにお応えいたします。

## ドライバー・サポート機能が追求する、さらなる喜び。 安全性と快適性に支えられた、至福のドライビングを。

思いのままにBMWを駆る。その喜びを100%満喫していただくために、BMW 5シリーズ ツーリングは、運転を支援する革新的な機能を装備しています。インテリジェントな先進テクノロジーを駆使し、走行中の予期せぬ危険や疲労につながる操作からドライバーを解放します。旅先のロング・ドライブでも毎日の通勤でも、ストレスを感じさせない自由な走りをご堪能ください。



※ **ドライビング・アシスト・プラス (ACC / アクティブ・クルーズ・コントロール (ストップ&ゴー機能付)、レーン・ディパーチャー・ウォーニング (車線逸脱警告システム)、前車接近警告機能、衝突回避・被害軽減ブレーキ)**：安全性や快適性を高める4つの革新的ドライバー支援システムを装備。ACC / アクティブ・クルーズ・コントロールは、ドライバーが任意に設定した速度をベースに、先行車との車間距離を維持しながら自動で加減速を行い、高速走行をサポート。車両停止や再加速も自動で行うため、渋滞時の運転負担を軽減します。レーン・ディパーチャー・ウォーニングは、車線からクルマが逸脱しそうになると、ステアリング・ホイールを振動させてドライバーに注意を促します。前車接近警告機能は、常に前方をモニターしており、先行車に接近すると、まず予備警告として、メーター・パネルおよびBMWヘッドアップ・ディスプレイ<sup>1)</sup>の警告灯で注意を喚起します。急速に接近した場合は緊急警告が作動し、警告音を発して、衝突を避けるように強く促すとともに、システムが予めブレーキ圧を高め、ドライバーのブレーキ操作時に瞬時に最大の制動力を発揮できるよう備えます。ステアリングやブレーキの操作など、ドライバーによる事故回避行動がないまま、衝突が不可避と判断された場合、システムが自動的にブレーキをかけて先行車との衝突回避・被害軽減を図ります。この衝突回避・被害軽減ブレーキは、歩行者に対しても作動します。

※ オプション

※ レーン・ディパーチャー・ウォーニングは60km/h以上、前車接近警告および衝突回避・被害軽減ブレーキは5-210km/h、歩行者検知機能は10-60km/hでの走行時に作動します。

※ システムの認識性能、制動性能には限界がありますので、作動中も安全運転を心がけて走行してください。路面状態や気象条件等によってはシステムが作動しない場合がございます。詳細はBMW正規ディーラーでご確認ください。



※ **レーン・チェンジ・ウォーニング**：時速20km/h以上で走行中にリヤ・バンパーに組み込まれたセンサーが、ドライバーから死角になる左右後方の車両や、追い越し車線上を急接近してくる車両を認識し、ドアミラー内側に組み込まれたインジケータを点滅させ、ドライバーに警告します。また、ターン・インジケータがオンの際には、ステアリングの振動によっても注意を促します。



※ **BMWヘッドアップ・ディスプレイ**：ドライバーが常に前方の道路状況に集中できるように開発された、BMWヘッドアップ・ディスプレイ。現在の車速、ナビゲーション・システムによるルート案内の矢印表示、チェック・コントロール、前車接近警告など、さまざまな情報をフロント・ウィンドウに投影することで、ドライバーの視野内に直接表示します。

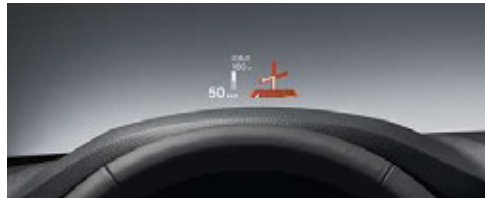

※ **BMWヘッドアップ・ディスプレイ**：ドライバーが常に前方の道路状況に集中できるように開発された、BMWヘッドアップ・ディスプレイ。現在の車速、ナビゲーション・システムによるルート案内の矢印表示、チェック・コントロール、前車接近警告など、さまざまな情報をフロント・ウィンドウに投影することで、ドライバーの視野内に直接表示します。



□ **BMWナイト・ビジョン (歩行者、動物検知機能付)**：フロント・グリル内に設置された赤外線カメラにより最長100m先まで人や動物の姿をコントロール・ディスプレイに映し出します。人や動物に接近すると、警告を表示してドライバーに知らせます。コントロール・ディスプレイに画像を表示させていない場合でも、BMWヘッドアップ・ディスプレイ装備車ではフロント・ウィンドウに警告が表示されます。さらに、衝突のおそれがある場合は警告音が鳴り、ブレーキ・システムは可能な限りの最短距離で停車できるよう、ドライバーのブレーキに備えます。



■ **PDC (パーク・ディスタンス・コントロール)**：フロントおよびリヤに装備。車両の前方、後方にある障害物との距離を、信号音とコントロール・ディスプレイへの表示により知らせます。狭いスペースでの駐車や車庫入れを、よりスムーズにサポートします。



□ **トップ・ビュー+サイド・ビュー・カメラ**：車の周囲の状況をコントロール・ディスプレイで確認することができます。車両周辺を真上から見た画像を合成して表示しドライバーに認識させるトップ・ビュー機能と、サイド・ビュー・カメラが見通しの悪い路地や駐車場の出口などでの視認性を高め、快適かつ安全なドライブに貢献します。

※ /パーク・サポート・パッケージとして設定可能です。



※ **アクティブ・プロテクション**：衝突の可能性が高まったと判断された場合、フロント・シートベルトを引き締めるとともに、開いているウィンドウや電動パノラマ・ガラス・サンルーフを自動的に閉め、フロント・コンフォート・シート装備車では助手席を最適な位置まで戻します。事故発生後は、システムがクルマを停止させ、さらなる衝突を防止または被害を最小限に抑えることができます。アクティブ・プロテクションには、ドライバーに休憩を促す機能も含まれます。



■ **リヤ・ビュー・カメラ (予想進路表示機能付)**：車両後方の障害物や歩行者をコントロール・ディスプレイに表示。予想進路表示機能により、目標とする駐車スペースに十分な広さがあるかを確認することができます。このシステムは、リバース・ギヤを選択すると、自動的に作動します。



□ **パーキング・アシスト**：縦列駐車をサポートするシステムです。駐車可能なスペースを選択し、コントロール・ディスプレイに表示させます。パーキング・アシストのボタンを押し続けると、ギヤの選択、ステアリング操作、速度調節、ブレーキなどの操作をシステムが自動的に行うため、簡単に縦列駐車が入ります。(写真はトップ・ビュー+サイド・ビュー・カメラ装備車)

※ 車庫入れ等、縦列駐車以外の駐車方法には対応していません。また、状況により正しく作動しない場合があります。

※ /パーク・サポート・パッケージとして設定可能です。



## Standard / Optional equipment.



■ **アダプティブLEDヘッドライト**：ハイ/ロービーム、フロント・ターン・インジケータ、スモール・ライト・リング、アクセント・ライン、コーナリング・ライト、フロント・サイド・マーカークーLEDを採用。パワフルな白色光は、優れた視認性を発揮します。光軸自動調整機構付。

\* **ハイ・キセノン・ヘッドライト**：LEDスモール・ライト・リング、LEDアクセント・ラインを装備。光軸自動調整機構付。

\* **アダプティブ・ヘッドライト**：コーナーに差しかかるとヘッドライトの角度を自動制御し、車が曲がる方向を照射。車速に応じて照射範囲や到達距離を調整するリアプル・ライト・コントロール機能付。また40km/h以下の走行時には、コーナリング・ライトがターン・インジケータと連動して曲がる方向を明るく照らします。



■ **LEDエレメントを採用したリヤ・コンビネーション・ライト**：BMWのライト・エレメントは、後続のドライバーに独自のデザイン性をアピールするとともに、最適な視認性をもたらします。ダイナミック・ブレーキ・ライト（ブレーキ・ライト点滅機能）により、緊急ブレーキ時に後続車にはっきりと警告するため、安全性がますます高まります。



□ **電動パノラマ・ガラス・サンルーフ**：開口部が非常に大きく開放感にあふれた室内環境をつくり出します。ウインド・ディフューザーを装備。前後のガラス・パネルはボタンひとつでチルト・アップが可能。フロント・パネルはスライドし全開させることができます。直射日光を防ぐ電動ルーフ・ライナーを前後のガラス・パネルに装備しています。ウインドー、サンルーフを車外からリモート・コントロールキーで開閉できるコンフォート・オープン/クローズ機能付。



■ **LEDフロント・フォグ・ランプ**：濃い霧などで視界が悪いときに安全性を確保するフォグ・ランプ。



■ **電動調節式&電動可倒式ドア・ミラー（LEDサイド・ターン・インジケータ付）**：ボディ同色仕上げ。曇り防止 / 雨滴除去用のヒーターも内蔵。ミラー・ガラスの外側部分の曲率を変化させ視野を拡大したワイド・アングル・ドア・ミラーを採用しています。



■ **レイン・センサー、オートライト・システム**：レイン・センサーをオンにしておくと、フロント・ウインドーに当たる雨滴を感知してワイパーが自動的に作動し、雨の強さに応じてワイパー・速度が調節されます。また、周囲の明るさに応じて自動的にヘッドライトをオン/オフするオートライト・システムを装備。（写真は日本仕様とは一部異なります）



\* **BMW Individual ハイグロス・シャドー・ライン・エクステリア**：ハイグロス・ブラック（光沢仕上げ）のサイド・ウインドー・フレーム・モールディング。



\* **ルーフ・レール（サテン・アルミニウム）**：車両のアウトラインにしっかりと調和するデザインのルーフ・レールは、アクセサリーのルーフ・ラックを取り付けるためのベースとなります。さまざまなタイプのルーフ・ラックを利用して、荷物・自転車・サーフボードなどを簡単に、安全に運ぶことができます。



■ **ヘッドライト・ウォッシャー**：ライトが点灯している時に、フロント・ウインドー・ウォッシャーを動作させると、一定時間、ヘッドライト・ウォッシャーが同時に作動。ヘッドライトの汚れを洗浄し、優れた照射性能を保持します。



\* **デュアル・エキゾースト・テールパイプ**：シングル・テールパイプを左右に2本装備。（535i ツーリング、535i xDrive ツーリングに標準装備）

\* **ツイン・エキゾースト・テールパイプ**：オーバル型テールパイプを2本装備。（523i ツーリング、523d ツーリング、528i ツーリングに標準装備）



\* **xDrive（バジ）**：リヤにあしらわれたバジが、BMWが誇る革新的4輪駆動システム、xDriveの卓越したパフォーマンスを象徴しています。

## Standard / Optional equipment.



\* 17インチ Vスポーク・スタイリング236  
アロイ・ホイール・8J×17ホイール、225/55R17  
タイヤ  
(ランフラット・タイヤ)

## M Sport.



\* 18インチ Mライト・アロイ・ホイール・ダブル  
スポーク・スタイリング613M : 8J×18ホ  
イール、245/45R18タイヤ  
(ランフラット・タイヤ)

## Luxury.



\* 18インチ マルチスポーク・スタイリング454 アロイ・ホイール : 8J×18ホイール、  
245/45R18タイヤ  
(ランフラット・タイヤ)



\* 19インチ マルチスポーク・スタイリング455 アロイ・ホイール : 8.5J×19ホイール、  
245/40R19タイヤ  
(ランフラット・タイヤ)  
※ スノーチェーンは装着できません。



\* 19インチ Mライト・アロイ・ホイール・ダブル  
スポーク・スタイリング351M : 8.5J×19ホ  
イール、245/40R19タイヤ  
(ランフラット・タイヤ)  
※ スノーチェーンは装着できません。



## Standard / Optional equipment.



\* **マルチファンクション・レザー・ステアリング・ホイール**：前方の路面から視線を逸らすことなく、ステアリングを握ったままさまざまな機能を操作することが可能。左側のボタンではACC / アクティブ・クルーズ・コントロールを、右側のボタンでは電話やオーディオ・システムなどの機能を操作することができます。(写真は日本仕様とは一部異なります)



\* **8速オートマチック・トランスミッション(ステップトロニック付)**：途切れのない加速で、さらなるドライビング・ダイナミクスを実現。高速域でのエンジン回転数を低く抑えることが可能となり、高いレベルの効率を達成しました。また、変速時のエンジン回転数の変化も減少させ、快適なギヤ・シフトをサポート。(写真は日本仕様とは一部異なります)



\* **マルチファンクション M スポーツ・レザー・ステアリング・ホイール(シフト・パドル付)**：操作性に優れ、スポーティなドライビングに対応するステアリング・ホイールです。ステアリングの一部がクローム仕上げとなり、よりスポーティな空間を演出します。ACC / アクティブ・クルーズ・コントロール、オーディオ・リモート・コントロールボタン付。(写真は日本仕様とは一部異なります)



\* **マルチファンクション・スポーツ・レザー・ステアリング・ホイール(シフト・パドル付)**：操作性に優れ、スポーティなドライビングに対応するステアリング・ホイールです。ステアリングの一部がクローム仕上げとなり、よりスポーティな空間を演出します。ACC / アクティブ・クルーズ・コントロール、オーディオ・リモート・コントロールボタン付。(写真は日本仕様とは一部異なります)



\* **8速スポーツ・オートマチック・トランスミッション(ステップトロニック付)**：よりスポーティなデザインのセレクトラーレバーを採用。「スポーツ」モードを選択すると、迅速で非の打ちどころのない完璧なシフト・チェンジを実現できます。ドライビング・パフォーマンス・コントロールには「スポーツ・プラス」モードが追加されます。(写真は日本仕様とは一部異なります)



■ **ドライビング・パフォーマンス・コントロール(ECO PROモード付)**：センター・コンソールに配置されたスイッチを押すだけで、ドライバー好みの走りのスタイルが選択できます。例えば、「コンフォート」を選べばエンジンとトランスミッションは標準設定になります。「ECO PRO」なら、効率性を高める設定。そして「スポーツ」を選択すると、よりダイナミックなドライビングを愉しめる設定に変わります。



\* **電動フロント・シート(8ウェイ)**：シートの前後・角度・高さ、バックレストの角度調節が電動で可能。運転席のシート・ポジション、ドア・ミラーの角度やステアリング・コラムの前後位置と角度を2通り記憶するメモリー機能も搭載されます。助手席側のドア・ミラーは、パーキングの際に便利なリハース・ポジション機能付。

\* **電動フロント・シート(6ウェイ / 運転席、4ウェイ / 助手席)**：運転席はシートの高さと角度、バックレストの角度の調節が電動、シートの前後の調節は手動となります。助手席はシートの前後と角度の調節が手動となります。

\* **フロント・シート・ヒーティング(運転席&助手席)**：寒い季節にシートの座面とバックレストを素早く快適な温度に温めます。

\* 写真は日本仕様とは一部異なります。

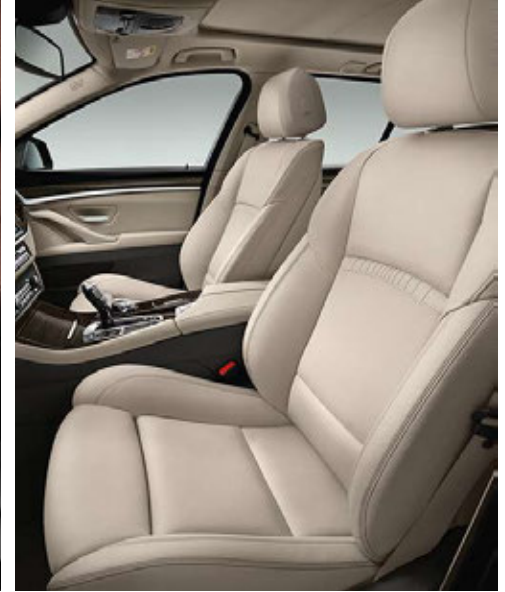

\* **スポーツ・シート(運転席&助手席)**：サイド・サポートシート・バックによって乗員をしっかりホールドします。シートの前後、角度、高さ調節が可能で、大腿部を支えるサイド・サポート(マニュアル調節式)も装備。



\* **ランバー・サポート(運転席&助手席)**：電動調節式。人間工学的に最適な位置で背中を支えます。



\* **アンビエント・ライト**：センター・コンソール内やドア・トリム(フロント&リヤ)、ドア・ポケット(フロント&リヤ)、インナー・ドア・ハンドルを照らし、エレガントなインテリア空間を演出するとともに、夜間のドライブに利便性を発揮。オレンジまたはホワイトに切り替えます。また、乗り込む際にドア・ロックを解除すると、自動的に点灯するドア・ハンドル照明も装備。

## Standard / Optional equipment.



■ **iDriveコントローラー**：直観的な操作で、コントロール・ディスプレイに表示されるさまざまな機能を設定できます。ダイレクト・メニュー・コントロール・ボタンによって、CD / マルチメディア (MEDIA)、ラジオ (RADIO)、電話 (TEL)、ナビゲーションの現在地表示 (MAP) の4つの機能を直接呼び出すことができます。また、コントローラー上部のタッチ・パッドを使えば、指による文字入力や、ナビゲーションの地図の拡大 / 縮小やスクロールが可能です。



■ **オートマチック・エア・コンディショナー**：風量および温度を運転席と助手席で個別に設定可能。一定以上の大気中の有害物質を感知すると自動的に内気循環モードに切り替わるAUC (オートマチック・リサーキュレーティング・エア・コントロール)、日射量に応じて素早く設定温度に調整・維持するソーラー・センサー、フロント・ウィンドーの曇りを感知して自動的に除去するミスト・センサー付。



■ **ECO PROモード**：走行スタイルに応じて、燃料消費量を最大20%<sup>\*</sup>まで低減できます。ECO PROモードを選択すると、エンジン・レスポンスやシフト・タイミングの最適化に加え、オートマチック・エア・コンディショナーなどの作動も効率的に制御し、燃料消費量を抑制します。さらに、走行中にアクセル・ペダルから足を離しブレーキを踏まない場合は、コースティング機能がエンジンを停止して動力を駆動系から切り離し車両を惰性で走行させ、燃料消費量を最大限まで削減します。また、より効率の良い運転を行うためのアクセル・ワークのアドバイスや、通常の走行と比べて、どれだけ走行距離を延長できたかを、オンボード・コンピュータに表示し、燃費を向上させる走行スタイルへとドライバーを導きます。

\* ヨーロッパ仕様車種 (自社データ)



\* **マルチ・ディスプレイ・メーター・パネル**：文字を拡大表示したり、警告やメニュー表示を大きくすることにより、走行時の快適性や安全性を高めます。ドライビング・パフォーマンス・コントロールのボタンを操作すると、メーター・パネルの表示が走行モードに応じて変化する、色の違いでドライビングの雰囲気演出。また、スポーツ・モードを選択すると、現在の速度と回転数が表示されます。



■ **HDDナビゲーション・システム**：文字情報も鮮明に表示する10.2インチの高解像度カラー・ワイド・ディスプレイを採用。視認性に優れた地図デザインと、特徴的な建造物を目印にした描写表示で、容易に現在位置を把握できます。渋滞箇所などの情報をリアルタイムで提供するMCS 3メディアと、広範囲の交通情報を利用できるITSスポットに対応。広域での交通情報をもとに最適な走行ルートをご案内します。また、落下物や天候などに関する安全運転支援情報もご提供します。

\* ITSスポットは国土交通省の登録商標です。



□ **バング&オルフセン ハイ・エンド・サラウンド・サウンド・システム**：最新のDirac Dimensionsテクノロジーを採用。16個のスピーカー (最大出力 1,200W) が、開放的で臨場感溢れる音響空間と優れた音響特性を生み出します。スイッチを入れると自動的にせり上がるタッチボード上部のセンター・スピーカー。音量および音質の自動調整機能も装備。センター・スピーカーでは、ミッド・レンジ・スピーカー1個とバング&オルフセン社のアコースティック・レンズ・テクノロジーにより、車内のどのシートに座っても一貫した高品位サウンドを愉しめます。サウンド設定は、2種類のモードから選択可能です。「Studio」モードでは、極めてクリアなスタジオ品質のサウンドを、「Expanded」モードでは、より広がりのあるサウンドを実現します。また、アルミニウム製スピーカー・グリルに備わったイルミネーションが、完璧なオーディオをビジュアルとしても印象づけます。

\* バング&オルフセン (BANG & OLUFSEN) は Bang & Olufsen a/s の登録商標です。



## Standard / Optional equipment.



■ **独立開閉式リヤ・ウィンドー**：小さな荷物の出し入れに便利なシステムです。テールゲート全体を開けずに、ウィンドー部分だけを開くことができます。ウィンドーが開くと、ラゲージ・エリア・カバーも持ち上がり、手動でウィンドーを閉じると、カバーも自動的に下がります。



\* **リヤ・サイド・ウィンドー・ローラー・ブラインド(手動)**：サイド・ウィンドー用。眩しさを防ぎ、車内のプライバシーを守ります。



■ **ラゲージ・パーティション・ネット付ラゲージ・エリア・カバー**：テールゲートまたはリヤ・ウィンドーを開くと、荷物を積み降ろししやすいようにラゲージ・エリア・カバーが持ち上がります。また、緊急時に急ブレーキで荷物が座席に転がり落ちることを防ぐラゲージ・パーティション・ネットは、リヤ・シートのバックレストを倒した状態でも使用できます。



\* **コンフォート・アクセス**：リモート・コントロール・キーをポケットやハンドバッグなどに入れたまま、4つのドアとテールゲートのロック/ロック解除、さらにエンジンの始動/停止もできるシステムです。荷物で手がふさがっている時に便利なテールゲートのスマート・オープン/クローズ機能付。  
※ 車両から発信される電波が、周辺小型心臓ペースメーカー等の機器に影響を与える可能性があります。詳しくはBMW正規ディーラーにお問い合わせください。



■ **分割可倒式リヤ・シート**：40:20:40の3分割にバックレストを倒して使えるので、多様な収納ニーズに対応します。たとえば、サーフボードを積み込む場合でも、4人分の座席を確保できます。

## Original BMW Accessories.



20インチ Vスポーツ・スタイリング356 アロイ・ホイール、BMWルーフ・ボックス460



トラベル&コンフォート・システム：ホールディング・テーブル



トラベル&コンフォート・システム：コート・ハンガー



iPadホルダー  
※ iPadは、Apple Inc.の商標です。

比類なきドライビング・プレジャーをもたらし、胸高まる体験を約束するBMW。その感動をBMW純正パーツ&アクセサリがさらに深めます。卓抜したアイデアから生まれ、個性的なデザインと優れた機能性を実現したBMW純正パーツ&アクセサリは、エクステリア、インテリア、トランスポート、セーフティなど、あなたのお望みに応える多彩なラインアップをご用意しています。BMWパーツ、アクセサリについての詳しい内容につきましては、お近くのBMW正規ディーラーショールームまでお問い合わせください。詳しい資料をご用意しております。



## BMW Individual. それは、あなただけのBMWを手にする 最もエクスクルーシブな選択。

類い稀なスタイルは、エクスクルーシブの本質。それが、あらゆるディテールに現れています。駆けぬける歓びに新たな感動をもたらすBMW Individual。このスペシャル・オーダー・プログラムで、あなたの持つ、完璧さへのこだわりを存分に表現してください

真のエクスクルーシブとは特権です。BMW 5シリーズ ツーリングのために用意されたBMW Individualの装備を手にする。それは、かつてない感性の領域へと足を踏み入れる特権を手にする事です。あなたは初めて眼差しを向けた瞬間から、それを実感できるのです。例えば、BMW Individualのハイライト・ブラウンのボディ・カラーをご覧ください。その複雑に変化する色彩は、ボディを際立たせ、あなたを夢中にさせるのです。時代を超えたエレガンスを感じさせながら、時代の先端を行くカラーとも言えるでしょう。塗装面の下で色素が金色を帯びた銀色に輝き、視線を変えらる度に光と影の魅惑的な相互作用が現れます。見る者に深みを感じさせるその表情は、まるでハイライトの輝く結晶のような美しさを印象付けます。

インテリアに視線を向けても感動は続きます。入念に吟味された素材を組み合わせ、コントラストを効かせながら、すべてを美しく調和させた格別な空間を創り出しています。プラチナのBMW Individual エクステンド・レザー・メリノは表情豊かな深みを感じさせますが、それは見た目だけに留まりま

せん。ベルベットのように柔らかな表面に手で触れた時、その品質の高さに驚くのです。その理由は、このレザーが持つ並外れたクオリティの高さによるものです。他の追随を許さないしなやかな風合いは、丹念な選別工程と丁寧な仕上げだけが成せる技に他なりません。まさに自然が創り出したラグジュアリーです。さらにシルク・グレーからナツメグといった魅力的なカラーパリエーション、その一つひとつにもBMW Individualのこだわりが息づいているのです。

そして、インテリアの仕上げはBMW Individualファイン・ウッド・セン・ライト・ブラウン・インテリア・トリムです。その特徴的な木目は、長い年月を掛けて育まれた樹木ならではの気品を湛え、インテリアに自然なエレガンスをもたらしました。BMW Individualの素材として使われる木は、その成長に早くても100年の歳月が必要になります。しかし、その素晴らしいしざさは、見た瞬間、つまり1秒も掛からずに誰をも納得させることでしよう。BMW 5シリーズ ツーリング Individual。上質のディテールこそが、このクルマを最高の形で完成させるのです。

BMW Individual ボディ・カラー  
(ハイライト・ブラウン)



BMW Individual エクステンド・レザー・メリノ・インテリア (プラチナ)、BMW Individual インテリア・トリム (ピアノ・フィニッシュ・ブラック)、BMW Individual レザー・フィニッシュ・ダッシュ・ボード



BMW Individual インテリア・トリム (ファイン・ウッド・セン・ライト・ブラウン)















BMW Individual フル・レザー・メリノ・インテリアに施される生地:カシミア・ベージュ、アマロ・ブラウン、シャンパン、シルク・グレー、プラチナ、ナツメグ (写真上から)

BMW Individual メリノ・レザー (エクステンド・レザー) (カシミア・ベージュ)  
BMW Individual インテリア・トリム (ファイン・ウッド・セン・ライト・ブラウン)  
BMW Individual 象嵌細工インテリア・トリム・インサート・スポーツ・レザー・ステアリング・ホイール  
BMW Individual レザー・フィニッシュ・ダッシュ・ボード



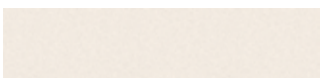
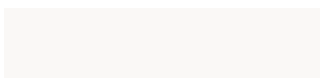

### BMW Individual ボディ・カラー

		
BMW Individual	メタリック・カラー X11 フローズン・ブロンズ	メタリック・カラー 490 フローズン・カシミア・シルバー
		
メタリック・カラー S34 アズライト・ブラック	メタリック・カラー 490 バイライト・ブラウン	メタリック・カラー 490 ビュア・メタル・シルバー
		
メタリック・カラー X02 シトリン・ブラック	メタリック・カラー X10 タンザナイト・ブルー	
		
メタリック・カラー X04 ムーンストーン	メタリック・カラー 490 プリリアント・ホワイト	
		
メタリック・カラー X08 シャンパン・オーツ	メタリック・カラー 490 フローズン・グレー	
		
	メタリック・カラー 490 フローズン・シルバー	

### BMW Individual シート・マテリアル&カラー\*

エクステンド・レザー・メリノ ZAC8 プラチナ フル・レザー・メリノ Z1XX プラチナ

エクステンド・レザー・メリノ ZAP5 アマロ・ブラウン フル・レザー・メリノ Z1XX アマロ・ブラウン

エクステンド・レザー・メリノ ZAP6 シャンパン フル・レザー・メリノ Z1XX シャンパン

エクステンド・レザー・メリノ ZAP7 シルク・グレー フル・レザー・メリノ Z1XX シルク・グレー

エクステンド・レザー・メリノ ZAKS カシミア・ベージュ フル・レザー・メリノ Z1XX カシミア・ベージュ

エクステンド・レザー・メリノ ZAML ナツメグ フル・レザー・メリノ Z1XX ナツメグ

### BMW Individual インテリア・トリム

XE5 ファイン・ウッド・シカモア・レッド・ブラウン・ダーク・トリム

XEW ファイン・ウッド・セン・ライト・ブラウン・トリム

XE7 ピアノ・フィニッシュ・ブラック・トリム

### BMW Individual ルーフ・ライニング

775 アンソラジット

776 アルカンタラ・アンソラジット

XD5 アルカンタラ・プラチナ

XD5 アルカンタラ・アマロ・ブラウン

XD5 アルカンタラ・シャンパン

XD5 アルカンタラ・シルク・グレー

\* インテリア・カラーはブラックとなります。

BMW Individualは、BMW 5シリーズ ツーリングの魅力グレードアップさせるための多彩なカラーと素材をご用意しています。気品と風格に溢れたラインアップの中から、あなたの感性を表現する理想の組み合わせをお選びください。ただし、これらのサンプルは、カラーと素材のイメージをお伝えるもので、印刷の都合上、実際の色や質感と異なる場合があります。BMW正規ディーラーでは、光沢や立体感をより具体的にご覧いただけるオリジナルのカラー・サンプルをご用意しており、あなただけの理想の一台を仕立てるための、さまざまなクレストにもお応えいたします。

※ 納車までにお時間をいただく場合があります。BMW Individualの詳細につきましては、BMW正規ディーラーにお問い合わせください。

	523i Touring		523d Touring		
	Luxury	M Sport	Standard	Luxury	M Sport
ステアリング・ホイール・ポジション	右		右		
型式	DBA-XL20		LDA-MX20		

寸法		523i Touring		523d Touring		
		Luxury	M Sport	Standard	Luxury	M Sport
全長	mm	4,915	4,920	4,915	—	4,920
全幅	mm	1,860		1,860		
全高	mm	1,490	1,480	1,490	—	1,480
ホイールベース	mm	2,970		2,970		
トレッド(前/後)*1	mm	1,600/1,625		1,600/1,625		
最低地上高	mm	140	130	140	—	130
ラゲージ・ルーム容量	ℓ	560-1,670		560-1,670		

		523i Touring		523d Touring		
		Luxury	M Sport	Standard	Luxury	M Sport
車両重量	kg	1,860[1,890*2]		1,860[1,890*2]		
車両総重量	kg	2,135[2,165*2]		2,135[2,165*2]		
定員	名	5		5		

エアコンディショナー冷媒	523i Touring		523d Touring		
	Luxury	M Sport	Standard	Luxury	M Sport
種類 / GWP値*3	R134a / 1,430		R134a / 1,430		
使用量	850		850		

性能		523i Touring		523d Touring		
		Luxury	M Sport	Standard	Luxury	M Sport
最小回転半径	m	5.5		5.5		
燃料消費率 JC08モード(国土交通省審査値)†	km/ℓ	13.8[13.6*2]		16.6		
平成27年度燃費基準		+20%達成		+20%達成		
平成32年度燃費基準		— [達成*2]		達成 [+10%達成*2]		
平成17年排出ガス基準		75%低減		—		
平成21年排出ガス基準		—		達成		

主要燃費向上対策	523i Touring		523d Touring		
	Luxury	M Sport	Standard	Luxury	M Sport
	無段階可変バルブ・リフト(バルブトロニック)、 筒内直接噴射(高精度ダイレクト・インジェクション・システム)、 吸排気無段階可変バルブ・タイミング(ダブルVANOS)、 充電制御(ブレーキ・エネルギー回生システム)、 アイドリング・ストップ装置(エンジン・オート・スタート/ストップ)、 電動パワー・ステアリング		筒内直接噴射 / 電子制御式燃料噴射 / 高圧噴射 (コモンレール・ダイレクト・インジェクション・システム)、 適給機(可変ジオメトリーター・ボチャージャー)、 充電制御(ブレーキ・エネルギー回生システム)、 アイドリング・ストップ装置(エンジン・オート・スタート/ストップ)、 電動パワー・ステアリング		

\*1: 装着するホイールによって、変更になる場合があります。

\*2: 電動パワーマ・ガラス・サンルーフ装備車の場合。

\*3: フロン排出抑制法が定める環境影響度(GWP)の低減目標値は150。目標年数は2023年です。

※ 燃料消費率は、定められた試験条件での値です。

使用環境(気象、洗滌等)や運転方法(急発進、エアコン使用等)に応じて燃料消費率は異なります。

	528i Touring		535i Touring		535i xDrive Touring	
	Luxury	M Sport	Luxury	M Sport	Luxury	M Sport
	右		右		左	
	DBA-XL28		DBA-MU35		DBA-MU35	

寸法		528i Touring		535i Touring		535i xDrive Touring	
		Luxury	M Sport	Luxury	M Sport	Luxury	M Sport
全長	mm	4,915	4,920	4,915	4,920	4,915	4,920
全幅	mm	1,860		1,860		1,860	
全高	mm	1,490	1,480	1,490	1,480	1,490	
ホイールベース	mm	2,970		2,970		2,970	
トレッド(前/後)*1	mm	1,600/1,625		1,595/1,620		1,595/1,620	
最低地上高	mm	140	130	140	130	140	
ラゲージ・ルーム容量	ℓ	560-1,670		560-1,670		560-1,670	

		528i Touring		535i Touring		535i xDrive Touring	
		Luxury	M Sport	Luxury	M Sport	Luxury	M Sport
車両重量	kg	1,880[1,910*2]		1,950[1,980*2]		2,000[2,030*2]	
車両総重量	kg	2,155[2,185*2]		2,225[2,255*2]		2,275[2,305*2]	
定員	名	5		5		5	

エアコンディショナー冷媒	528i Touring		535i Touring		535i xDrive Touring	
	Luxury	M Sport	Luxury	M Sport	Luxury	M Sport
種類 / GWP値*3	R134a / 1,430		R134a / 1,430		R134a / 1,430	
使用量	850		850		850	

性能		528i Touring		535i Touring		535i xDrive Touring	
		Luxury	M Sport	Luxury	M Sport	Luxury	M Sport
最小回転半径	m	5.5		5.5		5.7	
燃料消費率 JC08モード(国土交通省審査値)†	km/ℓ	11.8		11.8		11.2	
平成27年度燃費基準		+10%達成		+10%達成		+10%達成	
平成32年度燃費基準		—		—		—	
平成17年排出ガス基準		75%低減		75%低減		75%低減	
平成21年排出ガス基準		—		—		—	

主要燃費向上対策	528i Touring		535i Touring		535i xDrive Touring	
	Luxury	M Sport	Luxury	M Sport	Luxury	M Sport
	無段階可変バルブ・リフト(バルブトロニック)、 筒内直接噴射(高精度ダイレクト・インジェクション・システム)、 吸排気無段階可変バルブ・タイミング(ダブルVANOS)、 充電制御(ブレーキ・エネルギー回生システム)、 アイドリング・ストップ装置(エンジン・オート・スタート/ストップ)、 電動パワー・ステアリング		無段階可変バルブ・リフト(バルブトロニック)、 筒内直接噴射(高精度ダイレクト・インジェクション・システム)、 吸排気無段階可変バルブ・タイミング(ダブルVANOS)、 充電制御(ブレーキ・エネルギー回生システム)、 アイドリング・ストップ装置(エンジン・オート・スタート/ストップ)、 電動パワー・ステアリング		無段階可変バルブ・リフト(バルブトロニック)、 筒内直接噴射(高精度ダイレクト・インジェクション・システム)、 吸排気無段階可変バルブ・タイミング(ダブルVANOS)、 充電制御(ブレーキ・エネルギー回生システム)、 アイドリング・ストップ装置(エンジン・オート・スタート/ストップ)、 電動パワー・ステアリング	



エンジン	523i Touring		523d Touring		
	Luxury	M Sport	Standard	Luxury	M Sport
型式	N20B20B		N47D20C		
種類	直列4気筒DOHCガソリン		直列4気筒DOHCディーゼル		
総排気量	cc 1,997		1,995		
圧縮比:1	11.0		16.5		
最高出力	kW(ps)/rpm(EEC) 135(184)/5,000		135(184)/4,000		
最大トルク	Nm(kgm)/rpm(EEC) 270(27.5)/1,250-4,500		380(38.7)/1,750-2,750		
燃料供給装置	デジタル・モーター・エレクトロニクス (DME / 電子燃料噴射装置)		デジタル・ディーゼル・エレクトロニクス (DDE / 電子燃料噴射装置)		
燃料 / タンク容量	ℓ 無鉛プレミアムガソリン / 70		軽油 / 70		

駆動装置	523i Touring		523d Touring		
	Luxury	M Sport	Standard	Luxury	M Sport
駆動方式	後輪駆動		後輪駆動		
トランスミッション	電子油圧制御式8速AT		電子油圧制御式8速AT		
変速比 (1速/2速/3速/4速/5速/6速/7速/8速/後退)	4.714/3.143/2.106/1.667/1.285/1.000/0.839/0.667/3.295		4.714/3.143/2.106/1.667/1.285/1.000/0.839/0.667/3.295		
最終減速比	3.231		3.077		

操向装置	523i Touring		523d Touring		
	Luxury	M Sport	Standard	Luxury	M Sport
ステアリング形式	ラック&ピニオン式、車速感应式パワーステアリング		ラック&ピニオン式、車速感应式パワーステアリング		

緩衝装置	523i Touring		523d Touring		
	Luxury	M Sport	Standard	Luxury	M Sport
前輪	ダブル・ウィッシュボーン式、コイル・スプリング、スタビライザー		ダブル・ウィッシュボーン式、コイル・スプリング、スタビライザー		
後輪	インテグラル・アーム式、エア・スプリング、スタビライザー		インテグラル・アーム式、エア・スプリング、スタビライザー		

制御装置	523i Touring		523d Touring		
	Luxury	M Sport	Standard	Luxury	M Sport
主ブレーキ形式(前/後)	ベンチレーテッド・ディスク / ベンチレーテッド・ディスク		ベンチレーテッド・ディスク / ベンチレーテッド・ディスク		
制動力制御装置	ABS(アンチロック・ブレーキング・システム)		ABS(アンチロック・ブレーキング・システム)		
ブレーキ倍力装置	真空倍力式		真空倍力式		
駐車ブレーキ形式	電気・機械式		電気・機械式		

528i Touring	535i Touring		535i xDrive Touring	
	Luxury	M Sport	Luxury	M Sport
N20B20A		N55B30A		N55B30A
直列4気筒DOHCガソリン		直列6気筒DOHCガソリン		直列6気筒DOHCガソリン
1,997		2,979		2,979
10.0		10.2		10.2
180(245)/5,000		225(306)/5,800		225(306)/5,800
350(35.7)/1,250-4,800		400(40.8)/1,200-5,000		400(40.8)/1,200-5,000
デジタル・モーター・エレクトロニクス (DME / 電子燃料噴射装置)		デジタル・モーター・エレクトロニクス (DME / 電子燃料噴射装置)		デジタル・モーター・エレクトロニクス (DME / 電子燃料噴射装置)
無鉛プレミアムガソリン / 70		無鉛プレミアムガソリン / 70		無鉛プレミアムガソリン / 70

528i Touring	535i Touring		535i xDrive Touring	
	Luxury	M Sport	Luxury	M Sport
後輪駆動		後輪駆動		4輪駆動
電子油圧制御式8速AT		電子油圧制御式8速AT		電子油圧制御式8速AT
4.714/3.143/2.106/1.667/1.285/1.000/0.839/0.667/3.295		4.714/3.143/2.106/1.667/1.285/1.000/0.839/0.667/3.295		4.714/3.143/2.106/1.667/1.285/1.000/0.839/0.667/3.295
3.231		3.077		3.231

528i Touring	535i Touring		535i xDrive Touring	
	Luxury	M Sport	Luxury	M Sport
ラック&ピニオン式、車速感应式パワーステアリング		ラック&ピニオン式、車速感应式パワーステアリング		ラック&ピニオン式、車速感应式パワーステアリング

528i Touring	535i Touring		535i xDrive Touring	
	Luxury	M Sport	Luxury	M Sport
ダブル・ウィッシュボーン式、コイル・スプリング、スタビライザー		ダブル・ウィッシュボーン式、コイル・スプリング、スタビライザー		ダブル・ウィッシュボーン式、コイル・スプリング、スタビライザー
インテグラル・アーム式、エア・スプリング、スタビライザー		インテグラル・アーム式、エア・スプリング、スタビライザー		インテグラル・アーム式、エア・スプリング、スタビライザー

528i Touring	535i Touring		535i xDrive Touring	
	Luxury	M Sport	Luxury	M Sport
ベンチレーテッド・ディスク / ベンチレーテッド・ディスク		ベンチレーテッド・ディスク / ベンチレーテッド・ディスク		ベンチレーテッド・ディスク / ベンチレーテッド・ディスク
ABS(アンチロック・ブレーキング・システム)		ABS(アンチロック・ブレーキング・システム)		ABS(アンチロック・ブレーキング・システム)
真空倍力式		真空倍力式		真空倍力式
電気・機械式		電気・機械式		電気・機械式

タイヤ/ホイール	523i Touring		523d Touring		
	Luxury	M Sport	Standard	Luxury	M Sport
タイヤ	245/45R18	245/45R18	225/55R17	245/45R18	245/45R18
ホイール	8J×18 アロイ マルチスポーク・ スタイリング454	8J×18 M ライト・アロイ ダブルスポーク・ スタイリング613M	8J×17 アロイ Vスポーク・ スタイリング236	8J×18 アロイ マルチスポーク・ スタイリング454	8J×18 M ライト・アロイ ダブルスポーク・ スタイリング613M

528i Touring		535i Touring		535i xDrive Touring	
Luxury	M Sport	Luxury	M Sport	Luxury	M Sport
245/45R18	245/45R18	245/40R19	245/40R19	245/40R19	245/40R19
8J×18 アロイ マルチスポーク・ スタイリング454	8J×18 M ライト・アロイ ダブルスポーク・ スタイリング613M	8.5J×19 アロイ マルチスポーク・ スタイリング455	8.5J×19 M ライト・アロイ ダブルスポーク・ スタイリング351M	8.5J×19 アロイ マルチスポーク・ スタイリング455	8.5J×19 M ライト・アロイ ダブルスポーク・ スタイリング351M

### 外観図 (528i Touring Luxury)

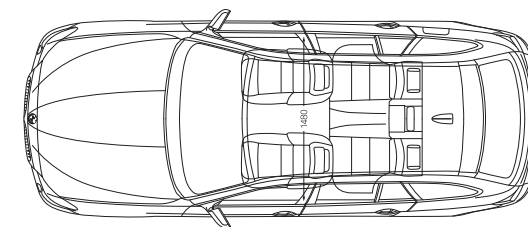
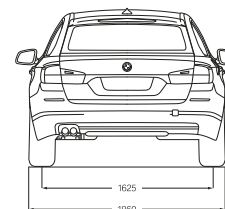
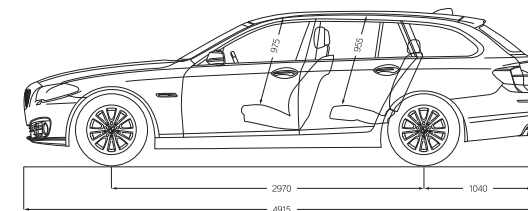
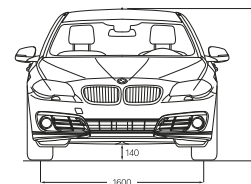

数値はモデルやオプションにより異なることがあります。詳しくは諸元表をご参照ください。  
外観図の詳細は日本仕様とは一部異なります。

単位: mm

- 記載の仕様、諸元は予告なく変更することがありますのでご了承ください。(この内容は2015年8月1日現在のものです)
- 記載の諸元やデータは国土交通省届出値を基にしていますので、メーカー公表値と異なる場合があります。また、一部ヨーロッパ仕様車値を含みます。
- 本カタログに記載の諸元やデータおよび写真は、日本で販売されるモデルとは細部で異なる場合があります。また一部オプションを含みます。
- 記載の事項および写真の著作権は、BMW AG (ドイツ) およびビー・エム・ダブリュ株式会社 に帰属します。無断転載を禁じます。



## 至福のドライビングと共に、BMWライフを充実させる、卓越したサービス。

BMW車をご購入いただいたお客様には、最高のサービスと充実したケアをお約束いたします。コンディション・ペースド・サービス(CBS)は、エンジン・オイルや消耗部品などの状態をモニターし、メンテナンスが必要な場合はディスプレイに表示します。CBSによってモニターした情報は、BMWテレサービスが自動的にBMW正規ディーラーへ送信。担当スタッフは、受信し

た車両データをもとにBMW純正パーツを使用したメンテナンスをお客様へご提案いたします。最適な時期に適切なサービス・メニューで入庫予約できるため、いつでも最良のコンディションで駆けぬげる喜びをご堪能いただけます。全国190余のサービス拠点を展開しているBMWの正規ディーラーによるきめ細かいサポートをぜひご利用ください。

### BMW SERVICE.



#### Service

BMWの正規ディーラー・ネットワークは全国に190余のサービス拠点を展開しています。専任のサービス・アドバイザーがカー・ライフ全般のご相談を承るとともに、ドイツ本国と同様のプログラムでトレーニングを受けた専属のメカニックが、BMW専用の診断器、スペシャル・ツールを駆使してきめ細かいメンテナンスを実施。お客様に確かな安心と満足をお届けします。BMW車の点検整備やカー・ケアのご相談は、最寄りの正規ディーラーまでご利用ください。お客様の愛車のコンディションを、サービス・アドバイザーと一緒に確認させていただきます。

また、BMW車は、走行距離や経過時間、走行パターンなどに応じて必要な点検項目と時期をお知らせするコンディション・ペースド・サービス(CBS)を装備。お客様は、いつでもこれらの情報を簡単な操作で確認できます。さらに正規ディーラーでは、キラーターと呼ばれる専用機器を使用して、より詳細な情報(車台番号や消耗部品の交換時期など)を即座に把握。適切なメンテナンスを最適な時期に実施できます。もちろん、点検整備には高品質なBMW純正パーツのみを使用。千葉県と京都府のパーツ・センターから、全国の正規ディーラーへ24時間以内に96%のパーツが供給されます。

#### BMW Service Inclusive

駆けぬげる喜びを長期にわたってサポートする、画期的なメンテナンス・パッケージが、BMWサービス・インクルーシブです。ご購入いただくと、規定の期間におけるメンテナンス・サービスを受けることができ、車両の維持費を大幅に軽減できます。車両のコンディションに応じて、もしくはBMWが定める点検整備時期に達した場合、主要メンテナンス項目のうち、エンジン・オイル/フィルター、マフラー・フィルター、ブレーキ液、スパーク・プラグ\*、ワイパーラバー、エア・クリナー・エレメントの交換および法定1年点検が対象となります。BMWサービス・インクルーシブのより詳しい内容につきましては、ウェブサイト [www.bmw.co.jp/BSI](http://www.bmw.co.jp/BSI) をご覧ください。

\* ディーゼル・エンジン・モデルには含まれません。

#### Warranty

万一、BMW車両に材料または製造上の不具合が生じた場合は、保証書の内容に基づき無料で修理を行います。保証期間は、故障修理および塗装の不具合については新車登録日から3年間、腐食によるボディの穴あきについては12年間、それぞれ走行距離の制限を受けることなく無料修理(保証修理)が適用されます。また、純正部品および純正アクセサリーについては、お買い上げいただいた日から2年間、無料修理または無償交換いたします。

\* 消耗品、油類類、タイヤ等、保証が適用されない部品、別扱いの保証が適用される部品があります。詳しくはBMW正規ディーラーまでお問い合わせください。

### BMW FINANCIAL SERVICES.



#### BMW Financial Services

BMWファイナンシャル・サービスでは、一人でも多くのお客様にBMWをお楽しみいただくために、ライフスタイルに合わせたプランをご用意しております。月々のお支払をより身近にするBMW/ユーザーローン、所有ではなく合理的な利用をご提供するリース・プログラムをはじめとする独自のサービスで、ファイナンス面でもお客様のBMWライフをより魅力的に演出いたします。

#### BMW Automobile Insurance/

#### BMW Extended Warranty

充実した補償と多彩なサービスが付帯されたBMW自動車保険や、3年間の新車保証が終了した後も、引き続き最長2年間保証するBMW新車延長保証プログラムが、快適で安心なBMWライフをお約束いたします。

#### BMW Card

駆けぬげる喜びとともに、ライフスタイルを愉しむBMWオーナーの皆様のためのクレジットカードです。BMW Diners CardとBMW VISA Cardの2種類をご用意しております。BMW正規ディーラーをはじめ、国内外の加盟店でご利用いただくこと、ご利用金額に応じてポイントを取得できます。また、お客様のカー・ライフをサポートするETCカードも、もちろんご用意しております。



#### BMW TeleServices

BMWテレサービスはBMWオーナーに常に安心をお届けします。CBS(コンディション・ペースド・サービス)の情報をもとに、車両からメンテナンス情報(エンジン・オイル、ブレーキ・パッド等)を自動的に正規ディーラーへ送信。それを受けたサービス担当者がお客様へご連絡します。ワークショップでは、事前に車両から送られてきたメンテナンス情報に基づき、準備を効率的に進められるため、よりスピーディなサービスを受けることが可能です。また、パーキングライト等の消し忘れがあると、お客様がユーザー専用ポータルサイト[My BMW ConnectedDrive]に登録されたEメールアドレスに通知します。万一、路上で車両トラブルが発生した場合は、iDriveのメニューからBMWエマージェンシー・サービスに連絡することができます。オペレーターとの音声通話に加えて、車両の位置情報やステータス(燃料残量、走行状況等)といったデータもコールセンターに送信されるため、より迅速な対応が可能となります。

\* 本サービスは、BMWが契約するモバイル・ネットワーク事業者が提供するモバイル・ネットワーク、および全球測位システム(GPS)の電波の届かない場所ではご利用いただけない場合があります。



#### Emergency Service

万一、路上トラブルが発生した場合でも、ご安心ください。エマージェンシー・サービスが日本全国、24時間年中無休で、あなたをバックアップいたします。

緊急連絡を受けた場合は、適切なアドバイスをし、最寄りのBMW正規ディーラーへの搬送を実施。もし故障の状態によって旅行が続けられない場合は、交通費や宿泊費なども規定範囲内で負担いたします。

\* 新車のオーナーとして車両の保証期間内の方が対象。

\* 出張修理、レッカー会社による牽引作業、代替交通手段などの手配にかかる時間は、トラブルの発生場所によって異なります。

\* エマージェンシー・サービスの詳細につきましては、BMWカスタマーインテラクション・センターまたはBMW正規ディーラーまでお問い合わせください。

### THE BMW EXPERIENCE.



#### BMW Magazine

「BMW Magazine」は、BMWブランドを伝える特別編集の雑誌です。国際版からの抜粋記事と国内編集記事によりドイツ発のニューモデル情報や、トラベル、カルチャーなどのライフスタイル情報をお伝えします。

#### Website

BMWでは、ウェブサイト [www.bmw.co.jp](http://www.bmw.co.jp)、モバイルサイト [www.m.bmw.co.jp](http://www.m.bmw.co.jp) を開設しています。ウェブサイトでは、最新モデルをはじめ、BMWラインアップの魅力をさまざまな視点からわかりやすくご紹介。装備、オプション、イベント・キャンペーンなどについても、最新の情報をご提供いただけます。また、BMWブランド、テクノロジー、スポーツ、ライフスタイル・コレクションなど、あなたのBMWライフをいっそう深める多彩なコンテンツもご用意。さらに全国のBMW正規ディーラー・ウェブサイトでは、ご購入に関する詳細な情報もご覧いただけます。試乗のご希望、見積のご依頼、資料請求などのリクエストは、常時ウェブサイトでご受け付けております。



#### BMW Driving Experience

エクスペリエンスは、喜びをさらに深めます。BMWのすべてのモデルは、常に最高のドライビング・プレジャーを実現すべく開発されていますが、他のスポーツ・ギヤと同様に、よりうまく使いこなせるようになれば、愉しきもさらに深まります。BMWドライビング・エクスペリエンスは、テスト・コースや、サーキットなどを使用し、熟練のインストラクターの指導のもと、運転経験の少ない方からベテラン・ドライバーまで、誰もが愉しみながら体験できます。安全な環境で、BMW車の高いパフォーマンスや安全性を確かめながら、より高度な運転技術を身につけることができます。安全運転の基礎講習から省燃費運転、緊急時の危険回避テクニック体験、さらにはサーキット走行まで、プログラムは多岐にわたります。より詳しい内容につきましては、BMWのウェブサイト [www.bmw.co.jp/dt](http://www.bmw.co.jp/dt) をご覧ください。



## 未来を創造する — BMWグループの責任。

2014年も、BMWグループはダウ・ジョーンズ・サステイナビリティ・インデックス(DJSI)において、世界で最もサステイナブルな自動車メーカーとして評価されました。低燃費車、代替エネルギー搭載車の開発、そして環境に配慮した生産プロセスから革新的なリサイクル方法に至るまで、サステイナビリティの精神は私たちの企業哲学に不可欠な要素になっており、BMWグループは、近年DJSIで自動車部門のトップに定位置され続けています。BMWの研究開発を支える理念、BMW EfficientDynamicsは、現代の気候変動や環境問題についてのソリューションであることはもちろん、BMWを駆るドライバーにも明白なメリットをもたらしています。1995年から今日までの間に欧州で販売したニューモデルのCO<sub>2</sub>排出量を30%以上削減し、排出ガス集計値の大幅な引き下げに貢献しました。しかし、私たちはこの結果に満足することはありません。2006年から2020年にかけて、自動車製造におけるエネルギーや水などの消費量を45%削減する新たな目標も掲げています。さらに、オーストリアのシュタアーにあるBMWのエンジン工場では、夢の製造プロセスを実現。2007年以降、この工場では一滴の排水も出さない製造に成功しています。もちろん、BMWを長期間ご利用いただいた後は、どの車両も容易かつ経済的にリサイクルすることが可能です。日本においては自動車リサイクル法に基づき、使用済み自動車として適正処理されます。BMWグループのサステイナビリティ活動の詳細につきましては、<http://www.bmwgroup.jp> をご覧ください。

BMWに関する  
お問い合わせ先:

BMWカスタマー  
インタラクティブセンター  
0120-269-437  
www.bmw.co.jp



駆けぬげる喜び

本カタログに記載の諸元やデータおよび写真は、日本で販売されるモデルとは細部で異なる場合があります  
(ヨーロッパ仕様車の写真を含みます)。  
また、一部オプションを含みます。  
詳細につきましては、お近くのBMW正規ディーラーまでお問い合わせください。

記載の事項および写真の著作権は、BMW AG(ドイツ)およびビー・エム・ダブリュー株式会社に所属します。  
無断転載を禁じます。

4 11 005 230 70 2 2015 BB. Printed in Germany 2015.



MIX  
Paper from  
responsible sources  
FSC® C001657

森林管理協議会 (Forest Stewardship Council®) に認証された森林からの原料および  
管理された原料を含む FSC® 認証紙を使用しています。