



駆けぬける喜び



*THE NEW*  
**BMW M2**  
*COMPETITION.*



THE NEW BMW M2 COMPETITION.

***SELECT CAR!***



[www.bmw.co.jp/m2competition](http://www.bmw.co.jp/m2competition)



**18** ハイライト



**22** ボディ・カラー



**24** シート・マテリアル&カラー、  
インテリア・トリム、インテリア・カラー

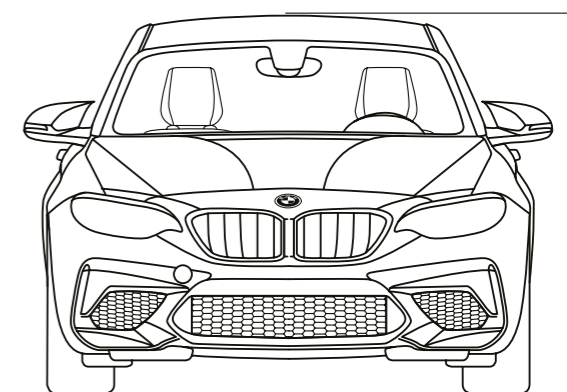

**26** 主要諸元

※写真は日本仕様とは一部異なります。また、一部オプションを含みます。

***START YOUR  
ENGINE!***



**Mの鼓動と共鳴せよ。**

LAP 1/3  
02:48.03 ⌚  
-00:01.42



***BOOST!***



極上の昂奮を味わおう。

最高出力302kW(410ps)を発揮する直列6気筒 M ツインパワー・ターボ・エンジン搭載 ///  
0-100km/h加速4.2秒\* /// M スポーツ・ブレーキ /// M サーボトロニック ///  
19インチ M ライト・アロイ・ホイール Yスポーク・スタイリング788M(鍛造)  
\*ヨーロッパ仕様車値(自社データ)。7速 M DCT Drivelogic車の場合。6速MT車は4.4秒。

**NICE DRIFT!**



LAP 2/3  
05:11.16 ⌚  
-00:03.12



*GO!*  
*GO!*  
**GO!**



**勝利を目指して、駆けぬけろ。**

新デザインのキドニー・グリルと大型化したエア・インテーク /// BMWコネクテッド・ドライブ ///  
BMW M ラップタイマー アプリ\* /// BMW Individual ハイグロス・シャドー・ライン・エクステリア  
\*詳細につきましては、[www.bmw.co.jp/MLaptimer](http://www.bmw.co.jp/MLaptimer)をご覧ください。





## 心地よいレザー・シート

M1/M2ボタン付マルチファンクション M スポーツ・レザー・ステアリング・ホイール ///  
カーボン・ファイバー・インテリア・トリム ///  
M2ロゴが輝くブラック・パーフォレーテッド・デザイン・ダコタ・レザーのM スポーツ・シート

## 強烈なパフォーマンス



※写真は日本仕様とは一部異なります。また、一部オプションを含みます。



***YOU WIN!***

LAP 3/3  
07:54.00 🕒  
-00:05.07



**#1**

■ = 標準装備



■ リヤの左右に配されたデュアル・エキゾースト・テールパイプが、傑出したパフォーマンスを視覚的にもアピールします。

■ M スポーツ・エキゾースト・システムはエキゾースト・バルブ機構によって、エンジン・サウンドを極めて力強いスポーツな音から控え目なサウンドまで、ドライバーの好みに応じて調整することが可能です。



■ エンジン・ルームにあるボディの重要なコンポーネントでモータースポーツ・マシンの技術が注ぎ込まれているカーボン・ファイバー強化樹脂(CFRP)製ストラット・ブレイス。わずか1.5kgという軽さで、フロント・エンド上部の重量を上げることなく剛性を大幅に高め、ダイレクトかつ正確なハンドリングを約束します。



■ アダプティブLEDヘッドライトは車速やステアリング・アングルに応じて、照射範囲を調整します。自然光に近い光が前方の路面を均一に照射し、視認性を向上。暗闇を走行する際の疲労を軽減します。



■ リヤに配された「M2 Competition」のバッジは、このモデルの並外れたドライビング・ダイナミクスと無限の可能性を象徴しています。



■ BMW Individualハイグロス・シャドー・ライン・エクステリアには、サイド・ウィンドー・フレーム・モールディング、Bピラー、ウィンドー・ガイド、ドア・ミラーのフレームとベース、キドニー・グリル、M サイド・ギルなどハイグロス・ブラック(光沢仕上げ)を施した数々の装備が含まれます。



■ クローム仕上げのインサートにM2 Competitionロゴを施したドア・シル・プレートが、スポーツ・モデルとしての情熱を感じさせます。



■ Mモデルらしい個性を放つ印象的なM サイド・ギルが、ニューBMW M2 Competitionのアスリートとしての血統を強調します。



■ ハイグロス・ブラック仕上げのダブル・バーとモデル名のロゴをあしらったキドニー・グリルが、フロント・ビューにMモデルとしての特別な輝きをもたらします。



■ 19インチ M ライト・アロイ・ホイール Yスポーク・スタイリング788M(鍛造)\*:(フロント)9J×19ホイール、245/35R19タイヤ、(リヤ)10J×19ホイール、265/35R19タイヤ  
\*スノーチェーンは装着できません。

■ = 標準装備 \* = モデルにより設定が異なります。



■ 直列6気筒 M ツインパワー・ターボ・ガソリン・エンジンは、優れた出力特性と独創的なM エンジン・サウンドを特徴としています。  
■ 軽量のアルミニウム合金製のフロント・アクスルとアクティブ M ティファレンシャルを備えた、Mモデル専用のサスペンション。より精緻なチューニングを施すことで、ダイナミックな走行における圧倒的なポテンシャルを発揮します。



■ 大径のコンパウンド・ブレーキ・ディスクを備えたM スポーツ・ブレーキは、耐摩耗性、耐フェード性に優れ、卓越したブレーキ性能を実現します。

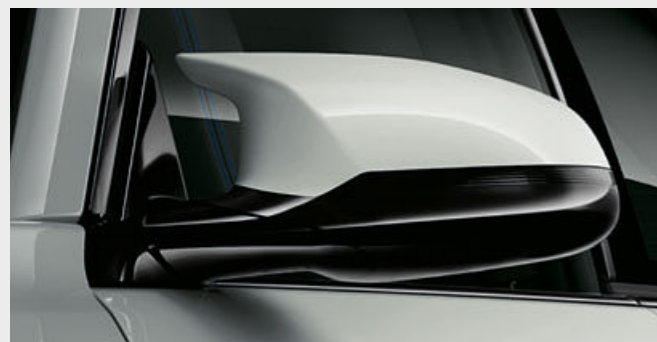

■ エアロダイナミクスを最適化したM専用ドア・ミラーは、何十年もの間、Mモデルのスポーティでダイナミックなパフォーマンスを雄弁に物語る象徴的なパーツです。LEDターン・インジケータと一体型のダブル・ブリッジ・デザインを採用し、精確なエンジニアリング、際立つ個性、ダイナミクス、そして空力テクノロジーのディテールを伝えます。



■ シートベルト・テンショナーとシートベルト・フォース・リミッターを備えたM シートベルト。Mモデル伝統のカラーによる巧緻なステッチが目を引きまします。



■ ステアリング・ホイール上に装備されたマルチファンクション・ボタンによって、電話やスピーチ・コントロール(音声入力システム)、オーディオ機能などを操作できます。可変スピード・リミッターの操作も可能で、たとえば都市の走行時には上限を50km/hにするなど、ドライバーが任意にその車速を設定することができます。



■ 一体型ヘッドレストを備えたバケット・スタイルのM スポーツ・シートは、優れたサイド・サポート、バックレスト幅の調節機能、ランバー・サポートにより、乗員の体をしっかり保持します。M スポーツ・シートに組み込まれたイルミネーション付M2ロゴは、Mモデルを象徴するとともにその類い稀なスポーツ走行性能を示唆しています。



■ インstrument・パネルに装備された高解像度TFTディスプレイには、ナビゲーション・システムで設定したルート案内の他、操作に関するメッセージ、ワイパー液の減少などを知らせる様々な車両情報が表示されます。



\* Mモデルの高回転型エンジン専用開発された、7速 M DCT DriveLogic / ダブル・クラッチ・トランスミッション。トラクションや加速を途切れさせずに、瞬時にシフト・チェンジできます。また、ステアリング・ホイールのシフト・パドル、センター・コンソールのセレクター・レバーで、ドライバーが意図するギヤにシフト・チェンジすることも可能。スタート直後から最大限の加速を約束する、ローンチ・コントロールも装備しています。

## ボディ・カラー



ソリッド・カラー  
300 アルビン・ホワイトⅢ

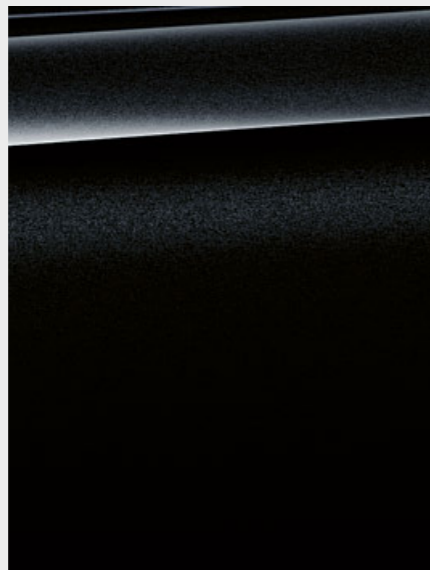

メタリック・カラー  
475 ブラック・サファイア



メタリック・カラー  
C16 ロングビーチ・ブルー

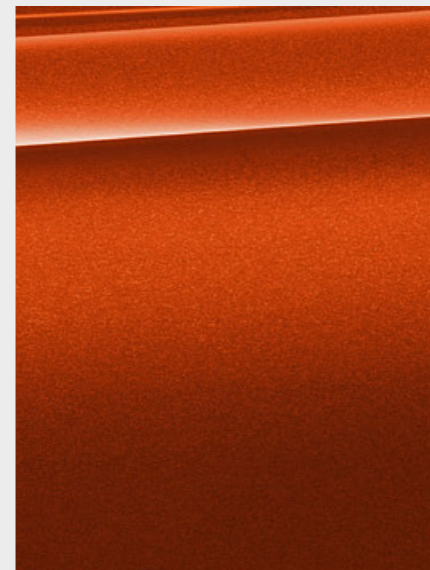

メタリック・カラー  
C1X サンセット・オレンジ

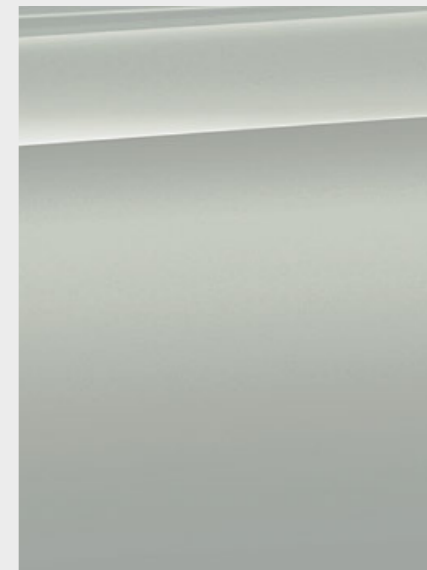

メタリック・カラー  
C33 ホッケンハイム・シルバー



### その精悍なスタイルに、 さらなる昂奮をまとわせる:

ニューBMW M2 Competition専用 M Performance Parts  
カーボンキドニー・グリル、カーボン・フロント・スプリッター、モータースポーツ・ストライプ。

ニューBMW M2 Competition専用 M Performance Parts  
カーボン・リヤ・スポイラー。

※ 写真は日本仕様とは一部異なります。  
※ 一部アクセサリーの導入時期につきましては、BMW正規ディーラーにお問い合わせください。

ここではニューBMW M2 Competitionでお選びいただける、多彩なカラーと素材のバリエーションをご紹介します。好きな色を選択したり、豊富な素材との組み合わせを愉しみながら、あなたの個性にぴったりの一台をコーディネートしてください。ただし、これらのサンプルはカラーや素材のイメージをお伝えるもので、印刷の都合上、実際の色と異なる場合があります。詳しくはお近くのBMW正規ディーラーにお問い合わせください。実物により近い色をご覧いただけるオリジナル・カラー・サンプルをご用意しております。

# INTERIOR COLORS.

■ = 標準装備



シート・マテリアル&カラー

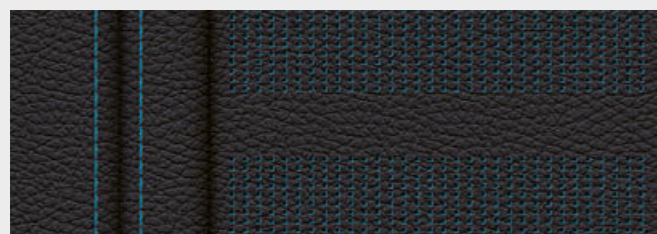

■ パーフォレーテッド・デザイン・ダコタ・レザー MDB2 ブラック/ブルー  
インテリア・カラー: ブラック

インテリア・トリム

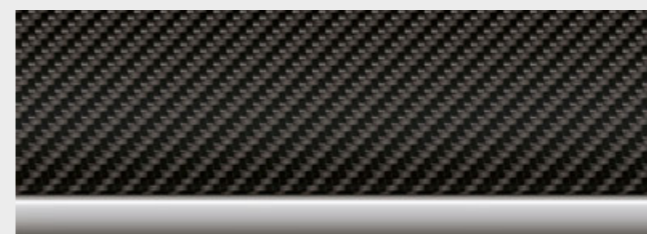

■ 4MC カーボン・ファイバー・トリム/パール・クローム・ハイライト

	M2 Competition	
	M DCT Drivelogic	MT
ステアリング・ホイール・ポジション	右	
型式	CBA-2U30	

寸法	M2 Competition	
	M DCT Drivelogic	MT
全長×全幅×全高	mm	4,475×1,855×1,410
ホイールベース	mm	2,695
トレッド(前/後)	mm	1,580 / 1,600
最低地上高	mm	125
トランク・ルーム容量	ℓ	390

重量・定員	M2 Competition	
	M DCT Drivelogic	MT
車両重量	kg	1,630
車両総重量	kg	1,850
定員	名	4

エア・コンディショナー冷媒	M2 Competition	
	M DCT Drivelogic	MT
種類 / GWP値*1	R134a / 1,430	
使用量	g	550

性能	M2 Competition	
	M DCT Drivelogic	MT
最小回転半径	m	5.6
燃料消費率JC08モード(国土交通省審査値)**	km/ℓ	11.2
平成17年排出ガス基準	50%低減	
主要燃費向上対策	無段階可変バルブ・リフト(バルブトロニック) 筒内直接噴射(高精度ダイレクト・インジェクション・システム) 吸排気無段階可変バルブ・タイミング(ダブルVANOS) 自動MT(Mダブル・クラッチ・トランスミッション)*2 充電制御(ブレーキ・エネルギー回生システム) アイドリング・ストップ装置(エンジン・オート・スタート/ストップ) 電動パワー・ステアリング	

エンジン	M2 Competition	
	M DCT Drivelogic	MT
型式	S55B30A	
種類	直列6気筒DOHC	
総排気量	cc	2,979
最高出力	kW(ps)/rpm(EEC)	302(410)/6,250
最大トルク	Nm(kgm)/rpm(EEC)	550(56.1)/2,350-5,230
燃料供給装置	デジタル・モーター・エレクトロニクス(DME / 電子燃料噴射装置)	
燃料 / タンク容量	ℓ	無鉛プレミアムガソリン / 52
0-100km/h加速性能*3	秒	4.2

駆動装置	M2 Competition	
	M DCT Drivelogic	MT
駆動方式	後輪駆動	
トランスミッション	7速 M DCT Drivelogic	6速MT
変速比(1速/2速/3速/4速/ 5速/6速/7速/後退)	4.806/2.593/1.701/1.277/ 1.000/0.844/0.671/4.172	4.110/2.315/1.542/1.179/ 1.000/0.846/—/3.727
最終減速比	3.462	

\*1：フロン排出抑制法が定める環境影響度(GWP)の低減目標値は150、目標年度は2023年です。

\*2：M DCT Drivelogic車にのみ装備されます。

\*3：ヨーロッパ仕様車値(自社データ)

※ 燃料消費率は、定められた試験条件での値です。使用環境(気象、渋滞等)や運転方法(急発進、エアコン使用等)に応じて燃料消費率は異なります。

操向装置	M2 Competition	
	M DCT Drivelogic	MT
ステアリング形式	ラック&ピニオン式、車速感応式パワー・ステアリング	

緩衝装置	M2 Competition	
	M DCT Drivelogic	MT
前輪	ダブル・ジョイント・スプリング・ストラット式、コイル・スプリング	
後輪	5リンク式、コイル・スプリング	

制御装置	M2 Competition	
	M DCT Drivelogic	MT
主ブレーキ形式(前/後)	ベンチレーテッド・ドリルド・コンパウンド・ディスク / ベンチレーテッド・ドリルド・コンパウンド・ディスク	
制動力制御装置	ABS(アンチロック・ブレーキング・システム)	
ブレーキ倍力装置	真空倍力式	
駐車ブレーキ形式	機械式	

タイヤ / ホイール	M2 Competition	
	M DCT Drivelogic	MT
タイヤ	(フロント)245/35R19 (リヤ)265/35R19	
ホイール	(フロント)9J×19 M ライト・アロイ (リヤ)10J×19 M ライト・アロイ Yスポーク・スタイリング788M(鍛造)	

## 外観図(M2 Competition)

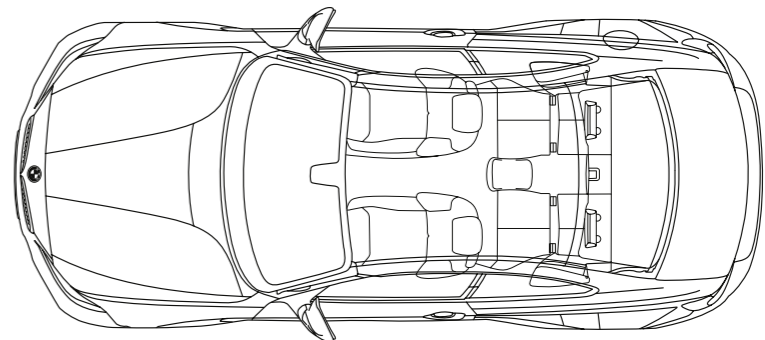
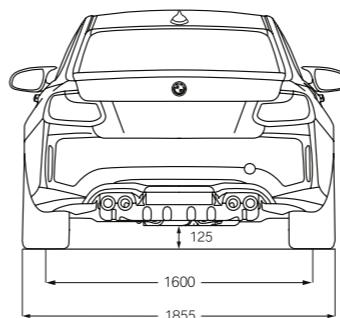
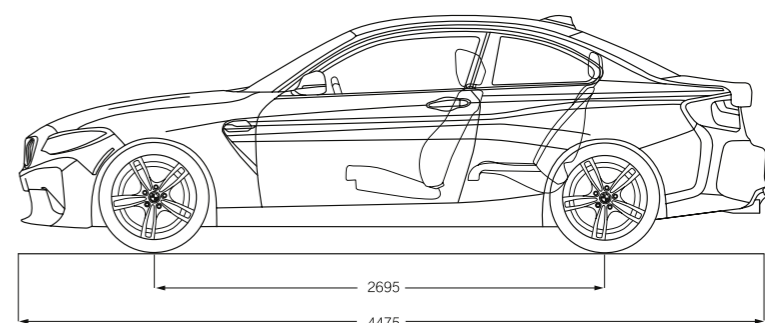
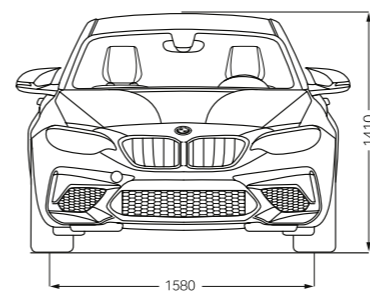

数値はモデルやオプションにより異なることがあります。

詳しくは諸元表をご参照ください。

外観図の詳細は日本仕様とは一部異なります。

単位:mm

- 記載の仕様、諸元は予告なく変更することがありますのでご了承ください。(この内容は2018年8月23日現在のものです)
- 記載の諸元やデータは国土交通省届出値を基にしていますので、メーカー公表値と異なる場合があります。また、一部ヨーロッパ仕様車値を含みます。
- 本カタログに記載の諸元やデータおよび写真は、日本で販売されるモデルとは細部で異なる場合があります。また一部オプションを含みます。
- 記載の事項および写真の著作権は、BMW AG(ドイツ)およびビー・エム・ダブリュー株式会社に帰属します。無断転載を禁じます。 製造事業者: BMW AG

#### 掲載モデル

##### ニューBMW M2 COMPETITION

エンジン: 直列6気筒DOHC(M ツインパワー・ターボ)

最高出力: 302kW(410ps)

ホイール: 19インチ M ライト・アロイ・ホイール Yスポーク・スタイリング788M(鍛造)

ボディ・カラー: ホッケンハイム・シルバー(オプション)

シート・マテリアル&カラー: パーフォレーテッド・デザイン・ダコタ・レザー(ブラック/ブルー)

インテリア・トリム: カーボン・ファイバー・トリム/パール・クローム・ハイライト

プロダクトに関するさらに詳しい情報は、こちらをご覧ください: [www.bmw.co.jp](http://www.bmw.co.jp)  
BMWに関するお問い合わせは、BMWカスタマー・インタラクション・センターへ。  
年中無休 受付時間 9:00~19:00(平日) / 18:00(土日祝) ☎0120-269-437

本カタログに記載の諸元やデータおよび写真は、日本で販売されるモデルとは細部で異なる場合があります(ヨーロッパ仕様車の写真を含みます)。  
また、一部オプションを含みます。  
詳細に関しましては、お近くのBMW正規ディーラーまでお問い合わせください。

記載の事項および写真の著作権は、BMW AG(ドイツ)およびビー・エム・ダブリュ株式会社帰属します。  
無断転載を禁じます。

4 11 002 140 70 1 2018 BM. Printed in Germany 2018.

Forest Stewardship Council®(森林管理協議会)に認証された森林  
からの原料および管理された原料を含む「FSC®認証紙」を使用しています。

