

The new BMW X1

X1 sDrive18i
X1 sDrive20i
X1 xDrive20i
X1 xDrive28i



駆けぬげる喜び



THE NEW BMW X1.

人生に無限の可能性を。

よりクリーンに、よりパワーを。
BMW EfficientDynamics



自由を愛するあなたへ。

最高の物語はフィクションからではなく、日常にあるリアルな世界から生まれてきます。もしも、あなたが自分の夢を追いかけているのなら、それをより強く実感できるはず。未だ見ぬ地平線の彼方へ向かったり、ありきたりの道を選けたり、都市の喧噪から逃れる冒険を友達と企てたり、ニューBMW X1となら、すべてが思いのままになります。この多才でダイナミックなSAV(スポーツ・アクティビティ・ビークル)は、様々な可能性を広げ、毎日をかけがえのない、驚きに満ちたものにします。そう、様々な可能性に挑む、あなたのように。



The new BMW X1

一台のクルマ。
無限の可能性。

- 06 **Exterior design**
喜びの旅へ、準備完了。
- 12 **Driving dynamics**
走りの自由まで、標準装備。
- 14 **Two pros in the snow**
ローマン・ロールモーターによるリポート。
- 16 **Interior design**
世界はもっと美しい。そう感じられる空間。
- 22 **A fresh approach for a more natural interior**
インテリア・デザインとBMWデザイン・ライン。

Technology

かつてないほど自由。

- 28 **Double your dynamics**
ニューBMW X1 xDrive28i. xDrive20i. sDrive20iに搭載されたBMWツインパワー・ターボ・エンジン。
- 30 **iDrive**
直観に訴える、革新的なコンセプト。
- 32 **BMW EfficientDynamics**
より少ない燃料で、さらなる走りの喜びを生み出す一連の革新技術。
- 34 **BMW TwinPower Turbo engines**
最小限の燃料消費量で、最大限のパフォーマンス。
- 36 **Chassis and safety**
走る喜びをもたらす、数々のイノベーション。

Equipment

あなたのように個性的。

- 40 **The new BMW X1**
- 42 **xLine**
- 44 **Sport**
- 46 **M Sport**
- 48 **Colors, upholstery and interior trims**
- 52 **Standard / Optional equipment**
- 61 **Original BMW Accessories**

Overview

ニューBMW X1の全貌。

- 62 **Equipment tables**
- 74 **Technical data**
- 78 **BMW Service and BMW Financial Services**
より豊かなBMWオーナーズ・ライフのご提案。

www.bmw.co.jp/X1

掲載モデル:	BMW X1 xDrive28i xLine
エンジン:	直列4気筒DOHC
最高出力:	180kW(245ps)
ホイール:	Yスポーク・スタイリング322 アロイ・ホイール
ボディ・カラー:	ワレンシア・オレンジ(オプション)
シート・マテリアル:	ネパシター(オプスター/オレンジ・ブラック・&カラー パキング)(オプション)
インテリア・トリム:	ファイブライン・マット・ペイ・ウッド・トリム(オプション)

写真は日本仕様とは一部異なります。また、一部オプションを含みます。

Editorial

もっと自由に。

何気ない暮らしの中にこそ、可能性が溢れています。活気ある都市や魅力的な風景は、ありとあらゆるアクティビティの躍る舞台になります。人生を愉しむ機会を掴み取れるか、誰も考えもしないアイデアを抱いて、それを実行に移せるかは、まさに私たち次第。その成功のカギを握るのが、ニューBMW X1かもしれません。

自らの道を、自らの意思に従って、人生を歩みたいと想う人にとって、このクルマはまさに理想の存在と言えるでしょう。言い換えれば、そういう人の気持ちを惹きつける個性を持ったクルマと言えます。BMW EfficientDynamicsの理念に基づく最新テクノロジーを採用し、機能性にも優れたニューBMW X1は、アウトドアであなただけの完璧なパートナーになることでしょう。誰からも羨望の眼差しを受けるスポーツ・アクティビティ・ビークル、その一台であることは、もはや疑いの余地はありません。

ニューBMW X1には2つのデザイン・ラインが用意されました。BMW xLineとBMW Sportです。いずれかのデザイン・ラインを選択するだけで、高品質な素材、完璧なカラー・コーディネイト、そして最高のクラフトマンシップによって極められたエクステリアとインテリアを、あなたの好みに応じてアレンジできます。それは、あなたの個性を映し出す特別な一台。そう、あなただけのニューBMW X1に。



歓びの旅へ、 準備完了。

▶ 興奮は、毎日どこかに必ず存在します。そして、あなたがそれを手にするのを待っているのです。コンパクトなスポーツ・アクティビティ・ビークル、ニューBMW X1となら、鮮やかなスタイルで今日も興奮を手に行き届かせるに違いありません。エレガントなデザインと多様な機能性で、力強く情熱的にあなたの毎日を歓びに満ちたものにします。たとえあなたが、どこへ向かおうとしても。

ニューBMW X1は、まさに万能なクルマです。信じられないほど多様性に富み、あらゆる冒険を愉しみに満ち、そしてコンパクトなボディで、迷路のような都会の道を走りぬけるのです。しかし、その外観に惑わされてはいけません。車内を見れば、その広々とした室内に驚くことでしょう。仕事に向かう時でも、家族で買い物に出かける時でも、友人達と過ごすアクティブな週末でも、ニューBMW X1は理想的なパートナーとなるのです。来る日も来る日も、歓びに溢れた特別な何かをあなたの人生にプラスしてくれることでしょう。





街を席卷する。

ニューBMW X1は、エレガントでありながら、極めてスポーティなクルマです。美しく伸び上がるサイド・ラインと長いホイールベース、そしてショート・オーバーハングによって、BMWならではのダイナミックなスタイルとSAV(スポーツ・アクティビティ・ビークル)ならではのプロポーションが、いっそう印象づけられます。さらに新しくデザインされたボディ同色のバンパーがエクスクルーシブな外観を際立たせています。サイド・スカートに沿ったインサートやフロントとリアのバンパーなど、特徴的なディテールがエネルギーギッシュな個性を放つのです。革新的なライティング・デザインにもご注目ください。BMW伝統の丸型2灯式ヘッドライトには、バイ・キセノン・ヘッドライトも搭載されます。LEDアクセント・ラインや、艶やかなクローム・エレメント、そして丸型フロント・フォグランプは紛うことないスタイリングをもたらしました。ドア・ミラーは視認性の高いターン・インジケータと一体化され、LEDを採用した特徴的なL字型のテール・ライトによって、夜間でも力強くその存在感をアピールします。

▶▶ どの街角を走りぬけるのであれ、ニューBMW X1のスタイルは際立っています。フロントとリアのデザインが一新され、独自の個性をより印象的に見せます。





▶▶ デザインは感性の表れであり、さらに言えば個性の表現であると言えます。だからこそ、ニューBMW X1には2つの個性的なスタイルが用意されています。それはパワフルでエレガントな一台と、スポーティで俊敏な一台です。

ニューBMW X1はXファミリーの特徴をすべて備えています。ロング・ノーズ、後ろ寄りのキャビン、そしてわずかに傾斜したリヤ・ウィンドーがエレガントなシルエットを醸し出しています。さらにxLineには伝統的なSAV(スポーツ・アクティビティ・ビークル)の特徴が見て取れます。それは、18インチのYスポーク・スタイリング・アロイ・ホイールや、マット・シルバーのサイド・スカート、そして見事にカラー・コーディネートされたインテリアに他なりません。一方、Sportはよりダイナミックに仕立てられています。ハイグロス・ブラック・インテリア・トリム、そして息をのむほどコントラストに富んだインテリアが見る者の心を奪うのです。

ONE BMW. TWO WORLDS.

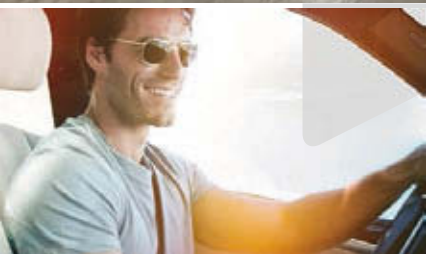

自由な走りを、 手に入れる。

▶▶ ニューBMW X1は、いかなる場所に向かう時でも、大いなる安心感をもたらし、そのパワーと俊敏性によって走りの興奮を体験させてくれます。それがオフロードでも、オンロードでも。

ニューBMW X1を自由に操れば、そのパフォーマンスを十分に実感されることでしょう。どのモデルを選ぼうとも、卓越したパワーと並外れたドライビング、そして類を見ない環境性能に魅了されるに違いありません。ニューBMW X1 xDrive20iおよびニューBMW X1 xDrive28iは、インテリジェントな4輪駆動システムxDriveを搭載。オーバーステアやアンダーステアなどのクルマの不安定な挙動を検知すると、瞬時にシステムが電子制御式多板クラッチを通して前後アクスルの駆動力を可変配分し、砂利道、雨、雪といった厳しい路面状況でも難なく走りぬけることができます。このシステムにより、BMWの優れたトラクションは、いっそう高いレベルに引き上げられます。もちろん、ニューBMW X1 sDrive18iやニューBMW X1 sDrive20iを選択しても、BMWならではのモビリティと俊敏性を存分に楽しむことができるのです。



人とクルマ、 どちらも、 雪を征するプロだ。



オーストリアのジラータル出身のエクストリーム・スキーヤー、ローマン・ロールモーザーは、常に新雪と前人未踏の斜面を探しています。冬の間、ニューBMW X1は彼の忠実な友となります。

一般のスキーヤーは、45°の斜面を上から見た時、どれほど急なのか想像すらいけないでしょう。「ほとんどの人は20°ほどの角度を45°と感じるに違いありません。しかし、実際に45°の斜面を上から見たら、まるで真逆さまに落ちるかのように思えるはず。プロフェッショナルでさえ不安を感じるのに、十分な跳めです」。一方、ローマン・ロールモーザーは真のプロフェッショナルと言えるでしょう。まさに45°の斜面が彼の仕事場なのです。彼は2歳からスキーを始め、10代にしてアルペン・レースで大成功を取めました。ここ10年はフリースタイル・スキーをしており、現在はK2バックサイド・アドベンチャー・チームに所属しています。27歳の彼は、アラスカからチリまで急勾配の雪深い斜面にシュプールを残しており、おそらくそのうちのいくつかは、彼が世界で最初に滑ったものと思われます。その険しさはイメージできても、このような斜面でローマン・ロールモーザーが、どのような離れ技を演じているのか想像するのは難しいでしょう。なんと、そびえ立つ岩を飛び越え、宙返りやツイストをくり返し、その後、何事もなかったかのように滑り続け、時には後ろ向きになって滑ったりするのです。先端と後端の両方が反り上がっているスキー板、ツインチップスキーの特徴を最大限に利用する彼の高度なテクニックが、このようなアクロバットを思わせる大技を実現させています。

オーストリア人のローマン・ロールモーザーは世界最高のフリースタイル・スキーヤーの一人とされ、K2バックサイド・アドベンチャー・チームに所属しています。彼はBMW X1を使用し、最高の雪の斜面を求め、みそれや雪の中を運転します。

このように書く、大道芸人のように感じるかもしれませんが、フリースタイル・スキーははっきとした最先端のエクストリーム・スポーツです。その滑る姿を見ると、とても簡単そうに思えるかもしれませんが、ロールモーザーは腰まである深い雪を難なく楽しそうに滑っているように見えます。しかし実際は、厳しいトレーニングと限らない勇気の賜物なのです。「撮影する日は通常一日中滑っていますから、スタミナ、集中力、体調は非常に重要になります」。ロールモーザーは、自分の趣味をキャリアに結びつけています。彼は毎年、冬になるとフリースタイル・スキーに時間を費やし、息をのむようなスタント技を演じるプロとして、撮影チームに参加しています。彼は世界最高のアクション・フィルム・チームとともに仕事をしていますが、辺鄙な場所で撮影する際、しばしばヘリコプターを飛ばしています。最高の天候の下、澄んだ青い空と粉砂糖のような雪というロケーションで、できる限り多くのシーンを撮影するには、長い時間をかけて登山をしている暇がないからです。もちろん、ツィラータール・アルプスで生まれたロールモーザーは、故郷やアルプスの他の人気スポットでもスキーをしたいと思っています。彼はいつも新雪と理想のコンディションを探して、サンモリッツ、クールマイヨール、リヴィンギョなどあらゆる山岳地帯に向けて自分のBMW X1を走らせています。昨年は40,000kmを走破しましたが、その一部は、オンライン上のBMW TVの旅番組でオンエアされました。山岳地帯出身のフリースタイル・スキーヤーとして彼が選んだクルマが、BMW X1なのは当然と言えるかもしれません。インテリジェントな4輪駆動システムxDriveで、雪や氷をものともせず、あらゆる山を登ってきました。可倒式リヤ・シートとスキー・バッグによって、たとえ友人との長旅であっても、荷物用のスペースは常に十分だったのです。ロールモーザーは、山への最後の数メートルを、自分のBMW X1で駆け上がるのではなく、ヘリコプターを使わなければならないことを悔しがりました。さすがに、xDriveをもっとしても45°の斜面を思いのままにはできないからです。





世界はもっと美しい。 そう感じられる空間。

◆ニューBMW X1のインテリア・デザイナーは、乗員の気持ちと考え抜きました。それは、数々の高品質なディテールに見て取れます。エレガントな表情と、光沢のある質沢な象嵌細工をあしらった芸術的な仕立ては、プレミアム・デザインの新たな潮流を感じさせるに違いありません。

ニューBMW X1のインテリアはディテールに至るまで洗練され尽くしています。最高級の素材を使用し、最上級のクラフトマンシップによって仕立てられた上質な雰囲気。そして、美しく調和された色合いが見る者の心を動かします。ハイグロス・ブラックのインテリア・トリムとエア・アウトレットは洗練された印象を醸し出し、さらにセレクター・レバー周辺の贅を尽くした象嵌細工や、センター・コンソールのカップ・ホルダーにまでこだわりました。フロント・ドアに仕立てられたサイド・ポケットがさりげなく収納力を高めています。

コックピットは緻密なレイアウトによって、ドライバーとパッセンジャーに余裕の空間を確保。ドライバーは、人間工学に基づいて使いやすくデザインされた操作系統のボタン類をはじめ、新しくデザインされたセンター・コンソールの機能性も享受できます。例えば、高解像度8.8インチ・カラー・ディスプレイ付きのiDriveナビゲーション・システムや、先進のオートマチック・エア・コンディショナーなど、数々の快適装備が目にとまるに違いありません。iDriveコントローラーにより、オーディオ機能はもちろん、ナビゲーション・システムや電話機能を直観的に操作することも可能。自分の好みに編集したMP3ファイルはUSBオーディオ・インターフェイス経由でiDriveナビゲーション・システム内蔵のHDDに保存できるため、ドライブ・シーンに合わせたオリジナルのサウンドトラックも編集できるのです。また、スピーチ・コントロール（音声入力システム）を利用すれば、電話帳登録された名前で番号を呼び出したり、発信したりできます。

魅力的なのは快適性だけではなく、安全面でも優れているのです。6個のエアバッグや、クラッシュプル・ゾーンを設けた卓越した剛性のパッセンジャー・セルが、乗員を守ります。ニューBMW X1は、ユーロNCAP衝突試験と歩行者保護試験において5つ星を獲得しました。



どこを見渡しても卓越したクオリティ。コックピットは明快にデザインされ、ドライバーに向かってやや傾斜しています。オートマチック・エア・コンディショナーやプログラマブル・ボタンなど数々の機能が、さらなる快適性をもたらします。

自由を愛する人は、それに応えられるクルマを必要とします。考え抜かれた機能性と、余裕の収納スペース、そして多彩にアレンジ可能なラゲージ・ルームを持つ、ニューBMW X1。その姿は、出発を待ち望んでいるように見えるのです。

人の求めるものは、日とともに、時間ごとに、またはたった1分でも変化します。ニューBMW X1はこうしたいかなる変化にも応えられるクルマと言っても過言ではありません。次の冒険に向かって、4人の乗員や4つのスーツケースを収納したとしても、ニューBMW X1は40:20:40分割可倒式のリヤ・シートによって、すべての要求を満たすことができます。楽しいドライブの最中、ドリンクボトルはドア・ポケットに収納でき、テイクアウトの飲み物はセンター・コンソールのカップ・ホルダーにすっきりと納まります。ニューBMW X1はその多様な機能性で、どのような場合にも、期待に応えてくれるのです。



40:20:40の分割可倒式リヤ・シートは、多くの新しい可能性を広げます。たとえば、センター・シートを倒すことで両側の2つのフル・シートはそのままに、細長い物を真ん中に滑り込ませることができます。リヤ・シートの乗員はオプションの電動パノラマ・ガラス・サンルーフによって射し込む日差しを愉しむこともできるのです。

ワン・サイズで、
すべてを可能に。



世界のすべては、 あなたの トランクの中に。

目的地がどこであっても、多彩にアレンジできるラゲージ・ルームは、あなたの旅のニーズを満たしてくれることでしょう。リヤ・シートのバックレストは、40:20:40に分割して倒すことができ、それぞれ個別に1°から31°まで、10段階にリクライニングさせることが可能です。

可倒式リヤ・シートを標準設定にした場合、ニューBMW X1は5名まで乗車することができます。バックレストの角度を25°にすると、例えば大型スーツケース2個、または飲み物のケースを5つまでラゲージ・ルームに積載できます(ラゲージ・ルーム容量は最大420ℓ)。



バックレストの角度を31°にした**コンフォート設定**では、座り心地はいっそう快適になります。かさばる荷物を安全に運ぶために、リヤ・シートのバックレストの角度を1°にするとラゲージ・ルーム容量は480ℓに広がります。



さらに、上の2つの設定を組み合わせることも可能です。この場合、リヤの片側に長くかさばる荷物を積み込み、もう片側に1人の乗員が快適に座れます。ラゲージ・ルームには、乗員の荷物を置くスペースも確保されます。

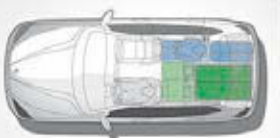

旅の計画によっては、より多くのスペースが必要になります。ニューBMW X1 拡大できます。バックレストを完全に折りたたむと、収納スペースは1,350ℓにまであれば、さらなる要求にも応えられます。可倒式リヤ・シートのバックレストは40:20:40に折りたたむことができ、それぞれ個別に1°から31°まで10段階のリクライニングが可能なので、目的に応じてラゲージ・ルーム容量を最大480ℓまで広がります。これだけの容量があれば、あらゆる愉しみに対応することができます。



Natural: xLine

高いシート・ポジションを採用したニューBMW X1は、アクティブな暮らしを愛する人々の完璧なパートナーになります。そして、厳選されたマット仕上げのインテリア・トリムとネバタ・レザーにより、新たなxLineはダイナミズムをより自然に演出します。



機能的で美しいインテリアは、実用性と品質、そしてデザインを見事に融合しています。操作系は直観的にコントロールできるため、その存在に気を留めることさえなくなるかもしれません。BMWは長い間、自動車業界における人間工学の先駆者であり続けています。センター・コンソールがドライバーに向けてわずかに傾斜したコックピットや、iDriveというたった1つのコントローラーに簡素化された画期的な操作システム、そして、頻繁に使用する機能を集中させたプログラマブル・ボタンなど、ドライバー志向のインテリア・デザインを開発した世界初の自動車メーカーなのです。BMWのエンジニアは定評ある製品に絶えず改良を加え、それと同時に、いっそう快適かつ直観的にクルマを操作できる新たなテクノロジーの研究に取り組んでいます。インテリア・デザイナーは実にシンプルかつ確実な視点で、インテリア素材の品質を確かめているのです。それは、素材が目に入る際の感触を持っているかということ。レザーは触り心地が良く、ウッドには温かみがなければなりません。スイッチ類とセレクトキー・レバーは、操作感を突き詰めて作られています。デザインは主観的な評価だけでなく、カラーと素材の組み合わせという客観的な評価も重視しなければいけません。「クルマと調和が取れているか?」「プレミアム・デザインのトレンドを映し出しているか?」「ドイツ屈指のプレミアムカーに相応しいも

心地よいインテリアを演出する、まったく新しいアプローチ。

ニューBMW X1のインテリアをご覧ください。高品質な素材の完璧な調和と優れたクラフトマンシップ、そして2つの個性的なデザインがあなたの胸を高鳴らせます。

のか?」BMW X1は世界初のコンパクトなプレミアムSAV(スポーツ・アクティビティ・ビークル)であり、そのインテリアは新しい潮流を生み出すだけでなく、BMWらしさを魅力的に表現する必要がありました。そして、ニューBMW X1は最先端の素材、モダンなカラー、そして高品質のディテールによって、新たな基準を打ち立てることができたのです。BMWのデザイナーはドライバー志向のセンター・コンソールを刷新し、重要な機能をより素早く安全に操作できるようにしました。そして、SportとxLineという際立つ個性を持った2つのデザイン・ラインの選択によって、ニューBMW X1をより自分好みにアレンジできるようになったのです。どちらもクルマのスタイリングをいっそう印象深くし、独自の雰囲気を持ったインテリアをもたらしました。Sportは、ハイグロス・ブラックのインテリア・トリムやグレー／ブラックのパイピングをあしらったコーラル・レッドのネバタ・レザーで、ニューBMW X1のスポーティな性格を強調しています。BMWのインテリア・デザイナーは、BMWの長いモーター・スポーツの伝統を学び、レッドとブラックが勝利の色であることを知り、そこからインスピレーションを得たのです。そして、xLineはアクティブな人のライフスタイルに大きな喜びをもたらすに違いありません。シート・カパー

に彩られた様々なアース・カラーと、マット仕上げのインテリア・トリムとの落ち着いた組み合わせが、ニューBMW X1の新しい印象を強調しています。Sportと同様にオプションのレザー・シートのバックレストは、コントラストの効いたパイピングで飾られ、見る者を愉ませます。ニューBMW X1のインテリアは、いかなる装備またはデザイン・ラインを選ぼうとも、あなたの期待を裏切りません。なぜなら、どのディテールにおいても、BMWのインテリア・デザイナーのノウハウと鋭いスタイリングのセンスが反映されているからです。もちろんクルマにおいては、機能性と安全性も最も重要な役割を果たしますが、ニューBMW X1をこれほどまでに類い稀な存在にしているのは、すべてにおいて計算され尽くした美的な魅力なのです。



Dynamic: Sport

ニューBMW X1は、クラスの中で最も俊敏なクルマです。そのスポーティな雰囲気は、ハイグロス仕上げのブラックのインテリア・トリムや、コーラル・レッドのレザー・マテリアルなどのデザイン・エレメントを備えたSportという名の新しいデザイン・ラインを選択することで、より強調することができます。





常に時代の先駆者であること。

ンは、フレキシブルなパワー供給を可能にし、革新的なターボチャージャーにより、燃料消費量とCO₂排出量を持続的に低減します。また、エンジン・オート・スタート/ストップ機能、電動パワー・ステアリング、ブレーキ・エネルギー回生システムと同様に、緻密なシフトチェンジが可能な8速オートマチック・トランスミッションも燃費向上に貢献しています。さらに、センター・コンソールのスイッチを操作してECO PROモードを起動させると、より効率的なドライビングを愉しむことができます。ECO PROモードは、クルマの燃料消費量を最適化し、オートマチック・エア・コンディショナー等の設定を調整することでエネルギー消費を最小限に抑えます。このモードで走行したことにより延長できた走行距離は、オンボード・コンピュータにボーナス・マイルージとして表示されます。

※ モデルにより装備の設定が異なります。詳細はP.62~73の装備リストをご参照ください。

▶▶ 環境性能に優れた新世代のBMWツインパワー・ターボ・エンジンは、極めてダイナミックかつ効率的な走りを約束します。このエンジンは、BMW EfficientDynamicsの理念が息づく数々の技術と相まって、ニューBMW X1の排出ガス量をさらに低減させます。

BMWは効率的な走りを目指す一方で、駆けぬげる欲についても妥協しないという、確固たる信念を抱いています。この想いは、ドライビング・ダイナミクスの追求と排出ガスの低減を両立するBMW EfficientDynamicsの理念を反映した最先端テクノロジーに生かされています。ニューBMW X1の環境性能は、クラスの中でも卓越しています。軽量構造および最新の高精度ダイレクト・インジェクション・システムを採用したBMWツインパワー・ターボ・エンジ



よりクリーンに、よりパワーを。
BMW EfficientDynamics



明日への期待に 胸躍る、 束の間の休息。

■▶ スリリングな1日が終わりに近づくと、明日への期待に胸が高鳴り始めます。明日という日に何が起きようとも、ニューBMW X1の見事な多様性、比類ないドライビング・ダイナミクス、そして印象的なデザインを愉しめることだけは確かなのですから。

友人たちとの朝食、ランチを兼ねたビジネス・ミーティング、そして、カイトボードを愉しむビーチへ。目的地が何処であっても、ニューBMW X1は、寛ぎのひとときを約束します。現代生活のあらゆる場面において、1年365日、24時間、あなたのライフスタイルに欠かせないパートナー役を果たします。そして何よりも、このスポーティかつエレガントなSAVは、最高の駆けぬける歓びを保証します。





純然たるパワー、最大限のパフォーマンス、優れた燃費性能。ニューBMW X1に搭載された2.0L直列4気筒BMW ツインパワー・ターボ・エンジンは、これらの決定的な特徴により際立っています。

手に入れたのは、 4気筒以上の 実力。

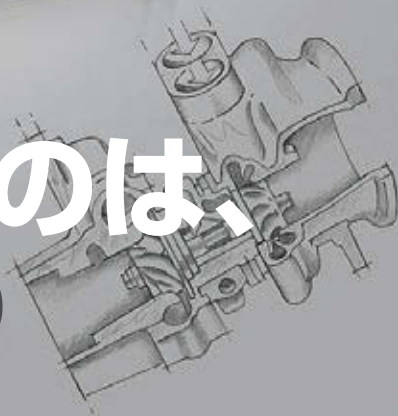
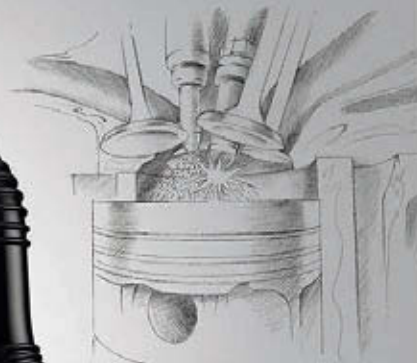

ニューBMW X1 直列4気筒BMWツインパワー・ターボ・エンジン

最高出力	135kW(184ps)/5,000rpm*1、 180kW(245ps)/5,000rpm*2
最大トルク	270Nm(27.5kgm)/1,250-4,500rpm*1、 350Nm(35.7kgm)/1,250-4,800rpm*2
燃料消費率(JC08モード)	14.9km/ℓ*3、13.6km/ℓ*4

*1: sDrive20i, xDrive20i *2: xDrive28i *3: sDrive20i *4: xDrive20i, xDrive28i

ニューBMW X1に搭載された直列4気筒BMWツインパワー・ターボ・エンジンには、最新技術が息づいています。ツイン・スクロール・ターボチャージャー、インターク・バルブのリフト量を無段階に可変制御するバルブトロニック、ダブルVANOS、および高精度ダイレクト・インジェクション・システムの組み合わせによって、卓越したパフォーマンスと低い燃料消費量を保証します。また、優れた軽量構造により、ドライビング・ダイナミクスはさらに向上し、燃料の低減に貢献します。

最近まで、エンジンは単純な方程式に基づいて設計されてきました。それは、気筒数が多く、排気量が多いほど、高いパフォーマンスと最大限のレスポンスが得られるというものでした。しかし、その常識は変わりました。エンジンの排気量が多くなれば、燃料消費量も多くなりますが、それらはもはや、高いパフォーマンスの実現に必要な条件ではなくなりました。BMWが提供するこのソリューションは、BMW EfficientDynamicsと呼ばれます。それは、より高いパフォーマンスを発揮するための複合的なテクノロジー・パッケージを備え、より少ない気筒数と排気量にもかかわらず、最小限の燃料から最大限のパワーを発生させます。この技術をベースにして、BMWはまったく新しい世代の4気筒ガソリン・エンジンの開発に成功しました。このテクノロジー・パッケージの鍵とも言える技術のひとつが、ツイン・スクロール・ターボチャージャーです。この最先端のターボ・テクノロジーは、2つのダクトを通して排気を2気筒ずつ別々にター

ビンへと導きます。安定した排気の流れは、素早くブースト圧を生成し、低回転域においてもさらなるパワーを発揮します。もうひとつのコンポーネントは、高精度ダイレクト・インジェクション・システムです。このシステムは、燃焼室中央にある4つのバルブの間にインジェクターを配置。点火プラグに近い位置に、微細な燃料噴霧を円錐状に噴射することで、より効率的な燃焼を可能にします。高精度ダイレクト・インジェクション・システムを採用したエンジンは、高次元の効率性を約束し、より幅広い回転域にわたって、強力なトルクを発生させます。また、ターボチャージャーおよび高精度ダイレクト・インジェクション・システムと並んで、効率性アップに貢献しているもうひとつの要因が、バルブトロニックです。インターク・バルブのリフト量と開閉時間を可変制御することで、最適な瞬間に最適な量の空気を燃料室内に送り込むことができます。そのため、燃料は常にクリーンに燃焼し、エンジンは驚くほどスムーズに反応します。バルブトロニックが空気の流入をコントロールする一方で、ダブルVANOSは、ネジのようにカムシャフトを回転させることで、吸気と排気のバルブ・タイミングを最適化します。これら2つのテクノロジーが相まって、低回転域での高トルク、高回転域での最高のパフォーマンス、より少ない排気、そして完璧なまでにスムーズなアイドリングを実現します。これらすべてのインベションは、BMWの伝統として評価され続けているダイナミクスと、近年ますます価値を高める環境性能のいずれをも向上させています。BMW車は、常にこの相反するメリットを備えています。無数の技術革新と専門性の高い卓越したエンジニアリングの組み合わせが、これを可能にさせたのです。





あらゆる情報を、直観的に操る革新コンセプト： iDrive。

たったひとつのコントローラーで、エンターテインメント機能とコミュニケーション機能のすべてをコントロールできる。それが、HDDナビゲーション・システムを搭載したiDriveの画期的なコンセプトです。人間工学に基づいた最適な運転環境を実現するために、ディスプレイと操作システムをそれぞれ個別に配置。視認性を追求したディスプレイはインストルメント・パネル最上部の見やすい位置に、コントローラーはドライバーがすぐに手を伸ばせるセンター・コンソールにレイアウトしました。意のままに操れるiDriveの使い心地は、操作の快適性における新たなベンチマークを築きます。ストレスを感じさせない速やかな情報提供により、ドライバーは駆けぬげる歓びに意識を集中したまま、ドライビングを愉しむことができるのです。

※ iDriveナビゲーション・パッケージとして設定可能です。

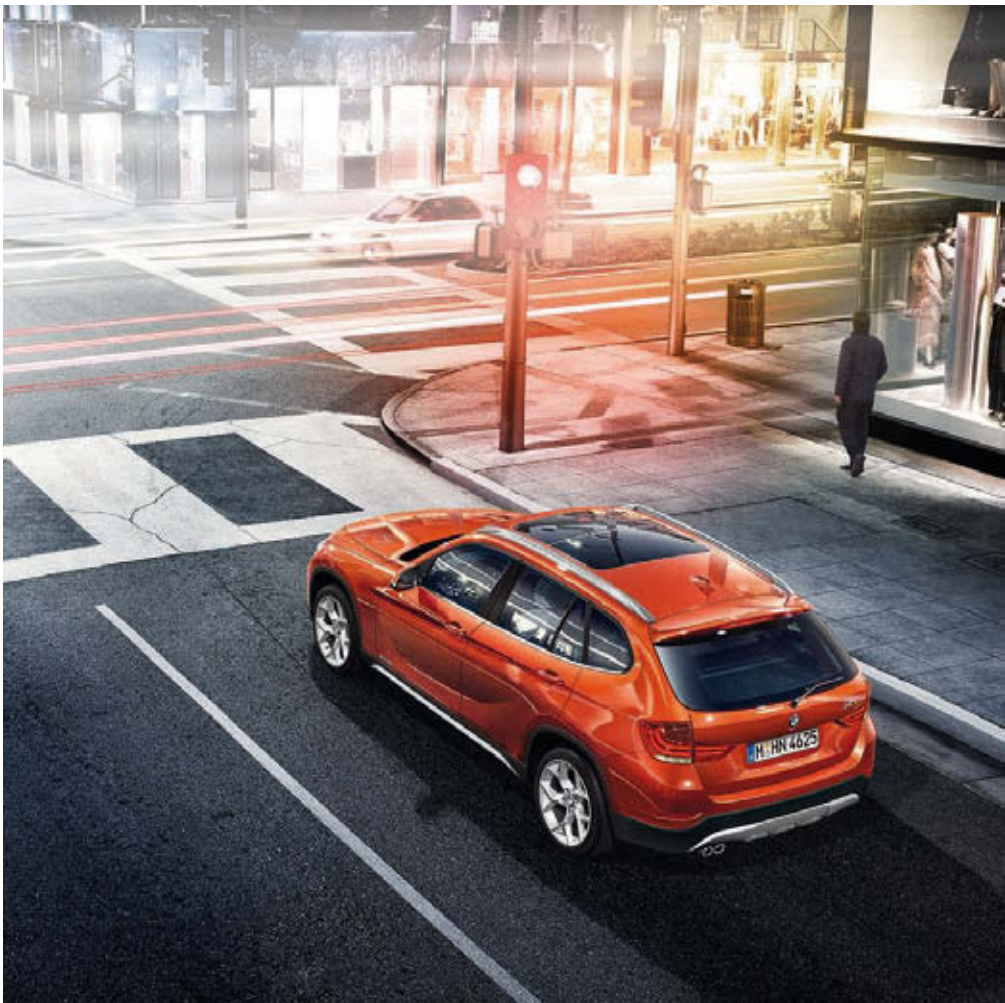

このシステムは、iDriveコントローラーと、その周りに配された、直接メニューにアクセスできるダイレクト・メニュー・コントロール・ボタンによって操作が可能です。最先端の人間工学に基づいて設計されたコントローラーは、左右に傾ける、回す、押す、などその扱い方もごくシンプルなため、ドライバーや助手席乗員は、すぐにその使い方を理解して直観的に操作することができます。また、コントローラー前方のダイレクト・メニュー・コントロール・ボタンでは、CD / マルチメディア (MEDIA)、ラジオ (RADIO)、電話 (TEL)、ナビゲーションの現在地表示 (MAP) という、最も使用頻度の高い4つのメニューを直接呼び出せます。さらに、オーディオ・パネル下部に配置されたプログラマブル・ボタンには、好みのラジオ局や特定のCDタイトル、頻繁にダイヤルする電話番号、ナビゲーション・システムの目的地設定メニューや、自宅案内などを個別に設定可能。さらなる利便性を実現するためにスピーチ・コントロール (音声入力システム) を利用すれば、電話帳登録された名前で番号を呼び出したり、発信したりできます。各機能の設定に必要な情報は、8.8インチの高解像度ディスプレイにわかりやすく表示され、メニュー項目も、明解な図示によって確実に読み取ることができます。また、コントローラーの操作方法は、ディスプレイ上にコントローラーのイメージ画像と矢印のガイドなどにより表示され、誰でも簡単かつ素早く操作できるようサポートします。しかし、このコントロール・ディスプレイがもたらすものは、優れた機能性だけではありません。高い解像度の画像表示はドライバーに一瞬で情報を認識させ、運転そのものを愉しむゆとりを与えてくれるのです。



iDriveコントローラー：シンプルかつ直観的な操作で、コントロール・ディスプレイに表示されるさまざまな機能を設定できます。オプションのiDriveナビゲーション・パッケージ装備車の場合、ダイレクト・メニュー・コントロール・ボタンによって、CD / マルチメディア (MEDIA)、ラジオ (RADIO)、電話 (TEL)、ナビゲーションの現在地表示 (MAP) の4つの機能を直接呼び出すことができます。



ナビゲーション：HDDによるスピーディな検索とダイレクトな操作性によって、スムーズかつ確実に目的地へ到着することができます。現在地を確認したい場合は、どのメニューからでも、現在地表示へ戻るという操作がダイレクト・メニュー・コントロール・ボタン (MAP) ひとつで行えます。また、リアルな画像が、地図表示の視認性をさらに向上させています。



CD / マルチメディア：音楽CD^{*1}やUSBメモリー^{*2}の楽曲データをHDDに保存して再生ができるMusicコレクション機能付。お気に入りの音楽をいつでも気軽に愉しめます。AM/FMラジオ局の設定・選択は、iDriveコントローラーで操作が可能。DVD映像も再生することができます。

*1：コピー・コントロールCDなど、一部再生できない場合もあります。
*2：お使いのUSBメモリーによってはデータを保存できない場合があります。



車両情報：コンディション・ベースド・サービス (CBS) が、エンジン・オイルやブレーキ・パッドなどの消耗品の状況を個別にモニター。走行距離や経過時間、車両の使用状況などに応じて、それぞれに最適なメンテナンス時期および点検時期をコントロール・ディスプレイに表示し、ドライバーに知らせます。

よりクリーンに、よりパワーを。
BMW EfficientDynamics

BMWは、絶え間ない研究努力を重ね、継続的なイノベーションの追求と、先駆的で効率に優れた移動手段の開発を行っています。そして、「よりクリーンに、よりパワーを。」というBMW EfficientDynamicsの理念に基づき、数々の賞に輝く革新テクノロジーを生み出してきました。パフォーマンスを向上させながら燃料消費量と排出ガスの低減を目指すこれら数々のテクノロジーは今、BMWのすべての量産モデルに採用されています。その結果、1995年以来、欧州で販売したニュー モデルのCO₂排出量を約29%削減。現在、欧州では計48モデル*で、1kmあたりのCO₂排出量が140g未満にまで抑えられています。そして2020年までに、さらに25%の削減を目標としています。

*2012年7月現在



*写真は日本仕様とは一部異なります。また、一部オプションを含みます。

BMW EfficientDynamics – より少ない燃料で、さらに遠くまで。

BMWの「駆けぬげる歓び」という、紛うことなき目的地。そのゴールへ至る道は、ひとつではありません。BMWは「駆けぬげる歓び」を追求しながら、BMW EfficientDynamicsという理念のもと、排出ガスのないクルマを実現するという長期的な目標へ向かって、画期的なシステムの開発に取り組み続けています。

最先端テクノロジー 従来の内燃エンジンを搭載したモデルの最適化を急速に進めています。さまざまな技術を組み合わせた包括的なテクノロジーが、燃料消費量とCO₂排出量を低減させながら、エンジン出力と駆けぬげる歓びを向上させます。このような技術の進歩は、BMWツインパワー・ターボ・テクノロジー、エンジン・オート・スタート/ストップ機能、ブレーキ・エネルギー回収システムなどの数々のイノベーションに基づいています。

BMW ActiveHybrid BMWは、電気モーターと内燃エンジンをインテリジェントに組み合わせ、最も先進的でダイナミックなハイブリッド体験を実現します。BMW ActiveHybrid 3、BMW ActiveHybrid 5、BMW ActiveHybrid 7のラインアップで、高い効率とダイナミックで卓越したパフォーマンスを両立しています。

BMW ActiveE 2011年、全く新しい形のダイナミズムが発表されました。それが、BMW ActiveEです。このニューモデルは電気のみで駆動し、パイロット・プロジェクトの一環として限定生産されます。このようにBMWは、排出ガス・ゼロという未来を切り拓くための準備を進めています。

BMW Hydrogen BMWは、水素駆動をはじめとする未来に向けての代替駆動システムの研究を続けています。

BMW i BMW EfficientDynamicsの理念に基づき、BMWは、プレミアム電気自動車BMW i3やBMW i8という明確なビジョンを持った、まったく新しい車両コンセプトの研究開発を進めています。これら車両には、BMW EfficientDynamicsの思想から生まれたテクノロジーを採用するとともに、高強度な軽量素材のカーボン・ファイバー強化樹脂やeDriveテクノロジーを取り入れた電気駆動システムを搭載。生産からリサイクルまで製品サイクル全体のサステナビリティを追求し、それを支えるモビリティ・サービスにも焦点を当てながら、BMW iはドライバーひとり一人のモビリティ・ライフを定義し直しています。

ニューBMW X1、BMW EfficientDynamicsの全貌。

エンジン・オート・スタート/ストップ機能：信号待ちなどで一時的に停車すると、システムというマイクロ・ハイブリッド・テクノロジー。ドライバーがアクセル・ペダルから足を離し、またはブレーキをかけて減速する間に、これまでは無駄に放出されていた運動エネルギーを電力に変換してバッテリーに蓄えます。バッテリーが十分に充電されている場合には、加速時にオルタネーターの発電をカット。バッテリーに蓄えた電力だけを使用することで、エンジンの負荷を低減します。そのため、パワーをフルに活用した走りを実現しながら、燃料消費量を抑えることができます。

BMWツインパワー・ターボ・テクノロジー：高圧の燃料を燃焼室内に直接噴射する高精度ダイレクト・インジェクション・システムに、革新的なターボ・テクノロジーと、バルブトロニック、ダブルVANOSを組み合わせることで、効率を高め、エンジンの全回転域において卓越したパワーとレスポンスを実現します。

8速オートマチック・トランスミッション：8速オートマチック・トランスミッションが、極めて滑らかで正確なギヤ・シフトを実現しました。それぞれのギヤのレシオが近いこと、効率の良いエンジン回転数をより長く維持して走行することが可能になり、燃料消費量の低減に貢献します。

バルブトロニック：BMWが独自に開発したバルブ・コントロール・テクノロジー。スロットル・パフライを介さずに空気を流入させることで、吸気抵抗による損失を低減。燃費の向上、排出ガスの低減に貢献します。また、インテーク・バルブ自体で吸気量を調節するため、アクセル操作に対して優れたエンジン・レスポンスを発揮します。

ブレーキ・エネルギー回収システム：オルタネーターはエンジン出力を利用して、バッテリーを充電します。しかし、従来はエンジンが動いている間、常時オルタネーターも発電する仕組みになっていたため、燃料を継続的に消費し続けなければなりません。この事実に着目して生まれたのが、BMWのブレーキ・エネルギー回

生システムというマイクロ・ハイブリッド・テクノロジー。ドライバーがアクセル・ペダルから足を離し、またはブレーキをかけて減速する間に、これまでは無駄に放出されていた運動エネルギーを電力に変換してバッテリーに蓄えます。バッテリーが十分に充電されている場合には、加速時にオルタネーターの発電をカット。バッテリーに蓄えた電力だけを使用することで、エンジンの負荷を低減します。そのため、パワーをフルに活用した走りを実現しながら、燃料消費量を抑えることができます。

ECO PROモード：走行スタイルに応じて、燃料消費量を最大15%*まで低減できます。ECO PROモードを選択すると、エンジン・レスポンスやシフト・タイミングの最適化に加え、オートマチック・エア・コンディショナーなどの作動も効率的に制御し、燃料消費量を抑制します。また、より効率の良い運転を行うためのアクセル・ワークのアドバイスや、通常の走行と比べて、どれだけ走行距離を延長できたかを、オンボード・コンピュータに表示し、燃費を向上させる走行スタイルへとドライバーを導きます。

*ヨーロッパ仕様車種(自社データ)

電動パワー・ステアリング：通常の油圧式システムとは異なり、ステアリング操作を行った時のみエネルギーを消費します。たとえば高速道路走行時など、ステアリング・ホイールのポジションが変化しない場合には、電気モーターの作動は停止し、燃費の向上に貢献します。

* BMW EfficientDynamicsの特性は、モデルや装備によって異なります。

BMWが開発するエンジン — それは、効率を極めたイノベーション。

エンジン すべてのBMWツインパワー・ターボ・エンジンに共通する特長。それは圧倒的なパワー、洗練されたフィール、アクセルにリニアに反応するレスポンスに他なりません。そして、BMW EfficientDynamicsの理念がさらなる進化を実現させました。数々の革新テクノロジーによって、効率的な走りや燃料消費量の低減を追求したのです。ニューBMW X1は、どちらのエンジンを選択しても、最大限のドライビング・プレジャーと優れた燃費性能が約束されます。

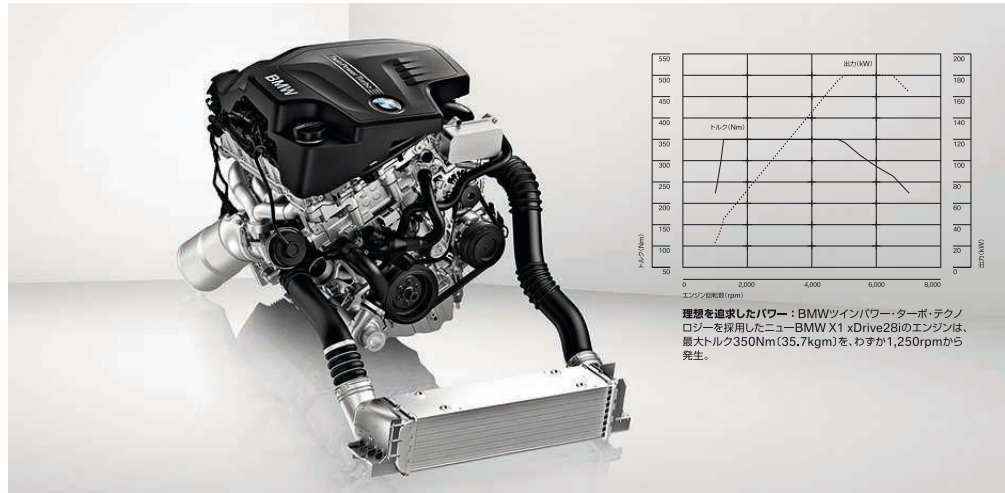

理想を追求したパワー：BMWツインパワー・ターボ・テクノロジーを採用したニューBMW X1 xDrive28iのエンジンは、最大トルク350Nm(35.7kgm)を、わずか1,250rpmから発生。

ニューBMW X1 xDrive28i.

アルミニウム合金製クランク・ケースを採用した2.0ℓ直列4気筒BMWツインパワー・ターボ・エンジンを搭載。この新世代のエンジンは、わずか1,250rpmから4,800rpmに至る広範囲な回転域で最大トルク350Nm(35.7kgm)を発生します。この驚異のパワーを極めて効率良く発生させることを可能にしたのが、革新技術を組み合わせたBMWツインパワー・ターボ・テクノロジーです。高圧の燃料を燃焼室内に直接噴射する高精度ダイレクト・インジェクション・システム、インテーク・バルブのリフト量を無段階に可変制御するバルブトロニック、吸気と排気のバルブ・タイミングを最適に調整するダブルVANOS、そして排出ガスを効率よくエネルギーに変換するツイン・スクロール・ターボチャージャー。これらの革新技術を組み合わせることで、優れたアクセル・レスポンスを実現し、高い環境性能とともに卓越したパフォーマンスを発揮。燃料消費率は13.6km/ℓ*、最高出力は、180kW(245ps)/5,000rpmを発生します。



ニューBMW X1 sDrive20i/xDrive20i.

ニューBMW X1 xDrive20iに搭載される新開発2.0ℓ直列4気筒エンジンにも、ニューBMW X1 xDrive28iと同様にBMWツインパワー・ターボ・テクノロジーを採用。高精度ダイレクト・インジェクション・システム、バルブトロニック、ダブルVANOS、ツイン・スクロール・ターボチャージャーといった革新技術の組み合わせが、パワフルな出力と優れた燃費性能を両立させます。最高出力135kW(184ps)/5,000rpm、最大トルク270Nm(27.5kgm)/1,250-4,500rpmを発生し、sDrive20iで14.9km/ℓ*、xDrive20iでは13.6km/ℓ*の低燃費を達成しました。



ニューBMW X1 sDrive18i.

2.0ℓ直列4気筒エンジンを搭載。最高出力は110kW(150ps)/6,400rpm、最大トルク200Nm(20.4kgm)/3,600rpmを発生し、魅力的なドライビング・パフォーマンスを可能にしました。バルブトロニックが優れた燃費性能とともに心躍るパワーを実現し、燃料消費率は12.0km/ℓ*を達成。さらにダブルVANOSが、低回転域から力強く滑らかな加速をもたらします。

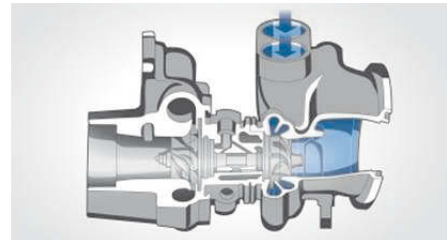

ニューBMW X1に搭載されたツイン・スクロール・ターボチャージャーは、排気を2気筒ずつ独立してタービンに送り込むダブルフロー・エキゾースト・システムを採用。排出ガスを効率よくエネルギーに変換し、ターボラグのない素早いアクセル・レスポンスを可能にします。



ニューBMW X1のエンジンに採用された高精度ダイレクト・インジェクション・システムは、点火プラグに近い位置にインジェクターを配置。高圧の燃料を極めて高い精度でシリンダー内に直接噴射することで、燃料消費量を抑えながら優れたパフォーマンスを実現します。

* 燃料消費率JC08モード(国土交通省審査値)。燃料消費率は、定められた試験条件での値です。使用環境(気象、渋滞等)や運転方法(急発進、エアコン使用等)に応じて燃料消費率は異なります。
* モデルにより装備の設定が異なります。詳細はP62-73の装備リストをご参照ください。



すべてのBMWが持つ特徴。それは心躍るダイナミズムです。シャシーは、この感動的なドライビング体験を支えるための基盤となります。革新的なコンポーネントの数々は、約50:50の前後重量配分と相まって、あらゆる状況において最適なロード・ホールディングと理想的なクルマの挙動をもたらすのです。すべてのBMWのシャシーは、スポーティなドライビングを追い求めるBMWの情熱を、ドライバーの歡びへと昇華させ、同時に最大限の安全性と快適性を提供します。今この瞬間も、BMWのエンジニアは、クルマに求められるダイナミズムを追求し続け、絶え間ない開発と改良に挑戦しています。



ダイナミックな走りをもたらす最良の基盤。 卓越したサスペンション。

真にダイナミックなドライビングを叶えるために不可欠なもの。それは卓越したロード・ホールディングに他なりません。ニューBMW X1は、前後約50:50の重量配分と、ニュートラルなステアリング特性、抜群の安定性、優れたトラクション性能が一体となって、揺るぎないロード・ホールディングを実現します。



xDrive：このインテリジェントなフルタイム4輪駆動システムは、4輪のトラクションを絶えず最大限に保つことで、砂利道、雨、雪といった厳しい条件にも揺るぎない走りを実現させます。ステアリングの角度やホイールの回転速度から、オーバーステアやアンダーステアなどのクルマの不安定な挙動を検知すると、瞬時にシステムが電子制御式多板クラッチを通して前後アクスルへの駆動力を可変配分し、ロード・ホールディングを確保します。xDriveはBMWならではの俊敏性ととも、4輪駆動の長所である走行安定性を見事に融合させたのです。さらにHDC(ヒル・ディセント・コントロール)によって、急勾配の坂道でも時速を自動的に5~10km/hに保ちながら、安全に下ることが出来ます。

sDrive：後輪駆動は、駆けぬげる歡びを確かなものにするBMWの原則です。前後約50:50の最適な重量配分を実現できるとともに、駆動と操舵の役割を完全に分けることで、俊敏でいて思いのままの走りを愉しむことができます。また、軽量化を追求したシャシーはいかなるステアリング操作にもダイレクトに反応し、精緻なハンドリングを可能にしました。さらにサーボトロニックは、車速に応じて電動パワー・ステアリングのアシスト量を最適化し、駐車時などの取り回しを容易にします。電動パワー・ステアリングは、燃料消費量の低減にも貢献します。

8速オートマチック・トランスミッション：極めてスムーズなギヤ・シフトが、あらゆる回転域においてエンジンの効率性を高めます。燃料消費量の低減に貢献し、より快適なシフト・チェンジを可能にします。

パフォーマンス・コントロール：トルクおよびブレーキを制御することで、コーナリング中のクルマの挙動をコントロールし、さらなるドライビング・プレジャーと走行安定性を高めるテクノロジーです。コーナリング中にアンダーステアの兆候が出ると、直ちにコーナーの内側にあたるリヤ・ホイールに軽くブレーキを作動させ、同時にエンジン・トルクを増加させます。これにより、外側リヤ・ホイールの駆動力を高め、最高のロード・ホールディングとダイナミックなコーナリングを実現します。また、ステアリング・フィールはより自然になり、スポーティな走りをいっそう際立たせます。

スポーツ・サスペンション：より硬めにチューニングされたスプリングとダンパーを装備することで、車高を低くすることなく、さらなるロード・ホールディングとダイナミックな走りを実現します。

BMWの先端テクノロジーが叶える、 比類なき安全性。

ニューBMW X1は、さまざまな最先端テクノロジーを駆使して、あらゆる不測の事態からあなたを守ります。優れた運転特性と革新的なテクノロジーを誇るこのモデルなら、目的地がどこであっても、路面状況にかかわらず常にクルマに守られていると、心から感じられることでしょう。

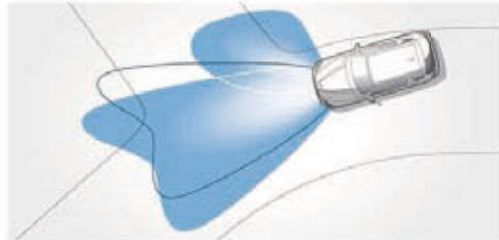

アダプティブ・ヘッドライト：コーナーに進入した際、ヘッドライトの角度を自動調整し、車の進行方向を照射して安全性を高めます。このシステムはステアリング・アングル、ヨー・レート（車の動き）、車速などを複数のセンサーで検知しており、そのデータから算出したコーナーの角度に合わせてヘッドライトを制御します。さらに、コーナリング・ライトも装備し、ターン・インジケータと連動して曲がる方向を明るく照らします。



DSC（ダイナミック・スタビリティ・コントロール）：DSCは車両の挙動を常に感知しており、横滑りの危険性を察知すると、瞬時にホイールとエンジン出力を制御して車両姿勢を安定させます。DTCボタンを押せば、タイヤのスリップやスライドを一定限度まで許容し、駆動力を最大限に保持したよりスポーティな走りを実現します。



パフォーマンス・コントロール：コーナリングの際、さらにダイナミックな走りをもたらす電子制御システムです。トルクとブレーキを制御することにより、走行状況に応じて個々のホイールに最適な駆動力を配分。最高のロード・ホールディングを実現し、ダイナミックなコーナリングと思いのままのハンドリングをいっそう高めます。



CBC（コーナリング・ブレーキ・コントロール）：高速コーナリングの際にブレーキを最適に制御し、車の安定とコントロール性を維持します。ブレーキ中にリヤ・ホイールにかかる負荷が減少し、オーバーステアになると①、CBCはブレーキ圧を左右輪に独立して調整し②、カウンター・フォースを発生させて③、車の挙動を安定させます。



HDC（ヒル・ディセント・コントロール）：ドライバーがブレーキを踏まなくても、ブレーキを自動制御し、5～10km/hの速度を保ちながら坂道を下ることができるシステムです。勾配が急な雪道でも安全かつ確実に走行できます。

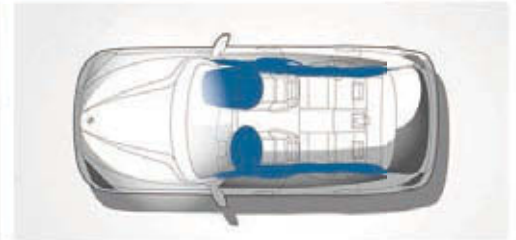

エアバッグ・システム：運転席&助手席エアバッグ、シートに内蔵した運転席&助手席サイド・エアバッグ、サイド・ウィンドー全体をカバーする左右のカーテン・ヘッド・エアバッグ（フロント&リヤ）を標準装備。

*エアバッグはあくまでシートベルトと併用して効果を発揮するもので、決してシートベルトにかわるものではありません。



衝撃吸収エレメント付バンパー：4km/hまでの衝突ではエネルギーをほぼ完全に吸収し、自動的に復元します。さらに、15km/hまでの衝突であれば、交換可能な衝撃吸収エレメントがボディの損傷を防ぎます。

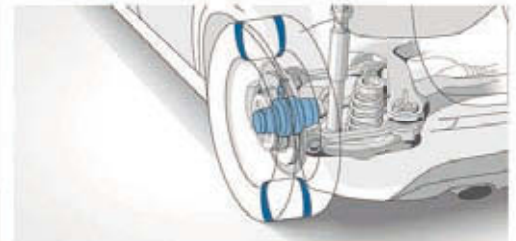

タイヤ空気圧警告システム：タイヤのトラブルを早期に発見し、警告するシステムです。タイヤは空気圧が低下すると、半径および外周が減少し、ホイールの回転速度が徐々に速まります。このシステムはセンサーで回転速度を検知しており、トラブルの可能性があればすぐに警告します。

ランフラット・タイヤ：タイヤのサイド・ウォールを強化しているため、パンクした場合でも、タイヤが完全につぶれたり、リムから外れたりすることがなく、一定距離を走り続けることができます。

* モデルにより装備の設定が異なります。詳細はP.62～73の装備リストをご参照ください。

THE NEW BMW X1.



コックピットのセンター・コンソールは、ドライバーに向けて傾けられています。これは、ドライバーを中心に設計されるBMWならではのデザインです。レザー・ステアリング・ホイールは、握るたびにオーナーとしての喜びを実感させてくれるでしょう。数々の収納スペースと高

品質な素材は、開放的で明るい室内空間を演出し、心地よい雰囲気をもたらします。
 ※写真は、マルチファンクション・レザー・ステアリング・ホイール(オプション)。
 ※日本仕様の場合、AT/右ハンドル車のみを設定となります。



アンソラジットのエレクトラ・クロスとファイン・カッティング・アルミ・インテリア・トリムを組み合わせています。実用的な収納スペースを数多く備え、利便性も向上しました。
 ※日本仕様の場合、AT/右ハンドル車のみを設定となります。



スタースポーク・スタイリング317 アロイ・ホイール: 7.5Jx17ホイール、225/50R17タイヤ(ランフラット・タイヤ)
Vスポーク・スタイリング318 アロイ・ホイール: 7.5Jx17ホイール、225/50R17タイヤ(ランフラット・タイヤ)



ニューBMW sDrive18i ボディ・カラー: ミネラル・ホワイト

THE NEW BMW X1 xLine.

インテリア:

- ドア・シル・プレート(xLineロゴ付)
- カーヴ・クロス/レザー・コンビネーション・シート(カラー:アンバー・ブラック)
- ネバダ・レザー・シート+フロント・シート・ヒーティング(運転席&助手席)
- ベロア・フロア・マット(カラー・マッチング・バイピング付)
 - * バイピングの色はカーヴ・クロス/レザー・コンビネーション・シート、ネバダ・レザー・シート(カラー:テラ/グレー・ベトロール・バイピング)、(カラー:ブラック/グレー・ブラウン・バイピング)はグレー、ネバダ・レザー・シート(カラー:オイスター・オレンジ・ブラック・バイピング)はオイスターになります。
- ハイグロス・ダーク・コッパー・インテリア・トリム
- ファインライン・マット・ベイ・ウッド・インテリア・トリム
- マルチファンクション・スポーツ・レザー・ステアリング・ホイール
- マルチファンクション・スポーツ・レザー・ステアリング・ホイール(シフト・ハンドル付)
 - * sDrive18iには設定できません。
- ホワイトまたはオレンジに切り替え可能なアンビエント・ライト

エクステリア:

- Yスポーク・スタイリング322アロイ・ホイール: 8Jx18ホイール+225/45R18タイヤ(ランフラット・タイヤ)
- フロントおよびリヤのエプロンに装着されたアンダー・ガード(マット・シルバー)
- サイド・スカート・インサート(マット・シルバー)
- クローム仕上げキドニー・グリル(マット・シルバー・バー)
- ルーフ・レール(サテン・アルミニウム)



ドア・シル・プレート(BMW xLineロゴ付)



Yスポーク・スタイリング322アロイ・ホイール: 8Jx18ホイール、225/45R18タイヤ(ランフラット・タイヤ)

品位あるグレー・ベトロールのバイピングをあしらせたテラ・カラーのネバダ・レザー・シートとファインライン・マット・ベイ・ウッド・インテリア・トリムの組み合わせは、インテリアにエレガントな雰囲気を与えます。

* 日本仕様の場合、右ハンドル車のみ設定となります。



ニューBMW xDrive28i xLine ボディ・カラー: ミッドナイト・ブルー

THE NEW BMW X1 SPORT.

インテリア:

- ドア・シル・プレート (BMW Sportロゴ付)
- スポーツ・シート (運転席&助手席、電動調節式サイド・サポート付)
- メディアン・クロス・インテリア (カラー: アンソラジット / コーラル・レッド・ハイライト)
- ネパダ・レザー・シート+フロント・シート・ヒーター (運転席&助手席)
- ベロア・フロア・マット (コーラル・レッド・バイピング付)
- ハイグロス・ブラック・インテリア・トリム
- ファイン・カッティング・アルミ・インテリア・トリム
- マルチファンクション・スポーツ・レザー・ステアリング・ホイール (レッド・ステッチ付)
- マルチファンクション・スポーツ・レザー・ステアリング・ホイール (レッド・ステッチ、ソフト・ハンドル付)
- * sDrive18iには設定できません。
- ホワイトまたはオレンジに切り替え可能なアンビエント・ライト

エクステリア:

- ダブルスポーク・スタイリング421アロイ・ホイール: 8Jx18ホイール+225/45R18タイヤ (ランフラット・タイヤ)
- フロントおよびリヤのエプロンに装着されたアンダー・ガード (ハイグロス・ブラック)
- サイド・スカート・インサート (ハイグロス・ブラック)
- クローム仕上げキドニー・グリル (ハイグロス・ブラック・バー)
- ハイグロス・ブラック・ドア・ミラー
- エキゾースト・テールパイプ (ブラック・クローム仕上げ)



ドア・シル・プレート (BMW Sportロゴ付)



ダブルスポーク・スタイリング421アロイ・ホイール: 8Jx18ホイール、225/45R18タイヤ (ランフラット・タイヤ)

運転席と助手席のスポーツ・シートは、乗員の体をしっかりと支えます。グレー・ブラックのバイピングをあしらったコーラル・レッドのネパダ・レザーとハイグロス・ブラック・インテリア・トリムの組み合わせが、モータースポーツらしいデザインを強調します。

* 日本仕様の場合、右ハンドル車のみ設定となります。



ニューBMW xDrive28i Sport ボディ・カラー: グレイシャー・シルバー

THE NEW BMW X1 M SPORT.

インテリア:

- ドア・シル・プレート(Mロゴ付)
 - スポーツシート(運転席&助手席、電動調節式サイド・サポート付)
 - グレー・シャドー・クロス / アルカンタラ・コンビネーション・シート
(カラー:アンソラジット)
 - ネパダ・レザー・シート+フロント・シート・ヒーティング(運転席&助手席)
 - ダーク・ブラッシュド・アルミ・インテリア・トリム
 - ファインライン・ライト・ウッド・インテリア・トリム
 - BMW Individual アンソラジット・ルーフ・ライニング
 - マルチファンクション M スポーツ・レザー・ステアリング・ホイール
 - マルチファンクション M スポーツ・レザー・ステアリング・ホイール(シフト・パドル付)
- * sDrive20i M Sport, xDrive20i M Sport, xDrive28i M Sportに設定可能。

エクステリア:

- M ライト・アロイ・ホイール・ダブルスポーク・スタイリング355M:
(フロント)8J×18ホイール+225/45R18タイヤ、
(リヤ)9J×18ホイール+255/40R18タイヤ(ランフラット・タイヤ)
- M ライト・アロイ・ホイール・ダブルスポーク・スタイリング225M:
(フロント)8J×19ホイール+225/40R19タイヤ
(リヤ)9J×19ホイール+255/35R19タイヤ(ランフラット・タイヤ)
- M エアロダイナミクス・パッケージ(フロント・エプロン、サイド・スカート、
リヤ・スカート、ワイド・ホイール・アーチ)
- BMW Individual ハイグロス・シャドー・ライン・ルーフ・レール
- BMW Individual ハイグロス・シャドー・ライン・エクステリア
- クロム仕上げキドニー・グリル(ハイグロス・ブラック・バー)
- スポーツ・サスペンション



ドア・シル・プレート(Mロゴ付)



エクスクループな雰囲気を出すアンソラジットのグレー・シャドー・クロス/アルカンタラ・コンビネーションのスポーツ・シートとダーク・ブラッシュド・アルミ・インテリア・トリムの組み合わせ。

* 日本仕様の場合、AT / 右ハンドル車のみ設定となります。

M ライト・アロイ・ホイール・ダブルスポーク・スタイリング355M:(フロント)8J×18ホイール、225/45R18タイヤ、(リヤ)9J×18ホイール、255/40R18タイヤ(ランフラット・タイヤ)

* スノー・チェーンは装着できません。

M ライト・アロイ・ホイール・ダブルスポーク・スタイリング225M:(フロント)8J×19ホイール、225/40R19タイヤ、(リヤ)9J×19ホイール、255/35R19タイヤ(ランフラット・タイヤ)

* スノー・チェーンは装着できません。



powered by 

46 47 M Sport

■ = 標準装備 □ = オプション装備

ニューBMW sDrive20i M Sport ボディ・カラー:ルマン・ブルー

* モデルにより装備の設定が異なります。詳細はP62-73の装備リストをご参照ください。

ボディ・カラー

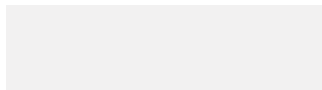

ソリッド・カラー 300 アルピン・ホワイトⅢ



ソリッド・カラー 668 ブラックⅡ



メタリック・カラー A96 ミネラル・ホワイト



メタリック・カラー A72 カシマヤ・シルバー

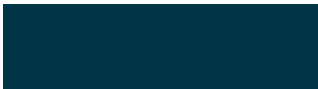

メタリック・カラー B38 ミッドナイト・ブルー



メタリック・カラー B44 ヴァレンシア・オレンジ



メタリック・カラー B39 ミネラル・グレイ



メタリック・カラー B06 スパークリング・ブロンズ



メタリック・カラー A76 ディープ・シー・ブルー



メタリック・カラー B09 マラケシュ・ブラウン



メタリック・カラー A83 グレイシャー・シルバー



メタリック・カラー 475 ブラック・サファイア



メタリック・カラー 381 ルマン・ブルー*

*M Sportにのみ設定可能です。

ここではニューBMW X1でお選びいただける、多彩なカラーと素材のバリエーションをご紹介します。お好きな色を選んだり、豊富な素材との組み合わせを愉しみながら、あなたの個性にぴったりの一台をコーディネートしてください。ただしこれらのサンプルは、ボディ・カラー、インテリア・カラー、シート・マテリアル&カラー、インテリア・トリムのイメージをお伝えするもので、印刷の都合上実際の色と異なる場合があります。詳しくはお近くのBMW正規ディーラーにお問い合わせください。実物により近い色をご覧いただけるオリジナル・カラー・サンプルをご用意しております。また、あなただけの理想のBMWに仕立てるさまざまなリクエストにお応えいたします。

インテリア・カラー

シート・マテリアル&カラー
Standard.インテリア・トリム
Standard.

ブラック

**エレクトラ・クロス EAAT アンソラジット**
インテリア・カラー：ブラック

4CG サテン・シルバー・マット・トリム



ベージュ

**ネバダ・レザ＝ LUSW ブラック**
インテリア・カラー：ブラック

4B9 ファイン・カッティング・アルミ・トリム

**ネバダ・レザ＝ LUB4 ベージュ**
インテリア・カラー：ベージュ

4CK ファインライン・ライト・ウッド・トリム

シート・マテリアル&カラー
xLine.

カーヴ・クロス / レザー・コンビネーション CVLN
アンバー・ブラック インテリア・カラー：ブラック



ネバダ・レザー LUTW テラ / グレー・ベトロール・
バイピング インテリア・カラー：ブラック

インテリア・トリム
xLine.

4L3 ハイグロス・ダーク・コッパー・トリム



ネバダ・レザー LUDP オイスター / オレンジ・ブラック・
バイピング インテリア・カラー：ブラック



ネバダ・レザー LUG1 ブラック / グレー・ブラウン・
バイピング インテリア・カラー：ブラック



4EB ファインライン・マット・ペイ・ウッド・トリム

シート・マテリアル&カラー
Sport.

メディアン・クロス AXIK アンソラジット / コーラル・レッド・
ハイライト インテリア・カラー：ブラック



ネバダ・レザー LUTZ コーラル・レッド / グレー・ブラック・
バイピング インテリア・カラー：ブラック



4AT ハイグロス・ブラック・トリム



ネバダ・レザー LUG9 ブラック / グレー・レッド・
バイピング インテリア・カラー：ブラック



4B9 ファイン・カッティング・アルミ・トリム

シート・マテリアル&カラー
M Sport.

グレー・シャドウ・クロス / アルカンタラ・コンビネーション
AZAT アンソラジット インテリア・カラー：ブラック



ネバダ・レザー LUSW ブラック
インテリア・カラー：ブラック



4MP ダーク・ブラッシュド・アルミ・トリム



ネバダ・レザー LUB4 ベージュ
インテリア・カラー：ベージュ



ネバダ・レザー LUTZ コーラル・レッド / グレー・ブラック・
バイピング インテリア・カラー：ブラック



4CK ファインライン・ライト・ウッド・トリム

Combinations.

シート・マテリアル	シート・マテリアル&カラー													
	Standard				xLine				Sport				M Sport	
	エレクトロニック シート	ネバダ・レザー*1 (オプション)	レザー コンシステント カラー	レザー コンシステント カラー	ネバダ・レザー*1 (オプション)	ネバダ・レザー*1 (オプション)	ネバダ・レザー*1 (オプション)	ネバダ・レザー*1 (オプション)	アンソラ ジット	アンソラ ジット	アンソラ ジット	アンソラ ジット	アンソラ ジット	アンソラ ジット
スタンダード・シート(標準装備)	○	○	○	○	○	○	○	○	○	○	○	○	○	○
スポーツ・シート(オプション)	—	○	○	—	○	○	○	○	○	○	○	○	○	○
シート・カラー	アンソラ ジット	ブラック	ベージュ	アンバー ブラック	オイスター*2	テラ*3	ブラック*4	アンソラ ブルー・レッド ハイライト	コーラル レッド*5	ブラック*6	アンソラ ジット	ベージュ	ブラック	コーラル・ レッド*5
インテリア・カラー	ブラック	ブラック	ベージュ	ブラック	ブラック	ブラック	ブラック	ブラック	ブラック	ブラック	ブラック	ベージュ	ブラック	ブラック
インストルメント・パネル上部カラー	ブラック	ブラック	ブラック	ブラック	ブラック	ブラック	ブラック	ブラック	ブラック	ブラック	ブラック	ブラック	ブラック	ブラック
インストルメント・パネル下部カラー	ブラック	ブラック	ベージュ	ブラック	オイスター	テラ	ブラック	ブラック	ブラック	ブラック	ブラック	ベージュ	ブラック	ブラック
ルーフ・ライニング・カラー	グレー	グレー	ベージュ	グレー	グレー	グレー	グレー	グレー	グレー	グレー	グレー	ベージュ	ベージュ	グレー
ボディ・カラー														
300 アルビン・ホワイトⅢ	●	○	○	●	○	○	○	●	○	○	○	●	○	○
668 ブラックⅡ	●	○	○	●	○	○	○	●	○	○	○	—	—	—
A96 ミネラル・ホワイト	●	○	○	●	○	○	○	●	○	○	○	●	○	○
A72 カシミア・シルバー	●	○	○	●	○	○	○	●	○	○	○	—	—	—
B38 ミッドナイト・ブルー	○	○	○	—	○	○	○	—	○	○	○	—	—	—
B44 ヴァレシア・オレンジ	○	○	○	○	○	○	○	—	—	—	—	●	○	○
B39 ミネラル・グレー	●	○	○	●	○	○	○	●	○	○	○	●	○	○
B06 スパークリング・ブロンズ	●	○	○	●	○	○	○	—	○	○	○	—	—	—
A76 ディープ・シー・ブルー	●	○	○	●	○	○	○	●	○	○	○	—	—	—
B09 マラクシュ・ブラウン	○	○	○	○	○	○	○	—	○	○	○	—	—	—
A83 グレイシャム・シルバー	●	○	○	●	○	○	○	●	○	○	○	—	—	—
475 ブラック・サファイア	●	○	○	●	○	○	○	●	○	○	○	●	○	○
381 ルマン・ブルー*7	—	—	—	—	—	—	—	—	—	—	—	●	○	○
インテリア・トリム (Standard)														
サテン・シルバー・マット・トリム(標準装備)	●	○	○	—	—	—	—	—	—	—	—	—	—	—
ファイン・カツティング・アルミ・トリム(オプション)	○	○	○	—	—	—	—	—	—	—	—	—	—	—
ファインライン・ライト・ウッド・トリム(オプション)	○	○	○	—	—	—	—	—	—	—	—	—	—	—
インテリア・トリム (xLine)														
ハイグロス・ダーク・コッパー・トリム(標準装備)	—	—	—	●	○	○	○	—	—	—	—	—	—	—
ファインライン・マット・ベイクウッド・トリム(オプション)	—	—	—	○	○	○	○	—	—	—	—	—	—	—
インテリア・トリム (Sport)														
ハイグロス・ブラック・トリム(標準装備)	—	—	—	—	—	—	—	●	○	○	○	—	—	—
ファイン・カツティング・アルミ・トリム(オプション)	—	—	—	—	—	—	—	○	○	○	○	—	—	—
インテリア・トリム (M Sport)														
ダーク・ブラッシュド・アルミ・トリム(標準装備)	—	—	—	—	—	—	—	—	—	—	—	●	○	○
ファインライン・ライト・ウッド・トリム(オプション)	—	—	—	—	—	—	—	—	—	—	—	○	○	○

*1: シート前面、ヘッドレスト前面および背面(前席、後席左右)、ヘッドレスト(後席中央)に合成皮革を使用しています。 ● = 標準設定 ○ = その他推奨組み合わせ — = 設定なし

*2: オレンジ・ブラックのバインディングが施されます。

*3: グレー・ベージュのバインディングが施されます。

*4: グレー・ブラウンのバインディングが施されます。

*5: グレー・ブラックのバインディングが施されます。

*6: グレー・レッドのバインディングが施されます。

*7: M Sportにのみ設定可能です。

* ご購入から納車までに、3~4カ月時間をいただく場合があります。詳しくはお近くのBMW正規ディーラーにお問い合わせください。

* インテリア・カラーは、ドア・トリム(インサート除く)、センター・コンソール、フロア・カーペット(インテリア・カラーがブラックの場合はアンソラジット)などのカラーを指します。ネバダ・レザー(オイスター)の場合、センター・コンソールはオイスターとなります。

Standard / Optional equipment.



■ **バイ・キセノン・ヘッドライト**：4個のLEDスモール・ライト・リングを装備し個性的な表情を演出しています。また、アグセント・ラインにもLEDを採用。美しい白い光が新鮮な輝きを放ち、夜間や悪天候時の視認性を高めます。
 □ **アダプティブ・ヘッドライト**：コーナーに差しかかるとヘッドライトの角度を自動制御し、車が曲がる方向を照射。ドライバーに最適な視界を提供します。コーナリング・ライト*も装備し、ターン・インジケータと連動して曲がる方向を明るく照らします。

*：M Sportには装備されません。



■ **電動調節式&電動可倒式・ミラー（LEDサイド・ターン・インジケータ付）**：ボディ同色仕上げ。スイッチ操作で上下左右の角度調節のほか、折りたたむことや、元の位置に戻すこともできます。曇り防止／雨滴除去用のヒーターも内蔵。また、ミラー・ガラスの外側部分の曲率を変化させ視野を拡大したワイド・アングル・ドア・ミラーを採用しています。駐車などで後退する際、助手席側ドア・ミラーがやや下を向いて緑色などを確認できるリバース・ポジション機能付。



■ **ダイナミック・ブレーキ・ライト**：通常のブレーキ時には従来のブレーキ・ライトと同様に点灯し、緊急ブレーキ時にはブレーキ・ライトを点滅させます。通常のブレーキと緊急ブレーキの違いを、後続車に明確に伝えることで、後方からの衝突の危険を最小限に抑えます。



■ **フォグ・ランプ**：フロント・スポイラーにフォグ・ランプを内蔵。濃い霧などで視界が悪いときに安全性を確保します。



■ **レイン・センサー、オートライト・システム**：レイン・センサーをオンにしておくと、フロント・ウィンドウに当たる雨滴を感知してワイパーが自動的に作動し、雨の強さに応じてワイパー速度が調節されます。また、周囲の明るさに応じて自動的にヘッドライトをオン／オフするオートライト・システムを装備。（写真は日本仕様とは一部異なります）



□ **ルーフ・レール(ブラック)**: ルーフ形状にしっかり調和するルーフ・レールは、BMW純正アクセサリーのルーフ・ラックを取り付けるためのベースとなります。ルーフ・ラックを利用して、荷物、自転車、サーフボードなどを簡単に安全に運べます。



※ **ルーフ・レール(サテン・アルミニウム)**: BMW X1の個性的なイメージをさらに強調します。



※ **BMW Individual ハイグロス・シャドー・ライン・ルーフ・レール**: ブラックの上品な輝きが、よりエレガントでスポーティな雰囲気的印象づけえます。



□ **電動パノラマ・ガラス・サンルーフ**: 開口部が大きく、リヤ・シートにも明るさと開放感をもたらすサンルーフは、スイッチひとつで簡単にチルト・アップ/スライドが可能。直射日光を防ぐスライド式電動ルーフ・ライナーも装備しています。リモート・コントロール・キーでサンルーフを車外から開閉できるコンフォート・オープン/クローズ機能、挟込防止機能付。(写真は一部オプションを含みます)



□ **クローム・ライン・エクステリア**: サイド・ウィンドウ・フレーム・モールディング下部がクローム仕上げになります。また、Bピラー、ウィンドウ・ガイド(リヤ・ドア)、ミラー・ベース、ミラー・フレームは、ハイグロス・ブラックとなります。



※ **BMW Individual ハイグロス・シャドー・ライン・エクステリア**: サイド・ウィンドウ・フレーム・モールディング下部、Bピラー、ウィンドウ・ガイド(リヤ・ドア)、ミラー・ベース、ミラー・フレームがハイグロス・ブラック仕上げになります。



■ **ドア・ハンドル照明**: ドア・ロックを解除すると、ドア・ハンドルに設置されたライトが約20秒間足元を照らします。リーディング・ライト(フロント&リヤ)、フットウェル・ライト(フロント)、照明付パニティ・ミラー(運転席&助手席)も装備されます。

Standard / Optional equipment.



* スターズホーク・スタイリング317 アロイ・ホイール：7.5J×17ホイール、225/50R17
タイヤ(ランフラット・タイヤ)



* Vスホーク・スタイリング318 アロイ・ホイール：7.5J×17ホイール、225/50R17
タイヤ(ランフラット・タイヤ)



□ スターズホーク・スタイリング320 アロイ・ホイール：8J×18ホイール、225/45R18
タイヤ(ランフラット・タイヤ)

* スノー・チェーンは装着できません。



□ ダブルスホーク・スタイリング321 アロイ・ホイール：8J×18ホイール、225/45R18
タイヤ(ランフラット・タイヤ)

* スノー・チェーンは装着できません。



□ コーム・スタイリング323 アロイ・ホイール：(フロント)8J×18ホイール、225/45R18
タイヤ、(リヤ)9J×18ホイール、225/40R18タイヤ(ランフラット・タイヤ)

* スノー・チェーンは装着できません。



* Yスポーク・スタイリング322 アロイ・ホイール：8J×18ホイール、225/45R18タイヤ
(ランフラット・タイヤ)



* ダブルスポーク・スタイリング421 アロイ・ホイール：8J×18ホイール、225/45R18
タイヤ(ランフラット・タイヤ)



* M ライト・アロイ・ホイール・ダブルスポーク・スタイリング355M：(フロント)8J×18
ホイール、225/45R18タイヤ、(リヤ)9J×18ホイール、255/40R18タイヤ(ランフラット・
タイヤ)

※スノー・チェーンは装着できません。



□ M ライト・アロイ・ホイール・ダブルスポーク・スタイリング225M：(フロント)8J×19
ホイール、225/40R19タイヤ、(リヤ)9J×19ホイール、255/35R19タイヤ(ランフラット・
タイヤ)

※スノー・チェーンは装着できません。

Standard / Optional equipment.



マルチファンクション・スポーツ・レザー・ステアリング・ホイール：操作性に優れ、スポーティなドライビングに応える3本スポークのステアリング・ホイールです。ステアリングの一部がクローム仕上げとなり、よりスポーティな空間を演出します。オーディオ・コントロールなどの操作系統を配置。ドライバーは運転に集中できるため、アクティブ・セーフティにも貢献します。(写真は日本仕様とは一部異なります)
 ステアリング・ホイール・ヒーティング：ボタンを押すだけで、ステアリング・ホイールを素早く温めます。



レザー・ステアリング・ホイール：3本スポークのステアリング・ホイールです。
 マルチファンクション・レザー・ステアリング・ホイール：オーディオ・コントロールなどの操作系統を配置。ドライバーは運転に集中できるため、安全性がいっそう向上します。(写真は日本仕様とは一部異なります)



6速オートマチック・トランスミッション (ステップトロニック付)：6速オートマチック・トランスミッションは低速域でのパワフルな加速と高速域までのスムーズな加速に加えて、燃費向上を実現しています。ステップトロニックによりマニュアル・トランスミッションのようなシフト操作でスポーティな走りを愉しむことも可能です。



8速オートマチック・トランスミッション (ステップトロニック付)：途切れのない加速で、さらなるドライビング・ダイナミクスを実現。高速域でのエンジン回転数を低く抑えることで、高いレベルの効率性を達成しました。また、変速時のエンジン回転数の変化も減少させ、快適なギヤ・シフトをサポートします。



クルーズ・コントロール (ブレーキ機能付)：車速が約30km/h以上の場合、設定した任意の車速をキープすることができます。下り坂でも自動的にブレーキを自動させ車速を一定に保つブレーキ機能付。



エンジン・オート・スタート/ストップ・ディスプレイ：信号待ちや渋滞などの際、オート・スタート/ストップ機能によってエンジンが停止し、回転計の一部に作動状況が表示されます。

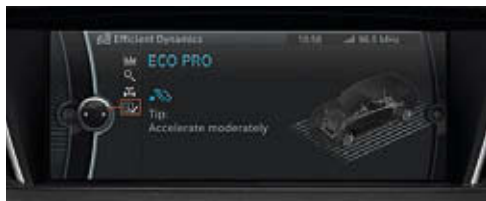

＊ **ECO PROモード**：より効率的な運転をするためのアドバイスをコントロール・ディスプレイに表示したり、エンジン・レスポンスやトランスミッションのシフト・タイミング、オートマチック・エア・コンディショナー等の設定を最適に制御することで、燃料消費量の低減に貢献します。このモードで走行したことで通常の走行と比べて、どれだけ走行距離を延長できたかを、オンボード・コンピュータにボーナス・マイルージとして表示します。



□ **HDDナビゲーション・システム**：スピーディかつ充実した探索とともに、拡大表示、3D地図表示、道路案内標識表示、ETCゲート・レーン表示などを、大型8.8インチのワイド・タイプ(8:3)のコントロール・ディスプレイで確認できます。英文地図表示および英語による音声案内も可能。渋滞箇所などの情報をリアルタイムで提供するVICS 3メディアも利用できます。(iDriveナビゲーション・パッケージに含まれます。一部エリアではVICSサービスが提供されていません)



□ **リアビューカメラ**：コントロール・ディスプレイの映像で車両の後方部分の障害物、車両、歩行者を確認することができます。目標とする駐車スペースに十分な広さがあるか確認できる予想進路表示機能で、スムーズなパーキングをサポート。リバース・ギヤを選択すると、自動的に画面が切り替わります。(パーキング・サポート・パッケージに含まれます)



□ **PDC(パーク・ディスタンス・コントロール)**：フロントおよびリア、またはリアのみに装備可能。車両の前方や後方にある障害物までの距離を信号音で知らせ、狭いスペースでの駐車や車庫入れをサポートします。(iDriveナビゲーション・パッケージ装備車の場合、コントロール・ディスプレイにビジュアル表示されます)



■ **AUX IN(外部入力)端子**：お手持ちのポータブル・オーディオを接続し、車載スピーカーで再生できます。

□ **USBオーディオ・インターフェイス**：ポータブル・オーディオ・プレーヤーなどをオーディオ・ビジュアル・システムに接続し、お気に入りの音楽を車内で愉しむことができます。また、Musicタイトルをコントロール・ディスプレイに表示し、iDriveコントロールラーで選曲することも可能です。(iDriveナビゲーション・パッケージに含まれます)

※一部機種により、ご利用いただけない場合があります。



□ **harman/kardon サラウンド・サウンド・システム**：340W、7チャンネル、11個のスピーカーが傑出した高品位サウンドを生み出します。専用アンテナに内蔵されたDSP(デジタル・シグナル・プロセッサ)によって、臨場感溢れるサラウンド・モードを実現。サブ・ウーファーを理想的に配置したセンター・バス・コンセプトにより、車内全体に響き渡るリアルな低音を再現します。

□ **HiFiスピーカー・システム**：180W、8個のスピーカーが、クリアなサウンドを生み出します。

Standard / Optional equipment.



■ **スポーツ・シート(運転席&助手席)**: 電動調節式サイド・サポートシートバックによって乗員をしっかりサポートします。シートの前後、角度、高さ、バックレストの角度調節が可能で、大腿部を支えるサイ・サポート(マニュアル調節式)も装備。(写真は日本仕様とは一部異なります。また一部オプションを含みます)



* **スタンダード・シート**: シートの前後、高さ、バックレストの角度調節が可能。(xDrive28iは電動調節機能付。写真は日本仕様とは一部異なります。また一部オプションを含みます)



□ **フロント・シート・ヒーター(運転席&助手席)**: 3段階制御式で、寒い季節にシートの座面とバックレストを素早く快適な温度に温めます。



* **運転席メモリー機能**: 電動フロント・シートは運転席にメモリー機能を備えており、シートおよびドア・ミラーの位置を2通り記憶することができます。



□ **ランバー・サポート(運転席&助手席)**: 電動調節式。人間工学的に最適な位置で背中を支えます。



■ **オートマチック・エア・コンディショナー**: 室内を素早く設定温度に調整し、自動的に室内温度の維持と風量調節を行います。助手席と運転席で個別に温度設定することも可能。花粉や粉塵などの侵入を防ぐマイクロ・フィルター、一定以上の大気中の有害物質を感知すると自動的に内気循環モードに切り替わるAUC、日射量を感知して自動的に最適制御するソーラー・センサーやフロント・ウィンドウの曇りを感知するミスト・センサー付。(写真は日本仕様とは一部異なります)



□ **CDオートチェンジャー**：ラゲージ・ルームにすっきり収納することができ、スペースを有効活用できる6連奏CDオートチェンジャー（MP3対応）です。



■ **12V電源ソケット**：フロント・センター・アームレスト、センター・コンソールに2箇所、ラゲージ・ルームの計4箇所に、12Vの電源ソケットを装備しています。



■ **小物入れ**：ダッシュボードの上面には収納に便利な小物入れを装備。（iDriveナビゲーション・パッケージ装備車には、コントロールディスプレイが装着されるため、装備されません）



■ **カップ・ホルダー**：運転席からも助手席からも手を伸ばしやすいセンター・コンソールに1個、フロント・センター・アームレスト内に1個、カップ・ホルダーが設置されます。（写真は一部オプションを含みます）

■ **リヤ・センター・アームレスト**：カップ・ホルダー（2個）、リヤ・シートと一体設計になっているため、使用しないときには収納できます。



■ **ボトル・ホルダー**：フロントとリヤの各ドアに設置されています。

Standard / Optional equipment.



□ **ラゲージ・パーティション・ネット**：収納可能なラゲージ・ネットです。後席の背もたれを立てたままの状態でも、倒した状態でも使用できます。ラゲージ・ルームの天井いっぱいまで荷物を積んでも、キャビンへの侵入を防げます。



■ **ISO FIXチャイルド・シート・アタッチメント**：リヤ・シートに組み込まれているアタッチメントを介して取り付けるため、走行時やブレーキング時でも、チャイルド・シートの安定が保たれます。



■ **アンダー・ラゲージ・フロアの収納ボックス**：ラゲージ・フロアの下にあるボックスは、小物を収納するのに最適です。セパレーション・パネルによって、スペースを使いやすいサイズに仕切ることができます。(写真は日本仕様とは一部異なります)



○ **スキー&スノーボード・バッグ**：後席のバックレスト中央部に装備。最大4セットのスキー板もしくは2枚のスノーボードを収納することができます。使用時も後席には大人2人が座れます。なお、収納可能な数量はスキー板のビンディングの形状やスノーボードの大きさなどにより異なります。



■ **パーソナル・プロファイル・メモリー機能**：車両の各種設定をプログラムできる機能です。運転席のシート・ポジションやドア・ミラーの角度が予め設定しておいた位置に自動的に調整されます。

■ = 標準装備 □ = オプション装備 * = モデルにより設定が異なります。 ○ = Original BMW Accessories
詳細はP.62~73の装備リストをご参照ください。

BMW純正パーツ&アクセサリ。



ダブルスポーク・スタイリング465 アロイ・ホイール、カーボン・ミラー・キャップ、ベース・サポート、BMWルーフ・ボックス“460”



BMWジュニア・シート・クラス1-2



ブラック・ライン・ホワイト・テールライト・セット



ラゲージ・コンパートメント・マット

BMWを駆ること。それは常に感動をとまらぬ特別な体験です。そして、BMW純正パーツ&アクセサリは、その体験をさらに深い喜びに満ちた時間へと高めてくれます。独創的なアイデア、考え抜かれた造形美、そして優れた機能性。それらを一体化させた高い完成度は、あなたのドライビングをより理想的に演出します。エクステリアからインテリア、トランスポートーション、セーフティ&セキュリティまでをサポートする、バラエティ豊かなBMW純正パーツ&アクセサリのラインアップの中から、あなたの目的や好みに応じたアイテムを見つけてください。BMWパーツ、アクセサリの詳しい内容につきましては、お近くのBMW正規ディーラー ショールームの「アクセサリ・アドバイザー」までお問い合わせください。詳しい資料をご用意しております。

セーフティ/セキュリティ	X1 sDrive18i				X1 sDrive20i			
	Standard	xLine	Sport	M Sport	Standard	xLine	Sport	M Sport
エアバッグ：←運転席&助手席エアバッグ	■	■	■	■	■	■	■	■
←運転席&助手席サイド・エアバッグ	■	■	■	■	■	■	■	■
←カーテン・ヘッド・エアバッグ(フロント&リヤ)	■	■	■	■	■	■	■	■
フロント・シートベルト(3点式・シートベルト・テンショナー・シートベルト・フォース・リミッター付)	■	■	■	■	■	■	■	■
リヤ・シートベルト(3点式)	■	■	■	■	■	■	■	■
ISO FIXチャイルド・シート・アタッチメント(リヤ)	■	■	■	■	■	■	■	■
ABS/アンチロック・ブレーキ・システム	■	■	■	■	■	■	■	■
CBC/コーナリング・ブレーキ・コントロール	■	■	■	■	■	■	■	■
DTC/ダイナミック・トラクション・コントロール	■	■	■	■	■	■	■	■
DSC/ダイナミック・スタビリティ・コントロール (sDrive20iは拡張機能付*)	■	■	■	■	■	■	■	■
DBC/ダイナミック・ブレーキ・コントロール(ブレーキ・アシスト・システム)	■	■	■	■	■	■	■	■
HDC/ヒル・ディセント・コントロール	—	—	—	—	—	—	—	—
ハイマウント・ブレーキ・ライト(LED)	■	■	■	■	■	■	■	■
ダイナミック・ブレーキ・ライト(ブレーキ・ライト点滅機能)	■	■	■	■	■	■	■	■
サイド・ドア・ビーム	■	■	■	■	■	■	■	■
セントラル・ロック・システム(クラッシュ・センサー付)	■	■	■	■	■	■	■	■
イモビライザー	■	■	■	■	■	■	■	■
リモート・コントロール・キー(リバーナル・プロファイル・メモリー機能付)	■	■	■	■	■	■	■	■
セーフティ・バッテリー・ターミナル	■	■	■	■	■	■	■	■
タイヤ空気圧警告システム	■	■	■	■	■	■	■	■
ランフラット・タイヤ	■	■	■	■	■	■	■	■
ファースト・エイド・ボックスおよび非常停止表示板	■	■	■	■	■	■	■	■

エンジン	X1 sDrive18i				X1 sDrive20i			
	Standard	xLine	Sport	M Sport	Standard	xLine	Sport	M Sport
直列4気筒DOHCエンジン(アルミニウム合金製クランク・ケース)	■	■	■	■	■	■	■	■
BMWツインパワー・ターボ・テクノロジー(ツイン・スクロール・ターボチャージャー、高精度ダイレクト・インジェクション・システム、バルブトロニック、ダブルVANOS)	—	—	—	—	■	■	■	■
バルブトロニック	■	■	■	■	■	■	■	■
ダブルVANOS	■	■	■	■	■	■	■	■
ブレーキ・エネルギー・回生システム	■	■	■	■	■	■	■	■
エンジン・オート・スタート/ストップ機能	—	—	—	—	■	■	■	■

トランスミッション/サスペンション/ステアリング・システム	X1 sDrive18i				X1 sDrive20i			
	Standard	xLine	Sport	M Sport	Standard	xLine	Sport	M Sport
電子油圧制御式6速オートマチック・トランスミッション(ステップトロニック付)	■	■	■	■	—	—	—	—
電子油圧制御式8速オートマチック・トランスミッション(ステップトロニック付)	—	—	—	—	■	■	■	■
xDriveシステム(電子制御前後駆動力配分4輪駆動)	—	—	—	—	—	—	—	—
ダブル・ジョイント・スプリング・ストラット式フロント・アクスル	■	■	■	■	■	■	■	■
5リンク式リヤ・アクスル	■	■	■	■	■	■	■	■
ECO PROモード	—	—	—	—	■	■	■	■
スポーツ・サスペンション	□	□	□	□	□	□	□	□
パフォーマンス・コントロール	—	—	—	—	—	—	—	—
サーボトロニック(車速感応式パワー・ステアリング)	■	■	■	■	■	■	■	■

セーフティ/セキュリティ	X1 xDrive20i				X1 xDrive28i			
	Standard	xLine	Sport	M Sport	Standard	xLine	Sport	M Sport
エアバッグ：← 運転席&助手席エアバッグ	■	■	■	■	■	■	■	■
← 運転席&助手席サイド・エアバッグ	■	■	■	■	■	■	■	■
← カーテン・ヘッド・エアバッグ(フロント&リヤ)	■	■	■	■	■	■	■	■
フロント・シートベルト(3点式、シートベルト・テンショナー、シートベルト・フォース・リミッター付)	■	■	■	■	■	■	■	■
リヤ・シートベルト(3点式)	■	■	■	■	■	■	■	■
ISO FIXチャイルド・シート・アタッチメント(リヤ)	■	■	■	■	■	■	■	■
ABS/アンチロック・ブレーキ・システム	■	■	■	■	■	■	■	■
CBC/コーナリング・ブレーキ・コントロール	■	■	■	■	■	■	■	■
DTC/ダイナミック・トラクション・コントロール	■	■	■	■	■	■	■	■
DSC/ダイナミック・スタビリティ・コントロール(xDrive20i, xDrive28iは拡張機能付*1)	■	■	■	■	■	■	■	■
DBC/ダイナミック・ブレーキ・コントロール(ブレーキ・アシスト・システム)	■	■	■	■	■	■	■	■
HDC/ヒル・ディセント・コントロール	■	■	■	■	■	■	■	■
ハイマウント・ブレーキ・ライト(LED)	■	■	■	■	■	■	■	■
ダイナミック・ブレーキ・ライト(ブレーキ・ライト点滅機能)	■	■	■	■	■	■	■	■
サイド・ドア・ビーム	■	■	■	■	■	■	■	■
セントラル・ロッキング・システム(クラッシュ・センサー付)	■	■	■	■	■	■	■	■
イモビライザー	■	■	■	■	■	■	■	■
リモート・コントロール・キー(パーソナル・プロファイル・メモリー機能付)	■	■	■	■	■	■	■	■
セーフティ・バッテリー・ターミナル	■	■	■	■	■	■	■	■
タイヤ空気圧警告システム	■	■	■	■	■	■	■	■
ランフラット・タイヤ	■	■	■	■	■	■	■	■
ファースト・エイド・ボックスおよび非常停止表示板	■	■	■	■	■	■	■	■

エンジン	X1 xDrive20i				X1 xDrive28i			
	Standard	xLine	Sport	M Sport	Standard	xLine	Sport	M Sport
直列4気筒DOHCエンジン(アルミニウム合金製クランク・ケース)	■	■	■	■	■	■	■	■
BMWツインパワー・ターボ・テクノロジー(ツイン・スクロール・ターボチャージャー、高精度ダイレクト・インジェクション・システム、バルブトロニック、ダブルVANOS)	■	■	■	■	■	■	■	■
バルブトロニック	■	■	■	■	■	■	■	■
ダブルVANOS	■	■	■	■	■	■	■	■
ブレーキ・エネルギー回生システム	■	■	■	■	■	■	■	■
エンジン・オート・スタート/ストップ機能	■	■	■	■	■	■	■	■

トランスミッション/サスペンション/ステアリング・システム	X1 xDrive20i				X1 xDrive28i			
	Standard	xLine	Sport	M Sport	Standard	xLine	Sport	M Sport
電子油圧制御式6速オートマチック・トランスミッション(ステップトロニック付)	—	—	—	—	—	—	—	—
電子油圧制御式8速オートマチック・トランスミッション(ステップトロニック付)	■	■	■	■	■	■	■	■
xDriveシステム(電子制御前後駆動力配分4輪駆動)	■	■	■	■	■	■	■	■
ダブル・ジョイント・スプリング・ストラット式フロント・アクスル	■	■	■	■	■	■	■	■
5リンク式リヤ・アクスル	■	■	■	■	■	■	■	■
ECO PROモード	■	■	■	■	■	■	■	■
スポーツ・サスペンション	□*2	□*2	□*2	■	□*2	□*2	□*2	■
パフォーマンス・コントロール	□	□	□	■	□	□	□	■
サーボトロニック(車速感応式/パワー・ステアリング)	—	—	—	—	—	—	—	—

*1：ブレーキ・ドライ機能、スタート・オフ・アシスタント機能、ブレーキ・スタンバイ機能、フェード防止機能の4つの拡張機能。

*2：パフォーマンス・コントロールとの組み合わせでのみ設定可能です。

エクステリア	X1 sDrive18i				X1 sDrive20i			
	Standard	xLine	Sport	M Sport	Standard	xLine	Sport	M Sport
クローム仕上げキドニー・グリル：→ブラック・マット・バー	■	—	—	—	■	—	—	—
→ マット・シルバー・バー	—	■	—	—	—	■	—	—
→ ハイグロス・ブラック・バー	—	—	■	■	—	—	■	■
Mエアロダイナミクス・パッケージ(フロント・エプロン、サイド・スカート、リヤ・スカート、ワイド・ホイール・アーチ)	—	—	—	■	—	—	—	■
BMW Individual ハイグロス・シャドー・ライン・エクステリア(サイド・ウインドー・フレーム・モールディング下部、Bピラー、ウインドー・ガイド(リヤ・ドア)、ミラー・ベース、ミラー・フレーム)	—	—	□	■	—	—	□	■
ルーフ・レール(サテン・アルミニウム)	□	■	□	□	□	■	□	□
BMW Individual ハイグロス・シャドー・ライン・ルーフ・レール	—	—	□	■	—	—	□	■
電動調節式&電動可倒式ドア・ミラー(LEDサイド・ターン・インジケーター付)	■	■	■	■	■	■	■	■
ドア・ハンドル照明	■	■	■	■	■	■	■	■
パイ・キセノン・ヘッドライト(光軸自動調整機構/LEDスモール・ライト・リング/LEDアクセント・ライン付)	■	■	■	■	■	■	■	■
ヘッドライト・ウォッシャー	■	■	■	■	■	■	■	■
フロント・フォグ・ランプ	■	■	■	■	■	■	■	■
リヤ・フォグ・ランプ	■	■	■	■	■	■	■	■
レイン・センサー・オートライト・システム	■	■	■	■	■	■	■	■
リヤ・ウインドー・ワイパー/ウォッシャー	■	■	■	■	■	■	■	■
ウインドー・ウォッシャー・ノズル(ヒーター付)	■	■	■	■	■	■	■	■
コンフォート・アクセス ^{*1}	■	■	■	■	■	■	■	■
エキゾースト・テールパイプ：→クローム仕上げ	■	■	—	■	—	—	—	—
→ ブラック・クローム仕上げ	—	—	—	—	—	—	—	—
ツイン・エキゾースト・テールパイプ：→クローム仕上げ	—	—	—	—	■	■	—	■
→ ブラック・クローム仕上げ	—	—	—	—	—	—	—	—
ホイール：→ スタースポーク・スタイリング317 アロイ・ホイール： 7.5J×17ホイール+225/50R17タイヤ(ランフラット・タイヤ)	■	—	—	—	■	—	—	—
→ Vスポーク・スタイリング318 アロイ・ホイール： 7.5J×17ホイール+225/50R17タイヤ(ランフラット・タイヤ)	□	—	—	—	□	—	—	—
→ Yスポーク・スタイリング322 アロイ・ホイール： 8J×18ホイール+225/45R18タイヤ(ランフラット・タイヤ)	—	■	—	—	—	■	—	—
→ M ライト・アロイ・ホイール・ダブルスポーク・スタイリング 355M ^{*2} ： (フロント)8J×18ホイール+225/45R18タイヤ、 (リヤ)9J×18ホイール+255/40R18タイヤ(ランフラット・ タイヤ)	—	—	—	■	—	—	—	■
→ ダブルスポーク・スタイリング421 アロイ・ホイール： 8J×18ホイール+225/45R18タイヤ(ランフラット・タイヤ)	—	—	■	—	—	—	■	—

エクステリア	X1 xDrive20i				X1 xDrive28i			
	Standard	xLine	Sport	M Sport	Standard	xLine	Sport	M Sport
クローム仕上げキドニーグリル：→ ブラック・マット・バー	■	—	—	—	■	—	—	—
→ マット・シルバー・バー	—	■	—	—	—	■	—	—
→ ハイグロス・ブラック・バー	—	—	■	■	—	—	■	■
M エアロダイナミクス・パッケージ(フロント・エプロン、サイド・スカート、リヤ・スカート、ワイド・ホイール・アーチ)	—	—	—	■	—	—	—	■
BMW Individual ハイグロス・シャドー・ライン・エクステリア(サイド・ウインドー・フレーム・モールディング下部、Bピラー、ウインドー・ガイド(リヤ・ドア)、ミラー・ベース、ミラー・フレーム)	—	—	□	■	—	—	□	■
ルーフ・レール(サテン・アルミニウム)	□	■	□	□	□	■	□	□
BMW Individual ハイグロス・シャドー・ライン・ルーフ・レール	—	—	□	—	—	—	□	■
電動調節式&電動可倒式ドア・ミラー(LEDサイド・ターン・インジケータ付)	■	■	■	■	■	■	■	■
ドア・ハンドル照明	■	■	■	■	■	■	■	■
バイ・キセノン・ヘッドライト(光軸自動調整機構 / LEDモジュール・ライト・リング / LEDアクセント・ライン付)	■	■	■	■	■	■	■	■
ヘッドライト・ウォッシャー	■	■	■	■	■	■	■	■
フロント・フォグ・ランプ	■	■	■	■	■	■	■	■
リヤ・フォグ・ランプ	■	■	■	■	■	■	■	■
レイン・センサー、オートライト・システム	■	■	■	■	■	■	■	■
リヤ・ウインドー・ワイパー / ウォッシャー	■	■	■	■	■	■	■	■
ウインドー・ウォッシャー・ノズル(ヒーター付)	■	■	■	■	■	■	■	■
コンフォート・アクセス*1	■	■	■	■	■	■	■	■
エキゾースト・テールパイプ：→ クローム仕上げ	—	—	—	—	—	—	—	—
→ ブラック・クローム仕上げ	—	—	—	—	—	—	—	—
ツイン・エキゾースト・テールパイプ：→ クローム仕上げ	■	—	—	—	■	—	—	—
→ ブラック・クローム仕上げ	—	—	■	—	—	—	■	—
ホイール：→ スタースポーク・スタイリング317 アロイ・ホイール： 7.5J×17ホイール+225/50R17タイヤ(ランフラット・タイヤ)	■	—	—	—	■	—	—	—
→ Vスポーク・スタイリング318 アロイ・ホイール： 7.5J×17ホイール+225/50R17タイヤ(ランフラット・タイヤ)	□	—	—	—	■	—	—	—
→ Yスポーク・スタイリング322 アロイ・ホイール： 8J×18ホイール+225/45R18タイヤ(ランフラット・タイヤ)	—	■	—	—	—	■	—	—
→ M ライト・アロイ・ホイール・ダブルスポーク・スタイリング 355M*2： (フロント)8J×18ホイール+225/45R18タイヤ、 (リヤ)9J×18ホイール+255/40R18タイヤ(ランフラット・ タイヤ)	—	—	—	■	—	—	—	■
→ ダブルスポーク・スタイリング421 アロイ・ホイール： 8J×18ホイール+225/45R18タイヤ(ランフラット・タイヤ)	—	—	■	—	—	—	■	—

*1：車両から発生される電波が、周辺小型心臓ペースメーカー等の機器に影響を与える可能性があります。詳しくはBMW正規ディーラーにお問い合わせください。

*2：スノー・チェーンは装着できません。

インテリア	X1 sDrive18i				X1 sDrive20i			
	Standard	xLine	Sport	M Sport	Standard	xLine	Sport	M Sport
オンボード・コンピュータ(時刻、外気温度、路面凍結警告、平均燃費、推定航続距離、平均速度などを表示)	■	■	■	■	■	■	■	■
ツイン・トーン・ホーン	■	■	■	■	■	■	■	■
チェック・コントロール(車両機能モニター/警告システム)	■	■	■	■	■	■	■	■
サービスマスターバル・インジケータ	■	■	■	■	■	■	■	■
オートマチック・エア・コンディショナー(AUC(オートマチック・リサーキュレーティング・エア・コントロール)、マイクロ・フィルタ(花粉除去機能付)、左右独立温度調節機能付)	■	■	■	■	■	■	■	■
パーキング・ベンチレーション	■	■	■	■	■	■	■	■
スタート/ストップ・ボタン	■	■	■	■	■	■	■	■
レザージャケット・ステアリング・ホイール	■	—	—	—	■	—	—	—
マルチファンクション・スポーツ・レザージャケット・ステアリング・ホイール	□	■	■	—	□	■	■	—
マルチファンクション M スポーツ・レザージャケット・ステアリング・ホイール	—	—	—	—	—	—	—	—
チルト&テレスコピック・ステアリング・コラム	■	■	■	■	■	■	■	■
自動防眩ルーム・ミラー	■	■	■	■	■	■	■	■
ライト・パッケージ:ドア・ハンドル照明、リーディング・ライト(フロント&リヤ)、フットウェル・ライト(フロント)、照明付(ナビ・ミラー(運転席&助手席)、アンビエント・ライト)	■	■	■	■	■	■	■	■
パワー・ウィンドウ(フロント&リヤ:ワンタッチ機能、挟込防止機能、コンフォート・オープン/クローズ機能、リヤ:セーフティ・ロック付)	■	■	■	■	■	■	■	■
BMW Individual アンソラジット・ルーフ・ライニング	—	—	—	■	—	—	—	■
シート: — 電動フロント・シート(運転席&助手席、運転席メモリー機能付)	□	□	□	□	□	□	□	□
— スポーツ・シート(運転席&助手席、電動調節式サイド・サポート付)*	□	□	■	■	□	□	■	■
可倒式リヤ・シート(40:20:40に分割可能)	■	■	■	■	■	■	■	■
リヤ・ヘッドレスト(左右:高さ調節機能付)	■	■	■	■	■	■	■	■
ドア・シル・プレート(BMW xLineロゴ付)	—	■	—	—	—	■	—	—
ドア・シル・プレート(BMW Sportロゴ付)	—	—	■	—	—	—	■	—
ドア・シル・プレート(Mロゴ付)	—	—	—	■	—	—	—	■
ベロア・フロア・マット	■	■	■	■	■	■	■	■
エレクトラ・クロス・インテリア(シート/ドア・トリム)	■	—	—	—	■	—	—	—
メディア・クロス・インテリア(シート/ドア・トリム)	—	—	—	—	—	—	—	—
カーヴ・クロス/レザージャケット・コンビネーション・シート	—	—	—	—	—	■	—	—
グレー・シャドウ・クロス/アルカンタラ・コンビネーション・シート	—	—	—	—	—	—	—	■
インテリア・トリム: — サテン・シルバー・マット・トリム	■	—	—	—	■	—	—	—
— ハイグロス・ブラック・トリム	—	—	—	—	—	■	—	—
— ハイグロス・ダーク・コッパ(バー)・トリム	—	■	—	—	—	■	—	—
— ダーク・ブラッシュド・アルミ・トリム	—	—	■	—	—	—	—	■

インテリア	X1 xDrive20i				X1 xDrive28i			
	Standard	xLine	Sport	M Sport	Standard	xLine	Sport	M Sport
オンボード・コンピュータ(時刻、外気温度、路面凍結警告、平均燃費、推定航続距離、平均速度などを表示)	■	■	■	■	■	■	■	■
ツイン・トーン・ホーン	■	■	■	■	■	■	■	■
チェック・コントロール(車両機能モニター / 警告システム)	■	■	■	■	■	■	■	■
サービス・インターバル・インジケータ	■	■	■	■	■	■	■	■
オートマチック・エア・コンディショナー(AUC(オートマチック・リザーキュレーティング・エア・コントロール)、マイクロ・フィルタ[花粉除去機能付]、左右独立温度調節機能付)	■	■	■	■	■	■	■	■
パーキング・ベンチレーション	■	■	■	■	■	■	■	■
スタート/ストップ・ボタン	■	■	■	■	■	■	■	■
レザー・ステアリング・ホイール	■	—	—	—	—	—	—	—
マルチファンクション・スポーツ・レザー・ステアリング・ホイール	□	—	—	—	—	—	—	—
マルチファンクション M スポーツ・レザー・ステアリング・ホイール	—	—	—	—	—	—	—	—
チルト&テレスコピック・ステアリング・コラム	■	■	■	■	■	■	■	■
自動防眩ルーム・ミラー	■	■	■	■	■	■	■	■
ライト・パッケージ:ドア・ハンドル照明、リーディング・ライト(フロント&リヤ)、フットウェル・ライト(フロント)、照明付パニティ・ミラー(運転席&助手席)、アンビエント・ライト	■	■	■	■	■	■	■	■
パワー・ウインドー(フロント&リヤ:ワンタッチ機能、挟込防止機能、コンフォート・オープン/クローズ機能、リヤ:セーフティ・ロック付)	■	■	■	■	■	■	■	■
BMW Individual アンソラジット・ルーフ・ライニング	—	—	—	■	—	—	—	■
シート: → 電動フロント・シート(運転席&助手席、運転席メモリー機能付)	□	□	□	□	■	■	■	■
→ スポーツ・シート(運転席&助手席、電動調節式サイド・サポート付)*	□	□	□	□	□	□	□	□
可倒式リヤ・シート(40:20:40に分割可能)	■	■	■	■	■	■	■	■
リヤ・ヘッドレスト(左右:高さ調節機能付)	■	■	■	■	■	■	■	■
ドア・シル・プレート(BMW xLineロゴ付)	—	■	—	—	—	■	—	—
ドア・シル・プレート(BMW Sportロゴ付)	—	—	■	—	—	—	■	—
ドア・シル・プレート(Mロゴ付)	—	—	—	■	—	—	—	■
ベロア・フロア・マット	■	■	■	■	■	■	■	■
エレクトラ・クロス・インテリア(シート/ドア・トリム)	■	—	—	—	■	—	—	—
メディア・クロス・インテリア(シート/ドア・トリム)	—	—	—	—	—	—	—	■
カーヴ・クロス / レザー・コンビネーション・シート	—	■	—	—	—	■	—	—
グレー・シャドー・クロス / アルカンタラ・コンビネーション・シート	—	—	—	■	—	—	—	■
インテリア・トリム: → サテン・シルバー・マット・トリム	■	—	—	—	—	—	—	—
→ ハイグロス・ブラック・トリム	—	—	■	—	—	—	■	—
→ ハイグロス・ダーク・コッパー・トリム	—	■	—	—	—	■	—	—
→ ダーク・ブラッシュド・アルミ・トリム	—	—	—	■	—	—	—	■

*:エレクトラ・クロス・インテリアおよびカーヴ・クロス / レザー・コンビネーション・シートとの組み合わせは設定できません。

インテリア	X1 sDrive18i				X1 sDrive20i			
	Standard	xLine	Sport	M Sport	Standard	xLine	Sport	M Sport
フロント・センター・アームレスト	■	■	■	■	■	■	■	■
リヤ・センター・アームレスト	■	■	■	■	■	■	■	■
カップ・ホルダー(フロント/2個、リヤ/2個)	■	■	■	■	■	■	■	■
ダッシュボード上面小物入れ*	■	■	■	■	■	■	■	■
フロント・センター・コンソールの収納スペース	■	■	■	■	■	■	■	■
照明付グローブ・ボックス	■	■	■	■	■	■	■	■
ドア・ポケット(フロント&リヤ)	■	■	■	■	■	■	■	■
ラゲージ・ルーム・ライト	■	■	■	■	■	■	■	■
ストレージ・パッケージ: シートバック・ネット、12V電源ソケット、収納ネット(ラゲージ・ルーム内右側)	■	■	■	■	■	■	■	■
アンダー・ラゲージ・フロアの収納ボックス(セパレーション・パネル付)	■	■	■	■	■	■	■	■
オーディオ・システム(AM/FMラジオ、CDプレーヤー(MP3対応)、AUX IN(外部入力)端子)	■	■	■	■	■	■	■	■
スピーカー・システム(6スピーカー)	■	■	■	■	■	■	■	■
ETC車載器システム(ルーム・ミラー内蔵タイプ)	■	■	■	■	■	■	■	■

インテリア	X1 xDrive20i				X1 xDrive28i			
	Standard	xLine	Sport	M Sport	Standard	xLine	Sport	M Sport
フロント・センター・アームレスト	■	■	■	■	■	■	■	■
リヤ・センター・アームレスト	■	■	■	■	■	■	■	■
カップ・ホルダー(フロント/2個、リヤ/2個)	■	■	■	■	■	■	■	■
ダッシュボード上面小物入れ*	■	■	■	■	■	■	■	■
フロント・センター・コンソールの収納スペース	■	■	■	■	■	■	■	■
照明付グローブ・ボックス	■	■	■	■	■	■	■	■
ドア・ポケット(フロント&リヤ)	■	■	■	■	■	■	■	■
ラゲージ・ルーム・ライト	■	■	■	■	■	■	■	■
ストレージ・パッケージ: シートバック・ネット、12V電源ソケット、収納ネット(ラゲージ・ルーム内右側)	■	■	■	■	■	■	■	■
アンダー・ラゲージ・フロアの収納ボックス(セパレーション・パネル付)	■	■	■	■	■	■	■	■
オーディオ・システム(AM/FMラジオ、CDプレーヤー(MP3対応)、AUX IN(外部入力)端子)	■	■	■	■	■	■	■	■
スピーカー・システム(6スピーカー)	■	■	■	■	■	■	■	■
ETC車載器システム(ルーム・ミラー内蔵タイプ)	■	■	■	■	■	■	■	■

*: iDriveナビゲーション・パッケージ装備車には、コントロール・ディスプレイが装着されるため装備されません。

装備は予告なく変更される場合があります。

Customized Order Program オプション	X1 sDrive18i				X1 sDrive20i			
	Standard	xLine	Sport	M Sport	Standard	xLine	Sport	M Sport
メタリック・ペイント	<input type="checkbox"/>	<input type="checkbox"/>	<input type="checkbox"/>	<input type="checkbox"/>	<input type="checkbox"/>	<input type="checkbox"/>	<input type="checkbox"/>	<input type="checkbox"/>
アラーム・システム	<input type="checkbox"/>	<input type="checkbox"/>	<input type="checkbox"/>	<input type="checkbox"/>	<input type="checkbox"/>	<input type="checkbox"/>	<input type="checkbox"/>	<input type="checkbox"/>
PDC / パーク・ディスタンス・コントロール(フロント&リヤ)	<input type="checkbox"/>	<input type="checkbox"/>	<input type="checkbox"/>	<input type="checkbox"/>	<input type="checkbox"/>	<input type="checkbox"/>	<input type="checkbox"/>	<input type="checkbox"/>
PDC / パーク・ディスタンス・コントロール(リヤ)	<input type="checkbox"/>	<input type="checkbox"/>	<input type="checkbox"/>	<input type="checkbox"/>	<input type="checkbox"/>	<input type="checkbox"/>	<input type="checkbox"/>	<input type="checkbox"/>
スポーツ・サスペンション	<input type="checkbox"/>	<input type="checkbox"/>	<input type="checkbox"/>	<input checked="" type="checkbox"/>	<input type="checkbox"/>	<input type="checkbox"/>	<input type="checkbox"/>	<input checked="" type="checkbox"/>
パフォーマンス・コントロール	--	--	--	--	--	--	--	--
アダプティブ・ヘッドライト(コーナリング・ライト付)	<input type="checkbox"/>	<input type="checkbox"/>	<input type="checkbox"/>	<input type="checkbox"/>	<input type="checkbox"/>	<input type="checkbox"/>	<input type="checkbox"/>	<input type="checkbox"/>
電動パノラマ・ガラス・サンルーフ(チルト&スライド、コンフォート・オープン / クローズ機能付)	<input type="checkbox"/>	<input type="checkbox"/>	<input type="checkbox"/>	<input type="checkbox"/>	<input type="checkbox"/>	<input type="checkbox"/>	<input type="checkbox"/>	<input type="checkbox"/>
サンプロテクション・ガラス(リヤ・ドア・ウィンドー、ラゲージ・ルーム・サイド・ウィンドー、リヤ・ウィンドー)	<input type="checkbox"/>	<input type="checkbox"/>	<input type="checkbox"/>	<input type="checkbox"/>	<input type="checkbox"/>	<input type="checkbox"/>	<input type="checkbox"/>	<input type="checkbox"/>
クローム・ライン・エクステリア: - クローム・サイド・ウィンドー・フレーム・モールディング下部 - ハイグロス・ブラック: Bピラー、ウィンドー・ガイド(リヤ・ドア)、ミラー・ベース、ミラー・フレーム	<input type="checkbox"/>	<input type="checkbox"/>	--	--	<input type="checkbox"/>	<input type="checkbox"/>	--	--
BMW Individual ハイグロス・シャドー・ライン・エクステリア(サイド・ウィンドー・フレーム・モールディング下部、Bピラー、ウィンドー・ガイド(リヤ・ドア)、ミラー・ベース、ミラー・フレーム)	--	--	<input type="checkbox"/>	<input checked="" type="checkbox"/>	--	--	<input type="checkbox"/>	<input checked="" type="checkbox"/>
ハイグロス・ブラック・ドア・ミラー	--	--	<input type="checkbox"/>	--	--	--	<input type="checkbox"/>	--
ルーフ・レール(ブラック)	<input type="checkbox"/>	--	<input type="checkbox"/>	--	<input type="checkbox"/>	--	<input type="checkbox"/>	--
ルーフ・レール(サテン・アルミニウム)	<input type="checkbox"/>	<input checked="" type="checkbox"/>	<input type="checkbox"/>	<input type="checkbox"/>	<input type="checkbox"/>	<input checked="" type="checkbox"/>	<input type="checkbox"/>	<input type="checkbox"/>
BMW Individual ハイグロス・シャドー・ライン・ルーフ・レール	--	--	<input type="checkbox"/>	<input checked="" type="checkbox"/>	--	--	<input type="checkbox"/>	<input checked="" type="checkbox"/>
ホイール: - Vスポーク・スタイリング318 アロイ・ホイール: 7.5Jx17ホイール+225/50R17タイヤ(ランフラット・タイヤ)	<input type="checkbox"/>	--	--	--	<input type="checkbox"/>	--	--	--
- スタースポーク・スタイリング320 アロイ・ホイール*3: 8Jx18ホイール+225/45R18タイヤ(ランフラット・タイヤ)	<input type="checkbox"/>	<input type="checkbox"/>	<input type="checkbox"/>	--	<input type="checkbox"/>	<input type="checkbox"/>	<input type="checkbox"/>	--
- ダブルスポーク・スタイリング321 アロイ・ホイール*3: 8Jx18ホイール+225/45R18タイヤ(ランフラット・タイヤ)	<input type="checkbox"/>	<input type="checkbox"/>	--	--	<input type="checkbox"/>	<input type="checkbox"/>	<input type="checkbox"/>	--
- コーム・スタイリング323 アロイ・ホイール*3: (フロント)8Jx18ホイール+225/45R18タイヤ、 (リヤ)9Jx18ホイール+225/40R18タイヤ(ランフラット・ タイヤ)	<input type="checkbox"/>	<input type="checkbox"/>	<input type="checkbox"/>	--	<input type="checkbox"/>	<input type="checkbox"/>	<input type="checkbox"/>	--
- M ライト・アロイ・ホイール・ダブルスポーク・スタイリング 225M*3: (フロント)8Jx19ホイール+225/40R19タイヤ (リヤ)9Jx19ホイール+225/35R19タイヤ(ランフラット・ タイヤ)	--	--	--	<input type="checkbox"/>	--	--	--	<input type="checkbox"/>
スポーツ・レザー・ステアリング・ホイール	<input type="checkbox"/>	--	--	--	<input type="checkbox"/>	--	--	--
マルチファンクション・レザー・ステアリング・ホイール	<input type="checkbox"/>	--	--	--	<input type="checkbox"/>	--	--	--
マルチファンクション・スポーツ・レザー・ステアリング・ホイール	<input type="checkbox"/>	<input checked="" type="checkbox"/>	<input checked="" type="checkbox"/>	--	<input type="checkbox"/>	<input checked="" type="checkbox"/>	<input checked="" type="checkbox"/>	--
マルチファンクション・スポーツ・レザー・ステアリング・ホイール (シフト・パドル付)	--	--	--	--	<input type="checkbox"/>	--	--	--
マルチファンクション M スポーツ・レザー・ステアリング・ホイール(シフト・ パドル付)	--	--	--	--	--	--	--	<input type="checkbox"/>
ステアリング・ホイール・ヒーティング	<input type="checkbox"/>	<input type="checkbox"/>	<input type="checkbox"/>	--	<input type="checkbox"/>	<input type="checkbox"/>	<input type="checkbox"/>	--
クルーズ・コントロール(ブレーキ機能付)	<input type="checkbox"/>	<input type="checkbox"/>	<input type="checkbox"/>	<input type="checkbox"/>	<input type="checkbox"/>	<input type="checkbox"/>	<input type="checkbox"/>	<input type="checkbox"/>
シート: - 電動フロント・シート(運転席&助手席、運転席メモリー機能付)	<input type="checkbox"/>	<input type="checkbox"/>	<input type="checkbox"/>	<input type="checkbox"/>	<input type="checkbox"/>	<input type="checkbox"/>	<input type="checkbox"/>	<input type="checkbox"/>
- スポーツ・シート(運転席&助手席、電動調節式サイド・サポート付)*5	<input type="checkbox"/>	<input type="checkbox"/>	<input checked="" type="checkbox"/>	<input checked="" type="checkbox"/>	<input type="checkbox"/>	<input type="checkbox"/>	<input checked="" type="checkbox"/>	<input checked="" type="checkbox"/>
- ランパー・サポート(運転席&助手席、電動調節式)	<input type="checkbox"/>	<input type="checkbox"/>	<input type="checkbox"/>	<input type="checkbox"/>	<input type="checkbox"/>	<input type="checkbox"/>	<input type="checkbox"/>	<input type="checkbox"/>
- フロント・シート・ヒーティング(運転席&助手席)*6	<input type="checkbox"/>	<input type="checkbox"/>	<input type="checkbox"/>	<input type="checkbox"/>	<input type="checkbox"/>	<input type="checkbox"/>	<input type="checkbox"/>	<input type="checkbox"/>

Customized Order Program オプション	X1 xDrive20i				X1 xDrive28i			
	Standard	xLine	Sport	M Sport	Standard	xLine	Sport	M Sport
メタリック・ペイント	□	□	□	□	□	□	□	□
アラーム・システム	□	□	□	□	□	□	□	□
PDC / パーク・ディスタンス・コントロール(フロント&リヤ)	□	□	□	□	□	□	□	□
PDC / パーク・ディスタンス・コントロール(リヤ)	□	□	□	□	□	□	□	□
スポーツ・サスペンション	□*1	□*1	□*1	■	□*1	□*1	□*1	■
パフォーマンス・コントロール	□	□	□	■	□	□	□	■
アダプティブ・ヘッドライト(コーナリング・ライト付)	□	□	□	□*2	□	□	□	□*2
電動パノラマ・ガラス・サンルーフ(チルト&スライド、コンフォート・オープン / クローズ機能付)	□	□	□	□	□	□	□	□
サンプロテクション・ガラス(リヤ・ドア・ウインドー、ラゲージ・ルーム・サイド・ウインドー、リヤ・ウインドー)	□	□	□	□	□	□	□	□
クローム・ライン・エクステリア: - クローム・サイド・ウインドー・フレーム・モールディング下部 - ハイグロス・ブラック: Bピラー、ウインドー・ガイド(リヤ・ドア)、ミラー・ベース、ミラー・フレーム	□	□	□	-	□	□	-	-
BMW Individual ハイグロス・シャドー・ライン・エクステリア(サイド・ウインドー・フレーム・モールディング下部、Bピラー、ウインドー・ガイド(リヤ・ドア)、ミラー・ベース、ミラー・フレーム)	-	-	□	■	-	-	□	■
ハイグロス・ブラック・ドア・ミラー	-	-	□	-	-	-	□	-
ルーフ・レール(ブラック)	□	-	□	-	□	-	□	-
ルーフ・レール(サテン・アルミニウム)	□	■	□	□	□	■	□	□
BMW Individual ハイグロス・シャドー・ライン・ルーフ・レール	-	-	□	■	-	-	□	■
ホイール: - Vスポーク・スタイリング318 アロイ・ホイール: 7.5Jx17ホイール+225/50R17タイヤ(ランフラット・タイヤ)	□	-	-	-	■	-	-	-
- スタースポーク・スタイリング320 アロイ・ホイール*3: 8Jx18ホイール+225/45R18タイヤ(ランフラット・タイヤ)	□	□	□	-	□	□	□	-
- ダブルスポーク・スタイリング321 アロイ・ホイール*3: 8Jx18ホイール+225/45R18タイヤ(ランフラット・タイヤ)	□	□	□	-	□	□	□	-
- コーム・スタイリング323 アロイ・ホイール*3: (フロント)8Jx18ホイール+225/45R18タイヤ、 (リヤ)9Jx18ホイール+255/40R18タイヤ(ランフラット・タイヤ)	□	□	□	-	□	□	□	-
- M ライト・アロイ・ホイール・ダブルスポーク・スタイリング 225M*3: (フロント)8Jx19ホイール+225/40R19タイヤ (リヤ)9Jx19ホイール+255/35R19タイヤ(ランフラット・タイヤ)	-	-	-	-	-	-	-	□
スポーツ・レザー・ステアリング・ホイール	□	-	-	-	-	-	-	-
マルチファンクション・レザー・ステアリング・ホイール	□	-	-	-	-	-	-	-
マルチファンクション・スポーツ・レザー・ステアリング・ホイール	□	■	■	-	■	■	■	-
マルチファンクション・スポーツ・レザー・ステアリング・ホイール (シフト・パドル付)	□	□	□	-	□	□	□	-
マルチファンクション M スポーツ・レザー・ステアリング・ホイール(シフト・パドル付)	-	-	-	□	-	-	-	□
ステアリング・ホイール・ヒーティング	□*4	□	□	-	□	□	□	-
クルーズ・コントロール(ブレーキ機能付)	□	□	□	□	□	□	□	□
シート: - 電動フロント・シート(運転席&助手席、運転席メモリー機能付)	□	□	□	□	■	■	■	■
- スポーツ・シート(運転席&助手席、電動調節式サイド・サポート付)*5	□	□	■	■	□	□	■	■
- ランバー・サポート(運転席&助手席、電動調節式)	□	□	□	□	□	□	□	□
- フロント・シート・ヒーティング(運転席&助手席)*6	□	□	□	□	□	□	□	□

*1: パフォーマンス・コントロールとの組み合わせでのみ設定可能です。

*2: コーナリング・ライトは装備されません。

*3: スノ・チェーンは装着できません。

*4: マルチファンクション・レザー・ステアリング・ホイールまたはマルチファンクション・スポーツ・レザー・ステアリング・ホイールとの組み合わせでのみ設定可能です。

*5: エレクトロ・クロス・インテリアおよびカーヴ・クロス・レザー・コンビネーション・シートとの組み合わせは設定できません。

*6: ネイバ・レザー・シートには標準装備です。

Customized Order Program オプション	X1 sDrive18i				X1 sDrive20i			
	Standard	xLine	Sport	M Sport	Standard	xLine	Sport	M Sport
ナビダ・レザ―・シート*1+フロント・シート・ヒーティング(運転席&助手席)	□	□	□	□	□	□	□	□
インテリア・トリム: - ファイン・カッティング・アルミ・トリム	□	-	□	-	□	-	□	-
- ファインライン・ライト・ウッド・トリム	□	-	-	□	□	-	-	□
- ファインライン・マット・ベイ・ウッド・トリム	-	□	-	-	-	□	-	-
CDオートチェンジャー(6連奏、MP3対応)	□	□	□	□	□	□	□	□
ハンズフリー・テレフォン・システム*2*3	□	□	□	□	□	□	□	□
HiFiスピーカー・システム(180W、8スピーカー)	□	□	□	□	□	□	□	□
harman/kardon サラウンド・サウンド・システム(340W、11スピーカー・サラウンド)	□	□	□	□	□	□	□	□
ラゲージ・パーティション・ネット	□	□	□	□	□	□	□	□

パーキング・サポート・パッケージ*3	X1 sDrive18i				X1 sDrive20i			
	Standard	xLine	Sport	M Sport	Standard	xLine	Sport	M Sport
PDC/パーカー・ディスタンス・コントロール(フロント&リヤ)								
リヤ・ビュー・カメラ(予想進路表示機能付)			□				□	

iDrive ナビゲーション・パッケージ	X1 sDrive18i				X1 sDrive20i			
	Standard	xLine	Sport	M Sport	Standard	xLine	Sport	M Sport
HDDナビゲーション・システム(VICS 3メディア対応)								
8.8インチワイド・コントロール・ディスプレイ								
オーディオビジュアル・システム(AM/FMラジオ、CD/DVDプレーヤー(MP3対応)、Musicコレクション機能*4、AUX IN(外部入力)端子、USB端子付*5)								
スピーチ・コントロール(音声入力システム)								
iDriveコントローラー(コントロール・ディスプレイ用、ダイレクト・メニュー・コントロール・ボタン付)			□				□	
プログラマブル・ボタン								
USBオーディオ・インターフェイス*6								
マルチファンクション・レザ―・ステアリング・ホイール*7								

Customized Order Program オプション	X1 xDrive20i				X1 xDrive28i			
	Standard	xLine	Sport	M Sport	Standard	xLine	Sport	M Sport
ネバダ・レザー ^{*1} +フロント・シート・ヒーティング(運転席&助手席)	□	□	□	□	□	□	□	□
インテリア・トリム: - ファイン・カッティング・アルミ・トリム	□	-	□	-	□	-	□	-
- ファインライン・ライト・ウッド・トリム	□	-	-	□	□	-	-	□
- ファインライン・マット・ベイク・ウッド・トリム	-	□	-	-	-	□	-	-
CDオートチェンジャー(6連奏、MP3対応)	□	□	□	□	□	□	□	□
ハンズフリー・テレフォン・システム ^{*2*}	□	□	□	□	□	□	□	□
HIFIスピーカー・システム(180W、8スピーカー)	□	□	□	□	□	□	□	□
harman/kardon サラウンド・サウンド・システム(340W、11スピーカー・サラウンド)	□	□	□	□	□	□	□	□
ラゲージ・パーティション・ネット	□	□	□	□	□	□	□	□

パーキング・サポート・パッケージ ^{*3}	X1 xDrive20i				X1 xDrive28i			
	Standard	xLine	Sport	M Sport	Standard	xLine	Sport	M Sport
PDC/パーク・ディスタンス・コントロール(フロント&リア)		□				□		
リア・ビュー・カメラ(予想進路表示機能付)								

iDrive ナビゲーション・パッケージ	X1 xDrive20i				X1 xDrive28i			
	Standard	xLine	Sport	M Sport	Standard	xLine	Sport	M Sport
HDDナビゲーション・システム(VICS 3メディア対応)								
8.8インチ ワイド・コントロール・ディスプレイ								
オーディオ・ビジュアル・システム(AM/FMラジオ、CD/DVDプレーヤー(MP3対応)、Musicコレクション機能 ^{*4} 、AUX IN(外部入力)端子、USB端子付 ^{*5})								
スピーカー・コントロール(音声入力システム)			□				□	
iDriveコントロールローラー(コントロール・ディスプレイ用、ダイレクト・メニュー・コントロール・ボタン付)								
プログラマブル・ボタン								
USBオーディオ・インターフェイス ^{*6}								
マルチファンクション・レザー ^{*7} ・ステアリング・ホイール ^{*7}								

*1: xLineにはヘッドレストに大きく「X」の文字がエンボス加工されます(リア・センター・シート除く)。

*2: ハンズフリー・テレフォン・システムは、Bluetooth®対応の携帯電話でご利用が可能です。(一部機種により、ご利用いただけない場合があります)

*3: iDriveナビゲーション・パッケージとの組み合わせでのみ設定可能です。

*4: コピー・コントロールCDなど、一部再生できない場合もあります。

*5: USBメモリーから楽曲データとHDDに保存の後、再生することができます。(お使いのUSBメモリーによっては保存できない場合があります)

*6: 接続する機種により、ご利用いただけない場合があります。

*7: sDrive18i xLine、sDrive18i Sport、sDrive18i M Sport、sDrive20i xLine、sDrive20i Sport、sDrive20i xLine、xDrive20i Sport、xDrive20i M Sport、

xDrive28i Standard、xDrive28i xLine、xDrive28i Sport、xDrive28i M Sportには標準装備です。

一部オプションにつきましては、納車までに3~4カ月お時間をいただく場合があります。

詳細はBMW正規ディーラーにお問い合わせください。

	X1 sDrive18i				X1 sDrive20i			
	Standard	xLine	Sport	M Sport	Standard	xLine	Sport	M Sport
ステアリング・ホイール・ポジション	右				--			
型式	CBA-VL18				DBA-VL20			

寸法		X1 sDrive18i				X1 sDrive20i			
		Standard	xLine	Sport	M Sport	Standard	xLine	Sport	M Sport
全長	mm	4,485	4,485	4,485	4,505	4,485	4,485	4,485	4,505
全幅	mm	1,800				--			
全高	mm	1,545[1,575*1]				--			
ホイールベース	mm	2,760				--			
トレッド(前/後)*2	mm	1,500/1,530	1,510/1,540	1,510/1,540	1,510/1,515	1,500/1,530	1,510/1,540	1,510/1,540	1,510/1,515
最低地上高	mm	195				--			
ラゲージ・ルーム容量	ℓ	420(後席折りたたみ時1,350)				--			

重量・定員		X1 sDrive18i				X1 sDrive20i			
		Standard	xLine	Sport	M Sport	Standard	xLine	Sport	M Sport
車両重量	kg	1,570				1,600			
車両総重量	kg	1,845				1,875			
定員	名	5				--			

性能		X1 sDrive18i				X1 sDrive20i			
		Standard	xLine	Sport	M Sport	Standard	xLine	Sport	M Sport
最小回転半径	m	5.3				5.3			
燃料消費率 JC08モード(国土交通省審査値)* km/ℓ	km/ℓ	12.0				14.9			
平成27年度燃費基準		--				+10%達成			
平成17年排出ガス基準		50%低減				75%低減			
主要燃費向上対策		無段階可変バルブ・リフト(バルブトロニック) 吸排気無段階可変バルブ・タイミング(ダブルVANOS) 充電制御(プレーキ・エネルギー回生システム) 電動パワー・ステアリング				無段階可変バルブ・リフト(バルブトロニック) 筒内直接噴射(高精度ダイレクト・インジェクション・システム) 吸排気無段階可変バルブ・タイミング(ダブルVANOS) 充電制御(プレーキ・エネルギー回生システム) アイドリング・ストップ装置(エンジン・オート・スタート/ストップ) 電動パワーステアリング			

エンジン		X1 sDrive18i				X1 sDrive20i			
		Standard	xLine	Sport	M Sport	Standard	xLine	Sport	M Sport
型式		N46B20B				N20B20A			
種類		直列4気筒DOHC				--			
総排気量	cc	1,995				1,997			
圧縮比:1		10.5				10.0			
最高出力	kW(ps)/rpm(EEC)	110(150)/6,400				135(184)/5,000			
最大トルク	Nm(kgm)/rpm(EEC)	200(20.4)/3,600				270(27.5)/1,250-4,500			
燃料供給装置		デジタル・モーター・エレクトロニクス(DME/電子燃料噴射装置)				--			
燃料/タンク容量	ℓ	無鉛プレミアムガソリン/60				--			

駆動装置		X1 sDrive18i				X1 sDrive20i			
		Standard	xLine	Sport	M Sport	Standard	xLine	Sport	M Sport
駆動方式		後輪駆動				--			
トランスミッション		電子油圧制御式6速AT				電子油圧制御式8速AT			
変速比(1速/2速/3速/4速/5速/ 6速/7速/8速/後退)		4.065/2.371/1.551/1.157/0.853/ 0.674/ -- / -- /3.200				4.714/3.143/2.106/1.667/1.285/ 1.000/0.839/0.667/3.295			
最終減速比		4.444				3.154			

	X1 xDrive20i				X1 xDrive28i			
	Standard	xLine	Sport	M Sport	Standard	xLine	Sport	M Sport
ステアリング・ホイール・ポジション	右				←			
型式	DBA-VM20				←			

寸法	X1 xDrive20i				X1 xDrive28i				
	Standard	xLine	Sport	M Sport	Standard	xLine	Sport	M Sport	
全長	mm	4,485	4,485	4,485	4,505	4,485	4,485	4,485	4,505
全幅	mm	1,800			←				
全高	mm	1,545 [1,575*1]			←				
ホイールベース	mm	2,760			←				
トレッド(前/後)*2	mm	1,500/1,530	1,510/1,540	1,510/1,540	1,510/1,515	1,500/1,530	1,510/1,540	1,510/1,540	1,510/1,515
最低地上高	mm	195			←				
ラゲージ・ルーム容量	ℓ	420(後席折りたたみ時1,350)			←				

重量・定員	X1 xDrive20i				X1 xDrive28i			
	Standard	xLine	Sport	M Sport	Standard	xLine	Sport	M Sport
車両重量	kg	1,690			←			
車両総重量	kg	1,965			←			
定員	名	5			←			

性能	X1 xDrive20i				X1 xDrive28i			
	Standard	xLine	Sport	M Sport	Standard	xLine	Sport	M Sport
最小回転半径	m	5.5			←			
燃料消費率 JC08モード(国土交通省審査値) ^{#1}	km/ℓ	13.6			←			
平成27年度燃費基準		+10%達成			←			
平成17年排出ガス基準		75%低減			←			
主要燃費向上対策	無段階可変バルブ・リフト(Vバルブロック) 筒内直接噴射(高精度ダイレクト・インジェクション・システム) 吸排気無段階可変(Vバルブ・タイミング(ダブルVANOS)) 充電制御(ブレーキ・エネルギー回生システム) アイドリング・ストップ装置(エンジン・オート・スタート/ストップ)							

エンジン	X1 xDrive20i				X1 xDrive28i			
	Standard	xLine	Sport	M Sport	Standard	xLine	Sport	M Sport
型式	N20B20A				←			
種類	直列4気筒DOHC				←			
総排気量	cc	1,997			←			
圧縮比: 1	10.0				←			
最高出力	kW(ps)/rpm(EEC)	135(184)/5,000			180(245)/5,000			
最大トルク	Nm(kgm)/rpm(EEC)	270(27.5)/1,250-4,500			350(35.7)/1,250-4,800			
燃料供給装置	デジタル・モーター・エレクトロニクス(DME / 電子燃料噴射装置)				←			
燃料/タンク容量	ℓ	無鉛プレミアムガソリン / 60			←			

駆動装置	X1 xDrive20i				X1 xDrive28i			
	Standard	xLine	Sport	M Sport	Standard	xLine	Sport	M Sport
駆動方式	4輪駆動				←			
トランスミッション	電子油圧制御式8速AT				←			
変速比(1速/2速/3速/4速/5速/ 6速/7速/8速/後退)	4.714/3.143/2.106/1.667/1.285/ 1.000/0.839/0.667/3.295				←			
最終減速比	3.154				←			

*1: iDriveナビゲーション・パッケージ装備の場合。

*2: 装着するホイールによって、変更になる場合があります。

※ 燃料消費率は、定められた試験条件での値です。使用環境(気象、渋滞等)や運転方法(急発進、エアコン使用等)に応じて燃料消費率は異なります。

操向装置	X1 sDrive18i				X1 sDrive20i			
	Standard	xLine	Sport	M Sport	Standard	xLine	Sport	M Sport
ステアリング形式	ラック&ピニオン式、パワー・ステアリング				←			

緩衝装置	X1 sDrive18i				X1 sDrive20i			
	Standard	xLine	Sport	M Sport	Standard	xLine	Sport	M Sport
前輪	ダブル・ジョイント・スプリング・ストラット式、コイル・スプリング、スタビライザー				←			
後輪	5リンク式、コイル・スプリング、スタビライザー				←			

制御装置	X1 sDrive18i				X1 sDrive20i			
	Standard	xLine	Sport	M Sport	Standard	xLine	Sport	M Sport
主ブレーキ形式(前/後)	ベンチレーテッド・ディスク / ベンチレーテッド・ディスク				←			
制動力制御装置	ABS(アンチロック・ブレーキング・システム)				←			
ブレーキ倍力装置	真空倍力式				←			
駐車ブレーキ形式	機械式(リーディング・トレーリング)				←			

タイヤ / ホイール	X1 sDrive18i				X1 sDrive20i			
	Standard	xLine	Sport	M Sport	Standard	xLine	Sport	M Sport
タイヤ	225/50R17	225/45R18	←	(フロント) 225/45R18 (リヤ) 255/40R18	225/50R17	225/45R18	←	(フロント) 225/45R18 (リヤ) 255/40R18
ホイール	7.5J×17アロイ	8J×18アロイ	←	(フロント)8J×18 M ライト・アロイ (リヤ)9J×18 M ライト・アロイ	7.5J×17アロイ	8J×18アロイ	←	(フロント)8J×18 M ライト・アロイ (リヤ)9J×18 M ライト・アロイ
	スターズスポーク・ スタイリング317	Yスポーク・ スタイリング322	ダブルスポーク・ スタイリング421	ダブルスポーク・ スタイリング355M	スターズスポーク・ スタイリング317	Yスポーク・ スタイリング322	ダブルスポーク・ スタイリング421	ダブルスポーク・ スタイリング355M

--	--	--	--	--	--	--	--	--

操向装置	X1 xDrive20i				X1 xDrive28i			
	Standard	xLine	Sport	M Sport	Standard	xLine	Sport	M Sport
ステアリング形式	ラック&ピニオン式、パワー・ステアリング				—			

緩衝装置	X1 xDrive20i				X1 xDrive28i			
	Standard	xLine	Sport	M Sport	Standard	xLine	Sport	M Sport
前輪	ダブル・ジョイント・スプリング・ストラット式、コイル・スプリング、スタビライザー				—			
後輪	5リンク式、コイル・スプリング、スタビライザー				—			

制御装置	X1 xDrive20i				X1 xDrive28i			
	Standard	xLine	Sport	M Sport	Standard	xLine	Sport	M Sport
主ブレーキ形式(前/後)	ベンチレーテッド・ディスク / ベンチレーテッド・ディスク				—			
制動力制御装置	ABS(アンチロック・ブレーキング・システム)				—			
ブレーキ倍力装置	真空倍力式				—			
駐車ブレーキ形式	機械式(リーディング・トローリング)				—			

タイヤ / ホイール	X1 xDrive20i				X1 xDrive28i			
	Standard	xLine	Sport	M Sport	Standard	xLine	Sport	M Sport
タイヤ	225/50R17	225/45R18	—	(フロント) 225/45R18 (リヤ) 225/40R18	225/50R17	225/45R18	—	(フロント) 225/45R18 (リヤ) 225/40R18
ホイール	7.5J×17アロイ	8J×18アロイ	—	(フロント)8J×18 M ライト・アロイ (リヤ)9J×18 M ライト・アロイ	7.5J×17アロイ	8J×18アロイ	—	(フロント)8J×18 M ライト・アロイ (リヤ)9J×18 M ライト・アロイ
	スタースポーク・ スタイリング317	Yスポーク・ スタイリング322	ダブルスポーク・ スタイリング421	ダブルスポーク・ スタイリング355M	Vスポーク・ スタイリング318	Yスポーク・ スタイリング322	ダブルスポーク・ スタイリング421	ダブルスポーク・ スタイリング355M

外観図 (X1 sDrive18i Standard)

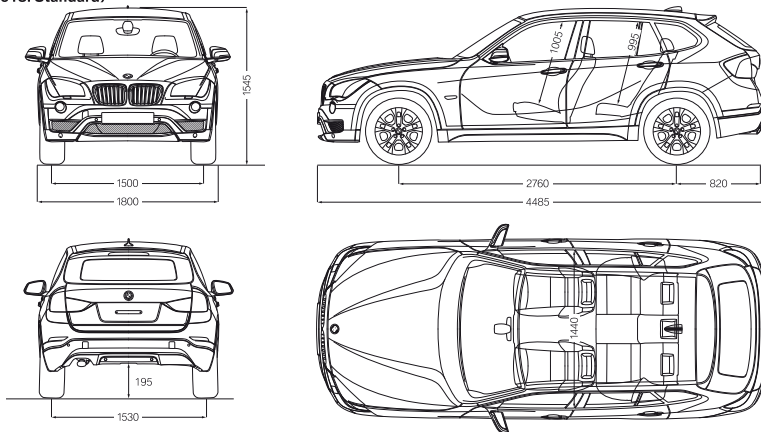

※ 数値はモデルやオプションにより異なることがあります。詳しくは諸元表をご参照ください。

※ 外観図の詳細は日本仕様と異なります。

単位: mm

- 記載の仕様、諸元は予告なく変更することがありますのでご了承ください。(この内容は2012年9月1日現在のものです)
- 記載の諸元やデータは国土交通省届出値を基にしていますので、メーカー公表値と異なる場合があります。また、一部ヨーロッパ仕様車種を含みます。
- 本カタログに記載の諸元やデータおよび写真は、日本で販売されるモデルとは細部で異なる場合があります。また一部オプションを含みます。
- 記載の事項および写真の著作権は、BMW AG(ドイツ)およびビー・エム・ダブリュ株式会社 に帰属します。無断転載を禁じます。

BMWのブランド体験施設およびデリバリー・センターとして2007年10月にミュンヘンにオープンしたBMW Welt (BMW ワールド)。誰もが圧倒されるその斬新な造形と構造は、アバンギャルドな建築家集団コプ・ヒンメルブラウが手がけたもので、ドイツ有力紙に「21世紀のカテドラル」と評される傑作建築としても注目を集めています。ここでは、訪れた誰もがBMWの過去、現在、そして未来に触れ、さまざまなアクティビティを通して新たな発見や

感動に出会うことができます。ミュージアムで、BMWの歴史を彩る名車たちを眺めてその時代に想いを馳せたり、テクノロジー&デザイン・スタジオでエンジニア達の革新的な技術について学んだり、あるいはBMW車が生み出されるまでの最先端かつ精密な生産工程をご覧いただける工場見学ツアーに参加したり。エキサイティングな体験の数々を愉しみ終えた時、BMWの情熱はあなた自身の情熱となって、その胸を高鳴らせ続けることでしょう。

至福のドライビングと共に、BMWライフを充実させる、卓越したサービス。



Service

BMWの正規ディーラー・ネットワークは全国に190余のサービス拠点を展開しています。専任のサービス・アドバイザーがカー・ライフ全般のご相談を承るとともに、ドイツ本国と同様のプログラムでトレーニングを受けた専属のメカニックが、BMW専用の診断器、スベシャル・ツールを駆使してきめ細かいメンテナンスを実施。お客様に確かな安心と満足をお届けします。BMW車の点検整備やカー・ケアのご相談は、最寄りの正規ディーラーまでご利用ください。お客様の愛車のコンディションを、サービス・アドバイザーと一緒に確認させていただきます。なお、十分な説明をご提供させていただくために、事前のご予約をお勧めいたします。

また、本カタログで紹介したBMW車は、走行距離や経過時間、走行パターンなどに応じて必要な点検項目と時期をお知らせするコンディション・ベースド・サービス (CBS) を装備。お客様は、いつでもこれらの情報を簡単な操作で確認できます。さらに正規ディーラーでは、キーリダーと呼ばれる専用機器を使用して、より詳細な情報 (車台番号や消耗部品の交換時期など) を即座に把握。適切なメンテナンスを最適な時期に実施できます。もちろん、点検整備には高品質なBMW純正パーツのみを使用。コンピュータによる在庫管理システムを導入した千葉県のパーツ・センターから、全国の正規ディーラーへ24時間以内に96%のパーツが供給されます。BMWはサービスにも決して妥協しません。



BMW Service Inclusive

駆けぬげる喜びを長期にわたってサポートする、画期的なメインテナンス・パッケージが、BMWサービス・インクルードです。ご購入いただく、規定の期間または走行距離におけるメインテナンス・サービスを受けることができ、車両の維持費を大幅に軽減できます。車両のコンディションに応じて、もしくはBMWが定める点検整備時期に達した場合に、主要メインテナンス項目のうち、エンジン・オイル・フィルター、マイクロ・フィルター、ブレーキ液、スパーク・プラグ[®]、ワイパー・ラバー、エア・クリーナー・エレメントの交換および法定1年点検が対象となります。

- ※ クリーン・ディーゼル・エンジン・モデルには含まれません。
- ※ BMWサービス・インクルードの詳細につきましては、セールス・コンサルタントまでお問い合わせください。



Warranty

万一、BMW車両に材料または製造上の不具合が生じた場合は、保証書の内容に基づき無料で修理を行います。保証期間は、故障修理および塗装の不具合については新車登録日から3年間、腐食によるボディの穴あきについては12年間、それぞれ走行距離の制限を受けることなく無料修理 (保証修理) が適用されます。また、純正部品および純正アクセサリーについては、お買い上げいただいた日から2年間、無料修理または無償交換いたします。

- ※ 消耗品、油類類、タイヤ等、保証が適用されない部品、別記の保証が適用される部品があります。詳しくはBMW正規ディーラーまでお問い合わせください。



Emergency Service

万一、路上トラブルが発生した場合でも、ご安心ください。エマーゼンシユ・サービスが日本全国、24時間年中無休で、あなたをバックアップいたします。緊急連絡を受けた場合は、適切なアドバイスを行い、最寄りのBMW正規ディーラーへの搬送を実施。もし故障の状態によって旅行が続けられない場合は、交通費や宿泊費なども規定範囲内で負担いたします。

- ※ 新車のオーナーとして車両の保証期間内の方 (営業車を除く) 対象。
- ※ 出張修理、レッカー会社による牽引作業、代替送手続などの手配にかかる時間は、トラブルの発生場所によって異なります。
- ※ エマーゼンシユ・サービスの詳細につきましては、BMWカスタマー・インタラクシヨン・センターまたはBMW正規ディーラーまでお問い合わせください。

未来を創造する — BMWグループの責任

BMWグループは、ダウ・ジョーンズ・サステナビリティ・インデックスにおいて、7年連続で自動車部門の第1位に選定され、世界で最もサステイナブルな自動車メーカーとして評価されています。低燃費車、代替エネルギー搭載車の開発、そして環境に配慮した生産プロセスから革新的なリサイクル方法に至るまで、サステナビリティの精神は私たちの企業哲学に不可欠な要素になっています。BMWの研究開発を支える理念、BMW EfficientDynamicsは、現代の気候変動や環境問題についてのソリューションであることはもちろん、BMWを駆るドライバーにも明白なメリットをもたらしています。1995年から今日までの間に欧州で販売したニューモデルのCO₂排出量を約29%削減し、排出ガス集計値の大幅な引き下げに貢献しました。





喜びは、さまざまな形で訪れる。



BMW Financial Services

BMW Financial Servicesでは、一人でも多くのお客様にBMWをお楽しみいただくために、ライフスタイルに合わせたプランをご用意しております。月々のお支払をより身近にするBMW Value Loan。所有ではなく合理的な利用をご提供するリースプログラムをはじめとする独自のサービスで、フィナンズ面でもお客様のBMWライフをより魅力的に演出いたします。

そして、充実した補償と多彩なサービスが付帯されたBMW自動車保険や、3年間の新車保証が終了した後も、引き続き最長2年間保証するBMW新車延長保証プログラムが、快適で安心なBMWライフをお約束いたします。



BMW Card

駆けぬげる喜びとともに、ライフスタイルを愉しむBMWオーナーの皆様のためのクレジットカードです。BMW Diners CardとBMW VISA Cardの2種類をご用意しております。BMW正規ディーラーをはじめ、国内外のダイナースクラブ加盟店やVISA加盟店でご利用いただく、ご利用金額に応じてポイントを取得できます。ポイントは、キャッシュバックなどのオリジナルプログラムでご利用いただけます。

また、お客様のカー・ライフをサポートするETCカードも、もちろんご利用しております。



BMW Magazine

「BMW Magazine」は、BMWオーナーのための特別編集の雑誌です。国際版からの抜粋記事と国内編集記事によりドイツ発のニューモデル情報や、トラベル、カルチャーなどのライフスタイル情報をお伝えします。BMW車をご購入いただく、2年間にわたり自動的に送付され、3年目以降は1年ごとにご購読を継続することができます。

Website

BMWでは、ウェブサイトwww.bmw.co.jp、モバイルサイトmobile.bmw.jpを開発しています。ウェブサイトでは、ムービーや画像を使用して、最新モデルの魅力をさまざまな視点からわかりやすくご紹介。装備、オプション、イベント・キャンペーンなどについても、最新の情報をご覧いただけます。また、BMWブランド、テクノロジー、スポーツ、ライフスタイル・コレクションなど、あなたのBMWライフをいっそう深める多彩なコンテンツもご用意。さらに全国のBMW正規ディーラー・ウェブサイトでは、ご購入に関する詳細な情報もご覧いただけます。試乗のご希望、見積のご依頼、資料請求などのリンク先は、常時ウェブサイトにて受け付けております。



BMW Driving Experience

エクスペリエンスは、喜びをさらに深めます。BMWのすべてのモデルは、常に最高のドライビング・プレジャーを実現すべく開発されていますが、他のスポーツ・ギヤと同様に、よりうまく使いこなせるようになれば、愉しむこともさらに深まります。BMWドライビング・エクスペリエンスは、テスト・コースや、サーキットなどを使用し、熟練のインストラクターの指導のもと、運転経験の少ない方からベテランドライバーまで、誰もが愉しみながら体験できます。安全な環境で、BMW車の高いパフォーマンスや安全性を確かめながら、より高度な運転技術を身につけることができます。安全運転の基礎講習から省燃費運転、緊急時の危険回避テクニック体験、さらにはサーキット走行まで、プログラムは多岐にわたります。より詳しい内容につきましては、BMWのウェブサイトwww.bmw.co.jp/dtをご覧ください。

しかし、私たちはこの結果に満足することはありません。2006年から2012年にかけて、自動車製造におけるエネルギーや水などの消費量を30%削減する新たな目標も掲げています。さらに、オーストリアのシュタイアーにあるBMWのエンジン工場では、夢の製造プロセスを実現。2007年以降、この工場では一滴の排水も出さない製造に成功しています。

もちろん、BMWを長期間ご愛用いただいた後は、どの車両も易くかつ経済的にリサイクルすることが可能です。日本においては自動車リサイクル法に基づき、使用済み自動車として適正処理されます。BMWグループのサステナビリティ活動の詳細につきましては、<http://www.bmwgroup.jp>をご覧ください。

BMWに関する
お問い合わせ先:



BMWカスタマー
インタラクティブ・センター
0120-269-437
www.bmw.co.jp

駆けぬげる喜び

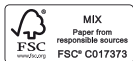

森林管理協議会 (Forest Stewardship Council®) に認証された
森林からの原料および管理された原料を含む「FSC® 認証紙」を
使用しています。

本カタログに記載の諸元やデータおよび写真は、日本で販売されるモデルとは細部で異なる場合があります(ヨーロッパ仕様車
の写真を含みます)。
また、一部はオプションを含みます。
詳細に関しては、お近くのBMW正規ディーラーまでお問い合わせください。

記載の事項および写真の著作権は、BMW AG (ドイツ) およびビー・エム・グッドブリュー株式会社社に帰属します。
無断転載を禁じます。

BMW recommends **EDGE**